

---

**ALUSVAATEMALLISTON SUUNNITTELU  
KOHDERYHMÄNÄ BURLESKITAITEILIJAT**



Ammattikorkeakoulun opinnäytetyö

Muotoilun koulutusohjelma

Visamäki, syksy 2015

Emmi Kiskonen



VISAMÄKI

Muotoilun koulutusohjelma

Vaatetus

---

<b>Tekijä</b>	Emmi Kiskonen	<b>Vuosi</b> 2015
<b>Työn nimi</b>	Alusvaatemalliston suunnittelu, kohderyhmänä burleskitaitelijat	

---

TIIVISTELMÄ

Työn lähtökohtana oli suunnitella mallisto jonka kohderyhmänä ovat burleskitaitelijat. Työssä tutustutaan alusvaatteiden rakenteisiin ja materiaaleihin. Työn päätavoitteena oli ottaa selvää kohderyhmälle suunniteltujen esiintymisasujen rakenteista ja vaatimuksista sekä luoda mallisto joka soveltuu kohderyhmälle. Valmistamalliston asuille kaavat ja tutustun alusvaatteiden kaavoitukseen ja valmistukseen.

Tutkimusmateriaalina käytän kirjallisuutta, asiantuntijahaastattelua ja kyselyitä sekä internet-lähteitä ja oppimateriaaliani. Työn päätuloksena syntyy tutkimus burleskista ja burleskiasuista, sekä mallisto ja kaavat.

Opinnäytetyötä olisi voinut jatkaa valmistamalla ohjeet kaavoitukseen ja valmistukseen sekä valmistaa lopulliset tuotteet. Opinnäytetyöstä syntynyt mallisto on tarkoitus myydä eteenpäin halukkaalle ostajalle, joko yritykselle tai yksityiselle henkilölle.

**Avainsanat** mallisto, suunnittelu, burleski, esiintymisasut, alusvaatteet, materiaalit

**Sivut** 44 s. + liitteet 6 s.

VISAMÄKI  
Degree Programme in Design  
Clothing design

---

<b>Author</b>	Emmi Kiskonen	<b>Year</b> 2015
<b>Subject of Bachelor's thesis</b>	Underwear collection design, burlesque artist as target group	

---

ABSTRACT

The starting point for the project was to design a collection for a target group of burlesque artists. The project introduces the underwear construction and materials. The main objective of the project was to find out about the costume structures and requirements of the planned target group, as well as to create a collection that would be suitable for the target group. The author of the thesis prepares the patterns for the collection outfits and gets acquainted with underwear pattern making and manufacturing.

As research material the author uses literature, expert interviews and questionnaires, as well as Internet sources and her own study material. The main result of the project created a study on burlesque and burlesque outfits, as well as the collection and patterns.

The thesis project could have been continued by making the instructions for pattern making and manufacturing, as well as by manufacturing the finished products. The collection created during the thesis project is intended to be resold to willing buyers, either a company or a private person.

**Keywords** Collection, design, burlesque, costumes, underwear, material

**Pages** 44 p. + appendices 6 p.

# SISÄLLYS

1	JOHDANTO.....	1
1.1	aiheenvalinta.....	2
1.2	Aiheen rajaus ja tavoitteet.....	3
1.3	Kysymysten asettelu ja viitekehys.....	4
1.4	Tiedon ja aineiston keruu.....	5
2	TYÖN LÄHTÖKOHDAT.....	5
2.1	Burleski.....	6
2.2	Asiantuntijahaastattelu ja kysely.....	9
2.3	Yhteenvedo.....	10
2.4	Vaatimukset ja ominaisuudet.....	11
2.5	Materiaalit.....	12
3	SUUNNITTELU.....	14
3.1	Lähtökohtana burleski.....	14
3.2	Luonnokset.....	15
3.3	Jatkokehittely.....	18
3.4	Valmis mallisto.....	21
4	RAKENTEET.....	23
4.1	Alusvaatteiden kaavoitus.....	23
4.2	Tasokuvat.....	26
4.3	Värilliset tasokuvat.....	27
4.4	Poikkileikkauskuvat.....	29
4.5	Digitoidut kaavat.....	32
4.6	Kaavasovitteet.....	35
4.7	Kaavamuutokset.....	35
4.8	Tunnelmakuvat.....	39
5	ARVIOINTI.....	42
6	POHDINTA.....	43
	LÄHTEET.....	44

Liite 1	Funktioanalyysi
Liite 2	Asiantuntija haastattelu
Liite 3	Asiantuntija kysely
Liite 4	Asiantuntija kysely
Liite 5	Materiaali ajatuskartta

## 1 JOHDANTO

Valitsin aiheekseni alusvaatemalliston suunnittelun burleskitaiteilijalle, koska niin alusvaatemaailma kuin burleski maailmakin kiinnostaa minua. Olen jo pitkään suunnitellut tekeväni alusvaatemallistoa ja nyt päätin tehdä sen opinnäytetyönäni. Halusin alusvaatteiden olevan koristeellisia ja näyttäviä, enkä vaatteiden alle piilotettavia.

Kohderyhmänäni käytän burleskitaiteilijoita, koska heidän esiintymisasunsa ovat hyvin näyttäviä ja mielenkiintoisia. Keskeinen idea on tutustua burleskitaiteilijoiden esiintymisasuihin, ja niiden suunnitteluun. Haastattelen sekä teen kyselyitä muutamalle burleskitanssijalle ja asujen valmistajalle. Tutustun myös alusvaatteita ja burleskia koskevaan kirjallisuuteen. Näistä saamallani tiedolla lähdän suunnittelemaan alusvaatemallistoa joka soveltuu vaatimuksiin. Tutustun opinnäytetyössäni alusvaatteisiin soveltuviin materiaaleihin ja rakenteisiin sekä avaan käsitettä burleski.

Opinnäytetyöni tavoitteena on kehittyä suunnittelijana ja saada lisää näyttöä portfolioon mallistojen suunnittelusta. Tavoitteena on myös suunnitella kaunis alusvaatemallisto jonka soveltuu kohderyhmälleen. Suunnittelemani mallistoa voisi myydä yksityisille henkilöille tai yrityksille jotka valmistavat esiintymisasuja. Tulevaisuudessa voisin kuvitella työllistyväni monipuoliseksi ateljeeompelijaksi. Rintaliivien valmistus on minulle kuitenkin vielä uutta ja tavoitteenani on oppia myös rintaliivien valmistukseen vaadittavat rakenteet ja materiaalit. Tämä laajentaisi ammatillista osaamistani.

Opinnäytetyöhön kuuluu malliston suunnittelu sekä kaavojen ja kaava-sovitteiden valmistus. Mallisto tulee koostumaan kolmesta asukokonaisuudesta. Tutkin opinnäytetyössä burleski käsitettä sekä otan selvää burleskiasuilta vaadittavista ominaisuuksista ja vaatimuksista. Selvitän myös olemassa olevaa tarjontaa. Opinnäytetyöhöni ei kuulu valmiiden tuotteiden valmistus.

## 1.1 aiheenvalinta

Aiheekseni valikoitui alusvaatemalliston suunnittelu sillä olen jo pidempään halunnut syventää osaamistani alusvaatteisiin. En ole aiemmin valmistanut enkä kaavoittanut rintaliivejä, joten siihen perehtyminen toisminulle lisää ammattitaitoa tulevaisuutta ajatellen. Halusin portfoliooni lisää näyttöä suunnitteluosaamisestani joten koin malliston suunnittelun hyvin oleellisena osana opinnäytettäni.

En kuitenkaan halunnut luoda alusvaatemallistoa joka peitetään päällysvaatteiden alle vaan halusin luoda jotain näyttävämpää ja koristeellisempää. Tähän yhteyteen sopivat erityisen hyvin burleskiasut. Päädyin valmistamaan alusvaatemalliston jonka kohderyhmää ovat burleski taiteilijat

Tulevaisuudessa aion toimia vaatetusalan suunnittelijana sekä valmistajana, joten opinnäytetyö kehittää minussa niitä osa-alueita joista on minulle paljon hyötyä tulevilla urallani.

Seuraava kuva (Kuva 1) kuvastaa työn funktioanalyysia.

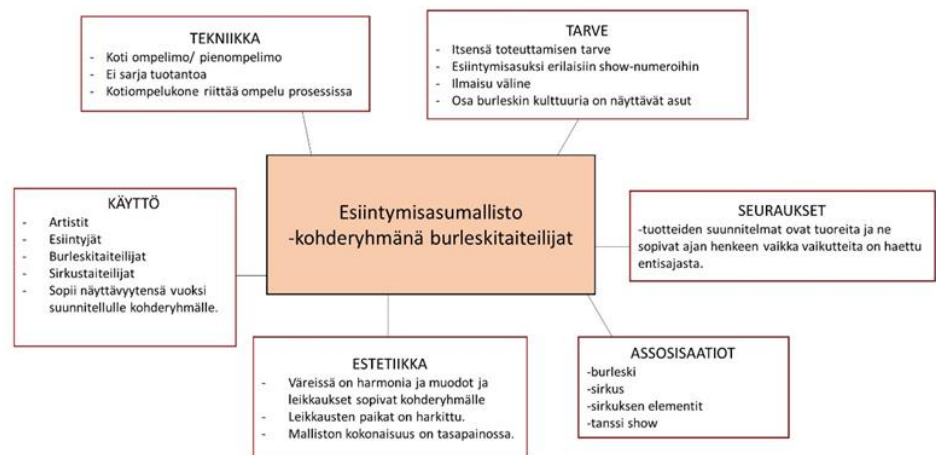

Kuva 1. Funktioanalyysi. (LIITE 1)

### 1.2 Aiheen rajausta ja tavoitteet

Opinnäytetyössäni suunnittelen alusvaatemalliston jonka kohderyhmää ovat burleski taiteilijat. Aluksi tutkin käsitettä burleski kirjallisuuden ja internetin avulla. Haastattelemalla burleskitaiteilijaa sekä esiintymisasujen valmistajia otan selvää asujen vaatimista ominaisuuksista sekä rakenteista. Käytän ominaisuuksien ja rakenteiden tutkimiseen myös inter-nettiä ja kirjallisuutta. Pohdin opinnäytetyössäni pintapuolisesti materiaaleja jotka soveltuvat alusvaatteisiin.

Koottuani tiedon alan suunnittelemaan kolmen asukokonaisuuden mallistoa. Kokoan moodboardja kohderyhmästä sekä teemasta. Teen runsaasti luonnoksia joita jatkokehittelen saamani palautteen jälkeen. Palautetta pyydän ohjaavalta opettajalta sekä opponentiltani. Jatkokehittelyn jälkeen valitsen mallistoon kolme asukokonaisuutta. Kun mallisto on koossa, piirrän kaikista asuista taso- ja poikkileikkauskuvat. Tutustun työssäni rintaliivien sekä alushousujen kaavoitukseen ja valmistukseen. Tämän jälkeen kaavoitan suunnittelemani malliston. Mikäli kaavoihin pitää tehdä muutoksia teen ne. Opinnäytetyöhöni ei kuulu lopullisten asujen valmistus.

Tavoitteenani on suunnitella mallisto jonka kohderyhmää ovat burleski taiteilijat. Tavoitteenani on erottua positiivisesti muista burleskiasujen valmistajista, sekä tuoda asuihin tuoretta näkökulmaa tämän ajan trendeistä. Haluan että mallistosta huomaa siihen suunnitellun kohderyhmän mutta että se soveltuu myös muihin esiintymistilanteisiin kuten musiikkivideoihin, mainoskuvauksiin sekä muihin esityksiin. Tavoitteenani on viedä malliston suunnittelu niin pitkälle että se on helppo poikkileikkauskuvien avulla valmistaa ja saada siitä toimiva mallisto oikeaan käyttöyhteyteen. Tavoitteenani on oppia uutta alusvaatemaailmasta ja siihen liittyvistä rakenteellisista ongelmista sekä rintaliivien kaavoituksesta ja valmistuksesta. Valmiin mallistosuunnitelman ja kaavat voi myydä yksityiselle henkilölle tai yritykselle joka valmistaa esiintyjille asuja.

### 1.3 Kysymysten asettelu ja viitekehys

Tulen opinnäytetyössäni vastaamaan alla oleviin kysymyksiin.

Opinnäytetyöni ydinkysymys kysymys on:

**Minkälainen alusvaatemallisto olisi sopiva burleskitaitelijalle?**

Tämä kysymys koostuu seuraavista alakysymyksistä:

**Mitä burleski on?**

**Mitä esiintymisasuilta vaaditaan?**

**Millaisia rakenteita alusvaatteissa käytetään?**

**Mitä ulkoisia vaatimuksia esiintymisasuilla on?**

**Millaisia materiaaleja käytetään kohderyhmän esiintymisasuissa?**

**Voiko mallistoa hyödyntää muihinkin kohderyhmiin?**

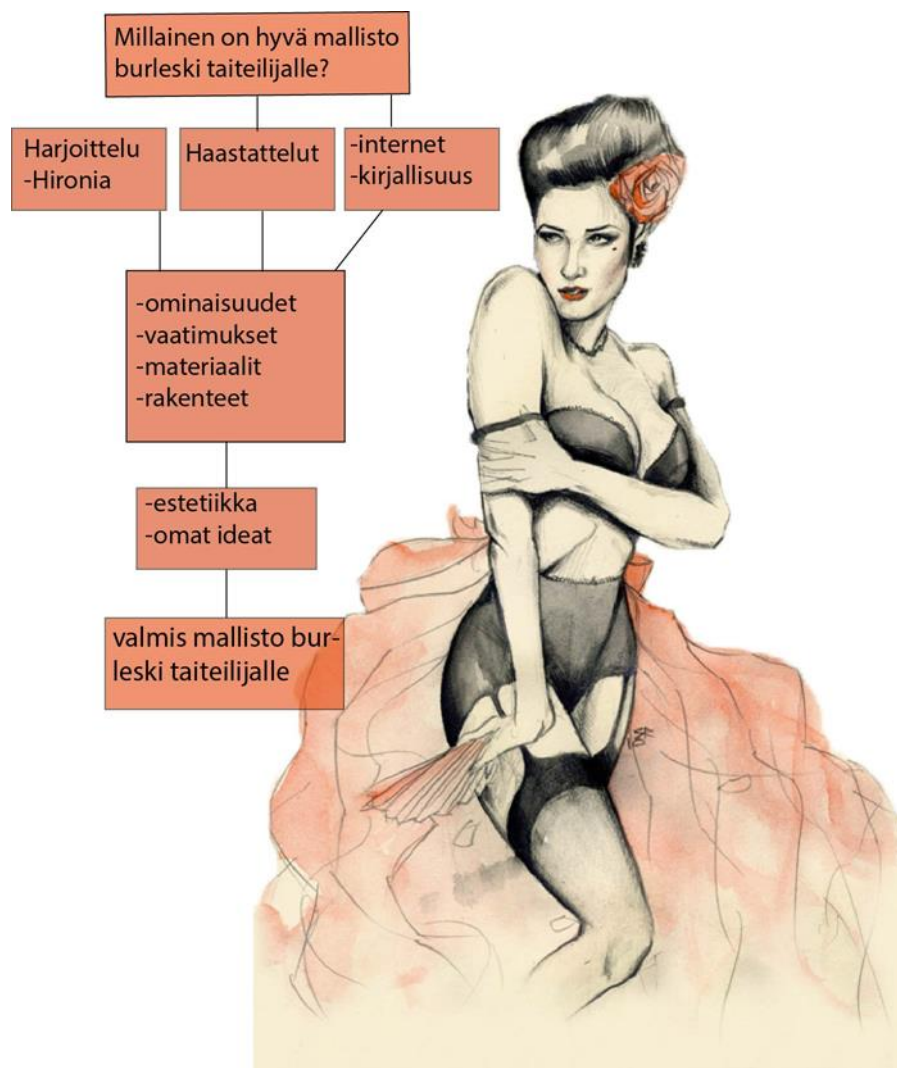

Kuva 2. Viitekehys.



Viitekehys (Kuva 2) kuvastaa opinnäytetyöni prosessia. Opinnäytetyössäni vastaan pääkysymykseen; Millainen on hyvä mallisto burleskitaiteilijalle? Lähdin hakemaan kysymykseen vastausta asiantuntijahaastattelun, kyselyiden sekä internetin ja kirjallisuuden kautta. Tutkimukseni kautta saan tiedon vaatimuksista, ominaisuuksista, materiaaleista sekä rakenteista. Kun olen kerännyt tiedon kohderyhmästä ja sen esiintymisasuista alan suunnitella mallistoa. Tässä vaiheessa tuon omia ideoita ja estetiikka malliston suunnitteluun. Lopputuloksena syntyy mallisto joka soveltuu kohderyhmälle.

#### 1.4 Tiedon ja aineiston keruu

Hankin tietoa burleskia koskevasta kirjallisuudesta, sekä alusvaatteisiin perehtyneestä kirjallisuudesta. Käytin apunani myös internetiä, etsiessäni tietoa jota kirjoista en löytänyt. Käytin apunani myös koulussa keräämääni aineistoa alusvaatteiden valmistuksesta ja kaavoituksesta. Haastattelin sähköpostitse muutamaa ompelijaa jotka ovat valmistaneet korsetteja ja esiintymisasuja. Toivoin saavani heiltä tietoa rakenteellisiin ongelmiin. Lähetin kyselyn sähköpostitse burleskitaiteilija Olivia Rougelle. Olivia Rouge valmistaa myös burleskiasuja ja hän on alan asiantuntija. Toivoin saavani häneltä vastauksen erityisesti asujen ulkoisiin vaatimuksiin. Haastattelin Anni Hiroa harjoitteluni aikana ja sain häneltä paljon tietoa niin valmistuksesta kuin burleskiasuistakin.

Käytin apunani tietoja joita olen saanut aiemmasta koulutuksestani, vaate-  
tusartesaaniksi. Oppimateriaalista oli paljon hyötyä erityisesti kaavoitusta koskevissa ongelmatilanteissa. Inspiraation hakuun käytin Pinterestiä. Keräsin moodboardeihin materiaalin lehdistä ja internetistä.

Käytin opinnäytetyön valmistuksessa erilaisia tietokoneohjelmia. Tasokuvien piirtämiseen käytin Adobe Illustrator C6:ta. Ohjelmaa käyttämällä, tasokuvista tulee symmetrisiä ja selkeämpiä kuin käsin piirretyistä tasokuvista. Poikkileikkauskuvien piirtämiseen käytin KaleidoStyleä. Lopullisen malliston tunnelmakuvat valmistin käsin piirtäen, sillä halusin tunnelmakuvien olevan omaa kädenjälkeäni.

## 2 TYÖN LÄHTÖKOHDAT

Parhaiten tietoa burleskista löytyi Michelle Baldwinin kirjasta *Burleskin paluu* (2010). Kirja on hyvin mielenkiintoinen ja kattava kokonaisuus. Kirja kertoo burleskin historiasta, suurimmista vaikuttajista, nykyajan burleskista ja kaikesta mitä käsite burleski pitää sisällään. Kirjan luettuani koin tietäväni jo melko paljon burleskista. Alla olevaan osioon (2.1.) olen kerännyt tärkeimmät asiat kirjasta.

## 2.1 Burleski

Burleskin kolme merkittävintä piirrettä ovat kimallus, hohto ja kiilto. "Burleski on stipendejä, jossa paino on sanalla "tease"(härnäys, kiusoitte- lu). Tärkeää ei ole että yleisö kiihottuisi, vaan huumori ja itseopiskelu," analysoi suomalainen burleskiartisti Cherry DeLicious. (Baldwin 2004, 10.)

Burleski on viihde- ja taidemuoto. Burleskinfilosofiassa on jotakin hyvin vallankumouksellista. Yksi tärkein elementti vallankumouksessa on val- litsevien kauneushanteiden haastaminen. Esiintyjän ei tarvitse piilotella selluliittia tai näyttää ikuisesti 16.vuotiaalta uskaltaakseen lavalle. Päin- vastoin suurenmoiset pakarat, reidet, vatsa ja rinnat kuuluvat asiaan. (Baldwin 2004, 10.)

Ranskan kielen sana burleski sanakirjamerkitys on "hullunkurinen", ja si- tä on ollut alusta asti myös nimeä kantava estradiviihde: burleskiasuja kuvaa ilveily, itseironia, kujeilu sekä humoristinen liioittelu. Monet harrastajat sekä lavalla että yleisössä kuvaavat burleskia humoris- tiseksi ja vapauttavaksi, jopa feministisen naisten projektiksi, jossa juhli- taan erimuotoisten, -kokoisten ja -ikäisten naisten ihanuutta. (Baldwin 2004, 10-11.)

Burleskin glamour on elämää suurempaa, vihjailevaa ja glitterillä kuorru- tettua. Burleski tarjoaa jotakin standardisoidusta ja massatuotetusta kult- tuurista poikkeavaa. Burleskissa tytöillä saa olla runsaastikin kurveja. He saavat olla räikeitä ja hauskoja mutta silti seksisymboleja. Burleskin pe- ruselementit ovat asioita jotka puuttuvat nykyelämästä. (Baldwin 2004, 55.)

Ammattilaiset kuvaavat burleskia näin: "Burleski on tiettyä asennetta, joka näkyy kaikenlaisissa esityksissä", sanoo Angie Pontani The World Famous Pontani sistersistä. Se on performanssi taiteen, kabareen, tavalli- sen teatterin, nykytanssin, komedian ja sirkuksen hauskempi, kimmeltä- vämpi ja liioitellumpi sisar. Se on taitteen muoto joka ei ota itseään liian vakavasti edes silloin, kun sillä on jotakin sanottavaa. (Baldwin 2004, 56.) Alla olevat kuvat (Kuvat 4-5) kuvastavat sitä kuinka erilaisia esiin- tymisasuja burleskiesityksessä voi käyttää.

Seuraavassa kuvassa (Kuva 3) esiintyy burleskitaiteilija näyttävässä esiintymisasussa. Kuvasta näkyy kuinka burleskitaiteilijalla sai olla muo- toja.

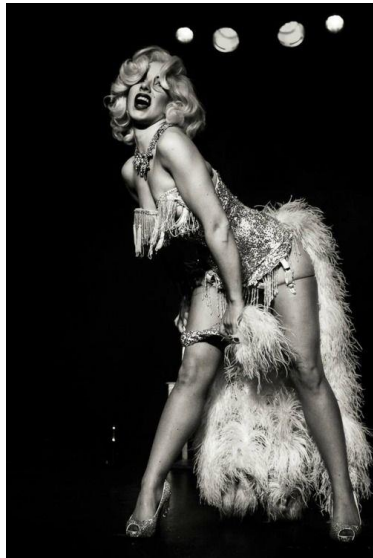

Kuva 3. Burleskiesitys. (Kuva: Pinterest)

### Historia

Riippumatta siitä, tutkaileeko burleskin historiaa eroottisen ravintolaviihteen vai ilveilyn näkökulmasta, vievät tiet lopulta Lontooseen ja Pariisiin. Striptease-tanssijan isosisko, ranskalainen cancan-tanssijatar, tienasi elantonsa kurtisaanina ja mainosti työtään paljastamalla tanssin lomassa röyhelöisen hameensa helman alta alastomat reidet ja pakarat. Vaatteiden vähentäminen eroottisen tanssin lomassa lienee vuosituhansia vanha idea, mutta ensimmäisen nykyaikaisen stipparin kerrotaan esiintyneen legendaarisessa pariisilaisessa Mouling Rouge -kabareeravintolassa 1890-luvulla.(Baldwin 2004, 25.)



Kuvat 4-5. Kuvista näkee kuinka erilaisia asuja burleskiesityksissä käytetään. (Kuvat: Pinterest)

Amerikkalaisen burleskin kukoistuskausi osuu maailmansotien väliseen aikaan. Vähitellen hidas ja kiusoitteleva riisuutuminen joka tapauksessa levisi osaksi burleskiesityksiä ympäri Eurooppaa. Varhaiset burleskiesitykset saivat alkunsa kabareesta, joka sai sekin alkunsa Pariisissa. (Baldwin 2004, 12.)

1920-luvun loppuun mennessä "burleskista" oli tullut stripteasen synonyymi. Tämä selittääkin, miksi burleskin koomisista ja satiirisista juurista huolimatta lähes jokainen yhä yhdistää sanan "burleski" strippaukseen. (Baldwin 2004, 33.)

#### Nykyajan burleski

Burleskin uusi sukupolvi jatkaa esiäitiensä perinnettä, valmistaa itse pukunsa. Toisin kuin kulta-ajan naiset, he pystyvät hyödyntämään harraste- ja rautakauppakettujen ja internetin laajoja valikoimia. Asut ovat nykyään kekseliäämpiä ja helpompi toteuttaa kun burleskin alkuaikoina. Vanhan taiteenlajin omaksuminen on uuden burleskin tärkeä piirre. Jotkut tyytyvät perehtymään historiaan ja luomaan jotakin sen pohjalta, mutta toiset haluavat synnyttää jotakin aivan erilaista. (Baldwin 2004, 61.)

Usein uudessa burleskissa hyödynnetään jotakin muita taiteenlajeja tai tuodaan esiin yllättävää kauneutta fantasian keinoin. Nämä pyrkimykset johtuvat pitkälti siitä, että nykyesiintyjillä on enemmän innoituksen lähteitä kuin koskaan aiemmin. (Baldwin 2004, 62.) Seuraavan sivun kuvassa (Kuva 6) näkyy kuinka Dita von Teese hyödyntää balettia osana esitystään.

Kaikkien muiden taiteilijoiden tavoin burleskitaiteilijat tutkivat edeltäjiensä teoksia ja tulkitsevat niitä oman aikansa ja mieltymystensä mukaan. Kuitenkin suurin osa neoburleskin naisista haluaa mieluummin saman mahdollisuuden kuin menneisyyden naiset: luoda oman lavahahmonsensa ja burleskierikoisuutensa henkilökohtaisten kokemustensa ja mieltymystensä pohjalta. (Baldwin 2004, 62.)

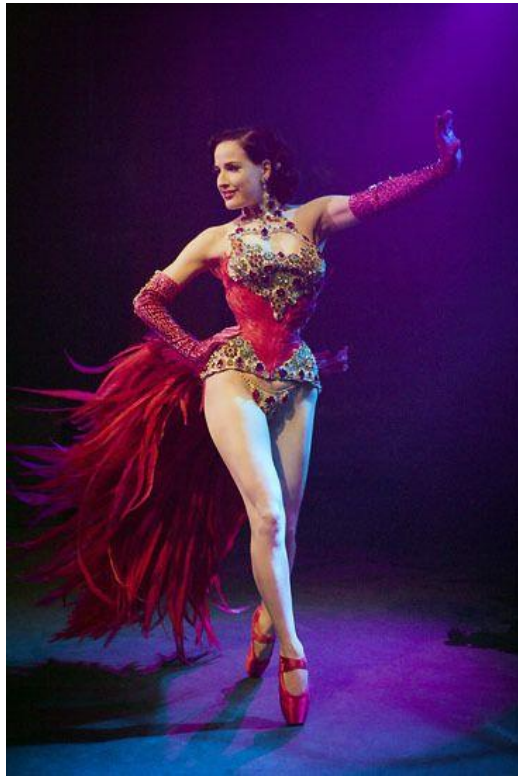

Kuva 6. Kuvassa Dita Von Teese. (Kuva: Pinterest)

### Perusuniformu

Burleskissa on aina ollut kyse fantasiasta ja glamourista. Vanhoissa burleskimuotokuvissa lasihelmet vyöryvät tanssijoiden lanteilta ja rinnoilta, tekojalokivet halkovat pukujen kankaita ja kimaltavat koristeet peittävät pastieita ja stringejä. Burleskiasut suunniteltiin kestävämmän, hohtamaan ja soljumaan parrasvaloissa tanssijoiden yllä. (Baldwin 2004, 102.)

Burleskiasun tavallisimpia osia olivat päällimmäinen puku, koristellut rintaliivit, läpikuultavat rintaliivit ja ohuesta kankaasta tehty kaitalehame, joka liehui tanssin pyörteissä. Osa asua olivat myös oopperapituiset hansikkaat ja stringit jotka olivat usein vain paljetein koristeltu kolmio. (Baldwin 2004, 102.)

Koska esiintymisasut koostuivat niin monesta eri vaatekappaleesta, tuli ne kalliiksi valmistaa ompelijalla. Siksi useat naiset valmistivat itse asunsa. (Baldwin 2004, 102.)

## 2.2 Asiantuntijahaastattelu ja kyselyt

Keräsin tietoa burleskiasujen vaatimuksista ja ominaisuuksista asiantuntijahaastattelun ja kyselyiden avulla. Lähetin kyselyn muutamalle yritykselle joiden tiesin valmistavan esiintymisasuja ja korsetteja. Kyselyyni vastasi Revelations-yrityksestä Aurora Raiskinen. Aurora Raiskinen on monipuolinen vaatetusalan ammattilainen jonka yritys sijaitsee Helsingissä. Lähetin Raiskiselle kyselyn koska kuulin hänen monipuolisesta urastaan. Toivoin häneltä erityisesti tietoa rakenteisiin liittyviin kysymyksiin. Asiantuntijakysely on liitteenä opinnäytetyön lopussa. (LIITE 2.)

Toiseen kyselyyn vastasi burleskitaiteilija Olivia Rounge. Hän on yksityisyrittäjä joka elättää itsensä burleskillä. Olivia Rounge valmistaa itse lähes kaikki esiintymisasunsa. Hän valmistaa myös muiden esiintyjien asuja. Selailin netistä suomalaisia burleskitaiteilijoita ja löysin sitä kautta Olivia Rounge nettisivut. Toivoin saavani häneltä tietoa laajasti, niin valmistuksesta kuin esiintyjän omista vaatimuksista. Oli tärkeää saada kyselyyn vastaukset myös henkilöltä joka esiintyy työksensä burleskitaiteilijana, sillä hänellä voi olla erilaiset näkemykset asujen vaatimuksista kuin ompelijalla. Asiantuntijakysely on liitteenä opinnäytetyön lopussa.

( LIITE 3.)

Tein puhelimitse asiantuntija haastattelun Anni Hironille. Hiron yritys Hironia on vaatetusalan ompelimo jossa hän työskentelee yksityisyrittäjänä. Halusin haastatella Anni Hironia koska hän on valmistanut burleskitaiteilijoiden esiintymisasuja ympäri maailmaa. Hänellä on paljon tietoa burleskiasujen ompelusta sekä suunnittelusta. Olin hyvin kiinnostunut kuulemaan kaiken mahdollisen burleskiasuista ja niiden valmistuksesta, siksi menin harjoitteluun Hironia-ompelimoon. Harjoittelujakson aikana opin paljon uutta materiaaleista, rakenteista ja ominaisuuksista joita burleskiasuissa käytetään. Asiantuntijahaastattelu on liitteenä opinnäytetyön lopussa. (LIITE 4)

Haastattelun ja kyselyiden perusteella käsitykseni burleskiasuista selkeytyi entisestään. Burleskiasujen suunnittelu on hyvin vapaamuotoista eikä ulkonäöllisiä pakotteita ole. Asujen ei tarvitse olla aina täynnä kimallusta vaan oleellista on että asu on näyttävä. Vain suunnittelijan mielikuviutus on rajana asuja suunniteltaessa. Anni Hiron mukaan jokainen asiakas haluaa omanlaisen tuotteen. Osa asiakkaista ei suostu olemaan lavalla stringeissä ja vaatii ehdottomasti alushousuja. Asiakas määrittelee pitkälle asunsa. (Anni Hiro, LIITE 1.)

### 2.3 Yhteenveto

Rakenteiden tulee olla erityisen kestäviä kovan kulutuksen vuoksi. Kiinnitykset täytyy miettiä tarkkaan, niin että asut on helppo pukea ja riisua. Asut ovat tarkoituksella liioitellun loisteliaita höyhenineen ja paljetteineen, ja ne voidaan tehdä lähes mistä materiaalista tahansa. Materiaalien on oltava kuitenkin kestäviä ja niiden läheisyys kiinnitysmenetelmien kanssa harkittua.

Seuraavassa on asiantuntijoiden näkemyksiä burleskiasujen ominaisuuksista ja vaatimuksista:

*Kaikki kiinnitysmekanismit tulee miettiä tarkkaan, jotta vaatteet olisivat suhteellisen helppoja riisua tai eivät aiheuta turhaa päänvaivaa. Esimerkiksi itse en käytä koskaan mitään hentoisia vetoketjuja, vaan niiden tulee olla mahdollisimman kestäviä, etteivät hajoa kesken esitystä ja jumitu esimerkiksi päälle. Nepparit ovat jokaisen burleskiesiintyjän hyviä ystäviä, tarranauha taas aiheuttaa paljon harmia tarttuessaan osaan materiaaleista kiinni ja siitä lähtee myös ilkeä ääni riisuttaessa. Lisäksi esim. hakarivistöt ovat hyvin epäkäytännöllisiä yhdistettynä esimerkiksi verkkomaisiin materiaaleihin. (Olivia Rounge)*

*Jokaisen vaatekappaleen riisuttavuus tarvitsee tapahtua liki huomaamattomasti. Koreografiat vaikuttavat siihen miten asut riisutaan. Kun burleskitaiteilijat matkustavat ulkomaille on asut pystyttävä purkamaan osiin jotta ne saadaan pakattua laukkuihin. Myös tärkeää on vaatteen paino. Se ei saa painaa liikaa matkalaukussa eikä päällä. Asujen täytyy olla vahvaa tekoa että ne kestävät matkustamista. (Anni Hiro)*

Materiaalien muokkaus on hyvin yleistä jotta materiaalista saadaan tunnistamaton. Materiaaleja hankitaan Eurokankaasta sekä tilataan ulkomailta, Saksasta, Englannista ja muualta Euroopasta. Erikoismateriaaleja löytyy huonosti suomesta, ja ne tilataankin yleensä ulkomailta. Kysyessäni Olivia Roungeilta mikä on hänen mielestään haastavinta esiintymisasuja valmistettaessa, Hän vastasi näin:

*Aika. Se kun tuppaa aina loppumaan kesken. Lisäksi, kun on saanut jonkun tietyn vision, on vaikeaa ehkä löytää juuri siihen sopivaa materiaalia, varsinkaan Suomesta. Useimmiten oikeiden materiaaliyhdistelmien löytämiseen menee useita kuukausia aikaa. (Olivia Rounge)*

## 2.4 Vaatimukset ja ominaisuudet

Keräsin haastattelun, kyselyiden ja kirjallisen aineiston pohjalta tiedot burleskitaiteilijoiden esiintymisasujen vaatimuksista ja ominaisuuksista. Lähdeaineistona vaatimukset ja ominaisuudet kohdassa toimivat Olivia Rounge- asiantuntijakysely sekä Baldwinin kirjallisuus Burleskin paluu (2010). Alla oleva tieto perustuu kuitenkin pääosin harjoitteluni aikana tekemiin kysymyksiin Anni Hirolle.

Esiintymisasujen saumojen tulee olla erityisen kestäviä nopeiden riisumisien ja pukeutumisien vuoksi. Kankaan tulee olla kestävä ja siinä on oltava hyvä vetolujuus, jotta se kestäisi monet esitykset. Korsettia valmistettaessa tulee ottaa huomioon että tavallinen vinonauha ei kestä pitkää käyttöä sillä luut rikkovat kankaan ja tulevat siitä läpi. Korsetissa tulisi kuitenkin aina käyttää erillisiä luukujia sillä se estää miehusta kankaan ja vuorin repeytymisen. Korsettia valmistettaessa on myös huomioitava että vuorin tulee aina olla hieman pienempi kuin miehustan muulloin vuorikangas alkaa pussittamaan.

Rintaliiveissä rintakuppien tulee olla hengittävää materiaalia mutta se ei saa päästää kosteutta läpi, tämä parantaa käyttömukavuutta. Esiintymisasujen rintaliiveissä ei ole mitään erityisvaatimuksia. Liivien tulee olla kestävä ja hyvin istuvat niin kuin rintaliivien yleensäkin. Ainut merkille pantava asia on se että liivit täytyy saada vaivattomasti riisuttua. Mikäli materiaali on herkästi hakasiin takertuvaa, tulee miettiä olisiko jokin muu kiinnitys mekanismi toimivampi. Vaihtoehtoisesti, kiinnitys voi olla edessä jolloin aukomista ja kiinnittämistä olisi helpompi hallita. Yksi vaihtoehto olisi myös nauhakiinnitys joka olisi helppo ja vaivaton avata ja sulkea mutta siinä on se vaara että kiinnitys aukeaisi kesken esityksen. Nepparit toimivat hyvin haastavimmissakin materiaaleissa.

Alushousujen rakenteissa toimivat samat periaatteet kuin rintaliivienkin rakenteissa. Saumojen tulee olla nopeita ja voimakkaita liikkeitä kestäviä. Mikäli alushousut on valmistettu joustamattomasta materiaalista, tulee ottaa huomioon samat kiinnitystä koskevat seikat kuin rintaliiveissäkin.

Asujen suunnittelun kannalta on ratkaisevaa tietää koreografiat. Jos vaatteiden riisuminen tapahtuu hitaasti voivat kiinnitysmekanismit olla erilaiset kuin silloin jos koreografia vaatii nopeita riisuutumisia. Toisinaan lavalla on useampi esiintyjä kuin yksi jolloin riisuuntuminen voi tapahtua jonkun toisen avustamana. Esiintymisasujen ulkonäölliset vaatimukset ovat jokaisen taiteilijan kohdalla henkilökohtaiset. Toiset eivät halua esitellä paljaita pakaroitaan yleisölle vaan haluavat alusasukseen peittävämmät alushousut. Toiset taas esiintyvät pienissä stringeissä. Asut luodaan jokaiselle esiintyjälle henkilökohtaisesti kuunnellen asiakkaan omat vaatimukset ja ottaen huomioon koreografian luomat vaatimukset. Vaikka sanotaan että burleski kolme merkittävintä piirrettä ovat kimallus, hohto ja kiilto, ei se aina pidä paikkaansa. On myös esityksiä jossa asut eivät ole kimalluksen peitossa. Tekemäni tutkimuksen perusteella oleellista kaikille burleskiasuille oli ennen kaikkea näyttävyyttä ja nokkelat ideat. Taiteilija luo hohdon asuunsa esityksellään. Yksi oleellinen osa mikä yhdistää asuja on naisellisuuden korostaminen. Asuissa huomio viedään naisellisiin muotoihin kuten rintoihin, vyötäröön, lantioon ja takapuoleen. Asuissa korostetaan juuri näitä naisellisia alueita.

Asujen tulee olla mahdollisimman helppo pakata matkalaukkuun eikä se saa painaa liikaa. Esiintyjät matkustavat ulkomaille esiintymään ja asun täytyy kestää matkustaminen matkalaukussa. Joissain tapauksissa asu joudutaan kokoamaan osista juuri siitä syystä että sen pystyy purkamaan osiin matkustusta varten.

### 2.5 Materiaalit

Alusasuuissa käytettäviltä materiaaleilta vaaditaan miellyttävää tuntua ihoa vasten, hyvää kosteuden imukykyä, ilmanläpäisykykyä ja lämmöneristyskykyä. Usein toistuvan pesun vuoksi, kuiduilla tulee olla myös kestävyysliittyviä ominaisuuksia, kuten hyvä hankauksen ja vedenkesto. Kaikille esiintymisasuille ei kuitenkaan ole oleellista että niitä pitäisi pystyä pesemään useasti. Seuraavalla sivulla esiintyvässä kuvassa (Kuva 7) on lueteltuna materiaalien soveltuvuuksia alusvaatteisiin.



Hankin valmistamiini kaavasovitteisiin kankaat Eurokankaasta. Nauhat, hapsut ja hakaset hankin Tallinnasta, Kangadzungel xxl-nimisestä kangaskaupasta. Eurokankaasta oli vaikea löytää alusvaateeseen soveltuvaa materiaalia. Kesän mallistot sisältävät uimapukukankaita joiden joukosta löytyi lähimpänä olevat materiaalit. Kuitenkin värit olivat hyvin rajalliset. Ulkoilukankaiden joukosta löysin sopivan materiaalin josta pystyin valmistamaan rintakupit.

Jotta saisi oikeanlaiset materiaalit ja jotta nauhat sopisivat kankaiden kanssa yhteen, pitäisi materiaalit hankkia ulkomailta. Materiaalien löytäminen vaatisi paljon työtä enkä keskittynyt siihen opinnäytetyössäni kuin pintapuolin niin että sain hankittua kaavasovitteisiin materiaalit jotka vastaisivat lopullisia materiaaleja. Sain jonkinlaisen käsityksen siitä mikä tarjonta Eurokankaassa on alusvaatemateriaalien suhteen. Ollessani harjoittelussa Hironia yrityksessä sain tietoa että erikoisemmat materiaalit kannattaa hankkia ulkomailta suuremman tarjonnan vuoksi, mutta tilausmäärät ovat yleensä suuria. Kanganzungel XXL tarjoaa hyvin laajan valikoiman erilaisia nauhoja ja pientarvikkeita.

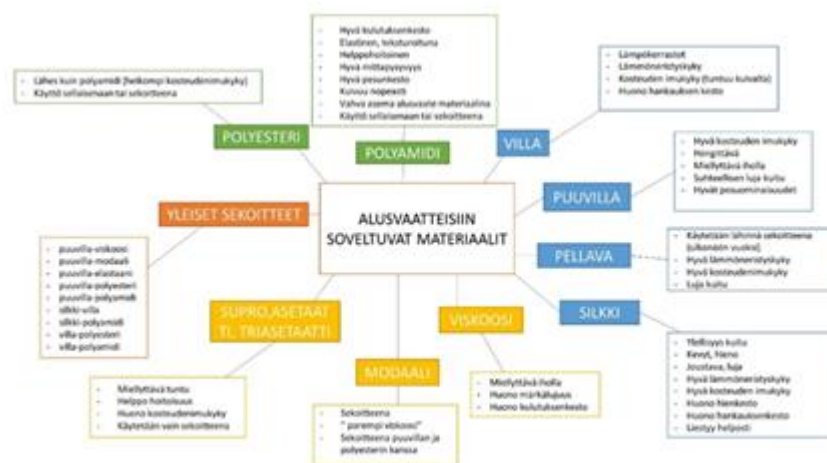

Kuva 7. Ajatuskartta vaihtoehtoisista materiaaleista ja niiden toimivuuksista. (LIITE 5)

### 3 SUUNNITTELU

Tehtyäni tutkimusta burleskista, haastattelun, kyselyiden ja kirjallisuuden avulla sain käsityksen siitä, minkälaista mallistoa alkaisin suunnittelemaan. Malliston tulisi olla leikkisä mutta samalla hyvin naisellinen. Burleskitaiteilijat esiintyvät erilaisissa esiintymisnumeroissa joten asut vaihtelevat tyyliltään hyvin paljon. Se mikä esiintymisasuja yhdistää on näyttävyyttä, leikkisyys, seksikkäisyys ja kekseliäisyys. Kurvien korostaminen näkyy myös vahvasti asuissa.

Minun täytyy ottaa huomioon suunnittelussa kyseiset seikat. Haluan huomioida suunnittelussa myös sen että asut sopivat myös muihin tarkoituksiin kuin burleskiasuiksi, niin että valmis mallisto olisi sopiva myös artistien lavaesityksiin ja promokuvauksiin jolloin käyttäjäkunta laajenisi. Valmis mallisto kuitenkin henkisi burleskia.

#### 3.1 Lähtökohtana burleski

Aloitin suunnittelun ottamalla talteen kuvia jotka muistuttivat minua burleskista sekä kuvia alusvaatteista jotka kiehtoivat minua. Keräsin ensin kohderyhmää koskevan moodboardin ja sitten tunnelmaa koskevan moodboardin. Loin vielä erikseen moodboardin kuvista joissa oli minun mielestäni kiinnostavia yksityiskohtia tai ideoita (Kuva 8, Kuva 9). Moodboardeista löytyy kuvia myös elokuvista Mouling rouge ja Burlesque joista sain inspiraatiota suunnitteluvaiheessa.



Kuva 8. Moodboard 1.

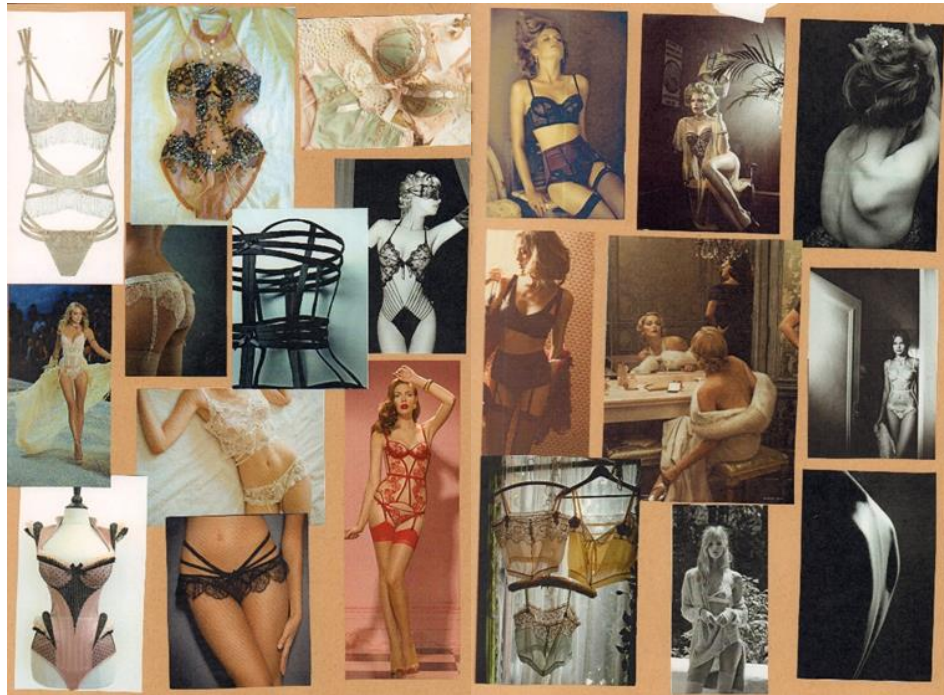

Kuva 9. Tässä moodboardissa on kuvia jotka inspiroivat minua.

### 3.2 Luonnokset

Aloitin hyvin vapaamuotoisen luonnostelun moodboardien, katsomieni elokuvien ja tutkimukseni perusteella. Aloin luonnostelemaan alusvaatteita jossa käytin kohderyhmänä burleskitaitelijoita. Luonnosten piirtäminen oli hyvin hidasta sillä alusvaatteet ovat niin pieniä vaatekappaleita ja yksityiskohdat jo luonnosteluvaiheessa ovat tärkeitä. Luonnokset täytyi siis piirtää melko tarkasti että sain ideani näkyville. Kun valmistin moodboardoja, inspiroiduin erityisesti pitsistä, hapsuista ja nauhoista. Käytin luonnosten yksityiskohdissa juuri näitä elementtejä. Seuraavalla sivulla on luonnoksia (Kuva 10, Kuva 11) joita piirsin näistä elementeistä inspiroituneena.

Burleskiasut korostavat naisellisia muotoja, pientä vyötäröä, runsasta lantiota ja rintavarustusta. Luonnostelun melko alkuvaiheissa aloin kokeilemaan erilaisia nauhoitusyksityiskohtia, korostamaan rintoja ja vyötäröä. Lantiota korostaakseni kokeilin erilaisia linjoja lantion alueella. Erityisesti pidin luonnoksista joihin suunnittelin lantiolle tai vyötärölle siivekkeet jotka vahvistavat tiimalasisiluetta.

Luonnostelun ohessa kävin hakemaan lisää inspiraatiota alusvaateliike Sirossa. Sirossa myytiin burleskitaitelija Dita von Teesen suunnittelemaa alusvaatemallistoa, joka inspiroi vahvasti minua. Vaikka kyseessä oli alusvaatemallisto, tuotteet henkivät vahvasti burleskimaailmaa. Rintaliiveissä oli käytetty nokkelia ratkaisuja ja ne tekivät tuotteista hyvin persoonallisia. Alusvaatteet ovat niin pieniä vaatekappaleita että hyvin pienetkin yksityiskohdat erottuvat tuotteesta.

Käyntini Sirossa inspiroi minua mutta samalla jouduin hieman sivuraiteille. Aloin suunnitella alusvaatteita jonka inspiraationa käytin burleskia mutta kohderyhmänä ei toiminut enää burleskitaiteilijat vaan tavalliset kullattajat. Jouduin hetken miettimään aiheittani ja palaamaan alkuperäiseen ideaani suunnitella esiintymisasumallisto jonka kohderyhmää ovat burleskitaiteilijat. Alusta asti olen ollut varma siitä että mallistossa olisi vain yksi vaatekerros sillä harvoin kukaan esiintyjä tilaa koko esiintymisasua ulkopuoliselta henkilöltä, vaan vain yhden vaatekerran ja loput asut valmistaa itse tai hyödyntää jo olemassa olevaa esiintymisasuvarastoaan.

Välttääkseni sen etten lähtisi suunnittelemaan liian tylsiä asuja esiintymisasuiksi ja että ne eivät muistuttivat liikaa alusvaatteita joita näkee tavarataloissa, täytyi minun välillä pysähtyä miettimään kohderyhmää jolle suunnittelen. Haastetta minulle toi se että burleskitaiteilijoiden esiintymisasut ovat niin erilaisia, että oli vaikea saada asuista kohderyhmälle tunnistettavia. Burleskitaiteilijoiden esiintymisasut voivat olla hyvin tylsän alusvaattemaisia tai hyvin teatraalisia. Välttääkseni kamppailut erilaisten teemojen valinnasta olisi voinut välttää valitsemalla heti aluksi itseään eniten kiinnostavan teeman. Kun teeman olisi valinnut heti, eivät luonnokset olisi olleet niin erihenkisiä.

Tuoreutta luonnoksiini toivat nauhoitusyksityiskohdat. Tämänhetkinen trendi on selkeästi geometriset linjat ja nauhoitukset. Sisustuksessa ja arkkitehtuurissa käytetään paljon geometrisiä yksityiskohtia. Se on tällä hetkellä vallitseva trendi ja sitä näkyy koko ajan enenevästi (Kuvat 12 ja 13.)



Kuva 10. Luonnoksia.



Kuva 11. Luonnoksia.



Kuva 12. Luonnoksia.



Kuva 13. Luonnoksia

### 3.3 Jatkokehittely

Olin valmistanut runsaasti luonnoksia joten päätin alkaa miettimään mitkä luonnoksista olisivat mielenkiintoisimpia ja mitä haluaisin alkaa jatkokehittämään. Ohjaava opettajani Tarja Saari, auttoi minua miettimään miten pystyisin tekemään valinnat niin erilaisten luonnosten joukosta. Rajasin vaihtoehtoja niin että tein uuden moodboardin niistä kuvista mitkä minua erityisesti kiinnostivat. Sen avulla pystyin valitsemaan luonnoksista ne jotka sopivat moodboardini ideamaailmaan. Kun olin tehnyt valinnat niin lähdin lähestymään nauhoitusideaa (joka on näkyvä osa mallistoani) eri näkökulmista kuten sisustuksen, arkkitehtuurin ja luonnon kautta (Kuva 14, Kuva 15). Tässä vaiheessa jätin jo näkemäni ajatukset pois ja löysin suunnitelmiin tuoreutta. Keräsin kuvakollaasit mielenkiintoisista sisustuselementeistä, arkkitehtuurista ja luonnosta. Tein muutamat luonnokset, niin että otin muodot kuvakollaaseista. Idea oli hyvä sillä tätä kautta löysin mielenkiintoisia vaihtoehtoja mallistooni.

Mallistoni teema vahvistui vasta jatkokehittelyn alkaessa, sillä burleskiasuissa voi lähteä niin moneen suuntaan että en osannut sitä aluksi päättää ja siksi luonnokset lähtivät rönsyilemään. Tietynlainen ajatus teemasta näkyy jo ensimmäisissä moodboardeissa jotka tein. Nauhoitusten käyttö oli selkeää jo alussa ja se oli osa teemaani. Hapsut muistuttavat minua sirkuseläimistä ja esiripusta. Tätä kautta aloin kehittämään teemaksi entisajan sirkusta. Sirkus ja burleski ovat periamerikkalaisia taiteenlajeja, joiden spektiakkelimaisuus ja eksoottisuus sopivat edelleen yhteen.

Kun olin tehnyt jatkokehittelyä ja aloin valita asuja mallistooni pyysin apua opponentiltani, jotta saisin useamman ihmisen mielipiteensä asuista. Hänen mielipiteensä vahvisti omaa ajatustani parhaista asuista. Lopullisen päätöksen tein kuitenkin itse. Seuraavan sivun kuvissa (Kuva 16, Kuva 17) näkyy valitsemani luonnokset. Kun olin tehnyt karsintaa luonnosten välillä valitsin kaksi kokonaisuutta joiden välillä arvoin kumpi olisi parempi joten tein niistä vielä muutamat variaatiot. Päädyin asuihin jotka olivat persoonallisempia ja hieman näyttävämpiä.



Kuva 14. Luonnoksiin haettu muotoa arkkitehtuurista.

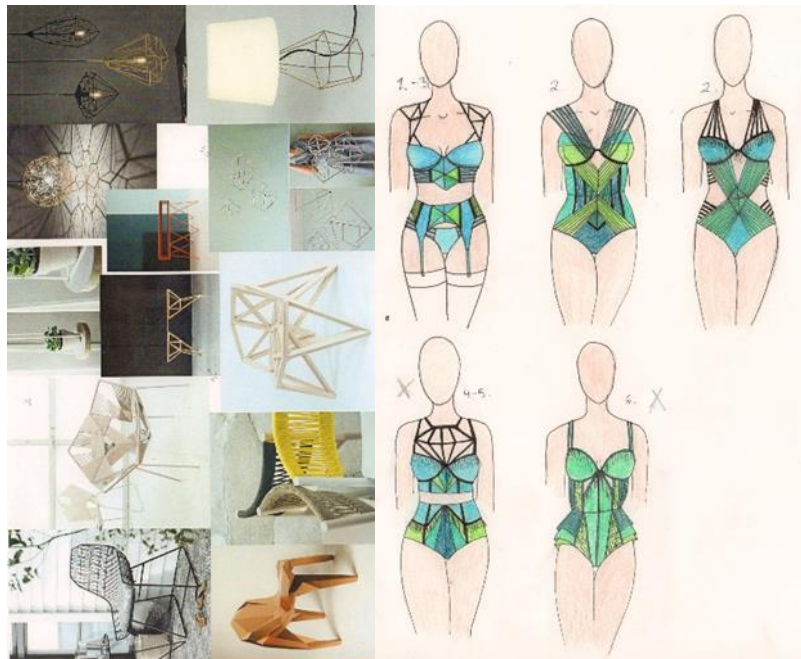

Kuva 15. Luonnoksiin haettu muotoa sisustuksesta.



Kuva 16. Valitut luonnokset.



Kuva 17. Valitut luonnokset.



### 3.4 Valmis mallisto

Mietin kahden (Kuva 18, Kuva 19) mallistokokonaisuuden välillä, kumman kokonaisuuden valitsen mallistokseni. Molemmat vaihtoehdot olivat hyviä ja tuotti hankaluutta tehdä valintaa. Pyysin apua opponentiltani ja sain hänen mielipiteensä mallistoista. Päädyin kuvan 19 mallistoon (Kuva 19) koska se huokuu enemmän valitsemaani teemaa ja on esiintymisasuksi näyttävämpi kuin kuvan 18 mallisto. Päätökseen vaikutti myös valitsemani malliston hapsunauha yksityiskohdat jotka toimivat erityisen hyvin burleski esityksessä. Hapsut heiluvat esityksen tahdissa ja se lisää asujen mielenkiintoa.



Kuva 18. Vaihtoehtoinen mallisto.



Kuva 19. Valittu mallisto.

Kun olin valinnut malliston tein sen jokaisesta asukokonaisuudesta vielä variaatioita edestä ja takaa. Variaatioiden aikana mallistoon tuli pieniä parannuksia jotka tekivät siitä hieman paremman. Vasta tässä vaiheessa suunnittelin asuille parhaat kiinnitystavat. Mietin tulisiko asuihin irrotettavia osia vai olisiko siivekkeet ommeltu kiinni. Päädyin tekemään bodysta kolmiosaisen niin että keskiosan saa irrotettua.

Valitsemastani mallistosta näkyy sirkusteema ja asut henkivät burleskia. Asut ovat seksikkäitä mutta tarpeeksi peittäviä. Burleskitaitelija voisi pukea asun alle ja päälle vielä asukokonaisuuden. Asut korostavat naisellisia muotoja. Esiintyessä asujen hapsunauhat liikkuvat kauniisti. Mallisto soveltuu myös artistien esiintymisasuiksi ja promokuvauksiin. Asuja voisi käyttää myös sirkustaiteilijat, kuten strapetsitanssijat. Mallisto on yhtenäinen ja monipuolinen. Seuraavalla sivulla on tunnelmakuva (Kuva 20) lopullisesta mallistosta.



Kuva 20. Tunnelmakuva mallistokokonaisuudesta.

## 4 RAKENTEET

Alusasuujen kaavoituksessa käytetään lähtökohtana joustavien vaatteiden peruskaavaa. Koska materiaalit joustavat, kaava tehdään pienemmäksi kuin mitat ovat. Pienennys tehdään prosentuaalisesti ja se on aina materiaalikohtainen. Mikäli ollaan kaavoittamassa väljää vaatetta kudotusta materiaalista, väljyydet määrittävät tuotteen mallin.

### 4.1 Alusvaatteiden kaavoitus

En ollut ennen kaavoittanut rintaliivejä joten oli mielenkiintoista hypätä tuntemattomaan. Lähdin tutkimaan kaavoitusta ensiksi The Bra-makers manual- sekä Waisted Efforts, An illustrated guide to corset making- kirjoista. Kirjoissa käytiin läpi korsettien ja rintaliivien kaavoitusta sekä valmistusta. The bra-makers manual-kirjasta oli paljon hyötyä kaavoituksessa sekä kaavasovitteiden ompelussa. Käytin kaavoituksessa apunani myös aiemmasta koulusta saamaani oppimateriaalia (Kuvat 21-23) joka koski alusvaatteiden ja uimapukujen kaavoitusta.

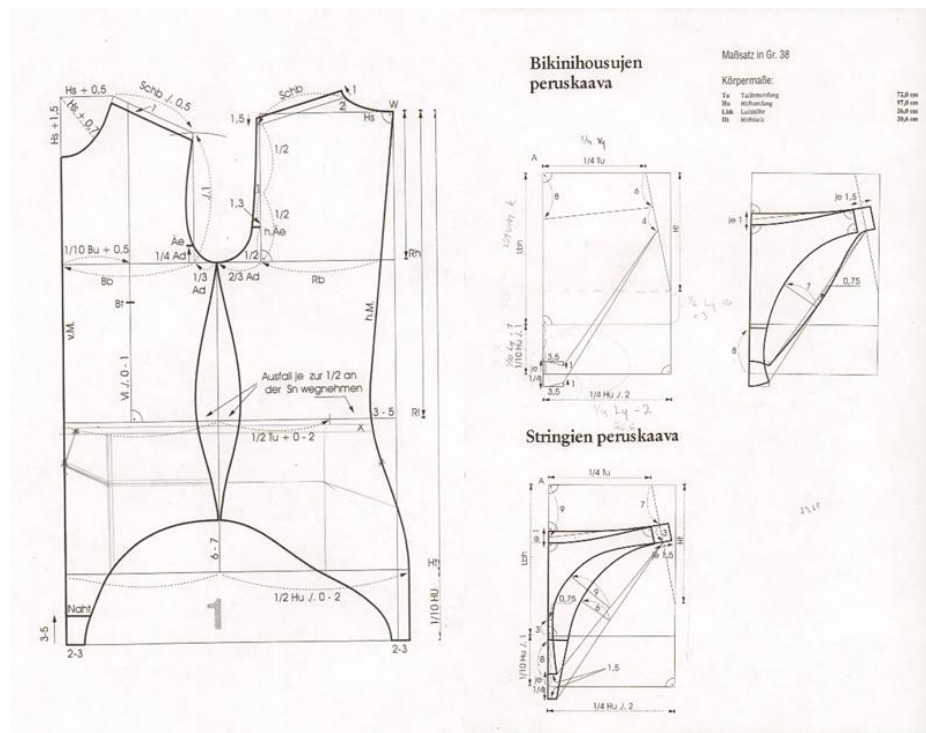

Kuva 21-22. Oppimateriaalia jota käytin apuna kaavoituksessa (J. Anttila, 2010).

Kaavoitus lähti kankeasti liikkeelle mutta tarpeeksi perehdyttyäni kaavoitusta koskevaan materiaaliin päätin lähteä yrittämään. Tein laskelmat koon 36 mukaan. Aloitin piirtämällä kaavat 1:4-koossa jotta näkisin tuleeko kaavasta yhtään oikean mallinen. Seurasin tässä vaiheessa monistetta joka on alla oleva kuva (Kuva 23). Leikkasin pienoiskoossa olevan kaavan ja kokeilin tuleeko kaavaan oikeanlainen muoto. Tein pieniä muutoksia kaavaan ja aloin piirtämään sitä 1:1-kokoon. Kaavoitus alkaa yläosan peruskaavan piirtämisellä. Peruskaavan päälle aletaan piirtämään rintaliivien kaavaa.

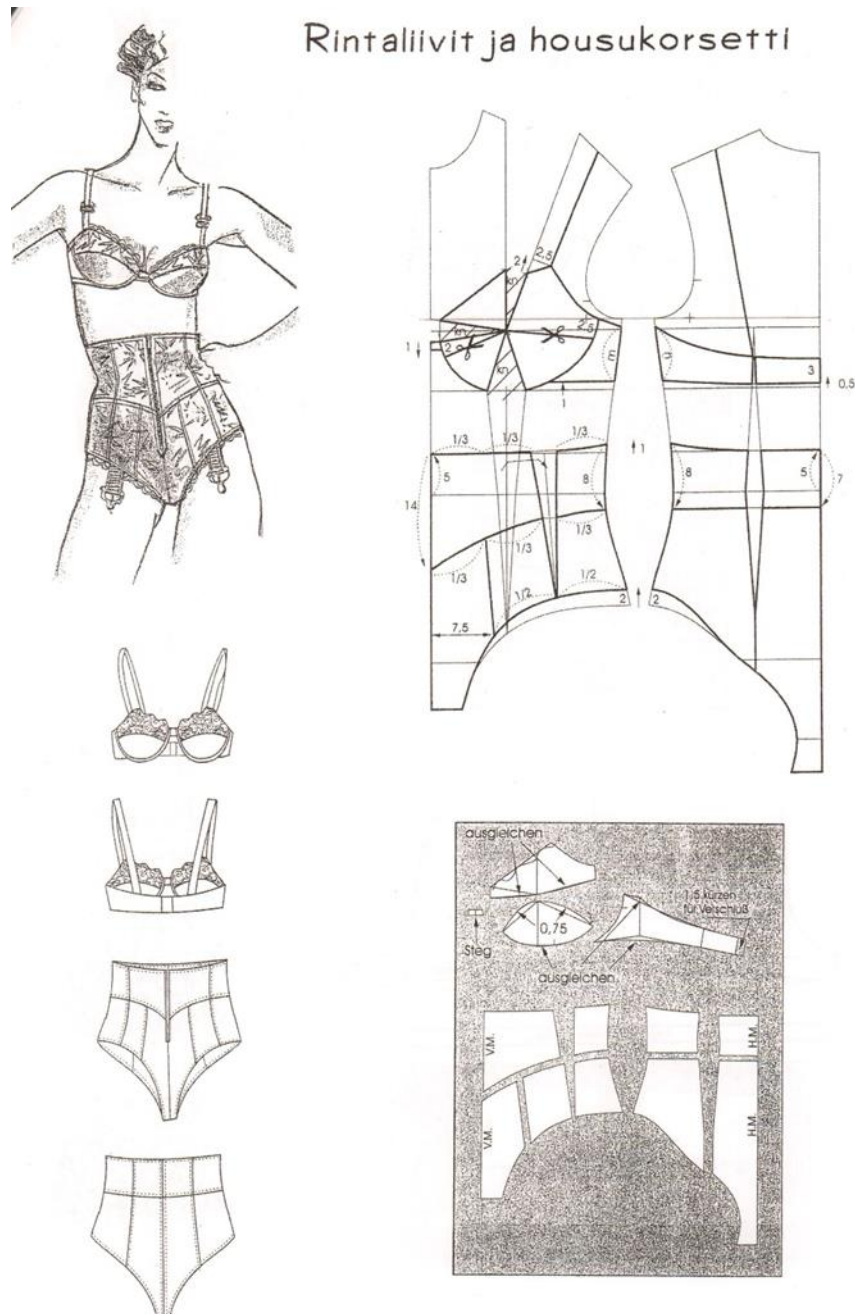

Kuva 23. Oppimateriaali jota käytin apuna kaavoituksessa (J. Anttila, 2010).

Kun kaava oli valmis tein ensimmäisen kaavasovitteen jotta näin miten se istuisi mallinuken päälle. Tein tarvittavia muutoksia kaavaan ja kuositelin kaavan. Mallailin kuositeltua versiota vielä nuken päällä että näin ovatko linjat oikeilla kohdilla. Oli vaikeaa saada kaavassa rinnan korkein kohta oikean muotoiseksi, niin ettei kaavasovitteeseen jäänyt tyhjää tilaa rinnan korkeimmalle kohdalle. Kun sain kaavasta istuvan, kuositelin kaavan mallistooni sopivaksi. Ensimmäisen kaavan kaavoitukseen ja kuositeluun meni paljon aikaa, mutta sen jälkeen oli helppo kaavoittaa seuraavat rintaliivit. Muutoksia ei juurikaan tullut kahteen seuraavaan liivimalliin, ainoastaan pientä säätöä linjojen paikoissa (Kuva 24). Kahdet rintaliivit on valmistettu samalla pohjakaavalla, jättäen toisesta vain yksi kaava pois. Takakappaleet ovat kaikissa liiveissä erilaiset.

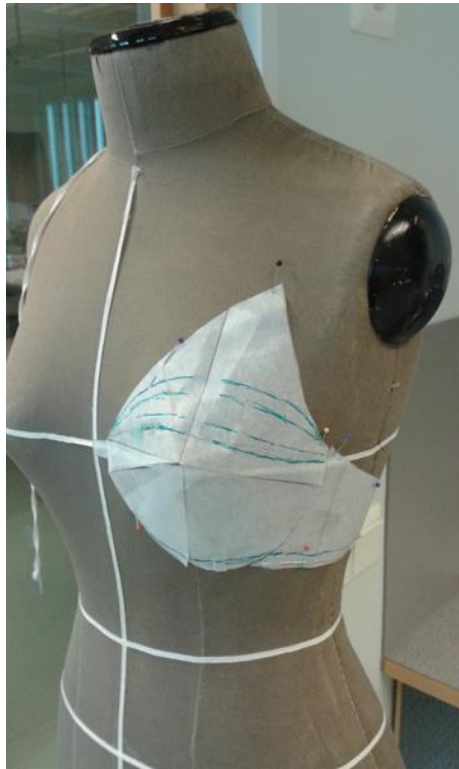

Kuva 24. Kaavan sovitus nukelle.



Kuva 25. Kaavasovitteen sovitus.

Olen kaavoittanut muutaman kerran alushousut ja ajattelin että kaavoitus palaa mieleeni kun katselen monisteita (Kuva 21-23) joita olin aiemmin käyttänyt kaavoituksen apuna. Haastetta oli kuitenkin haaran piirtämisessä, enkä meinannut saada siitä millään istuvaa. Haarasauva veti, koska se oli liian lyhyt. Jouduin tekemään muutoksia haaraosioon useamman kerran että sain sen oikean pituiseksi. Kuosittelin kaavat mallistooni sopiviksi. Niin kuin rintaliivien kaavoituksenkin kohdalla myös alaosan kohdalla, ensimmäisen kaavan jälkeen oli helppoa kaavoittaa loput alaosat. Kahdessa alaosissa on käytetty pohjana samaa kaavaa, linjojen paikkoja on vain muuteltu.

4.2 Tasokuvat

Piirsin Adobe Illustratorilla tasokuvat (Kuvat 26-28) malliston jokaisesta vaatekappaleesta. Asut on kuvattu edestä ja takaa.

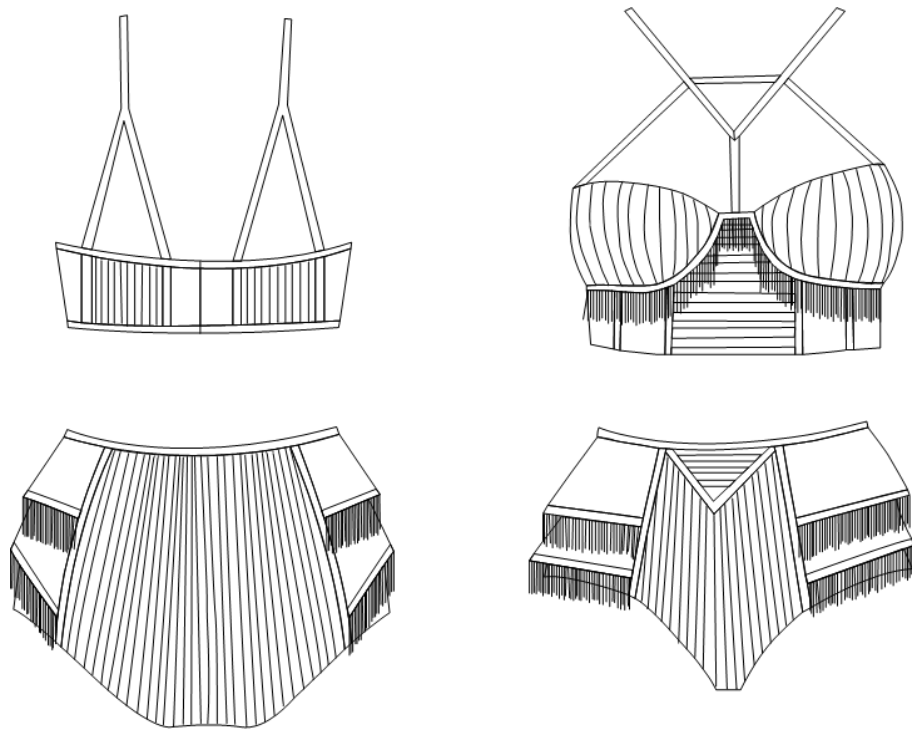

Kuva 26. Tasokuva ensimmäisestä asukokonaisuudesta.

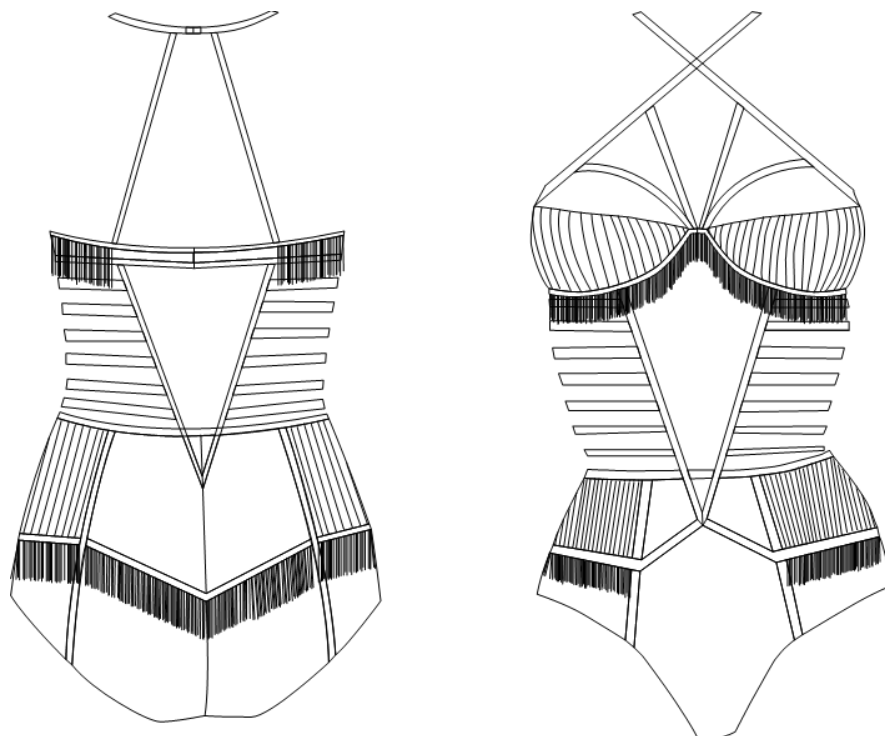

Kuva 27. Tasokuva toisesta asukokonaisuudesta.

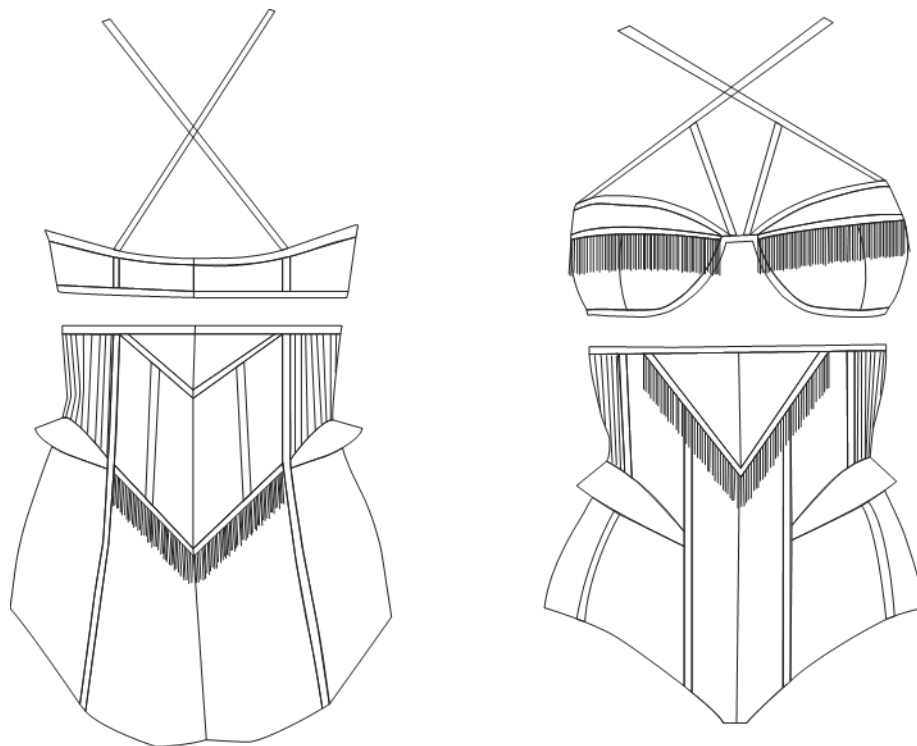

Kuva 28. Tasokuvat kolmannesta asukokonaisuudesta.

#### 4.3 Värilliset tasokuvat

Alla on piirtämäni tasokuvat (Kuvat 29-31) väreissä joissa ne valmistettaisiin. Punaisen sävyt sopivat hyvin teemaan.



Kuva 29. Värilliset tasokuvat ensimmäisestä asukokonaisuudesta.



Kuva 30. Värilliset tasokuvat toisesta asukokonaisuudesta.

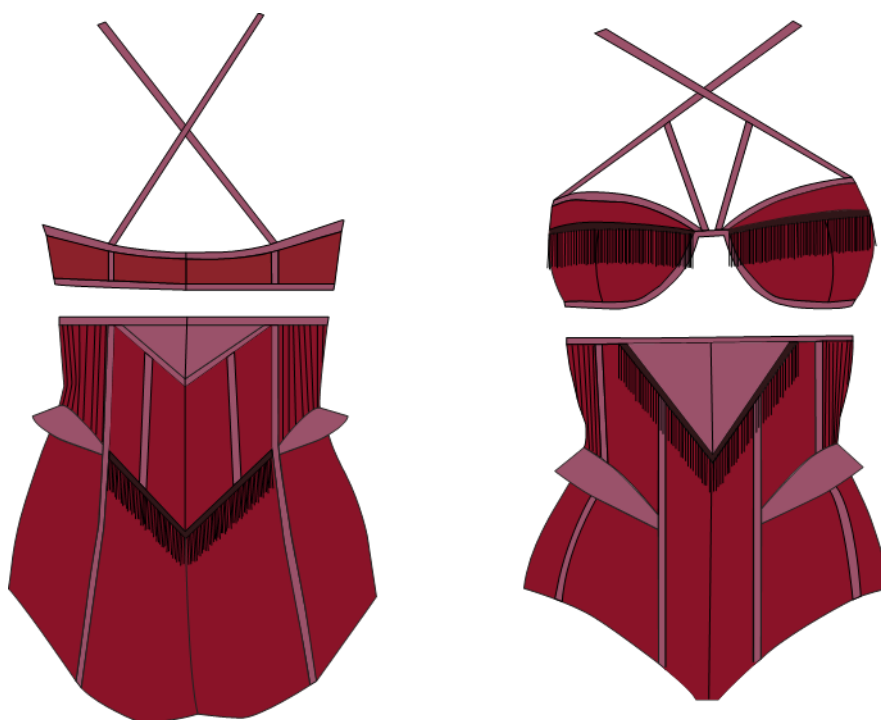

Kuva 31. Värilliset tasokovat kolmannesta asukokonaisuudesta.



4.4 Poikkileikkauskuvat

Piirsin Adobe Illustratorilla poikkileikkauskuvat (Kuvat 32-34) jokaisesta asukokonaisuudesta. Poikkileikkauskuvista pystyy helposti lukemaan millaisilla rakenteilla olen ajatellut alusvaatteet toteuttaa.

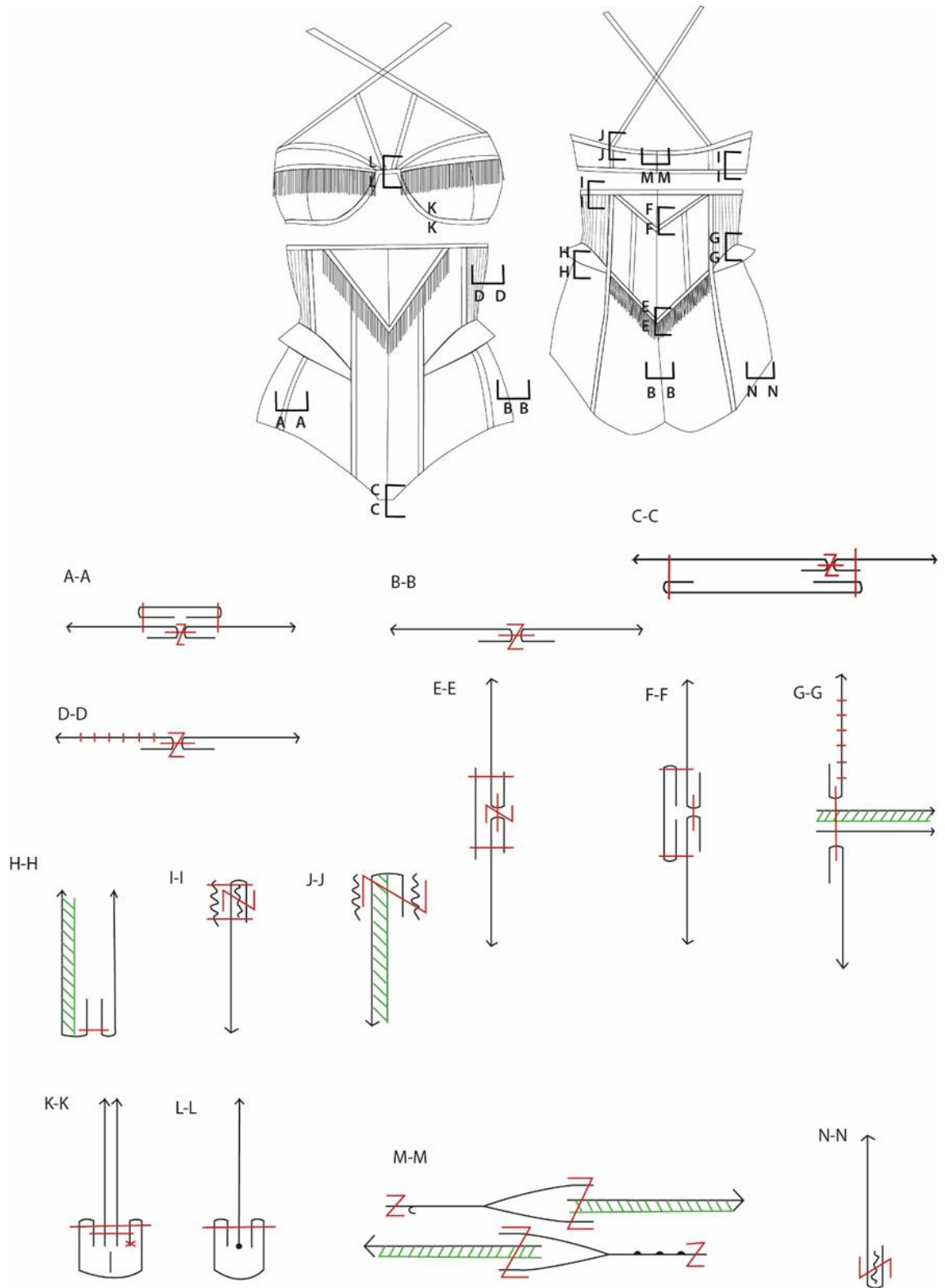

Kuva 32.

Poikkileikkauskuvat.

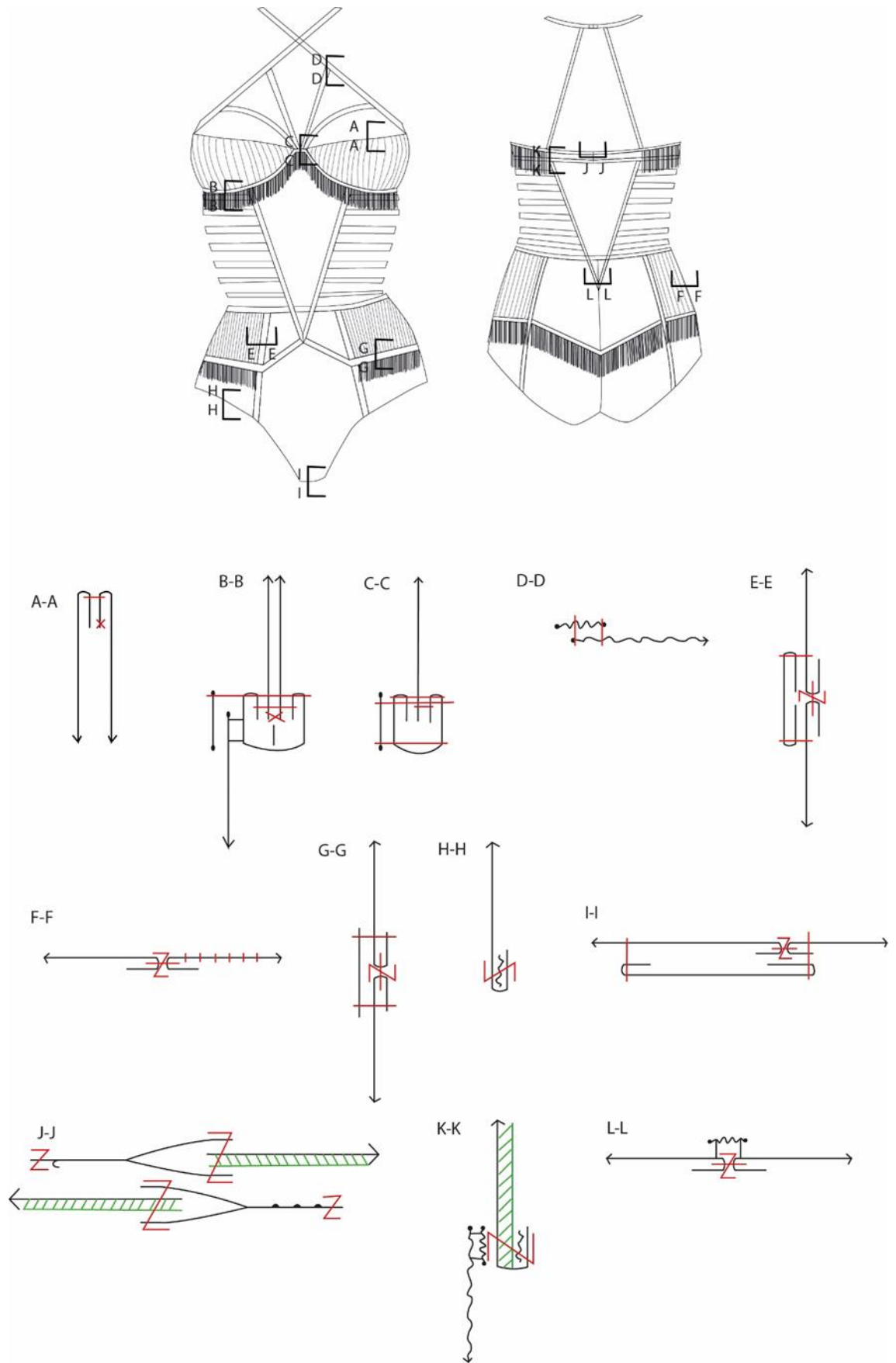

Kuva 33.

Poikkileikkauskuvat.

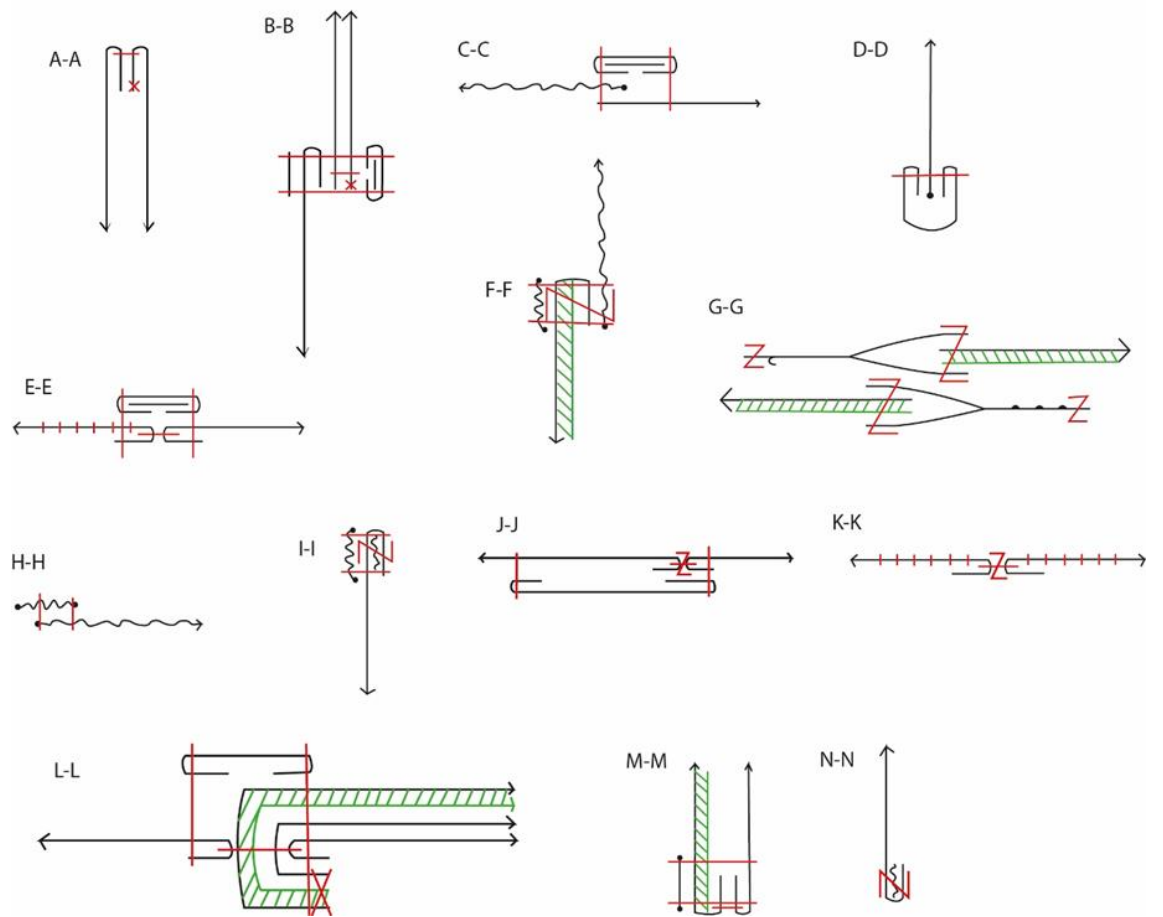
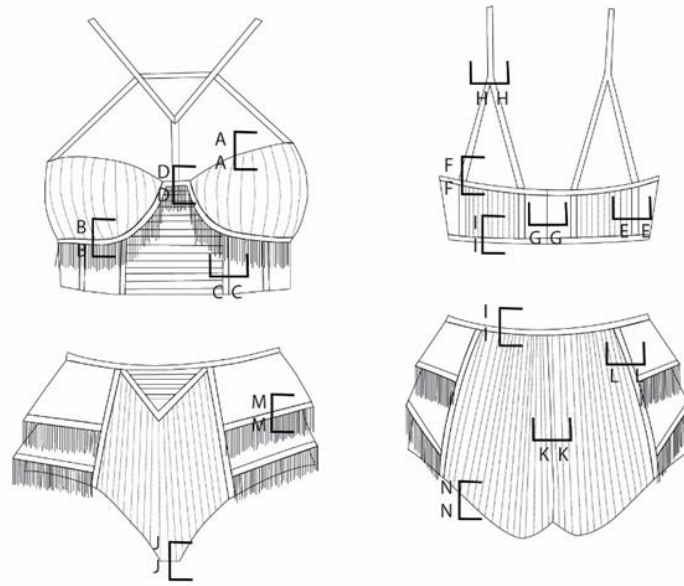

Kuva 34.

Poikkileikkauskuvat.

4.5 Digitoidut kaavat

Tehtyäni kaavoihin tarvittavat muutokset digitoin ne. Digitoituani kuvat puitsin niistä kaiken ylimääräisen ja lisäsin opinnäytetyöhön (Kuvat 35-37) selkeyttämään sitä minkälaisista kaavoista lopulliset mallit koostuvat.

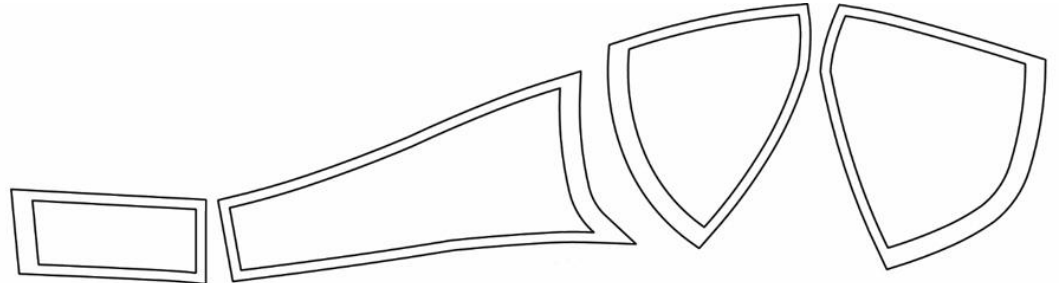

Etukappale

Takakappale

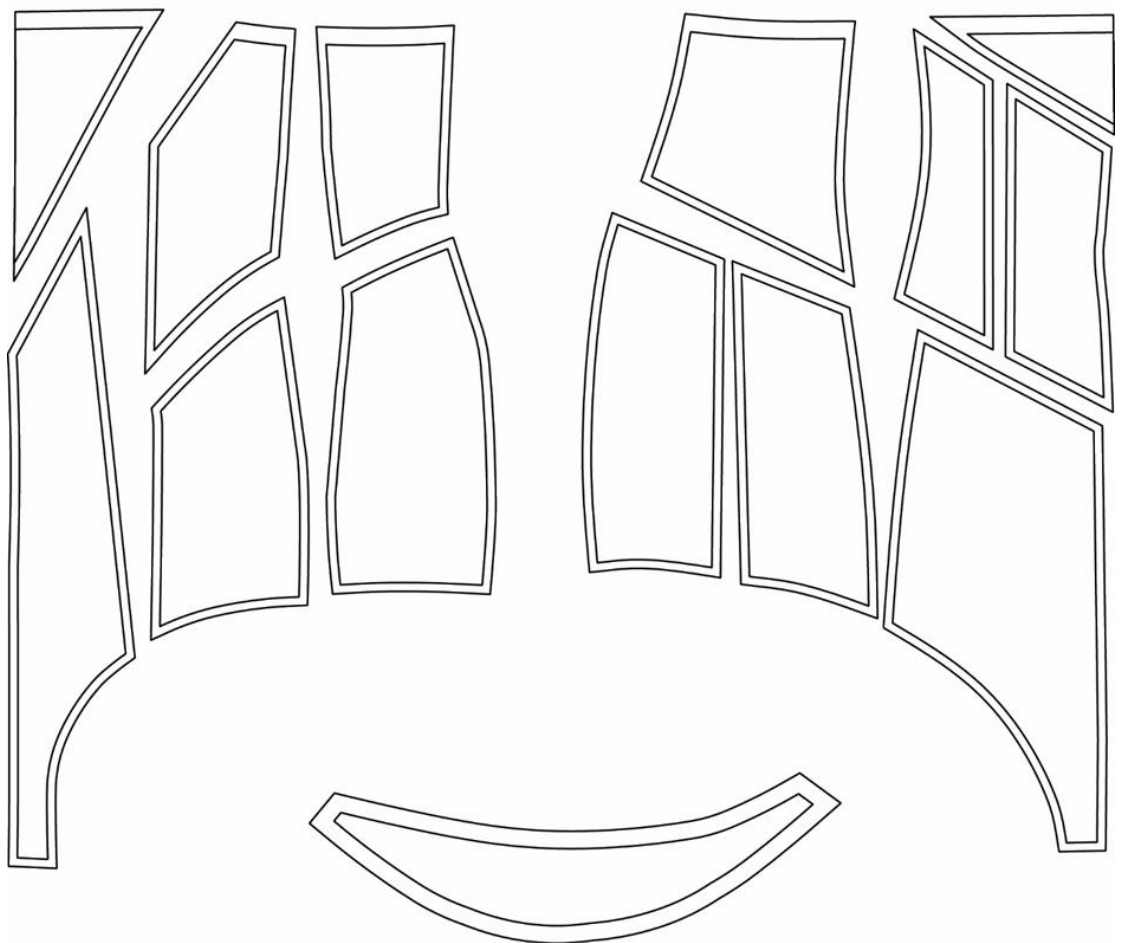

Kuva 35. Digitoidut kaavat.

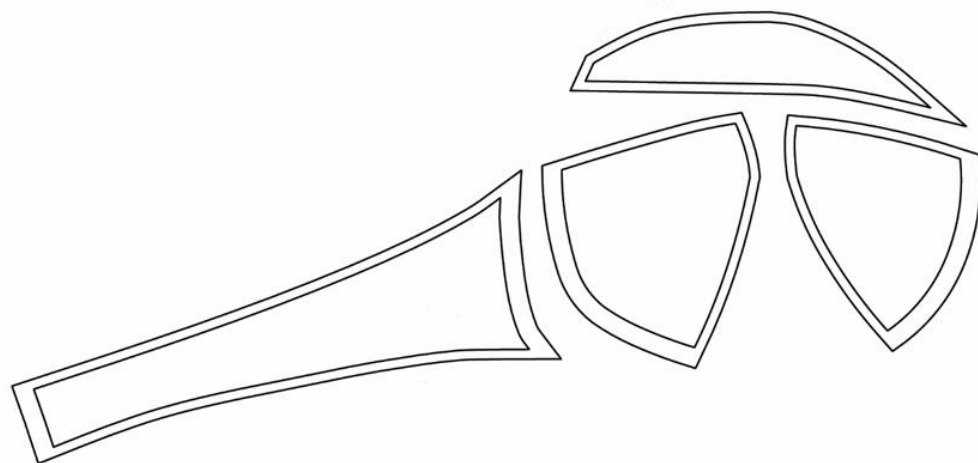

Etukappale

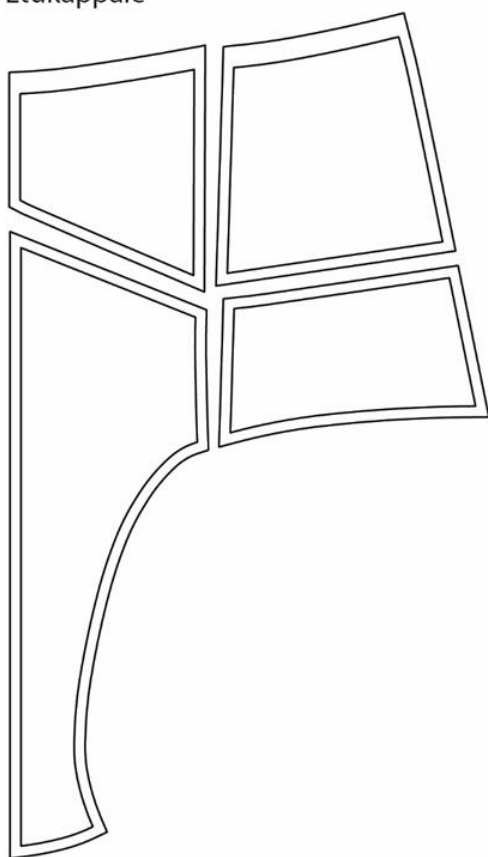

Takakappale

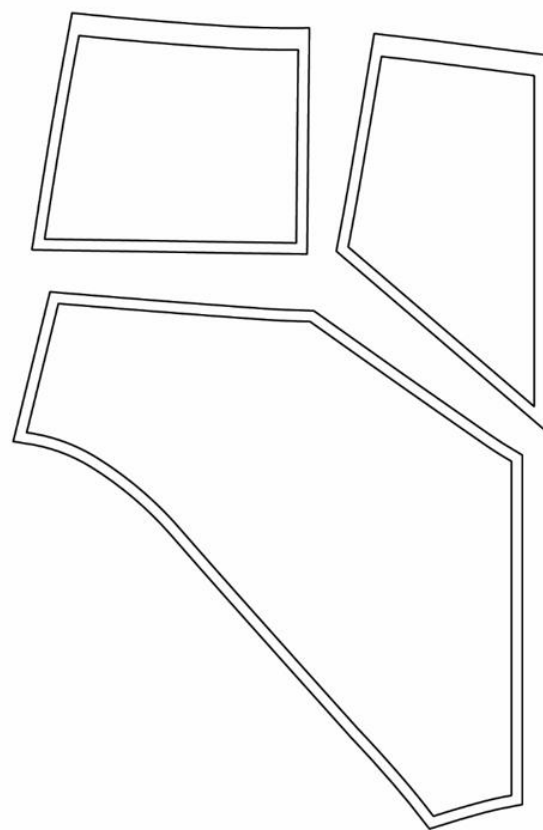

Kuva 36.

Digitoidut kaavat.

Rintakuppi

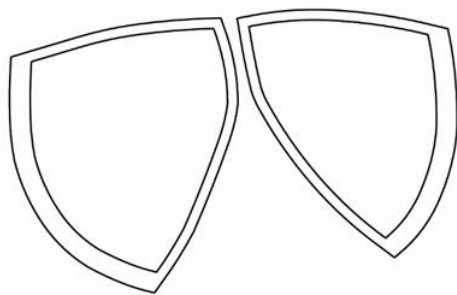

Rintaliivien ympärysyys

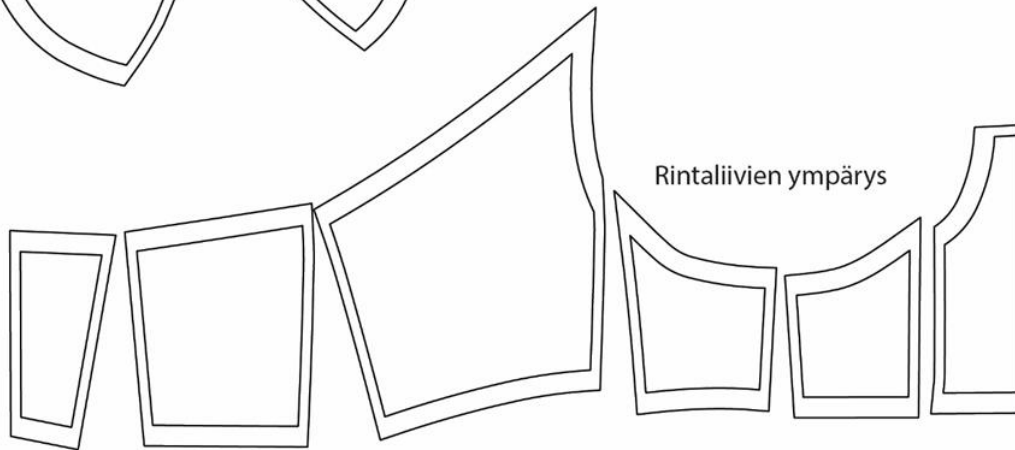

Etukappale

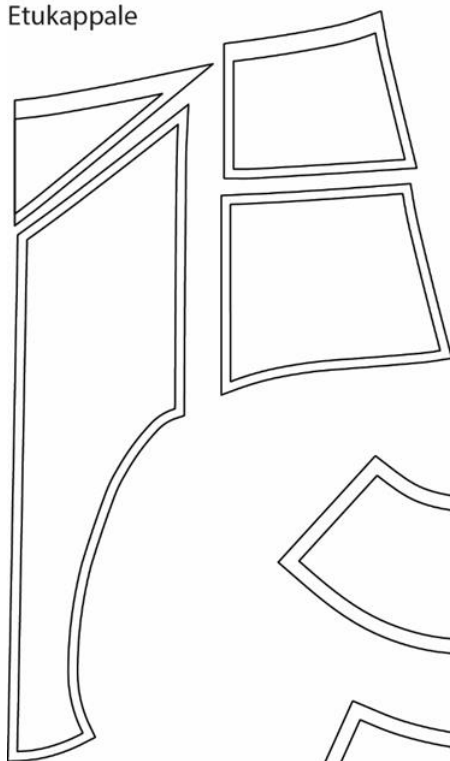

Takakappale

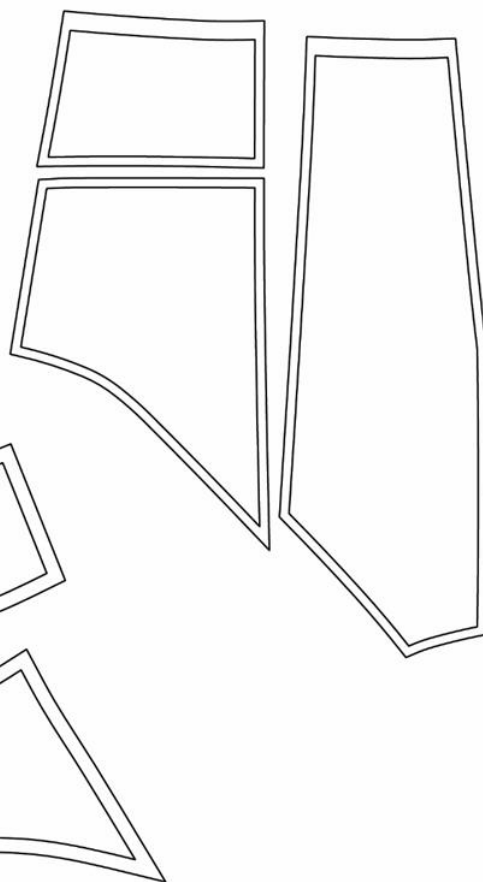

Kuva 37. Digitoidut kaavat.

#### 4.6 Kaavasovitteet

Kaavasovitteita tehdessä perehdyin rintaliivien ja alushousujen rakenteisiin. Saumat ovat kestäviä ja soveltuvat joustavaan materiaaliin. Alusvaatteiden saumat ommellaan yliluottelukillillä, kapealla sik-sakilla tai joustompeleilla. Reunanauhat ja kuminauhat kiinnitetään joko kapealla sik-sakilla tai 3-askel sik-sakilla. Helmoissa ja muissa reunoissa käytetään rullapäärmettä, kapeaa päärmettä, tasosaumaa tai ne huolitellaan nauhoilla ja pitseillä. Kun leikataan joustavaa materiaalia, on otettava huomioon kapeat saumanvarat sekä leikkuusuunta (tuotteesta riippuvainen). Ompelua helpottavat hakkimerkit, jotka eivät kuitenkaan saa olla liian syvät. Ompelulankana joustavissa alusvaatteissa käytetään lujaa ja joustavaa lankaa (120 pes). Neulottuja materiaaleja ommellessa käytetään pallokärkineuloja, niin saumurissa kuin ompelukoneessa. Pallokärkineulan lisäksi on olemassa stretchneuloja, jotka soveltuvat erityisesti tiiviiden nauhojen kiinnitykseen (framilon). Silityslämpötilat määräytyvät materiaalin arimman kuidun mukaan.

Valmistin kaavasovitteet Eurokankaasta löytämistäni materiaaleista. Materiaali on joustoltaan sekä laadultaan lähellä lopullista materiaalia. Nauhat ja hapsunauhat on kiinnitetty kaavasovitteeseen vain nuppineuloilla. Nauhat ja hapsunauhatkaan eivät ole lopullisia materiaaleja vaan antavat osviittaa siitä mihin kaikkialle hapsua ja nauhoitusta tulee. Näin pystyin vielä katsomaan miten yksityiskohdat tulevat esiin ja miltä lopulliset asut tulisivat näyttämään.

Kuvista näkyy kuinka paksua hapsunauha oli. Tarkoitus olisi että lopullinen materiaali olisi erilaista, niin ettei hapsunauhan yläosa olisi niin paksu. Nauhojen tulee olla kaikkien tietenkin hieman joustavia että alaosan saa vedettyä päällensä. Hapsunauhan ei tarvitse joustaa, sillä joustamattomuus on huomioitu suunnittelussa, niin ettei hapsunauha kierrä kokonaan tuotteen ympäri. Tämä mahdollistaa tuotteen pukemisen ylle.

#### 4.7 Kaavamuutokset

Kaavasovitteiden jälkeen tein kaavoihin vielä viimeiset muutokset. Loivensin rintakuppien alaosaa, sillä se oli liian pyöreä. Kaikkien kolmen rintaliivin keskitakasaumaa täytyi pienentää muutaman sentin verran. Kaavat onnistuivat muuten hyvin eikä muutoksia tullut enempää.

Seuraavissa kuvissa (Kuvat 38-43) esiintyy kaavasovitteet jotka valmistin. Materiaalit eivät ole lopullisia mutta ne auttoivat minua katsomaan että saumat ovat oikeilla kohdilla ja että miten kaavat istuvat. Nauhoitusten kokeilu oli tässä vaiheessa tärkeää että pystyi hahmottamaan pitäisikö asuihin lisätä tai poistaa jotakin. Kaavasovitteiden teko myös auttoi hahmottamaan rintakuppien rakenteet. Kaavasovitteiden kuvat (Kuvat 38-43) eivät ole esteettisesti hyvän näköisiä, hirveiden materiaali yhdistelmien vuoksi, mutta ne auttavat hahmottamaan lopputulosta.



Kuva 38. Kaavasovite ensimmäisen asukokonaisuuden yläosasta.



Kuva 39. Kaavasovite ensimmäisen asukokonaisuuden alaosasta.





Kuva 40. Kaavasovite toisen asukokonaisuuden yläosasta.



Kuva 41. Kaavasovite toisen asukokonaisuuden alaosasta.



Kuva 42. Kaavasovite kolmannen asukokonaisuuden yläosasta.



Kuva 43. Kaavasovite kolmannen asukokonaisuuden alaosasta.

#### 4.8 Tunnelmakuvat

Piirsin malliston tunnelmakuvat käsin ja maalasin ne akvarelliväreillä (Kuvat 44-46). Tunnelmakuvat kuvastavat tuotetta käytössä ja sitä miltä ne näyttävät ihmisen päällä. Tunnelmakuvat tukevat tasokuvia ja auttavat lukijaa näkemään selvemmin minkälaiset asut ovat valmiina.



Kuva 44. Tunnelmakuva.



Kuva 45. Tunnelmakuva.



Kuva 46. Tunnelmakuva.

## 5 ARVIOINTI

Oli mielenkiintoista tutustua aiheeseen joka oli minulle vielä melko tuntematon. Opin paljon malliston suunnittelusta ja kohderyhmän tutkimisesta. Sain opinnäytetyöni aikana paljon tietoa burleskitaiteilijoiden esiintymisasujen ominaisuuksista ja vaatimuksista. Harjoitteluni aikana yrityksessä Tmi Hironiassa sain tutustua konkreettisesti esiintymisasuihin jotka oli valmistettu burleskitaiteilijoille ympäri maailmaa. Kirjallisuutta en löytänyt paljoa mutta materiaali jota löysin oli hyvin kattavaa.

On vaikeaa sanoa onnistuinko suunnittelemaan kauniin esiintymisasumalliston burleskitaiteilijalle koska en ole saanut työstäni ulkopuolisen mielipidettä, mutta se vastaa omia ajatuksiani siitä mitä halusin opinnäytetyössäni saada aikaan. Mallisto on mielestäni yhtenäinen ja se henkii valitsemaani sirkusteemaa. Mallistossa näkyy oma suunnittelija identiteettini ja siinä on mukana tuoreutta. Voin hyvin nähdä mallistoni burleskiesityksessä sekä muissa esiintymisnumeroissa. Olisin voinut tehdä mallistosta kuitenkin hiukan rohkeamman. Mallistosta näkyy kuitenkin oma tyylini suunnitella. Olen suunnittelijana aika minimalistinen ja pidän selkeistä ja yksinkertaisista tuotteista.

Tutkimukseni alusvaatteiden kaavoituksesta on onnistunutta sillä sain kaavoilla hyvin istuvat rintaliivit ja alushousut. Olisin voinut käydä opinnäytetyössäni enemmänkin alusvaatteiden kaavoitusta lävitse, niin että olisin tehnyt ohjeet miten kaavoitus tapahtui. Tällöin opinnäytetyötäni olisi voinut käyttää myös oppimateriaalina. Se olisi kuitenkin laajentanut opinnäytetyötäni ja se ei olisi kuulunut alkuperäiseen suunnitelmaani. Päätarkeituksena oli kuitenkin suunnitella mallisto kohderyhmää tutkien.

Opinnäytetyön aikana opin luottamaan enemmän omiin ideoihini sekä luomaan malliston suuremman kohderyhmätutkimuksen kautta. Opin myös kaavoittamaan ja valmistamaan rintaliivit ja alushousut mikä lisää ammattitaitoani. Sain tutkimuksellisen osuuden aikana paljon tietoa alusvaatteiden rakenteista sekä esiintymisasuille vaadittavista ominaisuuksista ja vaatimuksista.

Jos tekisin jotain toisin, niin olisin tehnyt mallistosta näyttävämmän. Luulen että malliston rajoitteisuus johtuu siitä että kamppailin aiheeni kanssa, sillä olin epävarma siitä olenko tekemässä alusvaatemallistoa vai esiintymisasumallistoa. Minusta tuntuu että se näkyi myös lopputuloksessa.

Olisi ollut hyvä jos olisin rajannut malliston teeman jo aikaisemmin kuin vasta jatkokehittelyvaiheessa. Olisin luonnosteluvaiheessa ollut tällöin enemmän vain yhden teeman kimpussa enkä yrittänyt suunnitella kaikkea mahdollista. Luonnosteluvaihe oli minulle mielekästä ja halusin vain suunnitella lisää ja lisää enkä sen vuoksi tajunnut että jokin teema asuilla täytyisi olla, ettei pelkkä kohderyhmän tutkiminen riitä. Olisiko lopputulos ollut silloin eri jos olisin valinnut teeman heti kun aloin luonnostelemaan? Sitä en tiedä, mutta suunnitteluprosessi olisi ollut huomattavasti selkeämpi.

## 6 POHDINTA

Mihin tarkoitukseen opinnäytetyöni mallistoa voi käyttää? Olen suunnitellut valmistavani malliston asuista lopulliset tuotteet. Malliston voi myydä sellaisenaan asiakkaalle tai voi myydä ainoastaan mallistosuunnitelmat ja kaavat. On kuitenkin todennäköisempää myydä ainoastaan suunnitelmat ja kaavat sillä on vaikeaa löytää kiinnostunut asiakas joka olisi juuri oikean kokoinen. Asiakkaan halutessa kaavat voisi sarjota oikean kokoisiksi. Voisin myös myydä suunnitelmat asiakkaalle joka valmistaa esiintymisasuja kyseiselle kohderyhmälle, jolloin hän voisi valmistaa asut asiakkaallensa. Myyn sitten valmiit asut tai suunnitelmat niistä, niin on helpompi myydä jos minulla on näyttää kauniit kuvat valmiista tuotteista. Koska on kyseessä mallisto, niin työ olisi helpoin myydä esiintymisryhmälle, jolloin kaikki asut olisivat lavalla samaan aikaan.

Opinnäytetyötä voisi jatkaa vielä tekemällä ohjeet siitä miten alusvaatteet kaavoitetaan sekä selkeät ohjeet siitä miten alusvaatteet valmistetaan, tällöin opinnäytetyö toimisi myös oppimateriaalina.

Jos minulla olisi ollut varsinainen asiakas jolle olisin suunnitellut mallistoa, niin suunnitteluprosessi olisi ollut hyvin erilainen. Silloin minun olisi pitänyt ottaa huomioon asiakkaan omat vaatimukset asuilta ja koreografian tuomat vaatimukset. Jos opinnäytetyö olisi tehty asiakkaalle, olisi suunnittelu prosessi ollut ehkä selkeämpi. Tällöin asiakas olisi luonut raamit joiden sisällä olisi pysyttävä. On kuitenkin selvää että asiakkaan tuominen opinnäytetyöhöni olisi myös luonut omat haasteet ja rajoitteet projektille.

Se mitä opinnäytetyöstäni seuraa minulle niin saan lisää näyttöä ammattitaidostani. Se että osaan työstää myös alusvaatteita ja ottaa huomioon esiintymisasuille vaadittavat rakenteet avaavat minulle lisää ovia työelämässä. Halutessani suunnitella alusvaatteita tulevaisuudessa on minulle tärkeää tiedostaa alusvaatteiden valmistusprosessi.

## LÄHTEET

- ”Ompeluohjeet Petite Bra”  
<<http://www.makebra.com/fi/ohjeet/ompeluohjeet-petite-bra-dl05/>>. 2.7.2015.
- ”Ulla bra ompeluohjeet”  
<<http://www.makebra.com/fi/ohjeet/ulla-bra-ompeluohjeet/>>.2.7.2015.
- ”Pinterest”  
<<https://fi.pinterest.com/pin/307230005807143438/>>.24.5.2015.
- ”Pinterest”  
<<https://fi.pinterest.com/pin/492581277967521397/>>.24.5.2015.
- ”Pinterest”  
<<https://fi.pinterest.com/pin/323837029430292537/>>.24.5.2015.
- ”Pinterest”  
<<https://fi.pinterest.com/pin/166703623676369037/>>.24.5.2015.
- Baldwin, M. 2010. Burleskin paluu. Helsinki: Like.
- Doyle, R. 2002. Waisted Efforts, An illustrated guide to corset making, Canada.
- Hawthorne, R. 1992. Bras - A Private View. London: Rosamary Hawthorne.
- Johnson, B. The Bra-making Manual, Professional Edition. Canada: Turtle Press.
- Karen, W.B. Newman, K. Proctor, G. 1997. A Century of lingerie. Chartwell books: ink.
- Lingerie, L. 2012. Liivit- naisten salaiset aseet. Finland: TRT.
- Pohjanmies, J. 2010. Korsetti- opas korsettien maailmaan ja valmistukseen. Lahti: M&P Paino Oy.
- Viik, H. 2008. High Heeled Devils, esiintymisasut The Petsy Walkers – yhtyeelle. Hämeen ammattikorkeakoulu. Muotoilun koulutusohjelma. Opinnäytetyö.
- Anttila, J. 2010. Pirkanmaan ammattioppilaitos. Oppimateriaali.



FUNKTIOANALYYSI

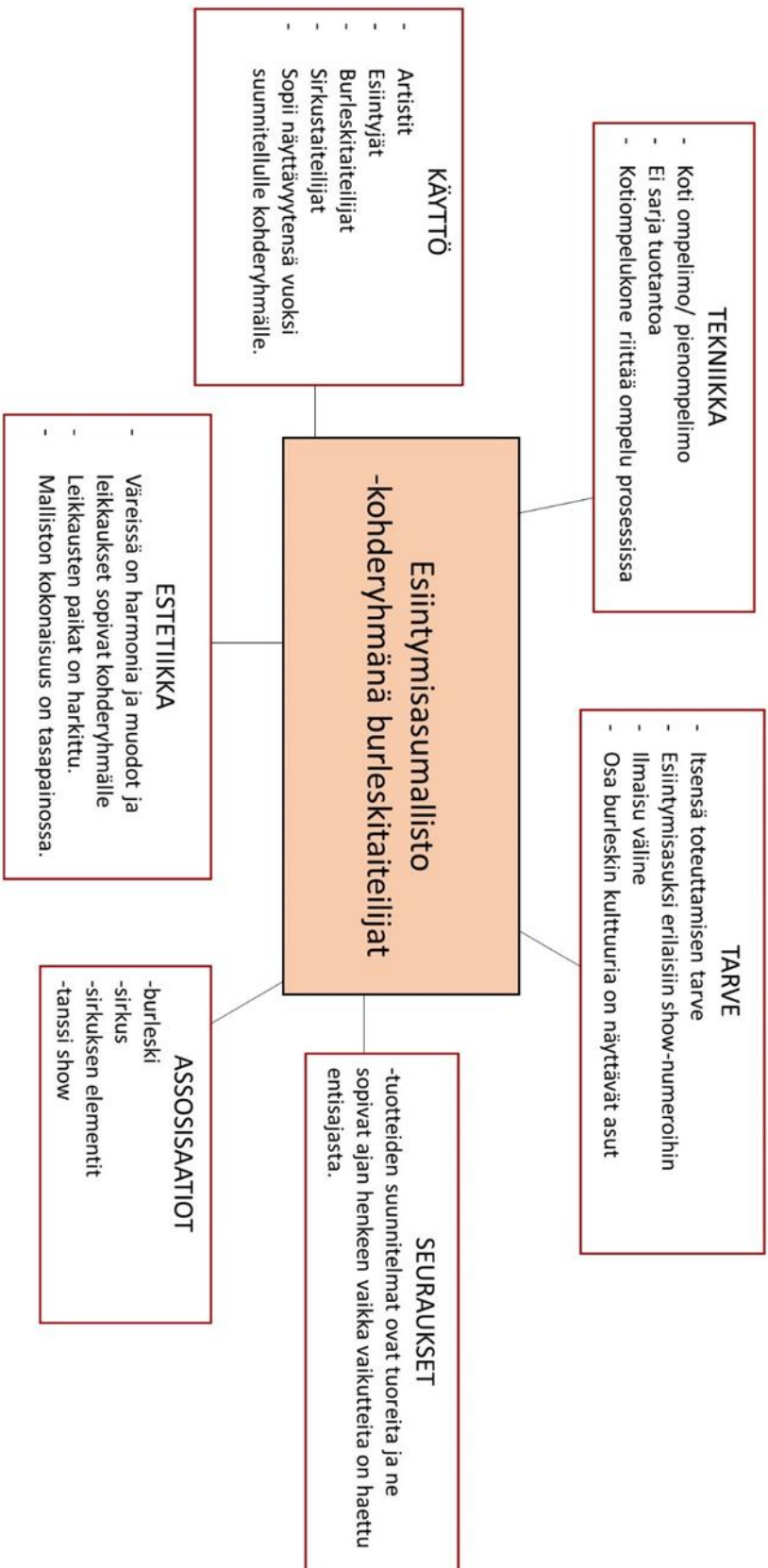

## ASiantuntija haastattelu

Haastattelu ateljee Hironia

Tein haastattelun puhelimitse torstaina 22.1.2015.

Sain myös tietoa valmistuksesta harjoitteluni aikana.

### KUINKA PALJON ON KYSYNTÄÄ BURLESKI ASUILLE TAI MUILLE ALUSVAATTEEN OMAISILLE ESIINTYMISASUILLE?

Tilausten määrä vaihtelee hyvin paljon, mutta aina on jotain työn alla. Kuukaudessa valmistetaan yhdestä viiteen esiintymisasua. Tällä hetkellä työn alla on viiden henkilön asut joka tarkoittaa n.20- 24 asua kaikkiaan.

### MILLAINEN TARJONTA SUOMESSA ON?

Suomessa on muutamia ompelijoita jotka valmistaa burleskiesiintyjille asuja, mutta ei kuitenkaan täyspäiväisiä tekijöitä. Tekevät myös muunlaisia vaatteita. Yleensä tekijät ovat pieniä ompelimoita.

### MITÄ BURLESKI ASUILTA VAADITAAN ULKONÄÖLLISESTI?

Ei vaadita mitään erityistä. Jokainen asiakas tahtoo omanlaisen tuotteen. Joutuu miettimään ettei kankaat ole tunnistettavia eurokankaan tuotteiksi. Kankaita joita hankitaan Eurokankaasta, muokataan rajusti. Eri asuissa korostetaan eri vartalon kohtia. Meille on hyvin yleistä muokata materiaaleja voimakkaasti. Me maalaamme, värjäämme kirjomme jms. Teemme kankaasta tunnistamattoman.

Osa asiakkaista ei suostu olemaan lavalla stringeissä ja vaatii ehdottomasti alushousuja. Asiakas määrittelee pitkälle asuaan.

### MITÄ VAADITAAN ASUILTA RAKENTEELLISESTI?

On otettava erityisen tarkasti huomioon tekniset ratkaisut. Jokaisen vaatekappaleen riisuttavuus tarvitsee tapahtua liki huomaamattomasti. Koreografiat ja musiikki vaikuttavat siihen miten asu riisutaan. Kun burleskitaitelijat matkustavat ulkomaille on asut pystyttävä purkamaan osiin jotta ne saadaan pakattua laukkuihin. Myös tärkeää on vaatteen paino. Se ei saa painaa liikaa matkalaukussa eikä päällä. Asujen täytyy olla vahvaa tekoo että ne kestävät matkustamista.

### MISTÄ HANKITTE MATERIAALINNE?

Tilaamme materiaaleja Saksasta ja Englannista. Hankimme myös Eurokankaasta materiaalia jonka sitten muokkaamme. Peruskankaat kuten valkoinen satiini ei vaadi muokkausta kun se on joka puolella samankaltainen. Pienmateriaalin kuten helmet, strassit, paljetit ja hapsut tilaamme usein ebayn kautta.

## TILATAANKO SINULTA KOKO ESIINTYMISASU VAI VALMISTAT-KO VAIN OSAN KOKONAISUUDESTA?

Pääsääntöisesti burleski asut valmistetaan osissa, niin että esiintyjä valmistaa itse päällyspuvun ja minä valmistan pelkän korsetin tai rintaliivit. Yleensä esiintyjät valmistavat suurimman osan vaatteistaan itse ja saattavat valmistuttaa vain yhden osan asusta ompelijalla. He saattavat muokkailta vanhoja esiintymisasujan aina uuteen esitykseen. Tämä johtuu siitä, ettei heillä ole yleensä varaa hankkia joka esitykseen uusia vaatteita ompelijalta.

Liite 3

## ASiantuntija kysely

Olivia Rounge, Burleskitaiteilija  
Kysely lähetetty 4.3.2015, kyselyyn vastattu 4.3.2015

### KUINKA KAUAN OLET HARRASTANUT BURLESKIA?

Minulle burleski on hyvin pitkälti kokopäivätyötä, sillä kaikki yritykseni toiminta liittyy burleskiin. Esiintyjänä olen ollut vuodesta 2008 ja vuodesta 2009 tehnyt sitä ihan työkseni.

### KUINKA KAUAN OLET VALMISTANUT ESIINTYMISASUJA? VALMISTATKO AINOASTAAN ITSELLASI ESIINTYMISASUJA?

Olen ammatiltani pukuompelija ja valmistuin vuonna 2006, olen valmistanut 95% omista esiintymisasuistani vuodesta 2008 lähtien ja lisäksi valmistanut pukuja myös duolleni Holy Curves!ille sekä satunnaisille esiintyjäkollegoilleni.

### KUVAILE LYHYESTI; MITÄ BURLESKI ON?

Minulle burleski on taiteenlaji, missä yhdistetään huumori, teatteri, striptease ja tarinankerronta. Minulle burleski on paljon muutakin kuin upeita asuja ja kaunis ulkomuoto, esityksen sisältö on tärkeintä.

### KETKÄ BURLESKITAITEILIJAT INNOITTAVAT SINUA?

Monet erityyyliset burleskitaiteilijat, mutta mainittakoot nyt vaikka Medianoche Burlesque, Perle Noire, Dirty Martini, Aurora Galore ja Natsumi Scarlett

### MITÄ ON OTETTAVA HUOMIOON SUUNNITELTAESSA ESIINTYMISASUA BURLESKITAITEILIJALLE?

Burleskiasuissa tulee moniakkin ongelmatilanteita vastaan, sillä vaikka asujen on tarkoitus olla näyttäviä lavalla, niin tärkeintä on kuitenkin niiden rakenne ja kuinka ne saadaan mahdollisimman helposti ja tyylikkäästi riisuttua lavalla. Täytyy ottaa huomioon monet eri materiaaliyhdistelmät ja

lisäksi vielä mahdolliset koristelut. Tärkeintä esiintymisasuissa on aloittaa aina alusvaatteista, sillä ne muokkaavat usein aika paljonkin vartaloa ja päällysvaatteet tulee muokata alusvaatteiden mukaan.

#### MITÄ VAATIMUKSIA SINULLA ON ESIINTYMISASUILTASI?

Haluan omien asujeni näyttävän lavalla hyviltä, mutta en pyri käyttämään välttämättä kaikista kalleimpia materiaaleja. Mielikuvitus on valttia ja yksinkertaisemmilla materiaaleilla saa hyvin näyttävää jälkeä aikaiseksi. Toivon, että yleisö näkee esiintymisasuissani nokkelia ideoita pelkän ki-malluksen lisäksi :)

#### MIKÄ ON HAASTAVINTA ESIINTYMISASUJA VALMISTETTAESSA?

Aika. Se kun tuppaa aina loppumaan kesken. Lisäksi, kun on saanut jonkun tietyn vision, on vaikeaa ehkä löytää juuri sopivaa materiaalia, varsinkin Suomesta. Useimmiten oikeiden materiaaliyhdistelmien löytämiseen menee useita kuukausia aikaa.

#### ONKO BURLESKITAITEILIJOIDEN ESIINTYMISASUJEN RAKENTEIS- SA JOTAIN ERITYISVAATIMUKSIA? JOS ON NIIN MITÄ?

Kaikki kiinnitysmekanismit täytyy miettiä tarkkaan, jotta vaatteet olisivat tosiaan suhteellisen helppoja riisua tai eivät aiheuta turhaa päänvaivaa. Esimerkiksi itse en käytä koskaan mitään hentoisia vetoketjuja, vaan niiden tulee olla mahdollisimman kestäviä, etteivät hajoa kesken esitystä ja jumitu esimerkiksi päälle. Nepparit ovat jokaisen burleskiesiintyjän hyviä ystäviä, tarranauha taas aiheuttaa paljon harmia tarttuessaan osaan materiaaleista kiinni ja siitä lähtee myös ilkeä ääni riisuttaessa. Lisäksi esim hakasrivistöt ovat hyvin epäkäytännöllisiä yhdistettynä esimerkiksi verkkomaisiin materiaaleihin.

#### MISTÄ HANKIT MATERIAALIT ASUIHIN?

Kankaat pyrin löytämään ihan Suomesta ja usein ihan perus eurokankaastakin voi löytää näyttäviä kankaita palalaatikoista. Useimmiten kuitenkin tulee ostettua jotain "peruskangasta", mitä sitten koristelee kauttaaltaan tai tuunaa jollain tavalla ja saa näin enemmän näyttävyyttä. Paljetteja, helmiä ja strasseja löytää myös jonkin verran Suomesta, mutta esimerkiksi hienommat applikaatiot ja esimerkiksi stringeihin kiinnitettävät helminauhut täytyy metsästä internetin ihmeellisestä maailmasta. Virossa käydessäni hamstraan myös paljon kaikkea mahdollista materiaalia tulevaisuutta ajatellen.

## MIKÄ TEKEE BURLESKISTA SINULLE ERITYISTÄ?

Minulle burleski on jo elämäntapa ja kaikki työasiani ovat kytköksissä burleskiin jollain tavalla. Lisäksi yli puolet ystäväistäni ovat burleskin kautta tulleita, eli myös yksityiselämä pyörii paljon burleskin ympärillä. Itseleni burleskissa yhdistyy kaikki minua kiinnostavat eri elementit; musiikki, näytteleminen, esiintyminen, tanssi, puvustus ja yleinen luovuus ja hauskanpito.

Liite 4

## ASiantuntija kysely

### KYSELY REVELATIONS/ FITTING ROOM AURORA RAISKINEN

Haastattelu lähetetty 14.1.2015

Vastaukset saapunut 23.1.2015

### MINKÄLAISIA VAATIMUKSIA RAKENTEELLISESTI JA ULKONÄÖLLISESTI BURLESKIASUILLA ON?

Burleski taiteilijoiden esiintymisasujen tulee olla erityisen helposti riisuttavia, joten korsettien pitää kestää nopeita paineen ja kiristyksen vaihteluita ilman materiaalien ja rakenteiden kärsimistä. Burleski asuissa vaaditaan ulkonäöllisesti erityisesti näkyvyyttä.

### MILLAINEN KYSYNTÄ BURLESKI ASUILLA ON?

Hääkorsetteja kysytään pukujen osiksi jonkin verran. Useimmiten korsetti rakennetaan jo puvun sisään, osaksi kokonaisuutta. Toiset taas haluavat erillisen korsetin, jotta sille olisi myöhemmin jatkokäyttöä. Esiintymisasuja olen suunnitellut lähinnä musiikkivideoihin, kiertueille ja pr-kuviin – erityisesti metallipuolella korsetti on näyttävä ja kysytty vaate, jota käytetään vaatteiden päällä.

### MISTÄ TILAAT MATERIAALIT?

Materiaalit tilaan suoraan valmistajilta ulkomailta. Luut ja planssit tilaan tehtaalta joka on valmistanut niitä jo vuodesta 1850- luvulta lähtien. Kan-  
kaat tulevat pitkin maailmaa, pääosin kuitenkin Euroopasta.

MATERIAALI AJATUSKARTTA

