

Sara Palojärvi

Suomalaisen neuleohjeen historia ja tulevaisuus

Novitan ja Neoviuksen neuleohjeiden 90 vuotta

Metropolia Ammattikorkeakoulu

Muotoilija AMK

Muotoilun koulutusohjelma

Opinnäytetyö

18.4.2018

Tekijä(t) Otsikko	Sara Palojärvi Suomalaisen neuleohjeen historia ja tulevaisuus: Novitan ja Neoviuksen neuleohjeiden 90 vuotta
Sivumäärä Aika	76 sivua + 3 liitettä 18.4.2018
Tutkinto	Muotoilija AMK
Koulutusohjelma	Muotoilun koulutusohjelma
Suuntautumisvaihtoehto	Tekstiilisuunnittelun suuntautumisvaihtoehto
Ohjaaja(t)	lehtori Tuija Nieminen lehtori Tiina Karhu
<p>Tutkimuksen aiheena on suomalainen neuleohje: sen historia, kehitys, nykyinen muoto ja tulevaisuus. Opinnäytetyö jakautuu kahteen osaan. Sen ensimmäinen osa keskittyy neuleohjeiden historiaan ja nykymuotoon ja toinen neuleohjeen tulevaisuuden mahdollisuuksiin.</p> <p>Ensimmäisen osan tutkimusmenetelmänä on käytetty aineiston havainnointia, vertailua ja analysointia. Aineistona tutkimuksessa on käytetty alan tutkimuksia ja kirjallisuutta sekä Novitan ja Neoviuksen julkaisemia neuleohjeita vuosilta 1928–2018. Tutkimuksen ensimmäinen osa kertoo lukijalle minkälainen nykyaikainen neuleohje on ja miten Novitan ja Neoviuksen käsityölehtien neuleohjeet eroavat toisistaan. Tutkimuksen tavoitteena oli selvittää miten ja milloin neuleohje on saapunut Suomeen ja miten se kehittynyt Novitan ja Neoviuksen julkaisuissa.</p> <p>Tutkimuksen toisessa osassa tutkin neuleohjeen tulevaisuutta. Selvitin kyselyn avulla miten nykyiset neuleharrastajat kokevat neuleohjeet, miten he opiskelevat uusia neuletekniikoita ja mitä kanavia he käyttävät neuleohjeita etsiessään. Näiden vastausten ja vuosien 1928–2018 neuleohjeista tekemiäni havaintojen pohjalta pohdin, miten neuleohje voisi tulevaisuudessa kehittyä, jotta se pystyisi vastaamaan entistä paremmin käyttäjien tarpeisiin.</p> <p>Opinnäytetyön yhteistyökumppanina toimi Novita Oy, joka viettää tänä vuonna 90. juhlavuottaan.</p>	
Avainsanat	käsityöt, neulonta, neuletyöt, käsityöohjeet, neuleohje, harrastukset, harrastelehdet

Author(s) Title	Sara Palojärvi The History and Future of Finnish Knitting Pattern A 90-year Journey of Novita's and Neovius' Knitting Patterns
Number of Pages Date	76 pages + 3 appendices 18 April 2018
Degree	Bachelor of Culture and Arts
Degree Programme	Degree Programme in Design
Specialisation option	Textile Design
Instructor(s)	Tuija Nieminen, Lecturer Tiina Karhu, Lecturer
<p>My thesis investigates the history and future of Finnish knitting patterns. My intention was to find out when knitting patterns first appeared in Finland and how the knitting pattern has developed. I observed the knitting patterns current form and what its structure could be in the future. As a knitwear designer I wanted to expand my knowledge in knitted garments and pattern writing. My thesis has two sections. The first section is about the history of knitting pattern and the second tells about knitting patterns future in Finland.</p> <p>This thesis was made in cooperation with Finnish yarn manufacturer Novita. Novita celebrates its 90th anniversary in 2018. I studied Novita's and Neovius' knitting and craft magazines from 1928 to 2018 to perceive the changes and development in the knitting patterns. The results were that the written instructions have become more precise but the format has remained approximately the same since 1928.</p> <p>In the second section of this thesis my aim was to discover the possibilities of the future knitting pattern and how the knitting patterns could be improved. I carried out an online survey to understand how knitters experience current knitting patterns. Their responses revealed that knitters were wishing for more visual material and detailed written instructions in the knitting pattern.</p>	
Keywords	knitting, knitting pattern, crafts, handicrafts

Tämä opinnäytetyö on omistettu isotädilleni Terttu Kaivolalle (s. 2.11.1941, k. 7.12.2017) ja hänen äidilleen, minun isoisoäidilleni, Saima Karjalaiselle (s. 10.7.1909, k. 29.1.1995).

Terttu Kaivola teki elämäntyönsä Suomen Kirjallisuuden Seurassa informaattikkona. Hänen kauttaan kirjahyllyyni päätyi tekstiilitöitä rakastaneen Saiman käsityökirjasto, josta olen saanut innoituksen tämän aiheen tutkimiseen. Saiman neuleet ovat inspiroineet minua neulesuunnittelijana. Hänen neulomansa villasukat ja lapaset olivat viimeistelyjä ja kauniita, mutta niin tiiviitä ja kestäviä, että hänen sukulaisillaan on niitä käytössä vielä tänäkin päivänä.

Sisällys

1 Johdanto	1
2 Tutkimuksen toteuttaminen	2
2.1 Historiallisen aineiston rajaus	2
2.2 Tulevaisuuden aineiston rajaus	3
2.3 Tutkimuksen tavoitteet	3
2.4 Keskeiset käsitteet	4
3 Novita ja Neovius	6
3.1 Novita Oy	6
3.2 Osakeyhtiö Neovius	9
4 Neuleohje	14
4.1 Neuleohjeiden historia Suomessa ja Euroopassa	16
4.2 Käsityöharrastuksen syntyminen	17
4.3 Neuletekniikan kehittyminen ja pintaneuleet	18
4.4 Novitan nykyaikainen neuleohje	19
4.4.1 Neuleohjeen rakenne	19
4.4.2 Mallineuleiden esittäminen	23
4.4.3 Neuleohjeissa käytetyt lyhenteet	25
4.4.4 Kirjoitettu neuleohje	26
5 Neuleohjeet Novitan ja Neoviuksen julkaisuissa vuosina 1928–2017	29
5.1 Aineistoon valitut neuleohjeet	29
5.2 Neuleohjeiden kehitys	30
5.2.1 ”Tämä neulekokonaisuus on näyttävä”	30
5.2.2 ”Pullover on puikoilla neulottu”	34
5.2.3 ”Työaineet: Babylankaa.”	43
5.2.4 ”Neulotaan tavallista raitaneuletta”	43
5.2.5 ”Luomissilmukkain luvun määrää työn leveys”	46
5.3 Neulemallien siirtyminen verkkoon	47
5.4 Yhteenveto	49
6 Neuleohjeen tulevaisuus	51
6.1 Kysely nykyisille neuleharrastajille	51
6.1.1 Kyselyyn vastanneet neulojat	52
6.1.2 Opastuksen tarve neulonnassa tai neuleohjeiden käytössä	57
6.1.3 Uusien neuletekniikoiden opettelu	59

6.1.4 Uusien neuleohjeiden etsiminen	60
6.1.5 Kyselyn tulosten yhteenveto	61
6.2 Neuleohjeen muoto tulevaisuudessa	62
6.2.1 Visuaalinen ja vuorovaikuttava neuleohje	63
6.2.2 Neuleohjeen saavutettavuus	64
7 Yhteenveto	65
Lähteet	68
Liitteet	
Liite 1. Kyselylomake	
Liite 2. Neuleohjeliitteen lähteet	
Liite 3. Neuleohjeliite	

1 Johdanto

Kiinnostuin vanhoista käsityöohjeista jo teini-ikäisenä, kun aloin neuloa aktiivisemmin ja opiskella itsenäisesti neuleohjeiden kirjoittamista. Olen tehnyt neuleohjeita ammattimaisesti 15-vuotiaasta asti ja opinnäytetyön aihetta valitessani näin mahdollisuuteni kehittää ammattitaitoani. Halusin neulesuunnittelijana päästä tutkimaan neuleohjeen historiaa ja sen kokemia muutoksia oppiakseni lisää neuleohjeiden kirjoittamisesta.

Neulesuunnittelijana olen usein pohtinut, miten neuleohjeen nykyinen rakenne on syntynyt ja miksi juuri kyseinen tapa on valikoitunut käytettäväksi. Neuleohjeet ovat ohjetekstejä, joissa käytetään lyhenteitä ja samoja usein toistuvia sanoja. Niitä täydennetään ruutupiirroksin, tiheyden tiedoin ja kaavoin. Neuleohjeet eivät aukea kaikille lukijoille, vaan niiden lukemiseen tarvitaan sekä lyhenteiden tuntemista että neuleen perustekniikoiden hallintaa. Olen pohtinut, miten lukijat ymmärtävät neuleohjeita ja miten neuleohje voisi tulevaisuudessa muuttua palvelemaan harrastajia entistä paremmin.

Opinnäytetyössäni käyn läpi neuleohjeen historiaa yleisesti ja niiden kehitystä 1900-luvulla Novita Oy:n lehdissä sekä Osakeyhtiö Neoviuksen Virkkaus- ja Neuletyöt -lehdessä. Neuleohjeen historian ja käyttäjillä teetetyt tutkimuksen pohjalta pääsen pohtimaan neuleohjeen tulevaisuuden näkymiä. Neuleohjeita ja -harrastusta on tutkittu Suomessa jonkin verran, mutta neuleohjeissa tapahtuneista muutoksista ei ole vielä tehty kartoitusta. Toivon opinnäytetyön tuovan lisää tietoa neuleohjeista ja niiden historiasta tekstiilialan opiskelijoille ja käsityöharrastajille.

Neuleohjeisiin liittyvää tutkimusta on aiemmin tehty:

- omaan suunnitteluun kannustavasta pohjakaavoihin perustuvasta neuleohjeesta (Toikka 2015),
- suomen- ja saksankielisten neuleohjeiden sisällöstä teknisen dokumentaation näkökulmasta (Hämeenoja 2011),
- suomalaisen neuleen historiasta vuosilta 1917–2017 (Ervola 2017),
- pula-ajan tekstiilipulan vaikutuksista käsityöohjeisiin Omin käsin -lehdessä (Keskitalo 2012) ja
- kansainvälisten muotitrendien vaikutuksesta neulemalleihin suomalaisissa käsityölehdissä (Pussinen 2007).

Opinnäytetyön yhteistyökumppanina toimi Novita Oy, jonka arkistoa olen käyttänyt tutkimuksen aineistossa. Novita Oy tarjosi arkistonsa lisäksi tilojaan ja työvälineitä käyttööni tutkimuksen tekemisen aikana.

2 Tutkimuksen toteuttaminen

Opinnäytetyöni jakautuu kahteen osaan. Ensimmäinen osa käsittelee neuleohjeen historiaa ja nykyisyyttä (luvut 3–5) ja toinen osa neuleohjeen tulevaisuutta (luku 6). Teen molemmissa osissa laadullista tutkimusta.

Tutkimuksen keskipisteenä on suomalainen neuleohje, jota tarkastelen vuosina 1928–2018 Novitan ja Neoviuksen näkökulmasta. Tutkimus etenee suomalaisen neuleohjeen nykyisestä muodosta kohti sen historiaa ja kehitystä ja päättyy tulevaisuutta pohtivaan lukuun 6 (kaavio 1, s. 3).

2.1 Historiallisen aineiston rajaus

Tutkimuksen ensimmäisessä osassa selvitän, miten harrastajille suunnatut neuleohjeet ovat tulleet Suomeen. Kartoitan neuleohjeen historiaa alan tutkimusten ja kirjallisuuden pohjalta. Harrastajille suunnattujen käsityöohjeiden kehitystä tutkin vuonna 1928 julkaisunsa aloittaneesta *Virkkaus-* ja *Neuletyöt* -lehdessä 1970-luvulle asti sekä *Novita-*lehdessä 1980-luvulta vuoteen 2018 asti. Käytän tutkimusmenetelmänä aineiston havainnointia ja analysointia.

Valitsin Novitan Oy:n ja Osakeyhtiö Neoviuksen (myöhemmin Novita ja Neovius) neuleohjeet tutkimukseni kohteeksi yrityksen tunnetun brändin ja pitkän 90-vuotisen historian vuoksi. *Novita-*lehteä edeltänyt Neoviuksen julkaisema *Virkkaus-* ja *Neuletyöt* -lehti on alkanut ilmestyä samana vuonna, kuin Novita on perustettu (*Virkkaus-* ja *Neuletyöt* 1928a, 1; Novita knits 2018). Se on ollut ensimmäisiä kotimaisia neulelehtiä, joten sillä on ollut alkuaikoinaan erityinen tehtävä suomalaisen neuleharrastuksen ja neuleohjeen kehittämisessä.

Neuleohjeen historiaa tutkivan osion aiheen rajauksen ulkopuolelle jäävät muut kuin kuluttajalle suunnatut käsityöohjeet, kuten: peruskoulujen opetusmateriaaleiksi luodut ohjeistukset, käsityöharrastajien itse laatimat ohjeet, perimätietona levinneet mallit ohjeistuksineen sekä perinteiset kotimaiset käsityömallit ja kansanomaiset neulemallit.

Tutkimuksen ulkopuolelle jäävät myös virkkausohjeet ja neulekoneella toteutettaviksi suunnitellut neuleohjeet. Rajauksen ulkopuolelle jäävät lisäksi muusta materiaalista kuin käsityölangasta valmistetut neuleet. Poikkeuksena tähän ovat Neoviuksen neuleohjeet, joissa osassa viitataan kotitekoiseen käsinkehrättyyn käsityölankaan, sillä nämä mallit on ollut mahdollista toteuttaa myös teollisesti valmistetuilla langoilla.

2.2 Tulevaisuuden aineiston rajaus

Opinnäytetyön toisessa osassa tutkin kyselyn avulla neuleharrastajien kokemuksia nykyisistä neuleohjeista. Kyselyssä selvitän nykyisten aloittelevien harrastajien toiveita ja tarpeita neulemalleihin ohjeistuksen osalta sekä harrastelijalle mieluisia kanavia neuleohjeiden löytämiseen. Neuleohjeen tulevaisuutta koskevassa osuudessa hyödynnän kyselyyn saatuja vastauksia ja pohdin suomalaisen neuleohjeen tulevaisuutta.

2.3 Tutkimuksen tavoitteet

Tutkimuksen tavoitteena on selvittää, miltä suomalaisen neuleohjeen historia näyttää Novitan ja Neoviuksen julkaisuissa, mistä osista nykyinen neuleohje rakentuu ja mitä muutoksia neuleohjeelle voisi tapahtua tulevaisuudessa.

Opinnäytetyöni tutkimuskysymykset ovat seuraavat:

- Miten ja milloin harrastajille suunnatut neuleohjeet ovat tulleet Suomeen?
- Miten Novitan/Neoviuksen julkaisemat neuleohjeet ovat kehittyneet 1920-luvulta tähän päivään?
- Minkälainen on tulevaisuuden neuleohjeen muoto, ja minkälaisia jakelukanavia sillä voisi olla?

Kaavio 1. Opinnäytetyön viitekehys.

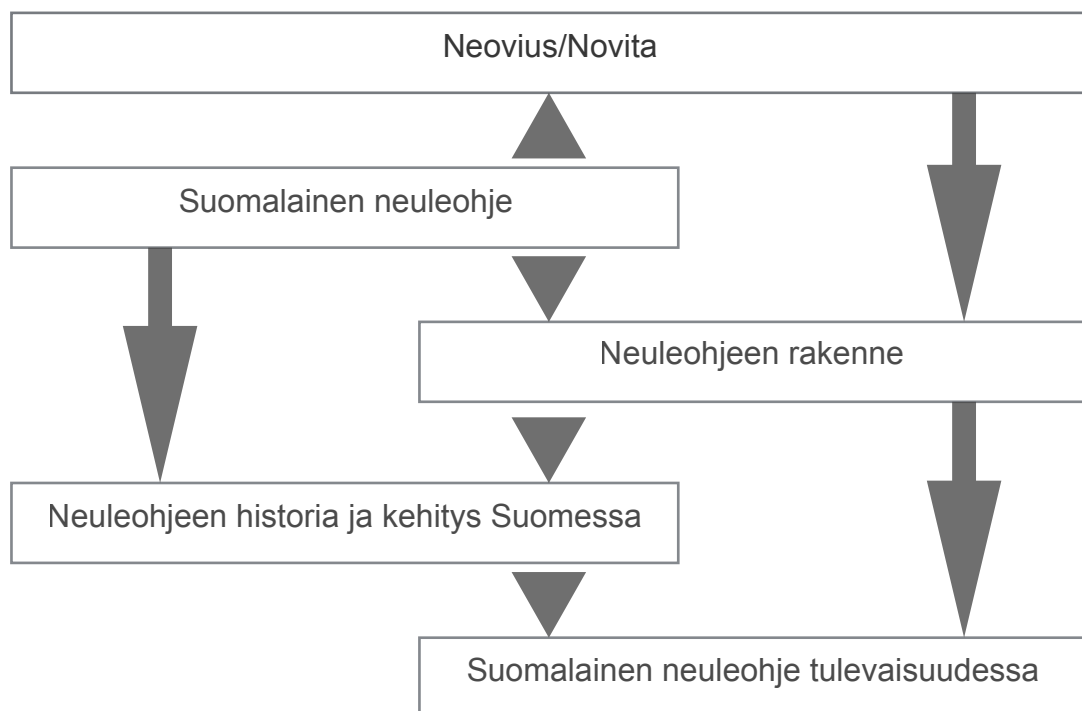

2.4 Keskeiset käsitteet

Käsinneulonta, myöhemmin neulonta tai neulominen, on tekstiilitekniikka, jossa muodostetaan langasta toisiinsa kiinnittyviä silmukoita kahta tai useampaa puikkoa käyttäen. Neulomisesta käytetään osassa suomen kielen murteista nimitystä kudonta, mutta nykyaikana tämä sana on vakiintunut tarkoittamaan kankaan valmistusta kaksilankaisella järjestelmällä kangaspuita tai kutomakonetta käyttäen.

Virkkaaminen on tekstiilipinnan valmistamista koukkua ja lankaa käyttäen. Virkkausta voidaan yhdistää neulontaan, esimerkiksi työn viimeistelyvaiheessa saumojen ompelun sijaan tai kappaleiden reunojen tukemiseen. Virkkuukoukusta käytetään osassa tämän oppinäytetyön aineistosta nimitystä virkkuuneula.

Pyöröneule tai suljettu neule neulotaan pyörö- tai sukkapuikoilla siten, että kerroksen alku ja loppu kiinnittyvät toisiinsa. Neulottaessa pyöröneuleessa työn oikea puoli on aina neulojaa kohti, jolloin nurjan puolen kerroksia ei tarvitse neuloa.

Tasoneule neulotaan edestakaisin siten, että kerrosta vaihtaessa työ käännetään vuorotellen oikea ja nurja puoli neulojaa kohti. Tasoneuletta voidaan neuloa pyörö- ja sukkapuikkojen lisäksi suorilla pitkillä nuppipäisillä puikolla.

Neuleohje on kirjallinen tai muussa muodossa esitetty neulotun mallin ohjeistus. Tässä oppinäytetyössä neuleohjeella viitataan neulotun mallin ohjeeseen, mutta muissa yhteyksissä samaa termiä voidaan käyttää myös virkatun mallin ohjeistuksesta.

Neulemalli on neulottu tuote tai suunnitelma tuotteesta. Sanalla neulemalli voidaan joissain tapauksissa tarkoittaa myös neuleohjetta.

Mallineuleella tarkoitan neulepintaa, joka on ohjeistettu kuvin, ruutupiirroksin tai kirjallisesti neuleohjeessa.

Käsityölehti on kuluttajille suunnattu harrastelehti, jonka sisältöön kuuluvat erilaiset käsityöohjeet, kuten neule- ja virkkausohjeet sekä ompeluohjeet kaavoineen.

Neulojalla tai lukijalla tarkoitan tässä tutkimuksessa käsityöharrastajaa, joka lukee neuleohjetta ja neuloo neulemallia sen mukaisesti.

Neulesuunnittelija on neulemalleja ja niissä käytettäviä neulepintoja suunnitteleva henkilö. Hänen työhönsä voi kuulua suunnittelun lisäksi myös neuleohjeen laatiminen.

Suomessa neulesuunnittelijat voivat työskennellä yrittäjinä, freelancereina tai työsuh-
teessa. Neuleita suunnittelevat myös neuleharrastajat. Heidän laatimiaan neuleohjeita
julkaistaan verkossa, esimerkiksi neuleblogeissa tai sosiaalisessa mediassa.

3 Novita ja Neovius

Novitan ja Neoviuksen neuleohjeet ovat nyt erityisen ajankohtaisia tutkittavia, sillä Novita täyttää tänä vuonna 90 vuotta. Novita ja Neovius ovat toimineet neulealalla samaan aikaan yli 40 vuoden ajan. Niiden toimialat ovat eronneet toisistaan, mutta yhdistäviä tekijöitä yrityksillä on ollut esimerkiksi se, että molemmat ovat julkaisseet tuotevalikoimaansa sopiville käsityölangoille neuleohjeita. Yritykset yhdistyivät, kun Novita osti Neoviuksen vuonna 1974 (luku 3.2).

3.1 Novita Oy

Novita on vuonna 1928 perustettu suomalainen käsityölankeja valmistava perheyritys. Sillä on Suomessa kaksi toimipistettä, joista pääkonttori sijaitsee Helsingissä ja lankatehdas Korialla. Novitan tuotteisiin kuuluvat käsityölankejen lisäksi mm. sen oma neljästi vuodessa ilmestyvä Novita-lehti, Novita knits -neuleyhteisö ja neulomiseen liittyvät käsityötarvikkeet. (Novita knits 2018.) Novita on Pohjoismaiden suurin käsityölankeja valmistaja, ja vuonna 2014 sen markkinaosuus Suomessa oli noin 90 prosenttia (Hammarsten 2014). Yrityksen tehdas Korialla tuottaa vuodessa yli 10 miljoonaa lankakerää, eli noin miljoona kiloa lankaa. (Novita knits 2018.) Novitan tunnetuimpiin tuotteisiin kuuluva villasekoitelanka Novita 7 Veljestä on Suomen myydyin lanka (Salonen 2016).

Novita Oy lukuina (2016):

Toimitusjohtaja Yasmin Daniela Yrjö-Koskinen

Liikevaihto 23 696 000 €

Henkilöstö 92

(Asiakastieto 2018.)

Novitan tarina alkoi, kun sen perustaja, karstalankaa valmistavan Klingendahlin kehäämää johtanut Ernst Gylfe, lähti 50-vuotiaana Englantiin opiskelemaan pitkäkuituisen kampalankojen valmistusta. Takaisin Suomeen tultuaan hän perusti Helsingin Villakehräämö Oy:n vuonna 1928. Kehäämö muutti ensimmäisestä sijainnistaan Merikaa-pelihallista Lauttasaareen vuonna 1935 ja Helsingistä Korialle vuonna 1974. (Hammarsten 2014; Novita knits 2018; Novita 2018, 24.) Helsingin Villakehräämö Oy:stä tuli Novita Oy vuonna 1987. Novita nimenä oli kehitetty 1960-luvulla, ja se oli otettu käyttöön yrityksen brändissä jo vuonna 1965. (Gylfe 2018.)



Kuva 1. Novita Sukkalehti vuodelta 2015 ja Novitan vuoden 2018 kevätnumeron kansi.

Neuleohje ja lankakerä kuuluvat yhteen. Novita on palvellut lankoja ostavia asiakkaitaan vuosikymmenien ajan tarjoamalla ideoita ja inspiraatiota heidän omiin käsitöihinsä. Novitan langoille sopivia neuleohjeita on myyty niin irtolehtisinä kuin käsityölehtienkin muodossa. Yrityksen neulelehtiä on julkaistu 1970-luvulta asti. (Gylfe 2018.) Esimerkkejä lehtien kansikuvista ja visuaalisista ilmeistä on kuvissa 1–3 (s. 7–9).

Novitan lehdet ovat olleet pääosin yrityksen itsensä kustantamia, mutta vuosina 1993–2003 lehden kustantajana toimi Yhtyneet Kuvalehdet Oy. Novita-kerho muutti vuonna 1993 nimensä Novita Käsitöiksi, ja sen sisältöön lisättiin neulonta- ja virkkausohjeiden lisäksi ompeluohjeita kaava-arkkeineen (Peltonen 1993, 2.). Lehden sisällöntuotanto palasi Novitalle vuonna 2003, jonka jälkeen lehdessä on keskitytty taas neulottuihin ja virkattuihin käsitöihin. Vuonna 2016 Markkinointi & Mainonta -lehden ja Taloustutkimus Oy:n teettämän tutkimuksen mukaan Novita-lehti oli suomalaisten eniten arvostama brändi harrastelehtien kategoriassa.

2000-luvulla tapahtui lehden omaan taloon palaamisen lisäksi Novitan suuri markkinointiuudistus. Yrityksen silloinen markkinointi- ja viestintäjohtaja Susanne Ranta-Kiiski näki internetin mahdollisuudet markkinointikanavana. (Juslén 2009.) Novitan verkkosivuille avattiin sähköinen Novita-klubi, jonka tarkoituksena oli tuolloin tukea ja kasvattaa käsityöharrastuksen ympärille muodostunutta yhteisöä. Sen jäsenille neljästi vuodessa ilmestyvä Novita-lehti puolestaan levitti tietoa neuleharrastuksesta ja tarjosi ideoita

neuleisiin eritasoisille neulojille. (Juslén 2009; Puro 2015.) Novita-klubia oli edeltänyt Novita-kerho, joka oli perustettu jo 1970-luvun alussa (Gylfe 2018).



Kuva 2. Novita-kerhon kansikuvia vuosilta 1985 ja 1990.

2000-luvun alussa suosioon nousivat käsityöblogit, ja Novitakin perusti omille verkkosivuilleen Neulomo-yhteisön, johon kuka tahansa pystyi perustamaan oman blogin. Vuonna 2009 blogeja oli Neulomossa jo yli 300, ja bloggaajien joukossa oli niin klubin asiakkaita kuin muitakin käsityöharrastajia. Bloggaajista huomattava osa oli 14–20-vuotiaita. (Juslén 2009.)

Neulomo vaihtui vuonna perustettuun 2014 kansainvälisempään Novita knitsiin, joka palvelee asiakkaitaan nykyään suomen lisäksi englanniksi, viroksi, saksaksi ja ruotsiksi (Novita knits 2018; Puro 2015).

Novitan suurin asiakasryhmä verkossa on 25–35-vuotiaat. Tällä hetkellä yrityksen Novita knits -neuleyhteisössä on yli 100 000 rekisteröitynyttä käyttäjää. (Huusko 2018, 67.) Novitan ylläpitämissä Facebook-ryhmissä on jopa kymmeniä tuhansia jäseniä: ryhmässä Voihan villasukka! (2018) on yli 70 000 jäsentä ja Ihania lapasia! -ryhmässä (2018) on yli 20 000 jäsentä. Novitan Instagram-tilillä @novitaknits on 13 000 seuraajaa (2018), ja tunnisteella #novitaknits on julkaistu Instagramissa lähes 32 000 kuvaa (Instagram 2018).



Kuva 3. Novita Käsitöiden ja Novitan kansikuvia vuosilta 1995 ja 2010.

3.2 Osakeyhtiö Neovius

Osakeyhtiö Neovius on vuonna 1889 perustettu yritys, jonka toimialaan ovat kuuluneet käsityölankeiden ja ryijyjen vähittäismyynti, käsityölehtien ja kirjojen julkaisu sekä kutomakoneiden maahantuonti. Theodor Neoviuksen perustama yritys aloitti toimintansa Helsingissä koneliikkeenä. Yritys myi muiden koneiden ohella Perssonin kutomakoneita. Neoviuksen tuotevalikoimaan kuuluivat myös neuletuotteet ja neulontaan sopivat langat, joita asiakkaat mielellään ostivat samasta paikasta kuin kutomakoneensakin. (Alijoki 1949, 5–7, 17–19, 23–24.)

Yritys panosti alkuajoistaan lähtien asiakaspalveluun ja markkinointiin. Se esimerkiksi tarjosi kutomakoneidensa ostajilleen konekutojan ammattiin valmistavia ilmaisia kahden viikon kursseja, joilla opetettiin koneen käyttöä. Yrityksen palvelu ulottui Helsingin ulkopuolellekin. Muualla Suomessa asuvia asiakkaitaan Neovius palveli lähettämällä heille lankanäytteitä lankojen tilaamista helpottamaan (kuva 4, s. 10). Käsityöharrastuksen suosion uusi nousu vauhditti 1920-luvulla lankakauppaa. Neoviuksen lankakaupasta tuli vuonna 1923 alan erikoisliike, joka myi lankojen lisäksi edelleen kutomakoneita. Neoviuksen lankavalikoima nousi noin 20 lankalaadusta useisiin satoihin seuraavien vuosikymmenten aikana. Yrityksen valikoimaan kuuluivat kotimaisten lankojen lisäksi ulkomaiset tuotteet. (Alijoki 1949 5–7, 14–15, 17–19.)

Neovius = maamme ensimmäinen lankavarasto.

— Ensimmäinen — se sana velvoittaa. Lankaliikkeemme perustettiin vuonna 1889. Tarjoamme siis asiakkaittemme käytettäväksi nelikymmenvuotisen kokemuksemme tällä vaikealla alalla.

Kaikki ne jotka käyttävät liikettämme tietävät saavansa meiltä ainoastaan ensiluokkaisinta tavaraa. Ostot suorittaa liikkeessämme lanka-alaa tuntevat henkilöt, käyttäen apunaan kahta tieteellistä konetta, joiden avulla otetaan selville käytetyn raaka-aineen laatu, sekä langan valmistustavat. Tällaisia koneita ei maassamme ole kellään toisella lankakauppialla käytettävänä. — Väriemme monipuolisuudesta ei ole aavistustakaan sellaisella henkilöllä, joka ei ole joutunut lankavarastomme kanssa kosketuksiin.

Käyttäkää siis maamme parasta, suurinta ja monipuolisinta lankaliikettä hankkijanne, joka tarjoaa Teille kaikki takeet ja kaikki mahdolliset edut.

Tutustukaa varastoomme näytteiden avulla, joita lähetämme ilmaiseksi.

KONELANKOJA:

Gobelini 3/28,
Edit 4/20,
Eremit 4/16 & 4/20
Violetschild 4/16
Sportwolle 4/16
Seidenwolle, 4 säik.
Sukkalanka 4 C
Kampalanka 3/24,
Konelanka 3/18,
Patenttilanka 2/12
Moulinelanka y.m.

KÄSITYÖLANKOJA:

Amor 4/18,
Venus,
L o t u s,
Frotté,
Zephyr 4/20,
Castor 4/10,
Jacken - B 2/9,
Carmen,
Eremit 4/16, 4/20
Violetschild 4/16
Ryijylanka y.m.

Vähittäis-
myymälämme
sijaitsevat:

{ HELSINKI - MIKONKATU 2,
HELSINKI - ANNANKATU 21,
HELSINKI - MUSEOKATU 34,
VIIPURI - ALEKSANTERINKATU 27.

Kirjeelliset tilaukset osoitettavat:
HELSINKI - VLADIMIRINKATU 12.

Osakeyhtiö Neoviuksen kustannuksella ilmestyy: *Konekutojain ammattilehti: „Neovius“*
Kudostöiden mallikirja, Käsityölehti „Virkkkaus- ja Neuletyöt“

O. Y. NEOVIUS, Helsinki - Vladimirinkatu 12.

Pyydän saada lankanäytteenne

Nimi

Osoite

TILGMANNIN KIRJAPAINO, HELSINKI.

Kuva 4. Neoviuksen lankanäytteiden tilauslomake vuodelta 1928.

Novita osti Osakeyhtiö Neovius AB:n vuonna 1974. Neovius oli silloin käsityölänsäveljien ja ryijyjen vähittäismyymäläketju, jolla oli 32 myymälää. (Yrjö-Koskinen 2018.) Novitan tavoitteena oli tukea Neoviusta, sillä se oli tehnyt tärkeää työtä käsityön eteen Suomessa ja se haluttiin pitää suomalaisessa omistuksessa. Yrityksessä työskenteli omia taitavia suunnittelijoita, joista mm. 1970-luvulla keskeisenä suunnittelijana toiminut Terttu Tomero siirtyi sittemmin Novitalle. (Gylfe 2018.)

Neoviuksen myymälöiden toiminta jatkui vuoteen 1995 asti (Yrjö-Koskinen 2018.). Sain haastatella opinnäytetyötä varten Neoviuksella vuodesta 1978 työskennellyttä Leena Hedman-Nuuttilaa, joka toimii nykyään Novitalle myyntiassistenttina. Hedman-Nuuttila aloitti uransa Neoviuksella Oulun myymälästä. Myöhemmin hän siirtyi sieltä Helsinkiin, missä hän on toiminut Neoviuksen ja myymälöiden välisenä yhteyshenkilönä. Hänen kertomansa mukaan myös myymälänhoitajat osallistuivat Neoviuksella suunnittelutyöhön ja tekivät myymälöille aktiivisesti omia neuleohjeita, joita jaettiin asiakkaille ilmaiseksi tai maksua vastaan lankaostosten yhteydessä. Myymälän malleja levitettiin toimipisteestä toiseen myymälänhoitajien tapaamisissa.

Virkkaus- ja Neuletyöt -lehti oli Neoviuksen ensimmäisiä käsityölehtiä, joka palveli nimenomaan neulovia ja virkkaavia asiakkaita (Virkkaus- ja Neuletyöt 1928a, 1). Yritykseltä oli vuonna 1926 aiemmin ilmestynyt Konekutojien mallikirja, jonka oli tarkoitus auttaa konekutojia materiaalien ja mallien valinnassa. Virkkkaus- ja Neuletyöt ei siis ollut Neoviuksen ensimmäinen neulejulkaisu. Vuonna 1928 Neoviukselta ilmestyi myös sen omaa nimeä kantava lehti, joka muutti nimensä Konekutojaksi, myöhemmin Kotikutojaksi ja lopulta Viiriksi. Viiri profiloitui omien sanojensa mukaan käsityöhenkiseksi perhelehdiksi. (Alijoki 1949, 23–24; Viiri 1936, 5.) Viirissä on julkaistu neuleohjeita, mutta koska se oli profiililtaan aikakauslehti, rajasi siinä julkaistut neuleohjeet tämän opinnäytetyön aihealueen ulkopuolelle.

Virkkaus- ja Neuletyöt -lehteä alettiin julkaista, sillä käsitöitä oli tehty ilman kunnon ohjeita ja malleja. Vanhat käsityömallit olivat ns. kaavoihinsa kangistuneita, ja malleissa suosittiin ohjeiden puutteessa lähinnä yksinkertaisempia. Neule- ja virkkausharrastuksen kehittymiseksi oli kuluttajien saatava uusia malleja ja yksityiskohtaisempia ohjeistuksia. Virkkkaus- ja neuletöiden ensimmäinen näytenumero julkaistiin toukokuussa 1928 (kuva 6, s. 13). Sen pääkirjoituksessa kerrotaan, että lehti välittää lukijoilleen parhaat palat ulkomaisesta käsityöalan ammattikirjallisuudesta. Lehden mukaan sen sisältämät ohjeet vastasivat suomalaisten tarpeisiin kauniista mutta kylmiin oloihin soveltuvista neulotuista ja virkatuista vaatteista sekä asusteista. Ulkomaisesta muodista vaikutteita saaneet neule- ja virkkkausmallit oli valmistettu lehden toimituksessa, joten myös lehden kuvitus voitiin tehdä Suomessa. Mallikappaleiden ansiosta myös ohjeiden

langanmenekit pystyttiin ilmoittamaan asiakkaille tarkasti. (Virkkaus- ja Neuletyöt 1928a, 1; Alijoki 1949, 23–24.)

Lehden alkuaikoina tehtiin suuri työ lehden neulesanastoa valitessa. Perimätietona levinneistä ohjeista uuteen ohjeistustapaan siirryttäessä alan sanastoa kehitettiin yhteistyössä Helsingin käsityönopettajain seminaarin kanssa ja vaikutteita on saatu myös ruotsalaisista, saksalaisista ja englantilaisista käsityölehdistä. (Alijoki 1949, 25.)

Käsityöohjeiden tarve oli ilmeinen, sillä Virkkaus- ja Neuletöiden ensimmäinen 20 000 kappaleen painos myytiin loppuun. Lehden suosion vuoksi sen numeroiden määrä vuodessa nostettiin pian kahdesta neljään (Alijoki 1949, 25.). Virkkaus- ja Neuletyöt -lehden julkaisu jatkui vuoteen 1972 asti (Almay, Luutonen, Mitronen 1993, 36.) Virkkaus- ja Neuletyö -lehtien kansia on esitelty kuvissa 5–6 (s. 12–13).



Kuva 5. Virkkaus- ja Neuletöiden kansikuvia vuosilta 1948 ja 1971.



Virkkaus- ja Neuletyöt

JULKAISIJA OSAKEYHTIÖ NEOVIUS



Smk. 6: -

Kuva 6. Virkkaus- ja Neuletyöt -lehden 1. näyttenumero 1928.

4 Neuleohje

Neulesuunnittelua useamman vuoden ajan työkseni tehneenä oma määritelmäni neuleohjeelle on seuraava:

Neuleohje on kirjoitettuna tekstinä tai muussa muodossa tallennettu ja esitettävä ohjeistus, joka kertoo, miten neulottu kappale tai pinta valmistetaan.

Neuleohje voidaan nykyaikana esittää monessa muodossa, mutta sille tyypillisin muoto lienee painettu tai sähköisessä muodossa oleva kirjoitettu teksti. Näiden lisäksi neuleohjeita tai työselostuksia neulotun tuotteen valmistamisesta löytää verkosta videon tai kuvasarjojen muotoon tehtynä.

Neuleohjeen tarkoitus on välittää tietoa. Sen laatineella henkilöllä on käsitys siitä, miten neule on valmistettu, ja neuleohje siirtää tiedon lukijalle selkeästi ja yksiselitteisesti. Lukijalta vaaditaan yleensä perustiedot neuletekniikasta, kuten kyky luoda ja neuloa silmukoita. Oikean vaikeustason neuleohjeen valitessaan neuloja pystyy valmistamaan neulotun tuotteen ohjeistuksen mukaisesti.

Kotimaisten kielten keskus Kotus opastaa ohjetekstien kirjoittajia seuraavalla tavalla:

”Onnistuneen ohjeen tavoittelijan kannattaa muistaa ainakin kolme asiaa: käytä käskymuotoa, tunnista ohjattavan toiminnan olennaiset tiedot ja vaiheet ja esitä ohjeet helposti hahmottuvassa muodossa.” (Virkakieliohjeita 2018.)

Kotuksen ohje on sovellettavissa suoraan neuleohjeisiin. Novitan neuleohjeissa käytetään käskymuotoa ja ohjeistus etenee neuleen valmistamisen vaiheiden mukaisesti. Ohjeiden hahmottumista helpottamaan on käytetty visuaalisia elementtejä, kuten aiemmin mainittuja ruutupiirroksia ja kaavoja. Kuvassa 7 (s. 15) esitetään nykyaikainen Novitan neuleohje, jossa on nähtävissä kirjoitetun ohjeistuksen lisäksi neulemallin valokuva ja kirjoneuleen ruutupiirros.

MALLI 5

NOVITA NALLE, COTTON WOOL JA NORDIC WOOL FLOW:

KARELIA-KIRJONEULESUKAT



Suunnittelija Susanna Mertsalmi

Koko Kengänkoko noin 38(43)

Langanmenekki Novita Nalle

(061) pellava 100(150) g,

Novita Nordic Wool Flow (012) farkku vajaa 100(100) g,

Novita Cotton Wool (532) granaattiomena ja (602) puuteri m-
lempia vajaa 50(50) g

Sukkapuikot Novita nro 3-3½ tai käsialan mukaan.

Mallineuleet Kirjoneule suljettuna neuleena: neulo sileää neu-
letta ruutupiirroksen mukaan. Sileä neule suljettuna neuleena:
neulo kaikki kerrokset oikein.

Tiheys 25 s kirjoneuletta paksuimmilla puikoilla = 10 cm

Luo vartta varten pellavan värisellä langalla 81(87) s ja jaa sil-
mukat neljälle puikolle, 20, 20, 20 ja 21 s (22, 22, 22 ja 21 s).
Kerroskaksien vaihtumiskohta on I ja IV puikon välissä.Aloita kirjoneule suljettuna neuleena I ruutupiirroksen 1. krs:ita
ja toista 3:n mallikerta 27(29) kertaa. Neulo kerros 2 ja toista
sitten kerrokset 1-2 kuusi kertaa. Neulo pellavalla 2 krs oikein ja
kavenna samalla 1 s = 80(86) s.Aloita sitten kirjoneule II ruutupiirroksen 1.(29.) kerrokselta ja
toista mallikertaa tarpeen mukaan kerros loppuun. Neulo ruutu-
piirroksen kerrokset 1(29)-34 ja toista sitten kerroksia 1-34.Kun varren korkeus on 15(18) cm, aloita kavennukset. Neulo I
puikon alussa 2 s oikein yhteen ja tee IV puikon lopussa yliveto-
kavennus (= nosta 1 s oikein neulomatta, neulo 1 s oikein ja vedä
nostettu s neulotun yli). Toista kavennukset joka 4. krs vielä 8(7)
kertaa. Työssä on kavennusten jälkeen 62(70) s. Tasaat st neljälle
puikolle: I puikolle 16(18) s, II ja III puikolle 15(17) s ja IV puikolle
16(18) s.Kun olet kavennusten jälkeen neulonut II ruutupiirroksen 12.
kerroksen, aloita kantalappu neulomalla pellavalla I puikon sil-
mukat oikein IV puikolle ja kavenna samalla 1 s = 31(35) s. Käännä
työ ja jätä muut s:t odottamaan. Voit tarvittaessa ottaa ohuemat
puikot kantalappua varten. Neulo kirjoneuletta seuraavasti:**1. krs:** (työn nurja puoli) neulo 1. s nurin kaksinkertaisella langalla
(= luonnonvalkoinen + t.sininen tai beige + grafiitti), 2(1) s nurin
pellavalla, 1 s nurin farkulla, *2 s nurin pellavalla 1 s nurin farkulla*,
toista *-* vielä 7(9) kertaa, neulo 2(1) s nurin pellavalla ja viimein-
nen 1 s nurin kaksinkertaisella langalla. Käännä työ.**2. krs:** (työn oikea puoli) neulo 1. s oikein kaksinkertaisella lan-
galla, 2(1) s oikein pellavalla, 1 s nurin farkulla, *2 s oikein pella-
valla, 1 s nurin farkulla*, toista *-* vielä 7(9) kertaa, neulo 2(1) s
oikein pellavalla ja viimeinen 1 s oikein kaksinkertaisella langalla.
Toista kerrokset 1-2 yhteensä 7(8) kertaa = 14(16) krs. Neulo vielä
nurjan puolen kerros.Aloita kantapohjan kavennukset ja jatka samaa kirjoneulet-
tä kuten aiemmin: neulo kantalappua oikean puolen kerrosta,
kunnes jäljellä on 11(13) s. Tee ylivetokavennus kaksinkertaisella
langalla (= nosta 1 s oikein neulomatta, neulo 1 s oikein ja vedä
nostettu s neulotun yli) ja käännä työ. Nosta 1. s neulomatta,
neulo 9(9) s ja neulo 2 seuraavaa s:aa nurin yhteen kaksinker-
taisella langalla, käännä työ. Nosta 1. s neulomatta, neulo kunnes
on jäljellä 10(12) s, tee ylivetokavennus. Nosta 1. s neulomatta,
neulo 9(9) s ja neulo 2 seuraavaa s:aa nurin yhteen kaksinker-
taisella langalla, käännä työ. Neulo kunnes toisessa reunassa
on jäljellä 9(11) s. Tee 2 s:n ylivetokavennus kaksinkertaisella
langalla (= nosta 1 s oikein neulomatta, neulo 2 s oikein yhteen
ja vedä nostettu s yhteen neulotun yli) ja käännä työ. Nosta
1. s neulomatta, neulo 9 s ja neulo 3 seuraavaa s:aa nurin yhteen
kaksinkertaisella langalla, käännä työ. Jatka edelleen samalla
tavalla siten, että sivusilmukat vähenevät koko ajan vuorotellen
joka 2. krs kahdella, joka 2. krs yhdellä silmukalla ja keskiryhmän
st pysyvät samana [= 11(11) s]. Kun sivusilmukat loppuvat, jaa
kantalapun st 2 puikolle: 6 ja 5 s.Poimi sitten vapaalle puikolle kantalapun vasemmasta reunas-
ta 14(16) s + 1 s puikkojen välistä. Neulo poimitut st oikein pella-
valla langalla. Neulo puikkojen II ja III st oikein. Poimi kantalapun
oikeasta reunasta 15(17) s + 1 s puikkojen välistä ja neulo poimitut
st oikein IV puikolle. Neulo seuraavalla kerroksella poimitut st
kiertäen oikein.Jatka näillä 72(80) s:lla kirjoneuletta II ruutupiirroksen 14.
kerrokselta (mallikerta toistuu kerroksella tarpeen mukaan ker-
roksen loppuun) ja aloita heti kiilakavennukset: neulo I puikon
lopussa kirjoneuleen mukaisesti 2 viimeistä s:aa oikein yhteen ja
tee IV puikon alussa ylivetokavennus. Työssä on 70(78) s. Toista
kavennukset kuten edellä ruutupiirroksen kerroksilla 15, 17, 21 ja
24 (16, 18, 22 ja 25). Työssä on 62(70) s. Jaa silmukat puikolle
15, 16, 15 ja 16 s (17, 18, 17 ja 18 s).Kun pohjan pituus on 19(22) cm tai pilkkuvarvas peittyä, aloita
kärkikavennukset: neulo I ja III puikon lopussa 2 s oikein yhteen,
1 o ja neulo II sekä IV puikon alussa 1 o ja tee ylivetokavennus.
Tee kavennukset kuten edellä joka 2. krs yhteensä 5(7) kertaa.
Tee sen jälkeen kavennukset jokaisella kerroksella. Kun työssä
on jäljellä 10(10) s, katkaise lanka, vedä se silmukoiden läpi ja
päättelä hyvin.

Neulo toinen sukka samoin.

Viimeistely

Höyrytä valmiit sukut kevyesti.

I Ruutupiirros

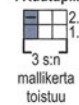

II Ruutupiirros

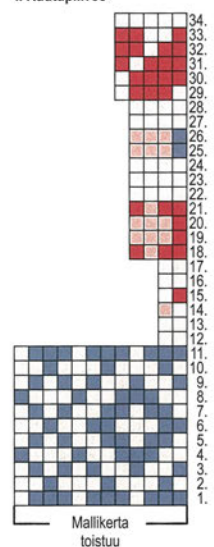

□ = oikea s 061 pellava
 ■ = oikea s 532 granaattiomena
 ■ = oikea s 602 puuteri
 ■ = oikea s 012 farkku
 ■ = nurja s 012 farkku

Kuva 7. Skannattu kuva ohjesivusta Novita kevät 2018 -lehdessä.

4.1 Neuleohjeiden historia Suomessa ja Euroopassa

Suomalainen neuleohje ei ole syntynyt itsekseen, vaan siihen ovat vaikuttaneet aiemmat eurooppalaiset käsityöalan julkaisut. Ensimmäisenä suomalaisena neulekirjana on pidetty vuonna 1924 julkaistua Naisten omaa käsityökirjaa, jonka on kääntänyt saksasta suomeksi Lilli Törnudd. 1920-luvulla on julkaistu muitakin alun perin saksan kielellä julkaistuja käsityökirjoja, kuten vuonna 1923 ilmestynyt Ilona Jalavan kääntämä virkkausohjeita sisältävä Virkkuukirja. (Almay ym. 1993, 36.) Ilona Jalavalta on ilmestynyt Virkkuukirjan kanssa samaan Otavan Käsityökirjoja -sarjaan kuuluva Kudintyöt: täydellinen selonteko erilaisista kutomatavoista. Tämä Helmetin (2018) mukaan vuonna 1923 ilmestynyt kirja sisältää neuleohjeita kodinsisustuksessa käytettäviin pitseihin ja neulottuihin asusteisiin sekä vaatteisiin (Jalava 1923). Kuten edellisistä esimerkeistä huomataan, suomalaisella neuleohjeella on ollut sen alkuaikoina yhteys saksalaisiin neuleohjeisiin. Suomessa julkaistaan edelleen saksalaista alkuperää olevia käsityölehtiä, esimerkiksi tätä opinnäytetyötä tehdessä erään vähittäiskaupan lehtihyllyllä myynnissä oli BPV Medien Vertriebin kustantama suomenkielinen Silmukoiden maailma (2018, 81).

Vaikka neulekirjoja alkoi Suomessa ilmestyä vasta 1920-luvulla, on ensimmäinen suomalainen käsityöalan erikoisjulkaisu tehty jo 1800-luvun lopulla. Alexandra Gripenbergin toimittama vuodesta 1894 ilmestynyt Koti ja Yhteiskunta-lehden liite Käsitöitä, myöhemmin Käsitöitä ja pukuja, sisälsi malleja kankaankudontaan, kaavoja ommeltaviin vaatteisiin, kirjontamalleja, sisustus- ja huonekaluideoita sekä virkkausmalleja (Gripenberg 1900a–c; Almay ym. 1993, 36).

Muualla Euroopassa käsityöohjeita on julkaistu huomattavasti varhaisemmassa vaiheessa. Käsitöiden mallikirjoja on julkaistu 1500-luvulta lähtien (Almay ym. 1993, 36). Neulekirjoja Ranskassa ja Saksassa on julkaistu 1700-luvulta alkaen (Bäckman, A., Bäckman, G., Luutonen 2016, 17), ja virkkausohjeita on ensimmäistä kertaa Euroopassa julkaistu Pénélope-naistenlehdessä Hollannissa 1824. Saksassa on julkaistu virkkauskirjoja 1840-luvulla, ja ensimmäinen ruotsalainen virkkauskirja, Emma Heningin Nya mönster till spetsstickning och spetsvirkning, julkaistiin 1844. (Almay ym. 1993, 36.)

1800-luvun Suomessa käsityöt olivat vielä arkea teollistumisen alkamisesta huolimatta (Hahl 2017). Käsityökirjoja oli alkanut ilmestyä, mutta ne olivat vielä harvinaisia, joten niitä tuotiin Suomeen ulkomailta. (Korhonen 2012, 192; Bäckman ym. 2016, 27.) Suomeen vuonna 1879 perustettu yhdistys Suomen Käsityön Ystävät edisti suomalaista käsityötä ja keräsi perinnemalleja, joita sovellettiin uusiin käyttötarkoituksiin (Peltonen 2012, 154).

4.2 Käsityöharrastuksen syntyminen

Neulominen on Suomessa nykyään suosittu harrastus, mutta ennen teollistumista se on ollut monille myös tulonlähde. Neulomista on harjoitettu Suomessa mahdollisesti jo 1400-luvulla. Naantalilaisien nunnien kerrotaan silloin neuloneen käsineitä, mutta on epäselvää, onko tuolloin neulomisen sijaan valmistuksessa käytetty esimerkiksi kinnasneulatekniikkaa. (Luutonen 1997, 77–78.) Neulominen on ollut 1400-luvulla suhteellisen tuore keksintö. Tekniikka on kehittynyt lähi-idässä noin 1000-luvulla, mistä se on levinnyt Eurooppaan Välimeren kauppareittien kautta (Taylor 2014, 7). Euroopassa neulominen on tunnettu 1100-luvulta, Sveitsissä 1300-luvulta ja Englannissa 1400-luvulta lähtien. Ruotsista merkkejä neulonnasta löytyy 1400-luvulta alkaen. (Luutonen 1997, 77–78.)

Naantalilaisien neulomisesta kerrotaan myös, että Kustaa Vaasa määräsi 1500-luvulla nunnia opettamaan paikallisille tytöille sukkien neulomista (Haavisto 1953, 10–12). Myöhemmät merkinnät neulomisesta ovat jo varmempia. Sukkien neulominen on ollut naantalilaisille tärkeä tulonlähde, ja Varsinais-Suomesta sukkiä on myyty myös Suomen rajojen ulkopuolelle kuten Tukholmaan. (Luutonen 1997, 79.)

Neulominen on levinnyt Suomessa lännestä itään päin. Karjalassa neulominen tunnetaan 1800-luvulta ja Lapissa 1600-luvulta. Naantalilaisilla neuleosaajilla on ollut roolinsa tekniikan leviämässä, heitä nimittäin on pyydetty muillekin paikkakunnille opettamaan neulomisen taitoa, 1800-luvulla jopa Kuopioon asti. (Haavisto 1953, 10–14, 16–20.) Ennen nykyaikaisia neuleohjeita neulemallit ovat vaihdelleet paikkakunnittain, ja ne ovat periytyneet sukupolvelta toiselle, eikä niiden tarkkaa alkuperää, suunnittelijaa tai ikää aina tunneta. Vaikutteita neuleisiin on saatu myös ulkomailta. Esimerkiksi neulottujen sukkien varren keskellä takana kulkeva saumamainen raita, vikkeli, lienee tullut suomalaisille tutuksi 1600-luvulla ulkomailta tuoduista sukista (Luutonen 1997, 78). Materiaalina Suomessa on käytetty paljon villaa, jota on ollut hyvin saatavilla. Puuvilla on saapunut eteläiseen Suomeen 1700-luvulla sukkiä muodossa (Aalto, Honkimaa, Toivanen 2012, 68).

Neulominen esiintyy tänä päivänä mediassa pääosin naisten harrastuksena, vaikka todellisuudessa neulojissa on muidenkin sukupuolien edustajia. Suomessa ovat neuloneet askareenaan kaiken ikäiset, myös lapset. Neulojia on ollut eri säädyissä, ja se on ollut tavallista toimintaa sekä miehille että naisille. Neulominen on ollut suomalaisille niin tulonlähde kuin miellyttävä luova harrastuksenomainen ajanviette. Sukkapuikot on otettu käteen esimerkiksi iltaisin kotona istuessa, paimenessa ollessa ja joutilaina hetkinä. Neulomisen tuomasta nautinnosta kertoo se, että sitä oli soveliasta harrastaa

jopa joulun pyhinä, vaikka muu työ silloin ei ollutkaan sallittua. (Haavisto 1953, 10–14, 16–20.)

Suomessa neulomisen taito on levinnyt osaajalta toiselle, mutta muualla Euroopassa neulominen on ollut järjestäytyneyttä jo keskiajalla. Uusi nopea, monipuolinen ja helposti omaksuttava tekniikka ei vaatinut kalliita välineitä, toisin kuin kudonta. Näyttäviin neuleisiin oli vieläpä mahdollista hyödyntää lyhyetkin langanpätkät. Ammattimaisesti tekstiilejä tekevät neulojat muodostivat kiltoja, joissa neulomista opetettiin. Kilttoja oli erityisesti Ranskassa, Saksassa ja Keski-Euroopan maissa. Skandinaviassa ei kilttoja ole ollut, vaan neulomisen taito levisi kaupungeissa ja kylissä. (Turnau 1982, 20–24, 26–27.)

4.3 Neuletekniikan kehittyminen ja pintaneuleet

Neulontaan liittyvät oleelliset erilaiset pintaneuleet, kuten sileä neule, pitsineule ja kirjoneule. Pintojen valmistamiseen vaikuttaa neuleen muoto. Esimerkiksi kirjoneuleita valmistettaessa on eroa, valmistetaanko tuote pyöröneuleena vai tasoneuleena. Näissä tekniikoissa työssä kiinni olevia lankoja voidaan joutua siirtämään värialueelta ja kerrokselta toiselle eri tavoin riippuen värialueen koosta ja sijainnista.

Neuleita on tehty alkuun suljettuna neuleena, lähinnä pieniä asusteita. Suuremmat vaatekappaleet ja tasona neulotut, paloista koostuvat vaatteet ovat tulleet vasta asusteiden jälkeen. (Society for Creative Anachronism, Inc. 2008.) Pyöröneuleeseen on helppo kehittää erilaisia kuvioneuleita, sillä työn oikean puolen ollessa koko ajan neulojaan päin vältetään neuleen nurjan puolen työstämiseltä. Mallineuleissa, joissa ei ole lainkaan ns. sileällä neuleella tehtyjä välikerroksia, joudutaan tasoneuleessa huomioimaan työn kääntymisen vaikutukset pinnan neulomiseen. Kuvio joudutaan muuttamaan työtä käännettäessä negatiiviksi: työn oikealla puolella oikein neulottava silmukka onkin nurjaa puolta työstettäessä nurin neulottava.

Kirjoneuleita on tehty vuosisatoja. Lontoossa sijaitsevan Victoria and Albert Museumin (2018) kokoelmiin kuuluu sinivalkoinen kirjoneuleinen sukan pala, jonka valmistus on ajoittunut noin 1100–1300-luvulle. Neuleiden kuviointia on monipuolistanut nurja silmukka, joka keksittiin 1600-luvulla, sekä pitsineule, josta on merkintöjä 1800-luvulta alkaen (Taylor 2014, 7, 12).

Euroopassa on neuleissa käytetty niin villaa, puuvillaa, silkkiä kuin pellavaakin (Turnau, 1982, 27). Pohjoisen kylmässä ilmastossa on keskiajalla suosittu paksumpia lankoja kuin muualla Euroopassa (Society for Creative Anachronism, Inc. 2008).

4.4 Novitan nykyaikainen neuleohje

Novitan julkaisemia kirjallisessa muodossa olevia neuleohjeita on saatavissa sekä sähköisessä että painetussa muodossa. Painetussa muodossa Novitan omissa julkaisuissa ohjeita on 2000-luvulla ollut Novitan lehdissä, mutta myös mm. ohjevihkosissa ja langanvyötteissä. Novita julkaisee lehdissä ilmestyneitä neuleohjeita myös verkossa Novita knits -sivustollaan. Yrityksen käyttämiä sosiaalisen median kanavia ovat Facebook, Instagram, YouTube, Pinterest ja Twitter (Novita knits 2018). Näistä kanavista Novita oli vuoden 2018 huhtikuuhun mennessä julkaissut videon muodossa esitettyjä virkkausohjeita Facebookissa (2018) ja YouTubessa (NovitaTube 2018). Neuleohjeita ei vuonna 2018 huhtikuuhun mennessä ollut julkaistu vielä yhtään.

Tarkastelin tätä lukua varten Novitan nykyisten neuleohjeiden rakennetta ja sisältöä Novita-lehden vuoden 2018 kevätnumerosta. Lehdessä oli yhteensä 47 mallia, joista 39 oli neulottuja ja 5 virkattuja. Olen käyttänyt havainnoinnissa näistä malleista ainoastaan neuleohjeita.

Novitan kevätnumerossa 2018 neulemallit on esitelty lehden sivuilla erilaisiin tunnelmiin, kuten ”Kolea kevät” ja ”Kaverukset” jaettuina. Kuvat ovat suuria ja neuleet pääosassa. Neuleiden yhteydessä on neulemallin nimi ja järjestysnumero lehdessä, sekä lisätietoja mallin koosta ja siinä käytetyistä langoista. Tarkempia tietoja neulemallista on neuleohjeessa, jotka sijaitsevat ohjesivuilla (Novita kevät 2018, 76–135).

4.4.1 Neuleohjeen rakenne

Novitan nykyisestä neuleohjeesta on erotettavissa seuraavat osat: neulemallin tiedot, osiin jaettu kirjoitettu neuleohje ja kirjoitettua ohjetta täydentävät materiaalit, kuten kuvat, piirroset, kaaviot ja kaavat. Esimerkki nykyaikaisesta kirjoneuleisten villasukkien ohjeesta löytyy kuvasta 7 (s. 15). Villasukkien ohjeessa on kirjoitetun ohjeen lisäksi kaksi ruutupiirrosta.

Neuleohjeen alussa sijaitsevat neulemallin tarkemmat tiedot, jotka on ilmoitettu lyhyesti ja listaten (kuva 8, s. 20). Näihin tietoihin kirjoitetaan asioita, joita neuloja tarvitsee työn materiaalien ja tarvikkeiden, kuten lankojen ja puikkojen, hankkimiseksi ja oikean koon arvioimiseksi.

Novitan vuoden 2018 kevätnumerossa neulemalleista ilmoitetaan seuraavat tiedot:

- Neulemallin nimi, mallin numero, vaikeusaste ja neulemallin suunnittelija
- Neuleen koko ja valmiin neuleen mitat
- Langanmenekki, puikot ja muut tarvikkeet
- Mallineuleet ja tiheys

MALLI 5

NOVITA NALLE, COTTON WOOL JA NORDIC WOOL FLOW:
KARELIA-KIRJONEULESUKAT



Suunnittelija Susanna Mertsalmi

Koko Kengänkoko noin 38(43)

Langanmenekki Novita Nalle

(061) pellava 100(150) g,

Novita Nordic Wool Flow (012) farkku vajaa 100(100) g,

Novita Cotton Wool (532) granaattiomina ja (602) puuteri mo-
lempia vajaa 50(50) g

Sukkapuikot Novita nro 3–3½ tai käsialan mukaan.

Mallineuleet *Kirjoneule suljettuna neuleena:* neulo sileää neu-
letta ruutupiirroksen mukaan. *Sileä neule suljettuna neuleena:*
neulo kaikki kerrokset oikein.

Tiheys 25 s kirjoneuletta paksummilla puikoilla = 10 cm

Kuva 8. Ohjesivulle on sijoitettu pieni kuva neulemallista.

Neulemallin nimi voi olla sen teknisistä ratkaisuksista tai kaavoituksesta kertova, esimerkiksi Lea Petäjän (Novita kevät 2018, 97.) suunnittelema Naisen satulahihainen neulemekko, tai mallin ulkonäköä kuvaileva nimi, kuten Sisko Sälpäkiven (Novita kevät 2018, 88–89.) suunnittelemat Tunturin laella -kirjoneulesukat.

Vaikeusasteen merkitsemiseksi Novita käyttää ympyrän muotoisia symboleita. Vaikeusasteita on kolme: helppo, keskivaikea ja vaikea.

Langanmenekki tarkoittaa työhön käytettävän langan määrää. Novita ilmoittaa langanmenekin pääsääntöisesti grammoina. Langanmenekissä lukee langan nimi ja sen väri numeroineen. Langanmenekki on kirjattu Novitan ohjeisiin jokaisen koon osalta tarkasti, esimerkiksi 50 gramman tarkkuudella. Langan koostumus ja tiedot sen painosta metriä kohden on koottu lehdessä yhdeksi listaksi, jonka avulla neuloja voi vertailla eri lankoja ja halutessaan korvata neulemallissa käytetyn langan toisella tiheydeltään vastaavalla langalla (Novita kevät 2018, 77.).

Neulemalliin tarvittavista **puikoista** on kerrottu niiden tyyppi, kuten suorat puikot tai sukkapuikot, ja puikkojen koot millimetreinä.

Novita nro 6 ja 7 tai käsialan mukaan sekä pääntietä varten **pyöröpuikot (40 cm) nro 6** (Novita kevät 2018, 92.)

Neulojan käsiala vaikuttaa käytettävään puikkokokoon, joten neulojaa suositellaan tekemään koetilkkua, ja tarkistamaan käsialansa sekä siihen sopiva puikkokoko (Novita kevät 2018, 77, 92.). **Muut tarvikkeet**, kuten apupuikot, virkkuukoukku tai silmukanpidike mainitaan tarvittaessa. Neuleeseen tarvittavat napit, nepparit, vetoketjut, tupsut ja muut tarvikkeet on ilmoitettu neuleohjeissa määrineen ja mittoineen.

Neuletiheys vaikuttaa valmiin työn mittoihin. Novitan ohjeissa ilmoitetaan, kuinka monta silmukkaa neulemalliin suositellussa tiheydessä on 10 cm kohden. Alla olevassa esimerkissä mallitilkulla on kymmenellä senttimetrillä leveysuunnassa 22 silmukkaa, ja korkeussuunnassa 30 kerrosta.

22 s ja 30 krs sileää neuletta paksummilla puikoilla = 10 cm (Novita kevät 2018, 77–78.)

Ennen varsinaisen työn aloittamista on suositeltavaa neuloa malli- eli koetilkkua tiheydelle annetulla mallineuleella, kuten sileällä neuleella, joustinneuleella tai pitsineuleella. Mikäli neulojan valmistaman mallitilkun tiheys eroaa ohjeessa suositellusta tiheydestä, neuloja voi korjata neuletiheyttään vaihtamalla puikkokokoa. Puikkokoko vaihdetaan

pienemmäksi neuloksen ollessa liian löyhää ja suuremmaksi neuloksen ollessa liian tiivistä suositeltuun tiheyteen verrattuna. (Novita kevät 2018, 77-78.)

Neulemallin koot on Novitan ohjeissa ilmoitettu kirjain- tai numerokoolla, tai vaateen mittojen mukaan, ja lastenvaateissa lapsen pituuden tai iän mukaan. Esimerkiksi näin:

XS(S)M(L)XL(XXL) (Novita kevät 2018, 102.)

34(38)46 (Novita kevät 2018, 88.)

Yksi koko. Palan leveys on noin 50 cm hieman venyttäen. (Novita kevät 2018, 89.)

Lapselle noin **110/122 cm** (Novita kevät 2018, 134.)

Kaksoiskokoja tai yksi koko -merkintää on käytetty, mikäli sama koko sopii useamman eri koon käyttäjälle. Saman mallin eri koot on erotettu toisistaan kaarisulkein, mikäli niitä on vähintään kaksi. Kaarisulkeita on käytetty samaan tapaan ohjeessa erottamaan eri kokojen silmukkaluvut, toistojen määrät tai senttimäärät toisistaan.

Mallin kokoa ja istuvuutta kuvaavat **valmiin neuleen mitat**. Mitat on otettu vaatteesta väljyysvaroineen, eli esimerkiksi rinnanympäryys vastaa vaateen kokoa, ei käyttäjänsä mittoja. (Novita kevät 2018, 118.)

Valmiin neuleen mitat

vartalon ympäryys 100(108)116(124)132 cm

neuleen pituus 57(59)61(63)65 cm

hihan sisäpituus 47(48)49(49)50 cm

Erityisesti puseroiden ja muiden vaatteiden ohjeissa on piirretty **kaava**, johon vaateen mitat on merkitty kaavaan koottain senttimetreinä. Asusteiden, kuten pipojen ja sukien, ohjeissa ei ole kaavoja, vaan valmiin neuleen mitat auttavat neulojaa arvioimaan oikean koon. Kaava auttaa neulojaa hahmottamaan neuleen kappaleiden muodon, ja työn edetessä neuleen mittoja ja muotoa on helpompi verrata piirrettyyn kaavaan kuin pelkkään kirjoitettuun ohjeeseen. (kuva 9, s. 23)

Kaavassa neuleen kappaleet on piirretty toisistaan erillisinä. Etu- ja takakappaleet on piirretty päällekkäin, mikäli niissä on paljon yhtäläisyyksiä. Vaaka- tai pituussuunnassa symmetriset kappaleet on kuvattu taitteella, jolloin kappaleesta on piirretty kaavaan vain puolet ja taite on merkitty katkoviivalla. Hihojen tai muiden kappaleiden kohdistusmerkit on merkitty punaisella pisteellä. (Novita kevät 2018, 92.)

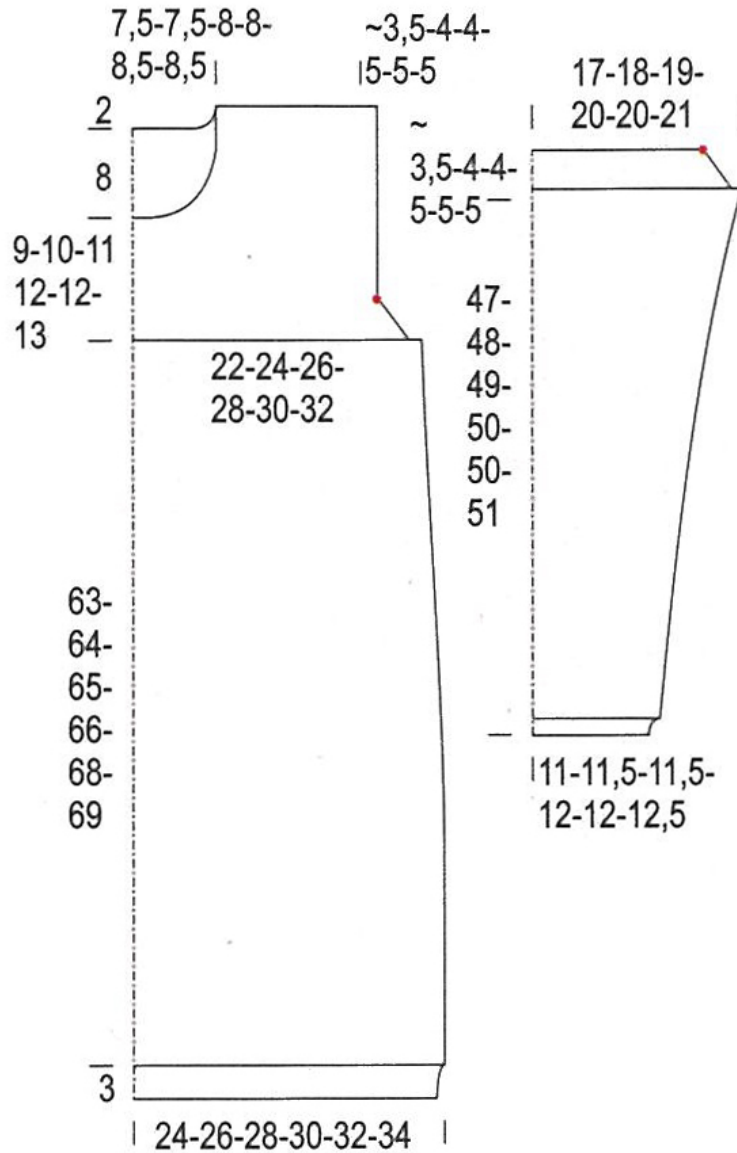

Kuva 9. Naisen neuletunikan kaava.

4.4.2 Mallineuleiden esittäminen

Neulotun tekstiilin pinta muodostuu silmukoista. Silmukoita voidaan mm. neuloa oikein, nurin, kiittää toistensa ympäri ja neuloa yhteen yhdellä tai useammalla langalla samanaikaisesti tai vuorotellen. Novitan vuoden 2018 neuleohjeissa mallineuleiden kuvaus on kirjoitettu niille varattuun omaan kohtaan ohjetta, jossa ne ovat selkeästi esillä. Mallineuleet on nimetty niitä kuvaavalla tavalla. Erilaisia mallineuleita ovat esim. joustinneule, sileä neule, ainaoikeinneule, patenttineule ja pitsineule.

Mallineuleet muodostavat neulotun tuotteen pinnan, joten niiden oikean ulkonäön saavuttamiseksi tulee ohjeistuksen olla tarkka. Novitan neuleohjeissa mallineuleista ohjeistetaan sekä työn oikean että nurjan puolen kerrokset, silmukka silmukalta:

2 o 3 n -joustinneule: neulo *2 o, 3 n*, toista *-* kerros loppuun. **Neulo nurjalla oikeat s:t oikein ja nurjat nurin.** (Novita kevät 2018, 92.)

Monimutkaisempien mallineuleiden ohjeistusta, kuten pitsi-, palmikko- ja kirjoneuleita, on esitetty **ruutupiirroksin**, sillä vaikka niiden esittäminen silmukka silmukalta sanallisesti on mahdollista, on ruutupiirroksen lukeminen vähemmän työlästä neulojalle. Ruutupiirrosten merkit on selitetty jokaisen ohjeen kohdalla erikseen. Ruutupiirroksia esitetään neuleen oikealta puolelta. Kuvan 10 ruutupiirroksessa nurjan puolen kerroksen silmukat on esitetty sileänä neuleena parillisilla kerroksilla. Koska neulepintaa neulotaan myös nurjalla puolelta mutta ruutupiirros esitetään vain oikealta puolelta, on ruutupiirroksen selityksissä selitetty myös merkkien neulominen nurjalla puolella. Tyhjä ruutu siis vastaa oikealla puolella oikeaa silmukkaa ja nurjalla nurin neulottavaa silmukkaa. Ruutupiirroksia on tarvittaessa tarkennettu neuleohjeessa esimerkiksi koko-kohtaisesti.

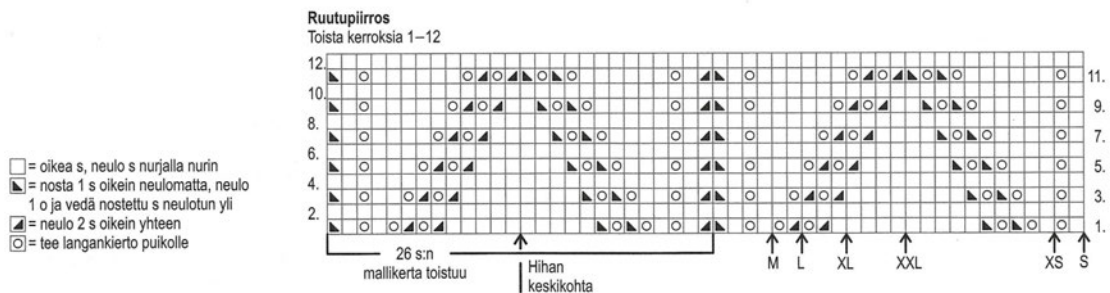

Kuva 10. Naisen neuletunikan pitsineuleen ruutupiirros.

Kuvan 10 ruutupiirrokseseen on merkitty kerrosten numerot, **toistuvan mallikerran leveys**, eli 26 silmukkaa, ja korkeus, eli kerrokset 1–12. Ruutupiirrokseseen on merkitty myös pitsineuleen kohdistusta helpottavia merkintöjä. Hihan keskikohta on merkitty nuolella, ja kokomerkinnällä varustetut nuolet taas kertovat neulojalle, mistä kohtaa pitsineule aloitetaan etu- ja takakappaleilla kussakin koossa. (Novita kevät 2018, 87.).

4.4.3 Neuleohjeissa käytetyt lyhenteet

Neuleohjeita ymmärtääkseen on neulojan tunnistettava muutamia peruskäsitteitä ja lyhenteitä. Lyhenteitä käytetään oman havaintoni mukaan suomenkielisissä neuleohjeissa varsin vähän esimerkiksi englanninkielisiin verrattuna.

Keskeisimmät Novitan neuleohjeissa esiintyvät lyhenteet (Novita knits 2018) on kerätty alla olevaan taulukkoon 1:

Taulukko 1: Neuleohjeissa käytetyt keskeiset lyhenteet.

Lyhenne	Merkitys
cm	senttimetri
g	gramma
s	silmukka
n	nurin
krs	kerros
op	oikea puoli
np	nurja puoli
toista *_*	toista tähtien väli(ä)

Keskeisistä lyhenteistä muut, paitsi toistoa ilmaisevat tähdet, on johdettu lyhennettävästä sanasta itsestään. Neuleohjeissa luvut ilmaistaan yleensä lyhenteiden yhteydessä numeroin.

Neulo **4 s:lla** ainaoikeaa, toista sitten **15 s:n** mallikerta 4 kertaa ja neulo vielä piirroksen oikean reunan **1 s**. (Novita kevät 2018, 89.)

Merkintä ”*_*” tarkoittaa tähtien väliin merkittyjen vaiheiden, kuten silmukoiden neulomisen toistamista.

2. krs: (työn oikea puoli) ***nosta 1 s neulomatta, lanka jää nurjalle puolelle, neulo 1 s oikein***, toista *_* kerros loppuun. Käännä työ. (Novita kevät 2018, 98.)

Merkinnän käyttö helpottaa toistuvan mallikerran hahmottamista, kuten äskeisestä esimerkistä huomataan.

4.4.4 Kirjoitettu neuleohje

Neuleohje kirjoitetaan niin, että se johdattaa neulojan loogisessa järjestyksessä silmukoiden luomisesta kohti silmukoiden päättämistä ja neuleen viimeistelyä. Tärkeimmät kohdat, kuten lisäykset, kavennukset ja silmukoiden päättämiset, on Novitan neuleohjeissa korostettu ohjeen lukemisen helpottamiseksi. Neuleohjeeseen kirjataan tarkasti silmukkaluvut, lisäykset sekä kavennukset, mallikertojen toistot ja kappaleen korkeudet. Mitä helpommaksi neuleohje on määritetty, sitä enemmän sen työvaiheita on kirjoitettu auki lyhenteiden käyttämisen sijaan.

Novitan neuleohjeet on kirjoitettu pääosin käskylausein. Käskylause alkaa yleensä verbillä (VISK § 889), ja se kehottaa lukijaa toimimaan.

Luo lyhyelle pyöröpuikolle Raita-langalla 76(80)80(84) s ja **neulo** joustinneuletta suljettuna neuleena 4 krs. (Novita kevät 2018, 104.)

Aseta neule alustalle mittoihinsa ja **höyrytä** kevyesti nurjalta. (Novita kevät 2018, 104.)

Neuleohjeissa on käskylauseiden lisäksi passiivilauseita kohdissa, joissa kerrotaan neuleen valmistuksen vaiheista. Nämä kohdat kertoivat lyhyesti, mitä mallin valmistuksessa seuraavaksi tullaan tekemään.

Kaarroke neulotaan suljettuna neuleena, nurja puoli päällepäin kädentielle saakka. (Novita kevät 2018, 104.)

Passiivilauseet eivät Novitan neuleohjeissa sisällä yhtä tarkkaa tietoa kuin käskylauseet. Passiivilause on viesti neulojalle, jonka voisi tulkita seuraavalla tavalla: ”älä tee vielä mitään”. Vasta seuraava käskylause kehottaa neulojaa jatkamaan eteenpäin ja antaa tarkat ohjeet seuraavan vaiheen toteuttamiseen.

Hihat **neulotaan** kädenteiltä hihansuihin, **katso** neulomissuunta kaavasta. **Ompеле** olkasaumat ja poimi kädenteiltä, olkasauman molemmilta puolilta, – – yhteensä 47(49)52(55)58(61) s ja neulo sileää oikeaa neuletta. (Novita kevät 2018, 102.)

Neuleohjeiden sanavalinnoissa määrä ei korvaa laatua. Sanoille ei etsitä turhaan synonyymejä, vaan samoja sanoja toistetaan uudelleen ja uudelleen. Usein toistuvia sanoja neuleohjeissa ovat mm. ”luo”, ”neulo”, ”lisää”, ”kavenna”, ”päätä”, ”aloita”, ”jatka” ja ”lopeta”. Sanoilla ”kun” ja ”kunnes” voidaan ilmaista toiminnan ajoitusta ja kestoa.

Kun kappaleen pituus on 58 cm, vaihda työhön ohuemmat puikot ja neulo helmineuletta, **kunnes kappaleen pituus on 73 cm**. Päätä silmukat. (Novita kevät 2018, 117.)

Neuleohjeistus etenee neulemallin valmistuksen työjärjestyksen mukaan. Novitan neuleohjeissa neuleen eri osat ja valmistuksen vaiheet on jaettu tekstissä omiksi kappaleiksi. Ennen neulomisen aloittamista on suositeltavaa lukea neuleohje kertaalleen läpi, jotta neulojalle muodostuu kokonaiskuva kaikista työn vaiheista. Puseroiden, mekkojen ja muiden yläosien ohjeissa takakappaleen ohje on yleensä kirjoitettu ohjeen alkuun, jonka jälkeen seuraavat etukappale tai -kappaleet, hihat ja viimeistely. Neuleen viimeistelyyn kuuluvat mahdollinen höyrytys tai kappaleiden muulla tavalla tehtävä muotoilu, saumojen ompelu ja neuloen tai jälkikäteen tehtävät neulotut reunukset, kirjailut tai yksityiskohtien, kuten nappien, nepparien tai koristeiden kiinnittäminen.

Neuleen jokaisen kappaleen ohje on kirjoitettu samassa järjestyksessä, kuin se neulotaan. Se alkaa silmukoiden luomisesta tai poimimisesta, ja loppuu valmiiseen neulottuun kappaleeseen. Mikäli osa työvaiheista tehdään samanaikaisesti toisten kanssa, tämä on ilmaistu selvästi ohjeessa.

Toista pääntien kavennus joka 2. krs vielä 7(6)5(5)3 kertaa, sitten joka 4. krs 8(9)10(10)12 kertaa **ja tee samanaikaisesti raglankavennukset**, kuten takakappaleella. (Novita kevät 2018, 82.)

Työn edetessä neulojan ei kannata lukea samoja ohjeistuksia useaan kertaan. Erityisesti puseron etukappaleen ohjeistuksessa voidaan viitata aiemmin neulottuun takakappaleeseen:

Etukappale: **Neulo kuten takakappale**, kunnes kädentien korkeus on 11(12)13(14)15 cm. (Novita kevät 2018, 90.)

Mikäli neulemalli valmistetaan täysin toisistaan irrallisista osista, jotka yhdistetään toisiinsa vasta viimeistelyvaiheessa, voi neuloja valita työjärjestyksen mielensä mukaisesti. Aloitteleville neulojille takakappaleen ensiksi neulominen on kuitenkin suositeltavaa, sillä monissa malleissa takakappale on mallineuleiltaan ja pääntien muotoilultaan yksinkertaisempi. Tällöin aloittelevan neulojan on helpompi keskittyä keskivartalolla ja kädenteillä tehtäviin kappaleen muotoiluihin.

Joskus neuleohjeissa kirjallisesti ilmaistuna haastavat kohdat on esitetty kuvin tai piirroksin. Kuvituksen avulla voidaan ohjeistaa ilman tupsukehikkoa tehtävät tupsut (kuva 11, s. 28) ja hapsut, erikoiset neulepinnat, neulomisen suunnan muutokset mallissa, kappaleiden yhdistäminen (kuva 12, s. 28) tai jälkikäteen tehtävät kirjaillut yksityiskohtat.

Neuleohjeiden kirjoittamistyyliä on eroja neulemalleittain. Novitan kevätnumeroa 2018 lukiessa huomaa, että neuleohjeita ei kirjoiteta aina ns. saman kaavan mukaan.

Yhdessä neuleohjeessa työ on selostettu silmukka silmukalta ja rivi riviltä. Toisissa taas neulojalle annetaan sekä tarkkoja ohjeistuksia että suuntaviivoja, joiden mukaan työssä edetään. Neuleohje on tekijänsä näköinen. Saman mallin voisi ohjeistaa sen kirjoittajasta ja suunnittelijasta riippuen usealla eri tavalla, eikä yksi tapa ole ainoa oikea.

Piirros

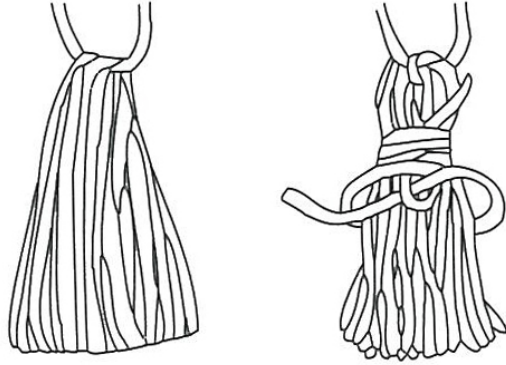

Kuva 11. Neulottua huivia koristavan tupsun ohjeistukseen on piirretty kaksi työvaihetta.

Yhdistä 2 kaitaletta toisiinsa näin:

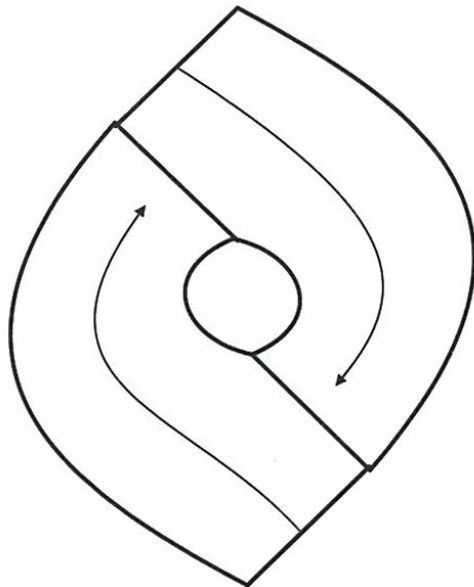

Kuva 12. Neulottu poncho on valmistetaan kahdesta kappaleesta, jotka ommellaan vinottain yhteen.

5 Neuleohjeet Novitan ja Neoviuksen julkaisuissa vuosina 1928–2017

Tarkastelen tässä luvussa Novitan ja Neoviuksen neuleohjeita selvittääkseni, mitä eroavaisuuksia niissä on nähtävissä eri vuosikymmenillä. Keräsin neuleohjeiden kehitystä koskevan tutkimuksen aineiston neuleohjeet Novitan Helsingin toimipisteen arkistossa sijainneista Novitan ja Neoviuksen neulelehdistä vuosilta 1928–2017. Neoviuksen neuleohjeet on valittu *Virkkaus-* ja *Neuletyöt* -lehdistä. Novitan neuleohjeet on valittu pääosin Novitan brändin alla julkaistuista käsityölehdistä. Poikkeuksena tästä on Novitan kustantama *Stella-lehti*, jota julkaistiin 1980-luvun alussa. Vuoden 2018 neuleohjeita tarkastelin Novitan nykyisiä neuleohjeita käsittelevässä luvussa 4.4.

Haasteita neuleohjeiden vertailussa tuotti se, että tutkimuksen aineistona on käytetty kahden samanaikaisesti toimineen yrityksen neuleohjeita. Novitan osuus aineistosta alkaakin vasta 1980-luvulta, vaikka Novita-kerhon neuleohjeita (luku 3.1) oli julkaistu jo aikana ennen kuin Novita osti Neoviuksen. En siis voi tehdä suoria päätelmiä siitä, onko Neoviuksen neuleohjeilla ollut vaikutusta Novitan ohjeiden tyyliin.

5.1 Aineistoon valitut neuleohjeet

Vuosilta 1928–1989 aineistoa oli saatavilla rajallisesti, joten valitsin ensin tarkemmin luettavaksi tältä aikaväliltä jokaiselta vuosikymmeneltä yhteensä 2–4 neuleohjetta. Valitsin lopulliset aineistoon neuleohjeet tästä joukosta.

1990-luvulta alkaen etsin aineistoon Novitan käsityölehtien ohjeita jokaiselta vuosikymmeneltä yhteensä neljästä lehden numerosta. Näiltä vuosilta materiaalia oli tarjolla runsaasti, joten valikoin aineiston etsimistä varten jokaiselta vuosikymmeneltä ensimmäisen ja kuudennen vuoden lehdet. Valitsin näinä vuosina ilmestyneistä neljästä lehdestä ensimmäisen ja kolmannen numeron, jotta saisin lopulliseen aineistoon sekä keväät/kesä- että syys/talvi-mallistojen neuleohjeita.

Aineistoon valittava neuleohjeita lehdistä etsiessäni pyrin valitsemaan omalle ajalleen tyypillisiä neuleohje-esimerkkejä. Valitsin analysoitaviin neuleohjeisiin niin aikuisten kuin lastenkin neulemalleja. Osa tutkimukseen valituista neuleohjeista sisältää todellisuudessa useamman neulemallin, esimerkiksi vaatteen ja siihen sopivan asusteen. Asusteita havainnoitavaksi valitsemalla sain täydennettyä aineistoa helpommilla malleilla. Helppoissa malleissa työvaiheidenohjeistus oli yksityiskohtaisempaa kuin vaikeammassa malleissa.

Vaatekappaleista valitsin aineistoon ylä- ja alaosia sekä asusteita. Tavoitteenani oli löytää monipuolisesti erilaisia ratkaisuja ruutupiirroksiin, lyhenteiden käyttöön ja ohjeiden kirjoittamisen tyyliin. Havaittiin Novitan ja Neoviuksen käsityölehtiä lukiessani, että mikäli olisin valinnut tutkittavaksi ainoastaan naisten puseroita, olisin saanut aineistoon huomattavasti pienemmän kirjon erilaisia tapoja ohjeistaa neulemalleja. Omien havaintojeni mukaan varsinkin tapa ohjeistaa puseroita vakiintui nopeasti, eikä 1900-luvun puolivälin jälkeisissä ohjeissa ollut kovin suurta eroa 2010-luvun ohjeistuksiin.

5.2 Neuleohjeiden kehitys

Neuleohjeiden kehitystä kartoittaessani pyrin löytämään suuria linjoja yksittäisissä neuleohjeissa havaittujen muutosten sijaan. Virkkaus- ja Neuletyöt -lehdessä saman numeron sisällä mallien laatu vaihteli usein. Osa ohjeista saattoi olla aikaansa jäljessä, kun taas toisissa oli nähtävissä vasta myöhemmin neuleohjeessa normiksi muuttuvia ilmaisutapoja.

Neuleohjeissa tarkastelin seuraavia asioita löytääkseni eroavaisuuksia eri vuosikymmenien välillä:

- Miten neulemalli on esitelty?
- Miten neuleohje on kirjoitettu ja kuinka yksityiskohtainen se on?
- Minkälaisia kaavoja, ruutupiirroksia, piirrustuksia ja valokuvia on käytetty neuleohjeessa?
- Mitä materiaaleja neulemallissa on käytetty?

5.2.1 ”Tämä neulekokonaisuus on näyttävä”

Kiinnitin neuleohjeita etsiessäni huomiota siihen, miten neulemallit oli esitelty lehtien sivuilla mahdollisimman houkuttelevina. Kuvilla ja teksteillä on vaikutusta siihen, kiinnostuuko lukija neulemallista vai ei. Kaikki tähän aineistoon valitut neulemallit on esitelty yhdellä tai useammalla valokuvalla, ja osa myös lyhyellä mallilla ja sen pintaa kuvailevalla tekstillä.

1920-luvulla Virkkaus- ja Neuletyöt -lehdessä ei piirrettyjä neulemallien kuvia näkynyt, vaan piirroksia oli käytetty lähinnä muussa lehden kuvituksessa. Neulemallien valokuvien koko, tarkkuus ja sijainti ohjeeseen nähden vaihtelivat. 1920–1950-luvuilla Virkkaus- ja neuletöissä neulemallien kuvat olivat varsin pieniä, ja neuleohjeet sijaitsivat lähes aina suoraan kuvan yhteydessä.

Virkkaus- ja neuletyöt-lehdissä on taitettu sivuja kauniilla ja lukijan huomion kiinnittävällä tavalla. Ohje 3031 Kaunis kuvioitu liivi ja käsineet (Virkkaus- ja neuletyöt 1946, 16.) on hyvä esimerkki taitosta, jossa neulemallin kuvat ja ohjeistus on aseteltu yhdelle sivulle toistensa lomaan. Samalla sivulla sijaitsevat sekä neulemallin kuvat, ingressin eli johdantokappaleen tapaan kirjoitettu sanallinen kuvaus mallista, neuleohje että ruutu- piirroksat selityksineen molempiin malleihin (kuva 13).



Kaunis kuvioitu liivi ja käsineet

3031

Jos väreinä käytetään esim. lampaan-harmaata ja -valkoista, saadaan viehättävä kevytliivi hilittyine edustolneen.

Työvälineet: 250 g pohjavärin lankaa, 50 g kuvioilankaa. Neuplilliset puikot 2 1/2 ja 3.

Koko: Rinnan ympärys 92, pituus 52 cm.

Selkäkappale: Puikoilla 2 1/2 luodaan pohjaväristä 90 s. Joustinneuletta 1 s. oikein, 1 s. nurin 9 cm. Sitten puikoilla 3 sileää neuletta ja ensimmäisellä kerralla lisätään tasaisesti, kunnes on 106 s. Kumm. reunassa lisätään joka 8:nneellä kerralla 1 s., näin 7 kertaa. Kun on 29 cm, päätetään hihojenreikä varten 12, 1, 1, 1 s. ja kun hihojenreikä ovat 22 cm, päätetään kumpaakin olkapäätä varten 10, 10, 10 s. ja sen jälkeen keskimm. silmukat yht'alkaa.

Etukappale: Puikoilla 2 1/2 luodaan pohjaväristä 106 s. Joustinneuletta 9 cm. Sitten puikoilla 3 sileää neuletta ja ensimmäisellä kerralla lisätään tasaisesti, kunnes on 129 s. 3:nneellä kerralla aletaan neuloa ruutumalli I mukaan. Sivulla lisätään samoin kuin selkäkapp. Kun on 29 cm, päätetään hihojenreikä varten 12, 1, 1, 1, 1 s. Kun hihojenreikä ovat 16 cm, päätetään pääntietä varten ensin keskimm. 27 s. ja sen jälkeen näiden kahden puolen 2 s. ja sen jälkeen aina joka kerralla 1 s., kunnes on 36 s. kumm. olkapäällä. Kun hihojenreikä ovat 23 cm, päätetään olkapäitä varten 12, 12, 12 s.

Valmistus ja kausi: Kappaleet pingoitetaan sopivan kokoisiksi ja silletään varovasti nurjalta. Oikea olkasauva ommellaan ja pääntiestä polmitaan puikolle 2 1/2, 108 s. Neulotaan joustinneuletta 2 1/2 cm. Silmukat päätetään. Kummastakin hihanreikästä polmitaan 148 s. Neulotaan joustinneuletta 2 1/2 cm. Loput saumat ommellaan, vasemmalle olkapäälle vetoketju.

Käsineet: Luodaan pohjaväristä sukka-puikoilla n:o 8 56 s. Neulotaan kahdella puikolla joustinneuletta 1 s. oikein, 1 s. nurin

8 cm. Sitten sileää neuletta ja ensimmäisellä kerralla lisätään, kunnes on 64 s. Kun on neulottu 6 kerralla sileää neuletta aletaan neuloa ruutumalli II mukaan. Aloitetaan mallineule 14:nnessä silmukassa sivusta lukien. Kun on 8 kerralla alkavat peukalon lisäykset. Neulotaan 32 s., lisäys, neulotaan 2 s., lisäys, neulotaan puikon loppuun. Tähän tapaan lisätään joka toisella kerralla, siis toisella lisäyskerralla neulotaan seur. tavalla: neulotaan 32 s., lisäys, neulotaan 4, lisäys jne. Jokaisella lisäyskerroksella lisääntyy lisäysten välisten silmukkain luku aina kahdella. Kun killassa on 20 s., viedään ne hakenneulalle. Luodaan 2 uutta s. peukalon taakse ja neulotaan kalkilla kämmenten silmukoilla 3 cm ja sen jälkeen alkavat sormet. **Pikkusormi:** oikea puoli neulotaan 7 s., luodaan 2 uutta s., seur. silmukat viedään lankaan, vain viimeiset 7 s. liitetään pikkusormen 9 silmukan yhteyteen. Nämä 16 s. jaetaan neljälle puikolle ja neulotaan ympyrässä 5 1/2 cm. Sen jälkeen neulotaan seur. kerralla

aina 2 ja 2 yhteen. Lanka katkaistaan ja kiinnitetään lujasti. Nyt polmitaan pikkusormen välistä 2 s. ja kaikilla silmukoilla neulotaan ympyrässä 2 kerralla. **Nimetöntä** varten otetaan kämmenten sisä- ja ulkopuolelta 7 s. ja pikkusormen välistä 2 s. ja keskisormen väliin luodaan 2 uutta s. Neulotaan ympyrässä 7 1/2 cm. Päätetään kuten pikkusormi. **Keskisormea** varten otetaan kämmenten sisä- ja ulkopuolelta 8 s., polmitaan nimettömän välistä 2 s. ja etusormen väliin luodaan 2 s. Neulotaan 7 1/2 cm ja päätetään kuten muutkin sormet. **Etusormea** varten otetaan jäljellä olevat ja keskisormen välistä 2 s. Neulotaan samoin kuin nimetön. Nyt otetaan **peukalon** 20 s. ja peukalon takana 2 s. Joka toisella kerralla kavennetaan peukalon takana 1 s., näin 2 kertaa. Kun on neulottu 5 1/2 cm päätetään, kuten muutkin sormet. Toinen käsi neulotaan samalla tavalla, mutta päin vastaiseen suuntaan. Malli alkaa nyt 45:nnessä silmukassa, täten saadaan oikean ja vasemman käden käsineet. Käsineet ommellaan yhteen ja silletään kevyesti.

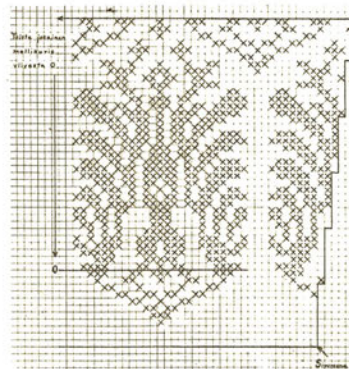

Kaunis kuvioitu liivi ja käsineet.

Ruutumalli I.

□ = pohjaväri.
× = kuvioväri.

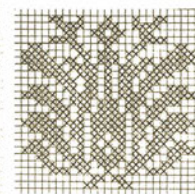

Ruutumalli II.

□ = pohjaväri.
× = kuvioväri.

Kuva 13. Ohjesivu Virkkkaus- ja Neuletyöt -lehdessä vuodelta 1946.

Värien käyttö on ollut Virkkaus- ja Neuletyöt -lehdessä rajattua 1950-luvulle asti, jolloin värien käyttö on rajoittunut lähinnä lehden kansiin. 1960-luvulla lehdissä oli jo kokonaisia yhdellä värillä korostettuja sivuja, kuten ohjeessa Pieni valssi 879. Kaksiosainen puku Novita Kisa langasta (kuva 14). Vaikka värikuvat alkavat yleistyä 1970-luvun Virkkaus- ja Neuletyöt -lehdissä, lehdissä on edelleen myös mustavalkoisia kuvia.



P
I
E
N
I
V
A
L
S
S
I



Kuva 14. Neuleohje ja aukeaman taitto Virkkaus- ja Neuletyöt -lehdessä vuonna 1964.

1980- ja 1990-luvut Novitan lehdissä ovat runsaita ja värikkäitä. Suurissa koko sivun täyttävissä kuvissa on käytetty neulemalliston teemaan sopivia taustoja, kuten meren rantaa, puutarhaa ja valokuvastudiota. Puseroiden ohjeita julkaistaan runsaasti, kuten Virkkaus- ja Neuletyöissäkin. Neulemalleja esitellään lukijaa inspiroivasti mallistoina, ja neuleohjeet on erotettu omaan ohjeliitteeseen, joka on painettu ilman värejä. Isojen kuvien ansiosta lukija näkee helposti ennen neulomisen aloittamista neuleen yksityiskohdat, pinnat ja istuvuuden mallin päällä (kuva 15, s. 33). Lehtiä lukiessani havaitsin, että puseroiden neuleohjeita on kirjoitettu paljon. Sukkien ja lapasten neuleohjeita oli vähemmän. Johtuisikohan tämä siitä, että käytännölliset asusteet olivat helpompia neuloa, eikä niihin siksi tarvittu neuleohjeita? Vaikuttaisi myös siltä, että arjen luksuksena on pidetty enemmän kaunista puseroa, kuin kengän sisään piiloon jäävää sukkaa. 2000-luvulla käsin neulotuista villasukista tulee kuitenkin ilmiö ja sukille omistetaan jopa kokonaan oma numero, Novita Sukkalehti (2015).

Neuleohjeita on numeroitu Neoviuksen Virkkaus- ja neuletöissä 1930-luvulta ilmeisesti neuleiden lankojen myynnin helpottamiseksi, sillä juoksevalla sarjanumerolla varustetuissa neuleohjeissa alkaa tuolloin ilmestyä lankojen ja tarvikkeiden hintoja. Numero-sarjat eivät ole lehtikohtaisia, vaan numerointi jatkuu nousevana kohti 1960-lukua. 1960-luvulla numerointi vaikuttaa nollautuvan, ja vanhat sarjanumerot otetaan käyttöön uusissa ohjeissa. 1970-luvulla ohjeissa käytössä on kahdenlaista numerointia. Naisten maksiliiveissä (1971, 6, 31.) on merkitty mallin numeroksi ”1647” lankojen tilausta varten ja ”5”, eli lehden viides neulemalli. Novitan neulelehdissä neulemallit on numeroitu 1990-luvun pitkiä numerosarjoja lukuun ottamatta lehden neuleohjeiden järjestyksen mukaan.

Neoviuksella on työskennellyt nimekkäitä suunnittelijoita (Gylfe 2018), mutta neuleohjeiden suunnittelijoita ei silti mainita lehtien malleissa. Sen sijaan Novitan lehdissä neulesuunnittelijan nimi löytyy monesta neuleohjeesta ja neulesuunnittelijat näkyvät neulemallien valokuvissakin (kuva 15, s. 33). Aineistoon valitsemisani neuleohjeissa esiintyy suunnittelijoina alallaan tunnettuja suunnittelijoita, kuten Lea Petäjä (Novita-kerho 1985b), Marita Lehtimäki (Novita-kerho 1985a), Irene Usvasalo (Novita-kerho 1990b), ja Arja Viitala (Novita-kerho 1990a).

5.2.2 ”Pullover on puikoilla neulottu”

Havaitsin aineistoa tutkiessani, että neuleohjeet ovat 1920-luvulla olleet yllättävän samanlaisia kuin 2010-luvulla. Kuvat 16 (s.35) ja 17 (s. 36) esittävät, mitä yhteisiä piirteitä aineistoon valituissa ohjeissa on ollut Virkkaus- ja Neuletöissä pitsineuleisen huivin ohjeessa vuonna 1928 ja Novita-lehdessä pojan puserossa vuonna 2010. Kuten kuvaan on merkitty, neuleohjeesta on molempina aikakausina havaittavissa seuraavat kohdat:

neulemallin nimi [1], neulemallin valokuva [2], neulemallin tiedot, kuten koko, työssä käytettävä lanka ja työvälineet [3], työn aloittaminen ja toteuttaminen [4], työn päättäminen [5] ja viimeistely [6].

Nämä kaikki tiedot ovat oleellisia neuleen alusta loppuun asti valmistamisen kannalta. Tarkemmat selitykset edellä mainituille yksityiskohdille ja niiden merkitykselle neulemallin ohjeistamisen tai neuleohjeen kannalta löytyvät nykyaikaisia ohjeita käsittelevästä luvusta 4.4.



[2]





[6]

Novita Tempo: neulottu pojan pusero ja pipo

Suunnittelija Minna Metsänen
Pipon ympäryys noin 51 cm
Koko 122(134)146(152)164 cm
Valmiin neuleen mitat
 vartalon ympäryys 80(84)88(92)96 cm
 puseron pituus 47(51)54(57)60 cm
 hihan sisäpituus 32(35)38(42)45 cm
Langanmenekki Novita Tempo (070) grafitinharmaa 550(600)650(700)750 g
Puikot Novita nro 7 ja 8 tai käsialan mukaan sekä pääntietä varten **sukkapuikot** tai **pyöröpuikko** (40 cm) Novita nro 7. Pipoa varten **sukkapuikot** Novita nro 7 ja 8.
Mallineuleet -joustinneule: neulo *3 o, 3 n*, toista *-*. Neulo nurjalla oikeat s:t oikein ja nurjat nurin. **Sileä neule**: neulo s:t oikein ja nurjalla nurin. **Kohoneule**: neulo ruutupiirroksen ja ohjeen mukaan.
Tiheys 13 s ja 18 krs sileää neuletta paksuimmilla puikoilla = 10 cm

PUSERO
Takakappale
 Luo ohuemmille puikoille 54(57)57(60)63 s ja neulo joustinneuletta 5(5)6(6)6 cm. Neulo viimeinen krs nurjalla nurin ja lisää samalla 1(0)2(1)2 s tasavälein = 55(57)59(61)65 s. Vaihda työhön paksimmat puikot ja aloita taskun kohoneule ruutupiirroksen 1. krs:ta kukin koko nuolella merkitystä kohdastaan ja toista sitten 6 s:n mallikertaa krs loppuun. Toista ruutupiirroksen krs:t 1-4 yhteensä 5(5)6(6)6 kertaa. Neulo vielä ruutupiirroksen krs 1 ja päättää s:t työn nurjalla puolella oikein neuloen. Pöimii nyt paksuimmille puikoille, työn nurjalla puolella, joustimen yläpuolelta uudet silmukat etukappaleelta varten = 55(57)59(61)65 s. Neulo sileää neuletta. Kun kpl:n korkeus on 27(30)32(34)36 cm (joustin mukana), päättää molemmissa reunuissa 1x2(3)3(4)4 s kädenteltä varten ja tee sitten raglan-kavennukset kuten takakappaleella. Kun kädentien korkeus on 12(13)14(15)16 cm, jätä keskimmäiset 7(9)9(11)11 s odottamaan pääntietä varten ja neulo ensin pääntien toinen puoli. Päättää pääntien reunussa joka 2. krs 1x2 s ja 1x1 s. Päättää loput 2 s. Neulo pääntien toinen puoli vastaavasti.
Hihat
 Luo ohuemmille puikoille 27(27)30(30)30 s ja neulo joustinneuletta 5(5)6(6)6 cm. Vaihda työhön paksimmat puikot, neulo sileää neuletta ja aloita lisäykset. Lisää molemmissa reunuissa ensin joka 10.(8)10.(8)8. krs 2(4)2(6)6x1 s ja vielä joka 8.(6)8.(6)6. krs 3(3)4(2)3x1 s = 37(41)42(46)48 s. Kun kpl:n korkeus on 32(35)38(42)45 cm, päättää molemmissa reunuissa 1x2(3)3(4)4 s. Aloita sitten raglan-kavennukset. Neulo molemmissa reunuissa 2 s:lla sileää neuletta ja kavenna molemmissa reunuissa ensin joka 4. krs 2(2)3(3)3x1 s ja sitten joka 2. krs 10(11)10(11)12x1 s seuraavasti: neulo oikean puolen krs:n alussa 2 o, 2 s nurin yhteen ja kun jäljellä on 4 s, neulo 2 s nurin yhteen ja 2 o. Kun kavennukset ovat valmiit ja kädentien korkeus on noin 16(17)18(19)20 cm, päättää loput 9(9)10(10)10 s.

Kuva 17. Neulottu pojan puseron neuleohje, Novita 2010. Tarkempi kuva ohjeesta löytyy neuleohjeliitteen sivulta 35.

Virkkaus- ja Neuletöiden ensimmäisten numeroiden julkaisujen aikaan neuleohjeita ei ollut Suomessa vielä julkaistu montaakaan vuotta. Neuleharrastuksen suosio oli nousussa, mutta neuleohjeisiin ei ollut vakiintunut vielä mitään yleistä muotoa. Virkkkaus- ja Neuletöiden ensimmäisissä numeroissa ja vielä 1930-luvullakin haetaan omaa neuleohjeiden tyyliä. Virkkkaus- ja Neuletöiden neuleohjeet ovat alkuun joko lyhyitä ja neulojalta paljon tietoa ja taitoa vaativia tai sitten todella pitkiä. Varsinkin ennen 1960-lukua julkaistut ohjeistukset saivat minut pohtimaan onko tämä neuleohje, työselostus vai neuleidea? Esimerkiksi käytännöllisen arkipuvun ohjeen vuodelta 1928 (kuva 18, s. 37) voisi luokitella ideaksi. Se muistuttaa jokseenkin neuleohjetta lankasuosituksineen ja mallineuleen kuvauksineen, mutta siitä puuttuu kokonaan yksittäisten vaatekappaleiden valmistuksen ohjeet silmukkalukuineen.

Käytännöllinen arkipuku

Tämän sievän jumperspuvun voi esim. puikoilla neuloa Zephyr-langasta. Luomissilmukkain luvun määrää työn leveys. Se neulotaan edestakaisin, joka toinen kerros oikein joka toinen kerros nurin, oikealla puolen oikein, nurealla nurin. Jotta työhön saadaan kääntäessä tasainen reuna, otetaan ensimmäinen silmukka puikolle neulomatta. Vaakasuorassa suunnassa kulkeva koristeraita syntyy siten, että sileää pohjaa neulottaessa halutulle etäisyydelle reunasta neulotaan yksi kerros oikein erivärisellä langalla. Leveämpää koristeraitaa varten yksi kerros oikein, yksi kerros nurin. Senjälkeen kuin jumpersin pohja on valmis ommellaan pystysuorat raidat sellaiselle etäisyydelle toisistaan, että syntyy säännöllisiä neliöitä. Raidan voi ommella joko silmukkain välin kohdalle varsipistoin tai myöskin ompelemalla silmukkain toisen reunan yli ylikuomispistoja.



Kuva 18. Käytännöllisen arkipuvun ohje vuodelta 1928.

Tasapainoa ytimekkään ohjeistuksen ja tarpeellisen tiedon välittämiseksi on haettu joi-
tain vuosia. Verrataan esimerkiksi osia puseron etukappaleen **kädentien ja pääntien
muotoilujen** ohjeistuksista vuosilta 1929, 1936, 1946 ja 1956. Lainattuja neuleohjeen
pätkiä lukemattakin näkee, miten suunnilleen samat vaiheet on ilmaistu vuonna 1929
monin sanoin ja lausein. 1940-luvun puolivälissä pään- ja kädenteiden muotoiluun ja
olan silmukoiden päättämiseen ei tarvita montaa riviä tekstiä, vaan neuleohje tiivistyy ja
siihen ilmestyy lyhenteitä.

Alotetaan **etukappaleen** alareunasta – – . – – päätetään heti – – kerroksen alus-
sa 5 ensimmäistä silmukkaa ja neulotaan 40 silmukkaa – – . Päätetään 18 sil-
mukkaa ja neulotaan kerros loppuun. Käänös. Päätetään 5 silmukkaa ja neulo-
taan 40 silmukkaa. Tämän jälkeen neulotaan erikseen kumpikin olkakappale.
Niissä kavennetaan kaulanreiän puolella vaaleanruskeassa raidassa joka kol-
mannella kerroksella yksi silmukka ja hihanreiän puolella joka toisella kerroksella
yksi silmukka. Tummanruskeaa raitaa alotettaessa on puikoilla n. 30 silmukkaa.
Hihanreiän puolella ei tämän raidan kohdalla enää kavenneta, ja kaulanreiän
puolella kavennetaan vain joka neljännellä kerroksella yksi silmukka kullakin.
Tämän jälkeen neulotaan vaaleanruskea raita kaventamatta, mutta raidan kah-
deksannen kerroksen jälkeen neulotaan kaulanreiän puolelta lähtien vain 8 sil-
mukkaa ja palataan sitten takaisin. Seuraavalla kerroksella neulotaan 16 silmuk-
kaa ja palataan takaisin. Sitten 24 silmukkaa ja palataan takaisin minkä jälkeen
neulotaan kokonainen kerros, jonka jälkeen päätetään. **Täten muodostuu olka-
sauma vinoksi.** (Virkkkaus- ja Neuletyöt 1929, 23.)

Etukappale: – – Työn pituus 52 sm. Päätetään hihojenreiissä 2 kertaa 3 silm.,
sitten 6 kertaa 1 silm. Senjälkeen suoraan. Kun työn pituus on 64 sm, päätetään
keskellä 24 silm. Neulotaan kumpikin olkakappale erikseen ja kavennetaan kau-
lanreiän puolella 3 silm. (2 kertaa), ja senjälkeen joka toisella kerroksella 1 silm.
kunnes on jäljellä 20 silm. Kun työn pituus on 74 sm. **päätetään olkasilmukat
yhtaikaa.** (Virkkkaus- ja neuletyöt 1936, 3.)

Etukappale: – – Kun on 29 cm, päätetään hihojenreikiä varten 12, 1, 1, 1, 1 s.
Kun hihojenreiät ovat 16 cm, päätetään pääntietä varten ensin keskim. 27 s. ja
sen jälkeen näiden kahden puolen 2 s. ja sen jälkeen aina joka kerr. 1 s., kunnes
on 36 s. kumm. olkapäällä. Kun hihojenreiät ovat 23 cm, **päätetään olkapäitä
varten 12, 12, 12 s.** (Virkkkaus- ja neuletyöt 1946, 16.)

Ensimmäisten Virkkkaus- ja Neuletyöt -lehtien ohjeissa on vielä takerruttu pieniin yksi-
tyiskohtiin, kuten työn kääntämissiin. Ohjeistus on laadittu silmukan ja rivin tarkkuudella,
mikä tekee sen lukemisesta jokseenkin raskasta. Vuosien saatossa neuleohjeissa sävy
muuttuu toteavammaksi, eikä tehtävien vaiheiden syytä enää avata kuin erikoistilan-
teissa. Esimerkiksi puseron olan viistotusten tekeminen on sen verran yleistä, että
puseron ohjeessa vuodelta 1946 vain kerrotaan, miten viistotus tehdään.

Lyhenteitä näkyy aineistoon valituissa Virkkkaus- ja Neuletyöt -lehden neuleohjeissa
1930-luvulta alkaen. Mittayksiköt on lyhennetty Virkkkaus- ja Neuletyöt -lehden ensim-
mäisestä numerosta lähtien, mutta ohjeistuksessa usein käytettäviä sanoja ”silmukka”
ja ”kerros” on alettu lyhentää myöhemmin. Lyhenteet tekivät neuleohjeista vähemmän
palstatilaa vieviä ja vähensivät neuleohjeissa esiintyvää toistoa. Niitä sisältävien neu-

leohjeiden lukeminen on kevyempää, ja lyhenteitä sisältäviä neuleohjeita voikin silmäillä läpi eri tavalla kuin pitkiä lauseita sisältäviä 1920-luvun työselostuksia. Lyhenteet muodostuivat vähitellen. 1930-luvun puolivälin jälkeen silmukka lyhennettiin ”silmi.”, mutta 1940-luvun puolella se oli tyypistynyt muotoon ”s.”. Lopulta sana ”silmukka” putoaa jopa kokonaan pois lauseesta, kuten vuoden 1956 neuleohjeen esimerkissä.

Luodaan 64 silmi. Neulotaan vuorotellen 1 **silm.** oikein 1 **silm.** nurin kunnes on 12 sm. (Virkkkaus- ja neuletyöt 1936, 3.)

Puikoilla 2½ luodaan pohjaväristä 90 s. Joustinneuletta 1 **s.** oikein, 1 **s.** nurin 9 cm. Sitten puikoilla 3 sileää neuletta ja ensimmä. **kerr.** lisätään tasaisesti, kunnes on 106 **s.** (Virkkkaus- ja neuletyöt 1946, 16.)

Luodaan 88 s. puikoilla n:o 3. Neulotaan joustinneuletta 1 **o.**, 1 **n.** (Virkkkaus- ja neuletyöt 1956, 19.)

Lyhenteiden käyttö lisääntyy entisestään 1970-lukua lähestyttäessä. Seuraavissa esimerkeissä 1950-luvulla neuleohjeessa on vielä paljon tekstiä ja vähemmän lukuja. Vuoden 1971 neuleohjeessa vilisee numeroita ja lyhenteitä, ja lyhentämättömiä sanoja on ohjeessa harvemmassa. Osasyynä tähän on useiden kokovaihtoehtojen ilmestyminen neuleohjeisiin.

Takakappale: – – Kun työn pituus on 21 sm, päätetään kädentietä varten molemmin puolin joka toisella kerroksella 4, 3 krt. 1 s. Kun kädentien korkeus on 12 sm, päätetään kummaltakin olkapäältä 13, 12 s. – – **Etukappale:** Neulotaan samoin kuin takakappaleen puolella, kunnes kädentien korkeus on 7 sm. Päätetään keskimmäiset 8 s. päätietä varten ja neulotaan edelleen kahdessa osassa. Päätetään päätien kummaltakin reunalta vielä joka toisella kerroksella 3 kert. 2 s. ja 2 kert. 1 s. Olkas:t päätetään samalla korkeudella samoin kuin takakappaleella. (Virkkkaus ja neuletyöt 1956, 19.)

Takakappale: – – Päätien reunassa päätetään 2 X 3 s, ja samanaikaisesti viistotaan olkapäät 6 X 5 s – 6, 5 X 5 s. – – **Etukappale:** – – Työn pituuden ollessa 88 sm tai haluttu päätetään molemmilla sivuilla kädentietä varten 3, 2, 5 X 1 s – 4, 3, 5 X 1 s. Kun työn pituus on 100 sm tai halutti päätetään päätietä varten keskimmäiset 32 s ja neulotaan kumpikin puoli erikseen. Päätien reunassa päätetään 1 s joka 5. krs:lla 2 kertaa. Kun työn pituus on 107 sm tai haluttu viistotaan olkapäät samoin kuin takakappaleessa. (Virkkkaus- ja Neuletyöt 1966, 26.)

Takakappale: – – Kun työn pituus on 85 – 88 sm, päätetään molemmilla sivuilla kädenteitä varten 5, 3, 3, 3, X 1 – 6, 4, 3, 4 – 1 s. Kädentien korkeuden ollessa 16 – 17 sm, päätetään päätietä varten keskimmäiset 15 – 17 s ja niiden molemmin puolin joka kerroksella 4, 3, 3, 3 X 1 – 5, 4, 3, 4 X 1 s. Kun kädentien korkeus on 17 – 18 sm, päätetään olkapäät kolmessa erässä. – – **Etukappale:** – – Työn pituuden ollessa 85 – 88 sm, päätetään sivusauman puolella kädentietä varten samoin kuin takakappaleessa. (Virkkkaus- ja Neuletyöt 3/1971, 31.)

Takakappale: Luo Cabaretilta 56-60-64 s puikoilla n:o 3½ ja neulo 1 o, 1 n joustinneuletta 15 cm. Aloita Angels Hairilla sileää neule puikoilla n:o 7. Kun kpl:n korkeus on 36-37-38 cm, päättää mol. reunoissa kädenteitä varten joka 2. krs (3,1,1)-(3,1,1,1)-(3,2,1,1) s. Kun kädentien korkeus on 22-23-24 cm, vaihda lanka Cabaretksi, neulo puikoilla n:o 3½ jokainen s ensin oikein ja sitten nurin, jolloin s-luku kaksinkertaistuu = 92-96-100 s. Neulo sitten 1 o, 1 n joustinta 5 cm. Päättää s:t kerralla.

Etukappale: Neulo kuten takakpl, paitsi pääntie. Kun kädentien korkeus on 15-16-17 cm, neulo lyhennetyt krs:t: jätä joka 2. krs kädentien reunassa (4,4,4,3)-(4x4)-(4x4) s neulomatta. Ota sitten s:t työhön ja neulo puikoilla n:o 6 sileää nurjaa neuletta (oikealla nurin ja nurjalla oikein) 2,5 cm pääärmevaraksi. Päättää s:t kerralla.

Hiha: Luo Cabaretilta 30-32-34 s puikoilla n:o 3½ ja neulo 1 o, 1 n joustinta 8 cm. Aloita puikoilla n:o 7 Angels Hairilla sileää neule. Lisää hihan mol. reunoissa 12x1 s joka 3. krs = 54-56-58 s. Kun hihan korkeus on 38 cm, neulo pyöriö. Päättää mol. reunoissa joka 2. krs (3,1,1)-(3,1,1,1)-(3,2,1,1). Jatka sileää neuletta. Kun pyöriön korkeus on 21-22-23 cm, neulo koko krs:n ajan aina 2 s yhteen. Päättää loput s:t tiukasti.

Viimeistely: Oikea olkakappale: Luo Cabaretilta 3 s puikoille n:o 3½ ja neulo 1 o, 1 n joustinta. Lisää työn oikeaan reunaan (5x4,2x3)-(7x4)-(7x4) s joka 2. krs = 29-31-31 s. Neulo sitten kaikilla s:illa joustinta 7 cm. Päättää s:t kerralla. Neulo vasen olkakpl peilikuvaksi. Ompele olkasaumat. Kiinnitä etukpl:n pääärmevara nurjalle. Aseta olkakpl:eitten alaosa etukpl:n alle 2 cm ja kiinnitä kpl:t toisiinsa. Kiinnitä napit koristeeksi. Ompele sivu- ja hihojensaumat. Kiinnitä hihat pyöriön ylimääräistä väljyyttä rypyttään.

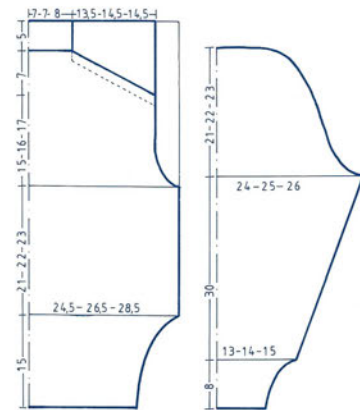

4910 TUMMANPUNAINEN PUSERO



Kaava erikseen.

Malli: Lea Petäjä

Koot: 34/36 - 38/40 - 42/44.

Langanmenekki: NOVITA ANGELS HAIR -lankaa tummanpunaista (n:o 543) 250-250-300 g ja NOVITA CABARET -lankaa tummansinistä (n:o 171) 150-150-200 g, 4 nappia.

Mitat: Puseron vartalon ympärys 98-106-114 cm, pituus 63-65-67 cm, hihan sisäpituus 38 cm.

Puikot: PERL-INOX n:o 7, 6 ja 3½ tai käsialan mukaan.

Mallineule: Sileää neule: neulo oikealla oikein ja nurjalla nurin.

Neuletiheys: 11 s = 10 cm sileää neuletta Angels Hairilla puikoilla n:o 7. Neulo mallitilkku, tarkista tiheys ja vaihda puikot tarpeen mukaan.

Kuva 19. Tummanpunaisen puseron neuleohje vuodelta 1985.

R90-1067 LUONNONVALKOINEN PALMIKKOPUSERO

Malli: Arja Viitala

Koko: S M L

Vaateen mitat:

vartalon ympäryys 104 112 120 cm

puseron pituus 64 66 67 cm

hihan pituus 42 43 44 cm

Langan menekki: RONDO COT-

TONELLA -lankaa:

luonnonvalkoista (010)

650 650 700 g.

Lankavaihtoehdot: Novita Swing, Blues tai Rondo Cotton Lyx.

Puikot: Suorat puikot n:o 3 ja 4 (Aero), ja lyhyt pyöröpuikko n:o 3.

Tiheys: 19 s ja n. 26 krs sileää oikeaa neuletta = 10 cm.

TAKAKAPPALE

Luo 82 - 88 - 94 s puikoille n:o 3 ja neulo 1 o, 1 n joustinta 8 cm. Lisää jousteen viimeisellä krs:lla 39 - 39 - 41 s tasavälein = 121 - 127 - 135 s. Vaihda työhön paksummat puikot, ja aloita mallineuleet ruutupiirrosten mukaan seuraavasti: Neulo oikeasta reunasta lähtien 11 - 14 - 18 s:lla sileää oikeaa neuletta, seuraavilla 10 s:lla II palmikkaa, 17 s:lla IV reikäneuletta, 10 s:lla II palmikkaa, 25 s:lla I vinoruutukuviota, 10 s:lla II palmikkaa, 17 s:lla III reikäneuletta, 10 s:lla II palmikkaa ja viimeisillä 11 - 14 - 18 s:lla sileää oikeaa neuletta. Kun takakappaleen pituus on 62 - 64 - 65 cm, ota keskimmäiset 31 - 31 - 35 s langalle odottamaan pääntietä varten. Neulo kummallekin olalle erikseen vielä 6 krs niin, että päätät pääntien puoleisesta reunasta 2,2,1 s joka 2. krs:lla. Kavenna viimeisen kerroksen aikana myös olalla olevan palmikon osalta 2 s. Päätä sitten olan 38 - 41 - 43 s.

ETUKAPPALE

Neulo muuten samalla tavalla kuin takakappale, mutta aloita pääntie aikaisemmin. Kun etukappaleen pituus on 55 - 57 - 58 cm, ota keskimmäiset 21 - 21 - 25 s langalle odottamaan. Jatka neulomista toisen olan silmuilla seuraavasti: Päätä pääntien puoleisesta reunasta 2,2,2,1,1,1 s joka 2. krs:lla. Kun etukappaleen pituus on 64 - 66 - 67 cm, neulo vielä 1 krs, ja kavenna sen aikana olalla olevan palmikon osalta 2 s. Päätä sitten olan 38 - 41 - 43 s. Neulo toisen olan silmuilla vastaavasti.

HIHAT

Luo 40 - 42 - 44 s puikoille n:o 3. Neulo 1 o, 1 n joustinta 6 cm. Lisää jousteen viimeisellä krs:lla 25 - 27 - 29 s tasaisesti = 65 - 69 - 73 s. Vaihda työhön paksummat puikot ja aloita mallineuleet seu-

raavasti: Neulo oikeasta reunasta lähtien 10 - 12 - 14 s:lla sileää oikeaa neuletta, seuraavilla 10 s:lla II palmikkaa, keskimmäisillä 25 s:lla I vinoruutukuviota, 10 s:lla II palmikkaa, ja viimeisillä 10 - 12 - 14 s:lla sileää oikeaa neuletta. Kun olet neulonut jousteen jälkeen 3 krs, aloita reunojen lisäykset (neulo myös lisätyillä silmuilla sileää oikeaa). Lisää kumpaankin reunaan 1 s joka 4. krs:lla 21 - 22 - 23 kertaa ja 1 s joka 2. krs:lla 4 - 3 - 2 kertaa. Työssä on lisäysten jälkeen 115 - 119 - 123 s. Kun hihan pituus on 42 - 43 - 44 cm, neulo vielä 1 krs ja kavenna sen aikana 2 s kummankin palmikon osalta. Päätä sitten kaikki 111 - 115 - 119 s. Neulo toinen hiha samoin.

VIIMEISTELY

Levitä kappaleet kaavan mukaisiin mitoihin, kostuta sumuttamalla työn nurjalta puolelta ja anna kuivua. Ompele olkasaumat ja sivusaumat. Jätä kädenteiden korkeudeksi 28 - 29 - 30 cm. Ompele hihojen saumat ja kiinnitä hihat paikoilleen. Poimi pääntieltä langalle jätetyt s:t mukaan luettuna 94 - 94 - 102 s lyhyelle pyöröpuikolle, ja neulo suljettuna neuleena 1 o, 1 n joustinta 7 cm. Päätä s:t. Taita joustinneule kaksinkerroin ja kiinnitä nurjalle.

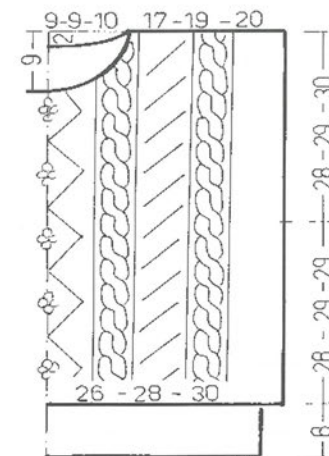
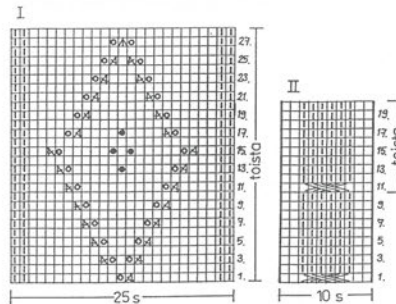

I = oikea silmukka (nurjan puolen

kerroksella nurja s)

□ = nurja silmukka (nurjan puolen kerroksella oikea s)

○ = langankierto

✕ = 2 s nurin yhteen

✕ = 2 s nurin yhteen

↗ = 3 s oikein yhteen = nosta 1 s

neulomatta, neulo 2 seuraavaa

s:aa yhteen ja vedä nostettu

silmukka kavennetun s:n yli

⋯ = nosta 3 s apupuikolle työn eteen,

neulo 3 seuraavaa s:aa oikein

ja sitten apupuikolla olevat s:t

oikein

● = nyppe = neulo yhdestä

silmukasta 3 oikeaa silmukkaa

(vuorotellen s:n etu- ja takareu-

nasta). Käännä työ. Nosta

nypyn ensimmäinen s neulo

matta, ja neulo nypyn muut s:t

nurin. Käännä työ. Neulo nypyn

kaikki s:t takareunoistaan oikein

yhteen.

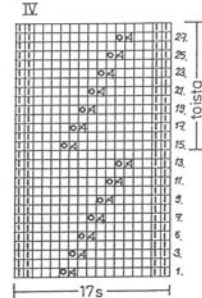
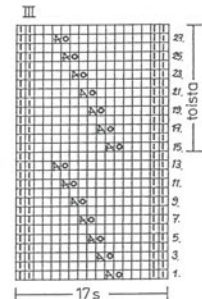

KOKO: S - M - L

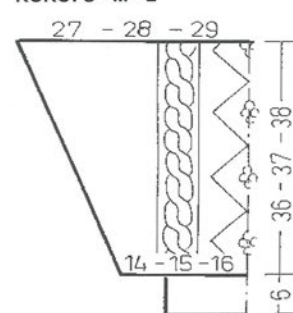

Kuva 21. Malliltaan laatikkomaisen paidan neuleohjeessa ei ole muotoiluja kädenteillä.

5.2.3 ”Työaineet: Babyllankaa.”

Neulemallien lankoja ja niiden nimiä tutkimalla näkee, miten tekstiilien markkinointi on muuttunut 90 vuoden aikana. Mustavalkoisten valokuvien aikakautena langan kuvailu sanallisesti on ollut tärkeää sen myynnin kannalta.

Uimapuku on punainen, mutta tässä **uimapukulangassa on myös valkoista, sinistä ja viheriää.** (Virkkkaus- ja neuletyöt 1936, 3.)

Neouviuksen ohjeissa ennen 1950-lukua on ollut yleistä kuvailla lankoja lähinnä niiden värin ja materiaalin osalta, eikä yksittäistä lankamerkkiä useinkaan ole korostettu. 1960-luvulta valitsemissani analysoitavissa ohjeissa on kaikissa kerrottu tarkasti työssä käytettävän langan valmistaja tai langan nimi.

Työtarpeet: **4 vyyhteä ruskeata ja 3 vyyhteä tummanruskeata A. G. S. käsi-työlankaa.** Aluminiumpuikot N:o 4. (Virkkkaus- ja neuletyöt 1929, 8.)

Ruskeankeltaista, pehmeää villalankaa. Työtarpeiden hinta: langat Smk. 55: 95, Inoxpuikot N:o 3 ½ Smk 5: 50, napit Smk. 12:–. (Virkkkaus- ja neuletyöt 1935, 20.)

Työaineet: **Babyllankaa.** Nupilliset puikot 2½. (Virkkkaus- ja neuletyöt 1948, 4.)

Työtarvikkeet: Lanka: **350–400–400 g ohutta villalankaa.** Puikot: n:o 2½ ja 3. (Virkkkaus- ja neuletyöt 1956, 18.)

Kuten esimerkeistä huomaa, näkyy neuleohjeiden yksityiskohtaisemmaksi muuttuminen myös lankojen kuvailuissa. Virkkkaus- ja Neuletöiden ohjeessa vuonna 1956 kerrotaan gramman tarkkuudella, miten paljon lankaa työhön kuluu. Ohjeessa ei silti mainita langan nimeä tai paksuutta vaan ainoastaan puikkojen paksuus.

5.2.4 ”Neulotaan tavallista raitaneuletta”

Neulepintoja ja niiden valmistamista on esitetty Novitan ja Neoviuksen ohjeissa niin valokuvien kuin piirroksinkin. Piirustusta oli käytetty Virkkkaus- ja Neuletyöt -lehdessä esimerkiksi uimapuvun ohjeessa vuonna 1936, sillä neuleen pinta ei erottunut edukseen mallin valokuvasta. Myöhemmin piirustukset korvattiin valokuvilla, kuten vuonna 1956 ilmestyneen lehden naisten kerraston ohjeessa (kuva 22, s. 44). Vaikka piirretyt pinnat ovat kauniita ja informatiivisia, ovat ne joutuneet väistymään uuden tekniikan tieltä.

PUNAINEN UIMAPUKU »1200»

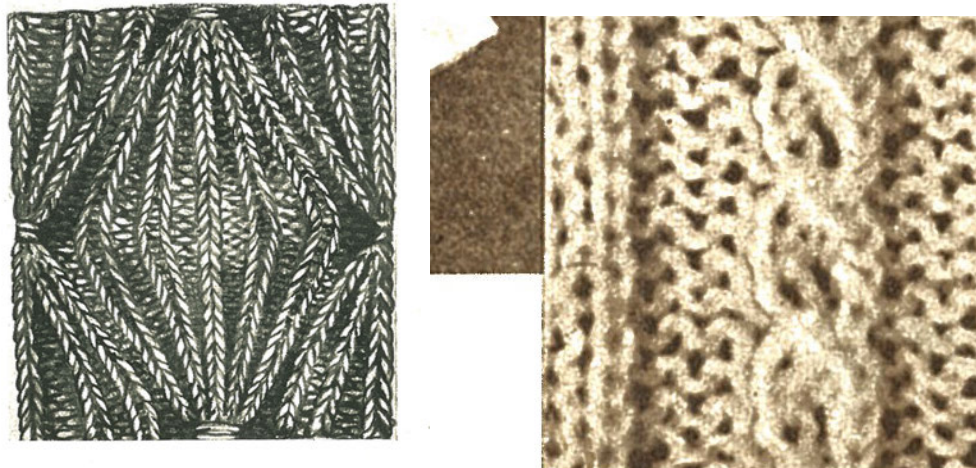

Kuva 22. Neulotun uimapuvun pintaa kuvaava piirustus vuodelta 1936 ja valokuva naisten talvikerraston neulepinnasta vuodelta 1956.

Kaavioita ja ruutupiirroksia neuleohjeissa esiintyy aineistossa kaikkina vuosina. Niiden muoto vain vaihtelee. 1990-luvulle asti ruutupiirroksia on piirretty käsin (kuva 23; kuva 25, s. 46), tai toteutettu symbolein, kuten vuonna 1972 (kuva 24, s. 45). 2000-luvulla neuleohjeissa on käytetty tietokoneella piirrettyjä kaavoja ja ruutupiirroksia (kuva 24, s. 45).

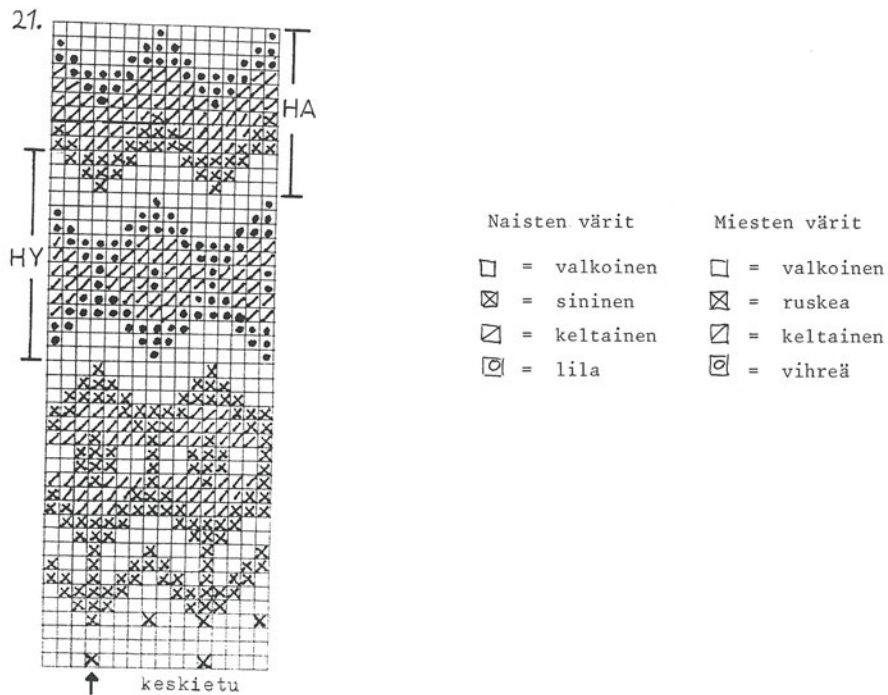

Kuva 23. Käsin piirretty kirjoneuleen ruutupiirros vuodelta 1982.

MALLI 51

Ruutupiirroksessa näkyvät ainoastaan työn oikean puolen kerrokset. Työn nurjalla puolella: 2 o, 19 n, 2 o.

19. krs: aloita 1. kerroksesta.

- = 1 s nurin
- v = 1 s oikein.
- o = langankierros
- = 1 ylivettämisenkavennus (= nosta 1 s, vedä nostettu neulotun yli)
- ▲ = 2 o yht.
- ▲ = nosta 1 s, neulo 2 o yht. vedä nostettu s yhteenneulottujen päälle.
-

29



6. Novita Samos

Suunnittelija Anne-Maija Immonen
 Koko XS-S-M-L
 Valmiin neuleen mitat
 vartalon ympärys 88-100-112-120 cm
 jakun pituus 50-52-55-57 cm
 hihan sisäpituus 45-46-47-48 cm
 Langanmenekki Novita Samos
 pinkki (524) 600-650-700-750 g
 Muut tarvikkeet 45-45-50-50 cm avoketju
 Puikot Novita nro 3½ ja 4½ tai käsialan mukaan.
 Mallineuleet Joustinneule; neulo *3 o, 3 n*, toista *-*. Neulo nurjalla oikeat s:t oikein ja nurjat s:t nurin. Palmikkoneule; neulo ruutupiirroksen ja ohjeen mukaan.
 Tiheys 25 s ja 26 krs palmikkoneuleta = 10 cm
 21 s ja 25 krs joustinneuleta = 10 cm

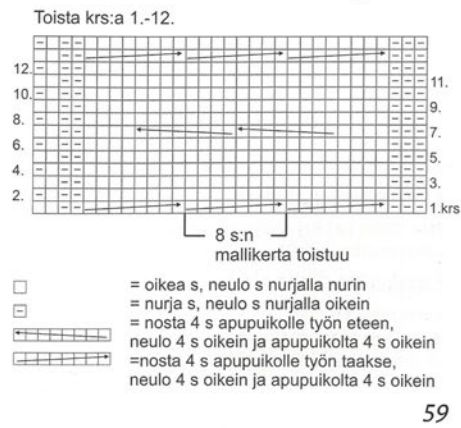
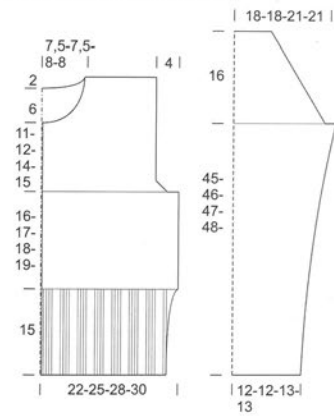

Kuva 24. Symbolein merkitty ruutupiirros vuodelta 1972 ja naisen neuletakin kaavat sekä ruutupiirros vuodelta 2005.

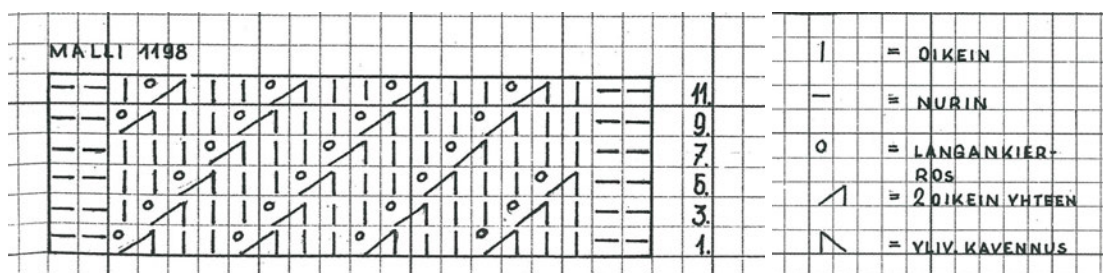

Kuva 25. Pitsineuleen ruutupiirros vuodelta 1967.

5.2.5 ”Luomissilmukkain luvun määrää työn leveys”

Neoviuksen neuleohjeissa on alkuun vain yksi koko, joka ilmoitetaan numeroin tai nuorille ja lapsille suunnatuissa ohjeissa iän mukaan. Naisten vaatteissa on käytetty eurooppalaisia numerokokoja. Neuleen mitaksi ilmoitetaan joko tasaiselle alustalle asetetun neuleen leveys ja pituus tai ”rinnan ympärys”.

Yhden koon neuleohjeet on mahdollista neuloa muunkin kokoisina, mutta tämä vaatii neulojalta osaamista ja laskemista. 1920–1950-lukujen neuleohjeille oli tyypillistä, ettei niissä kerrottu työssä käytettyä tiheyttä. Neuloja on siis joka tapauksessa joutunut vertaamaan valmistuvan työn kokoa omiin mittoihinsa.

Pusero ”Lankaraita” 1111. **Pituus 54 sm, rinnan leveys 48 sm.** (Virkkaus- ja neuletyöt 1935, 20.)

Punainen uimapuku ”1200”. **N:o 42.** (Virkkaus- ja neuletyöt 1936, 3.)

Kaunis kuvioitu liivi ja käsineet 3031. – – Koko: **Rinnan ympärys 92, pituus 52 cm.** (Virkkaus- ja neuletyöt 1946, 16.)

Lastenvaatteissa pelkän lapsen iän ilmoittaminen asettaa haasteita neulojalle, sillä lapset kasvavat eri tahtiin. Oma päätelmäni on, että neulemallin koolla viitataan sekä valmiin vaatteen kokoon että kohderyhmään. Vauvoilla, taaperoilla, leikki-ikäisillä, koululaisilla ja teineillä on kaikilla erilaiset tarpeet vaatteiden ominaisuuksien suhteen.

Hieno mekko $\frac{1}{2}$ -1-vuotiaalle. (Virkkaus- ja neuletyöt 1948, 4.)

Neulottu kerrasto pikkupojalle. Koko: **5–6 vuot.** (Virkkaus- ja neuletyöt 1956, 19.)

Sarjottuja kokoja Virkkaus- ja Neuletyöt lehdessä oli aineistoon valituista ohjeista vuodesta 1950 alkaen. Useammat koot palvelivat asiakkaita paremmin ja neuleohjeista tuli näin käyttäjystävällisempiä. Novitan puseroiden neuleohjeta on sarjottu useampaan

kokoon. Niitä on yhdessä ohjeessa jopa seitsemän, kuten Stellassa vuonna 1982 julkaistussa naisten ja miesten puserossa:

Etukappaleessa päätä heti keskimm. 10-10-12-12-/12-12-14 s, neulo kumpikin puoli erikseen. (Stella 1982, 19.)

Neuleiden tiheyksiä aineiston ohjeissa on vuodesta 1956 alkaen. Naisten talvikerraston neuleohje sisältää sekä kolme kokovaihtoehtoa ja tarkkaan ilmoitetun tiheyden:

Koko: 30–40–42. – –
Neuleen tiukkuus: 9 s = 2,5 sm. (Virkkkaus- ja Neuletyöt 1956, 18.)

Näin tarkoista merkinnöistä eteenpäin neuleohje alkaa muuttua ideasta tai työselostuksesta aina lähemmäs kohti yksiselitteisesti ymmärrettävää ohjetekstiä.

5.3 Neulemallien siirtyminen verkkoon

Novita knitsiä edeltäneiden verkkosivujen arkisto neuleohjeineen on edelleen luettavissa verkossa (Neuleohjearkisto 2003–2015), joten tutustuin verkossa julkaistuihin neuleohjeisiin 2000-luvun alusta. Nykyään Novita julkaisee lehdissä ilmestyneitä neuleohjeita myös verkossa Novita knits -sivustollaan. Yrityksen käyttämiä sosiaalisen median kanavia ovat Facebook, Instagram, YouTube, Pinterest ja Twitter. Näistä kanavista neuleohjeita on saatavilla NovitaTubesta videomuodossa (NovitaTube 2018.). Twitteristä, Pinterestistä ja Instagramista ei neuleohjeita löytynyt vuosilta 2017–2018.

The screenshot shows the Novita Neuleohjeet website interface. At the top, there is a navigation bar with the Novita logo and the text 'Neulomo Neuleohjeet'. A search bar is visible with the text 'Haluatko kirjautua sisään!' and a search button. The main content area is titled 'Lehti: Syksy 2003' and features a knitted pattern. The pattern is described as 'Valkoinen myssy ja huivi' (White hat and scarf). The text provides details about the pattern, including the number of rows (100 for the hat, 300 for the scarf), the number of stitches (11 stitches wide), and the number of rows (10 rows high). It also lists the materials used, such as 'Novita Teddy-lankaa myssyn luonnonvalkoista (010) 100' and 'Novita Teddy-lankaa huivin luonnonvalkoista (010) 300'. The text includes instructions for the pattern, such as 'Luo korvillista varten 3 s ja neulo seuraavasti: 1. ja kaikki nurjan puolen krs:t: oikein. 2.krs: 1 o, ik, 1 o, ik, 1 o, 4.krs: 1 o, ik, 3 o, ik, 1 o, 6.krs: 1 o, ik, 5 o, ik, 1 o. Jatka tähän tapaan lisää kunnnes työssä on 21 s. Jätä s:t odottamaan ja tee toinen korvallinen samoin. Ota sitten odottamassa olevat s:t samalle puolelle ja luo niiden välillä otsaa varten 12 s. Neulo kaikilla 54 s:lla sujuttuna neuleena ensin 1 krs nurin, 1 krs oikein, 1 krs nurin ja neulo jatkossa kaikki krs:t oikein. Kun olet kaikilla s:illä neulonut 8 cm, aloita kavennukset. 1.krs: "neulo 7 s oikein ja 2 s oikein yhteen", toista "*" vielä 5 kertaa. 2.krs: neulo oikein. 3.krs: "neulo 6 s oikein ja 2 s oikein yhteen", toista "*" vielä 5 kertaa. Jatka kavennuksia näin joka 2. krs, kavennusten välistä jää aina 1 s pois. Kun työssä on jäljellä 6 s, katkaise lanka, vedä s:iden läpi, kiristä ja päättää hyvin.

On the right side of the page, there is a photo of a woman wearing a white knitted hat and scarf. Below the photo, there is a section titled 'Suunnittelija' (Designer) which lists 'Novita'. There is also a section titled 'Ohjetiedustelut' (Pattern inquiries) with contact information for Novita: '040 178 2266 ma ja ke 10-14'. Another section titled 'Lankatiedustelut' (Yarn inquiries) provides contact information for Novita: '(05) 7443335 ma-pe 9-16 tai Novita Lankacheili (040) 178 2282 ma-pe 10-18'. At the bottom, there is a section titled 'Tutustu ohjeessa käytettyyn lankaan' (Get to know the yarn used in the pattern) which lists 'Teddy'.

Kuva 26. Neuleohje vuodelta 2003 Novitan Neuleohjearkistossa.

Verkossa julkaistut neuleohjeet ovat Neuleohjearkistossa muodoltaan samanlaisia kuin lehdissäkin. Esimerkiksi kuvan 26 (s. 47) neuleohje on julkaistu myös Novitan syysnumerossa vuonna 2003. Neuleohjearkistossa verkossa ja lehdissä julkaistuja ohjeista osaa täydentävät PDF-tiedostoina ladattavat tekniikkakuvat ja -ohjeistukset. Arkistosta löytyy tekniikkakuvia niin päällystettyjen nappien valmistamiseen kuin magic cast on -tekniikkaankin. (Neuleohjearkisto 2003–2015.) Verkossa katseltavissa olevat kuvitetut tekniikkaohjeistukset kuuluvat edelleen Novita knitsin sisältöön.

Kuvasarjojen ohella Novita on tuottanut verkkoon myös videoita, joissa havainnollistetaan neuleen valmistuksen vaiheita, kuten saumojen ompelua tai silmukoiden poimimista puseron pääntieltä (kuva 28, s. 49) Nämä videot on tuotettu niin, että niitä on mahdollista katsoa missä vain verkon välityksellä ja ilman äänentoistoa. Videon tärkeimmät kohdat on tekstitetty (kuva 27), ja selkeyttä on lisätty tuomalla työhön pohjasta hyvin erottuva kontrastivärinen lanka (NovitaTube 2017).

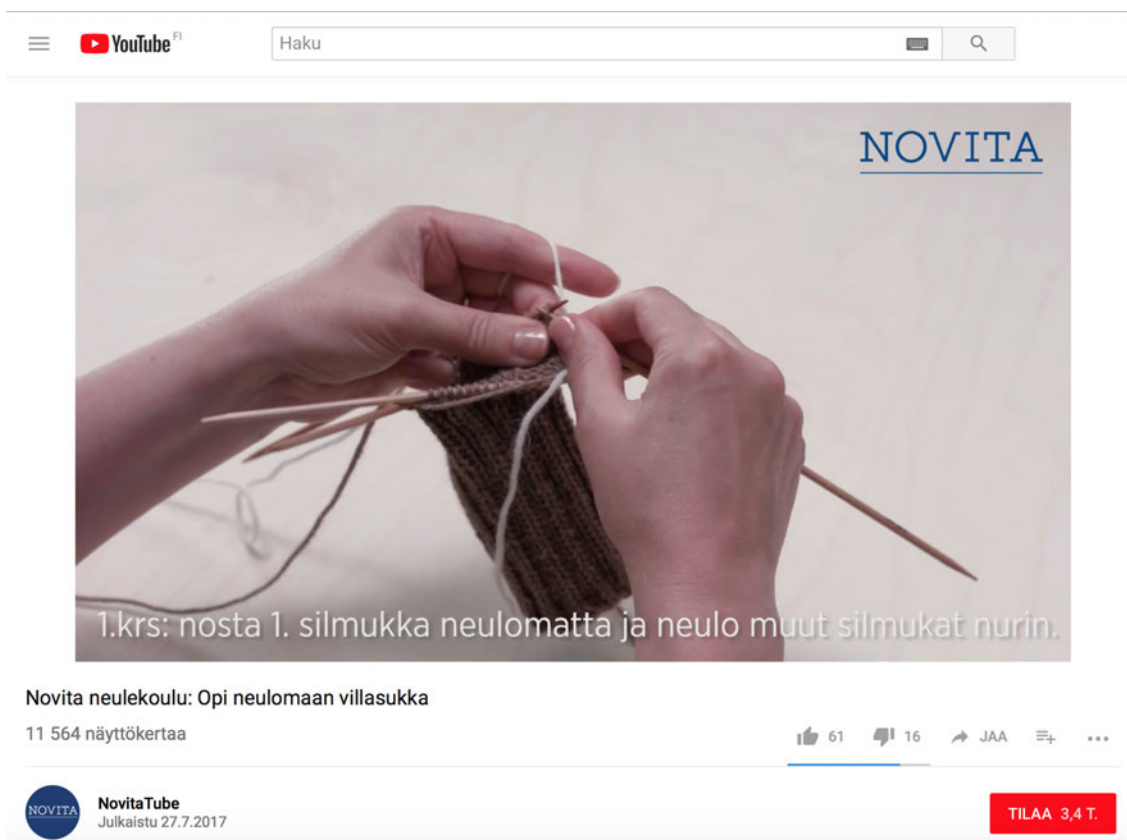

YouTube Haku

NOVITA

1.krs: nosta 1. silmukka neulomatta ja neulo muut silmukat nurin.

Novita neulekoulu: Opi neulomaan villasukka

11 564 näyttökertaa

61 16 JAA ...

NOVITA NovitaTube
Julkaistu 27.7.2017

TILAA 3,4 T.

Kuva 27. Opi neulomaan villasukka -tekniikkavideo NovitaTubessa vuodelta 2017.

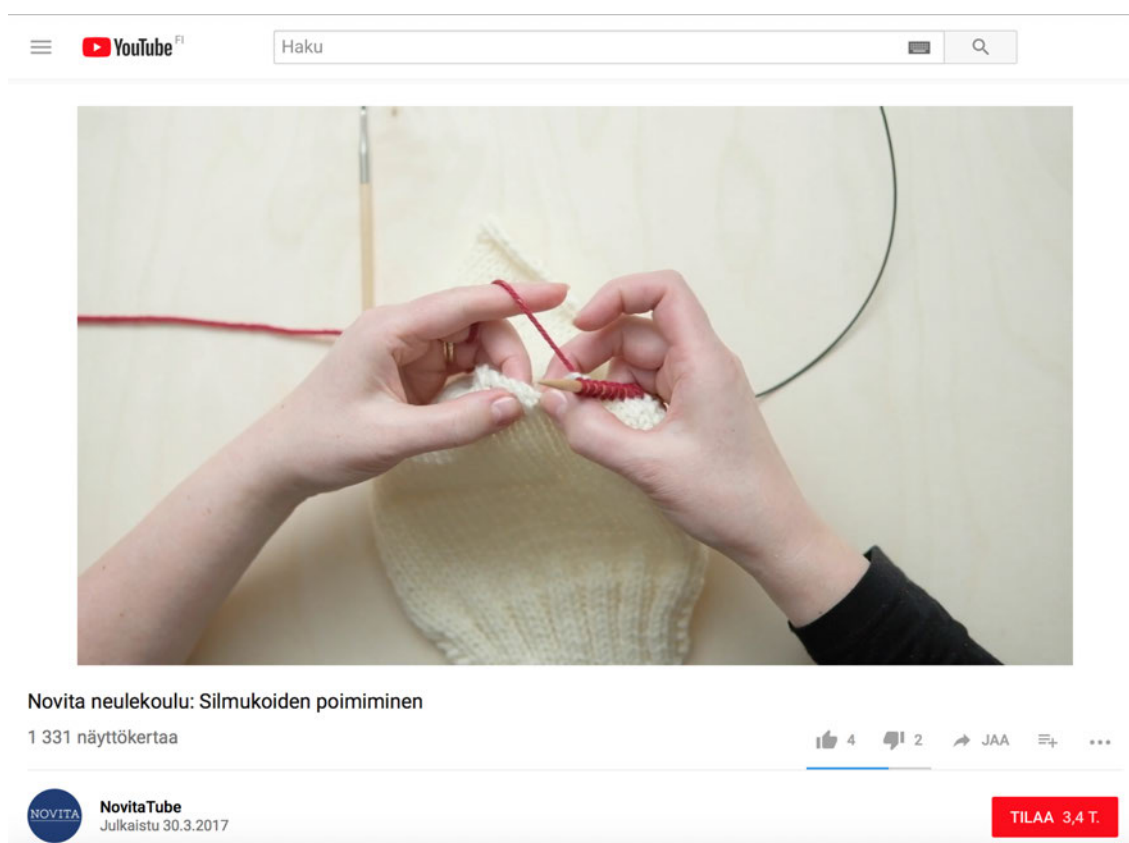

Kuva 28. Ohje silmukoiden poimimiseen puseron pääntieltä NovitaTubessa vuodelta 2017.

5.4 Yhteenveto

Neuleohje on aineistosta tekemieni havaintojen mukaan kehittynyt Novitan ja Neoviuksen julkaisuissa 90 vuoden aikana aaltoillen. Virkkaus- ja Neuletöiden ensimmäisten numeroiden kerroksen tarkkuudella laaditut neuleohjeet tiivistyivät usealle sivulle levittäytyvästä selostuksesta napakoiksi jopa vain yhden tai kahden palstan verran tilaa vieviksi paketeiksi. Neuleohjeiden alkuun kirjattavan tiedon lisääminen vähensi auki selostamisen tarvetta myöhemmissä vaiheissa työtä, mikä osaltaan lyhensi ohjeita. Lyhenteet saivat silmukkaluvut sekä kerrosten ja senttimetrien määrät erottumaan paremmin tasaisesta tekstimassasta. Neuleohjeiden tiivistyessä niiden lukijalta vaadittiin entistä enemmän lyhenteiden ja termien hallintaa ja jopa teknisten ratkaisujen, kuten malliin sopivien kavennusten omatoimista valitsemista. 1980-luvun jälkeen 2000-lukua kohti kuljettaessa haastavimmat neuleohjeet alkavat taas pidentyä ja neuleen valmistamisen vaiheita avataan sanallisesti enemmän.

Neulelehdet muuttuivat vuosina 1928–2018 jatkuvasti asiakasta paremmin palvelevammiksi. Silmukkamäärien ilmoittaminen koottain vähensi neulojan mahdollisia tarpeita muokata vaatetta omiin mittoihin sopivaksi. Tiheyden ja valmiin ohjeessa annetun

vaatteen koon ollessa oikea neuloja saattoi vain ryhtyä toimeen ja luoda puikoille ohjeen kertoman silmukkamäärän. Hänen ei enää tarvinnut neuloessaan soveltaa, piirtää kaavoja tai laskea silmukoita mallikappaleen koosta, sillä neuleohjeen kirjoittaja oli jo hoitanut silmukoiden uudelleen laskemisen mallikappaleeksi valmistetusta neuleesta eroavaan kokoon. Nykyaikainen neuleohje on niin valmis, että neulojan ei ennen neulomisen aloittamista tarvitse kuin hankkia tarvitsemansa langat ja tarvikkeet sekä valmistaa mallitilkku tiheyden tarkistamiseksi.

6 Neuleohjeen tulevaisuus

Neuleohjeiden historiasta ja kehityksestä sain yleisen käsityksen siitä, miten ohjeistus on muuttunut ja miten tekniikka on siihen vaikuttanut. Tulevaisuuden neuleohjeen tutkimiseen menneiden vuosikymmenien ja -satojen tuotantoon tutustuminen ei kuitenkaan riitä, vaan tulevaisuutta ennakoidakseni minun tulee tietää, mitä neuleohjeen tulevat käyttäjät siltä odottavat.

Tulevaisuuden neuleohjeella on mahdollisuudet palvella sen käyttäjiä uudella tavalla. Se voi joko käydä läpi suuria muutoksia tai säilyä samanlaisena kuin nytkin. Vastauksia kysymyksiin miten, milloin ja miksi neuleohje voisi muuttua tai olla muuttumatta sain sen kohderyhmältä, mutta myös oman pohdinnan tuloksena.

6.1 Kysely nykyisille neuleharrastajille

Selvitin nykyisten neuleharrastajien ajatuksia ja kokemuksia neuleohjeista teetetyin kyselyn perusteella. Kyselyn tavoitteena oli selvittää, miten neuleohjeita käyttävät käsityöharrastajat kokevat neuleohjeet, miten he opettelevat uusia neuletekniikoita ja mistä he etsivät neuleohjeensa.

Teetin kyselyn verkossa lomakkeella. Se oli suunnattu neulojina aloitteleviksi itsensä määritteleville tai neulomista alle viisi vuotta harrastaneille, mutta kyselyyn pystyivät vastaamaan myös neulomista yli viisi vuotta harrastaneet henkilöt ja käsityöalan ammattilaiset. Toivoin kyselyyn vastaajia erityisesti nuorista 30- tai alle 30-vuotiaista henkilöistä, jotka olivat tasoltaan korkeintaan viisi vuotta neulomista harrastaneita. Toivoin vastaajia erityisesti nuorista harrastajista, sillä he tulevat olemaan tulevaisuuden neuleohjeen käyttäjiä ja heidän kokemuksensa neuleohjeista painoivat konkareita enemmän.

Kysely teetettiin arkipäivänä, ja se alkoi noin kello kahdentoista aikaan päivällä. Kysely oli auki vuorokauden ajan ja siitä ilmoitettiin aluksi kahdessa Novitan ylläpitämässä suljetussa neulonta-aiheisessa Facebook-ryhmässä. Tämän jälkeen jaoin ilmoitusta kyselystä myös muihin kuin käsityöaiheisiin ryhmiin, joiden jäsenissä arvioin olevan nuoria ja käsitöistä kiinnostuneita henkilöitä. Osa kyselyyn vastanneista myös jakoi omatoimisesti kyselyn linkkiä tuttavilleen.

Kyselylomakkeen vastaamiseen kului oman arvioni mukaan 5–15 minuuttia riippuen siitä, vastasiko harrastaja vain pakollisiin vai myös vapaaehtoiisiin kysymyksiin. Kysely-

lomakkeessa oli viisi pakolliseksi määriteltyä kysymystä ja 3–6 vapaaehtoista kysymystä riippuen siitä, mitä vastauksia kyselyyn vastaava henkilö oli kyselyn alussa antanut yhteen pakollisista kysymyksistä.

6.1.1 Kyselyyn vastanneet neulojat

Kyselyn ensimmäisessä osiossa sain selville kyselyyn vastanneiden mieltymyksiä neuleohjeiden vaikeustason suhteen ja tietoa siitä, mitä osia neuleohjeista he käyttävät aktiivisesti. Kysyin vastaajilta myös kokevatko he neuleohjeet helpoiksi ymmärtää ja seurata.

Kartoitin alkuun kyselyyn vastanneiden ikää ja kokemusta neulojana. Kyselyyn vastasi yhteensä 266 henkilöä. Eniten vastauksia sain 18–30-vuotialta neulojilta, joita vastaajista oli 29,7 % (kaavio 2).

Vastaajien tason neulojana olin kyselyssä jakanut neljään eri vaihtoehtoon: aloittelijoihin, alle viisi vuotta harrastaneisiin, yli viisi vuotta harrastaneisiin ja ammattilaisiin. Aloittelijan harrastamisen kestoa ei ollut määritelty. Näin itsensä aloittelijaksi saattoivat määrittellä myös ne henkilöt, jotka ovat oppineet neulomaan jo kouluaikoina, mutta jotka ovat palanneet harrastuksen pariin useiden vuosien tauon jälkeen.

Kaavio 2. Kyselyyn vastanneiden ikäjakauma.

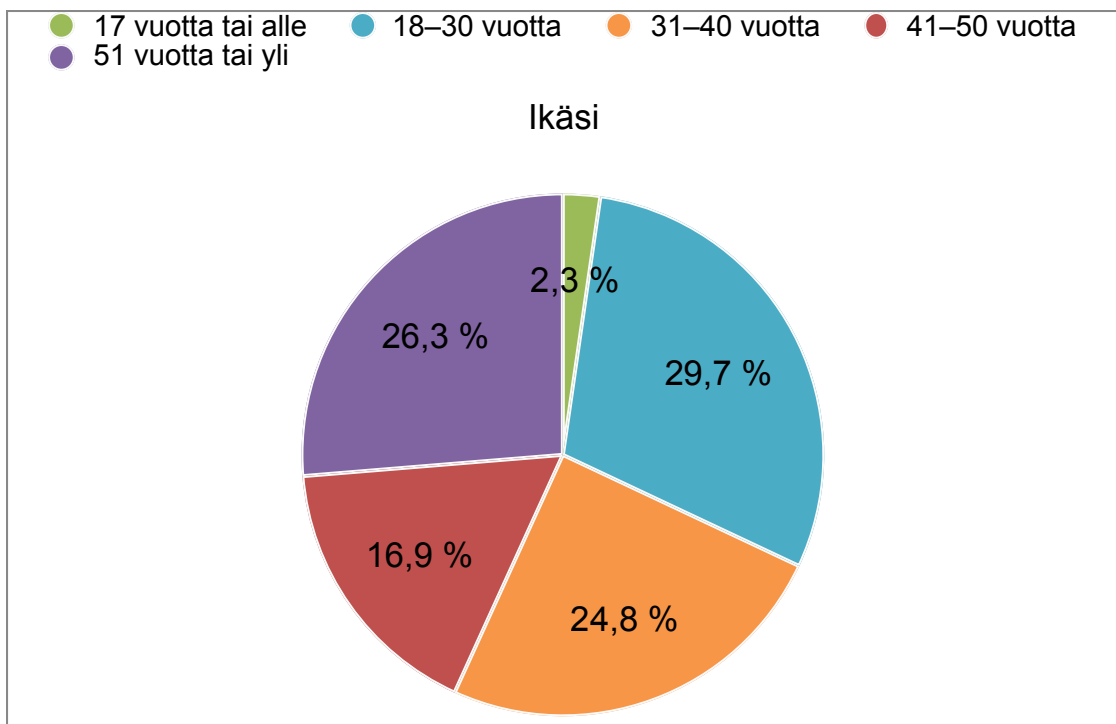

Kaavio 3. Kyselyyn vastanneiden taso neulojana.

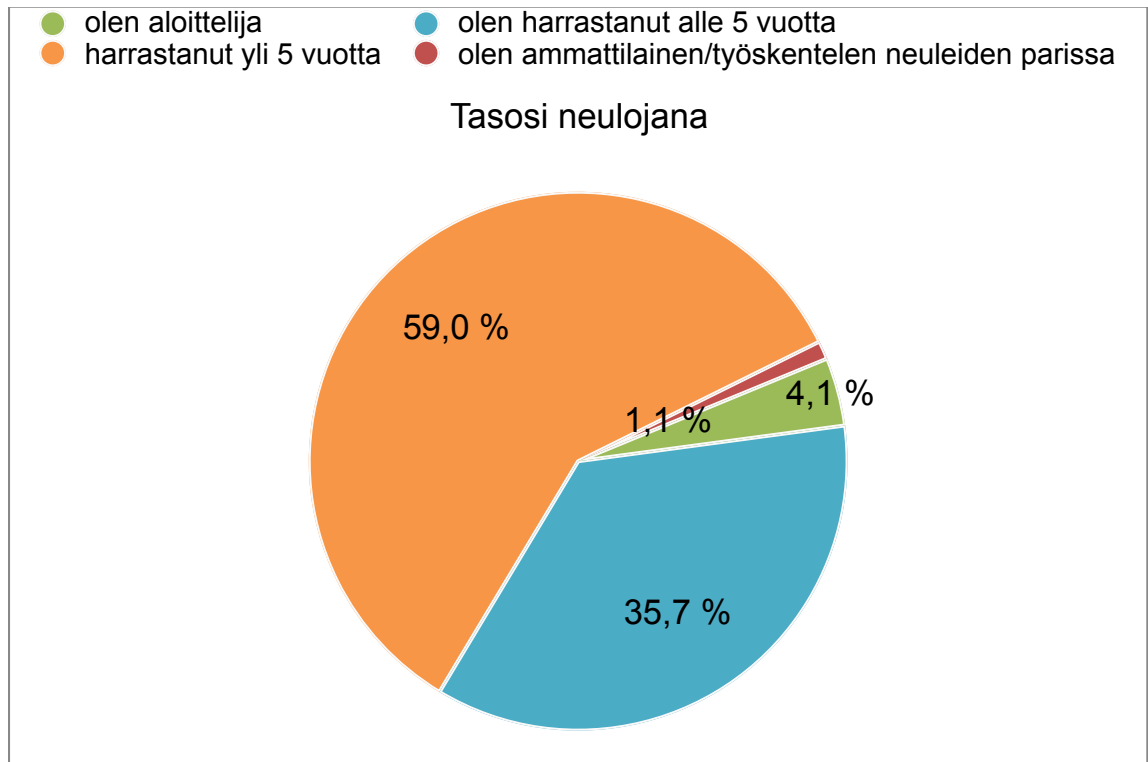

Vastaajista valtaosa, 59,0 %, oli yli viisi vuotta neuloneita ja 35,7 % alle viisi vuotta neuloneita. Aloittelijoita vastaajista oli 4,1 % ja ammattilaisia 1,1 % (kaavio 3).

Aloittelijoita ja alle viisi vuotta neulomista harrastaneita löytyi lähes kaikista kyselyyn vastanneiden ikäluokista. Korkeintaan 17 vuotta tai 41–50 vuotta iäkseen ilmoittaneista vastaajista yksikään ei mieltänyt itseään aloittelijaksi. (taulukko 2.)

Taulukko 2. Aloittelijat ja alle viisi vuotta neulomista harrastaneet vastaajat ikäryhmittäin.

Ikä	Aloittelijat	Harrastanut alle viisi vuotta
≤ 17 vuotta	0,0 %	100,0 %
18–30 vuotta	5,1 %	43,0 %
31–40 vuotta	9,1 %	37,9 %
41–50 vuotta	0,0 %	33,3 %
≥ 51 vuotta	1,4 %	21,4 %

Koin vastaajien määrät eri neulojen tasoissa riittäviksi voidakseni tarkastella alle viisi vuotta harrastaneiden ja aloittelevien neulojen vastauksia erillään muista vastaajista. Minua kiinnosti, mitä neulojat ajattelevat neuleohjeista, miten he valmistautuvat ennen neulomisen aloittamista, ja mitä mahdollisia haasteita he kohtaavat neuloessaan. Kyselyssä kartoitettiin heidän mieltymyksiään neulemallien vaikeustason suhteen sekä sitä, miten helppoina ja ymmärrettävinä neuleohjeita pidetään.

Aloittelijoiden neulemalleissa tyypillistä ovat yksinkertaiset muodot, kuten selkeät suorakaiteet. Pinnat aloittelijoiden malleissa ovat yleensä helposti oikealla ja nurjalla silmukalla toteutettavia, kuten sileää neuletta, ainaoikeinneuletta tai joustinneuletta. Klassinen esimerkki aloittelijan mallista on suorakaiteen muotoinen ainaoikeinneuleinen kaulahuivi. Helppoissa malleissa vaikeustaso nousee. Esimerkiksi puserossa tämä voi tarkoittaa pääntien muotoiluja muutamalla auki selitetyllä kavennuksella. Vaikeustason noustessa edelleen muuttuvat neuleen pinnat ja muotoilut monimutkaisemmiksi.

Kaavio 4. Kyselyyn vastanneiden suosimat neuleohjeiden vaikeustasot.

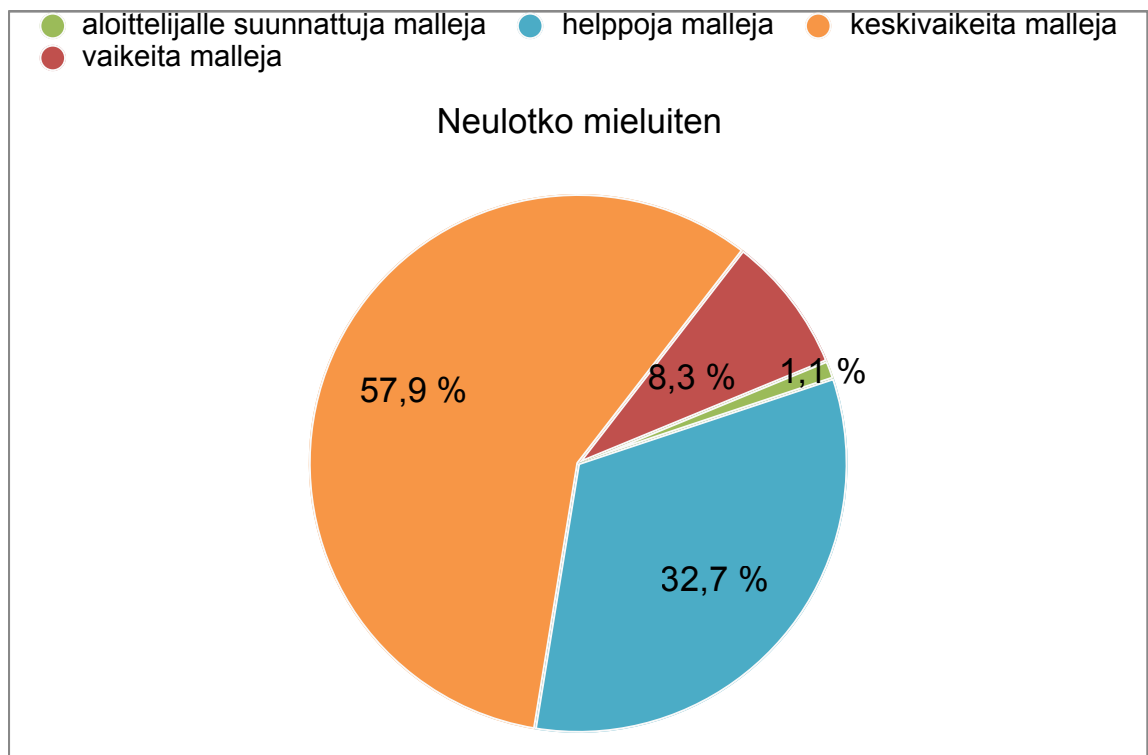

Vastaajista suurin osa, 57,9 %, neuloi mieluiten keskivaikeita malleja (kaavio 4). Vastauksista ei voi tehdä suoria päätelmiä vastaajien tasosta neulojina, vaan heidän vastauksensa kuvastavat heidän mieltymyksiään neulemallien haastavuuden suhteen. Seuloin kuitenkin kaikista vastauksista aloittelijoiden ja alle viisi vuotta neulomista harrastaneiden vastaukset erikseen tarkasteltavaksi (taulukko 3, s. 55). Yli puolet alle viisi

vuotta harrastaneista vastaajista kertoi neulovansa mieluiten keskivaikeita malleja. Ero kaikkiin vastaajiin (kaavio 4, s. 54) ei ollut kovin suuri. Alle viisi vuotta harrastaneissa oli suhteessa enemmän helppoja malleja suosivia kuin kaikissa vastanneissa yhteensä.

Taulukko 3. Alle viisi vuotta harrastaneiden vastaukset vaikeustason suosimisesta.

Neuleohjeen vaikeustaso	Alle viisi vuotta harrastaneet
Aloittelijalle suunnatut mallit	2,1 %
Helpot mallit	44,2 %
Keskivaikeat mallit	50,5 %
Vaikeat mallit	3,2 %

Kyselyyn vastanneiden aloittelijoiden vähäisen määrän vuoksi tarkastelin heidän vastauksiaan yksitellen. Mielenkiintoista pelkkien aloittelijoiden otannassa oli se, että vastaajista löytyi neuleohjeista niin aloittelijoille suunnattuja malleja kuin vaikeitakin malleja suosivia. Oma ennako-oletukseni oli, että aloittelijoiksi itsensä määrittelevät olisivat vastanneet suosimukseen neuleiden vaikeustasoksi korkeintaan keskivaikeat mallit.

Oli neuleohje sitten helpoksi tai vaikeaksi määritelty, olisi ennen neulomisen aloittamista suositeltua lukea neuleohje huolellisesti läpi neuleen valmistuksen kokonaiskuvan saamiseksi. Tiheyden tarkistamisen vuoksi myös koetilkkku on hyvä neuloa, mikäli oma käsiala ohjeen langalla, puikkokoolla ja mallineuleella ei ole ennalta tiedossa. Tästä huolimatta kaikista vastaajista vain 10,5 % ilmoitti neuleohjeen mukaan neuloessaan tekevänsä koetilkkun ja laskevansa tiheyden ennen työn aloittamista. 81,2 % ilmoitti joko lukevansa neulemallin ohjeen huolellisesti tai vähintään silmäilevänsä sen läpi ennen neulomisen aloittamista. (kaavio 5, s. 56)

Omia muutoksia, muistiinpanoja tai merkintöjä käyttämänsä neuleohjeeseen teki 27,4 % vastaajista. 1,9 % vastasi, ettei lue neuleohjetta neulomisen aikana lainkaan. Lähes kolmasosa vastasi, että ei lue neuleohjetta läpi, vaan perehtyy siihen syvemmin neulomisen edetessä. Kysymyksen vastausvaihtoehdot eivät sulkeneet toisiaan pois, joten neulomisen edetessä ohjetta lukevista osa ilmoitti myös esimerkiksi silmäilevänsä ohjeen tai tekevänsä siihen muistiinpanoja. Vain 4,1 % kaikista vastaajista kertoi seuraavansa neuleohjetta ainoastaan työn edetessä.

Kaavio 5. Kyselyyn vastanneiden tavat lukea ja käyttää neuleohjeita.

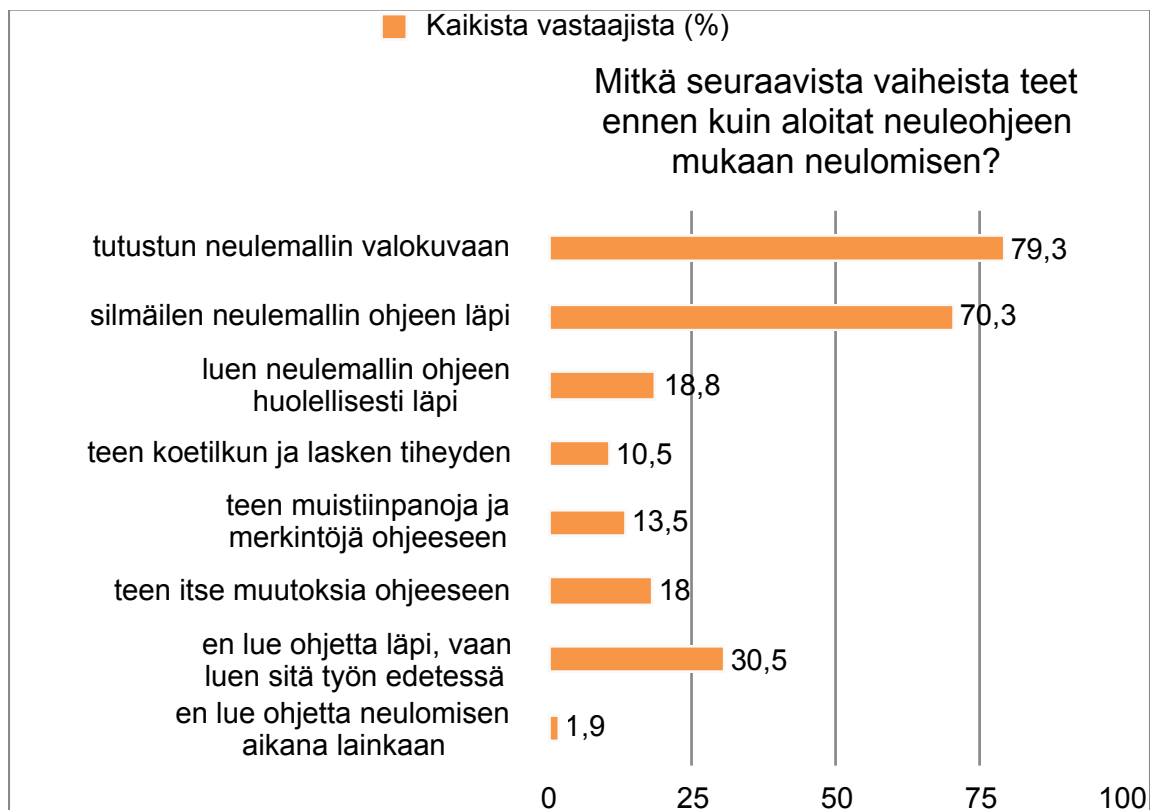

Neuleharrastajien kokemuksia neuleohjeiden helppoudesta ja ymmärrettävyydestä selvitin ensin pyytämällä heiltä vastauksen väitteeseen ”neuleohjeet ovat helppoja seurata ja ymmärtää”. Väitteen kanssa osittain samaa mieltä oli enemmistö, 66,2 % vastaajista. On mielenkiintoista huomata, että vastaajista niinkun suuri osa kuin 14,3 % oli väitteen kanssa täysin samaa mieltä eli piti neuleohjeita helppoina, mutta vain 1,1 % vastaajista kallistui vastauksessa toiseen ääripäähän eli piti neuleohjeita kaikkena muuna paitsi helppoina. Näiden ääripäiden väliin sijoittui yli neljä viidesosaa vastauksista. (kaavio 6, s. 57.)

Osittain samaa mieltä tai osittain eri mieltä väitteen kanssa olevia vastaajia löytyi jokaisesta kyselyn ikäryhmästä ja jokaisella neulojien tasolla aloittelijasta ammattilaiseen. Jotain haastavaa neuleohjeissa siis oli.

Kaavio 6. Kyselyyn vastanneiden kokemus neuleohjeiden helppoudesta ja ymmärrettävyydestä.

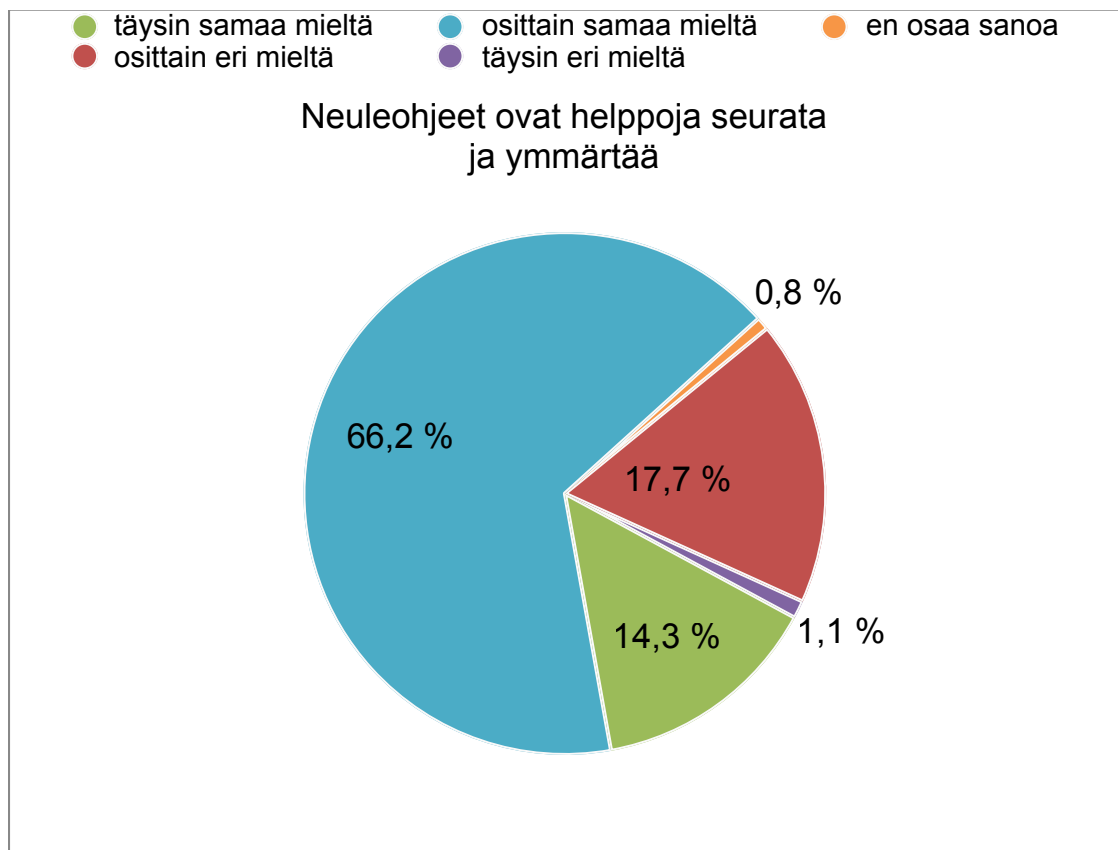

6.1.2 Opastuksen tarve neulonnassa tai neuleohjeiden käytössä

Kyselyssä vastaajat jaettiin kahteen ryhmään sen mukaan miten he kokivat neuleohjeiden luettavuuden ja ymmärrettävyyden (kaavio 6). Väitteeseen ”neuleohjeet ovat helppoja lukea ja ymmärtää” minkä tahansa muun vastauksen kuin ”täysin samaa mieltä” antaneet pääsivät vastaamaan kyselyssä kolmeen lisäkysymykseen kyselyn toisessa osiossa. Vastauksen ”täysin samaa mieltä” valinneet pääsivät vastaamaan suoraan kolmannen osion kysymyksiin (luku 6.1.3).

Toiseen osioon vastasi yhteensä 228 henkilöä. Heistä 64,5 % kaipasi apua joko neulomisen tekniikoihin tai neuleohjeen lukemiseen. Neuleohjeen lukemiseen osion vastaajista kaipasi apua 20,6 % ja neulomisen tekniikoihin 54,4 %. 31,1% toisen osion vastaajista ei kokenut tarvetta kummallekaan ja 4,4 % vastaajista ohitti kysymyksen.

Neuleohjeissa vastaajia mietityttivät monet asiat. Annoin vastaajille kahdessa avoimessa kysymyksessä mahdollisuuden kertoa vapaamuotoisesti, missä kohdissa neuleohjetta tai missä neulomisen tekniikoissa he tarvitsisivat lisää opastusta. Vastauksista

nousivat esille erityisesti neuleohjeen tulkintaan liittyvät asiat, kuten päänvaivaa aiheuttavat lyhenteet, ja haastavat neuleen valmistuksen vaiheet, jotka on ohjeessa selitetty yksinkertaistaen. Yhden vastaajan mainitsema vasenkätisyys toi neulomiseen omat haasteensa, sillä vasenkätinen neuloo oikeakätiseen verrattuna peilikuvana.

Neuleohjeiden lukemisen osaaminen ei vastausten perusteella ole itsestään selvää. Eräs neuloja kertoo, että peruskoulussa hän on saanut opin neulomisen tekniikkaan, mutta ei ohjeen lukemiseen. Toisella oli ilmennyt vaikeuksia ruutupiirroksen hahmottamisessa:

Vähän aikaa sitten tajusin, että kirjoneuleen ohjetta luetaankin oikealta vasemmalle eikä niin kuin tekstejä vasemmalta oikealle. Tämä toki selvisi minulle vasta sitten, kun olin jo neulonut yhden tekstin väärin päin.

Joskus ohjeen sisältö ei tuntunut vastaavan mallille määriteltyä vaikeustasoa, vaan ohjeessa oli oletettu neulojan osaavan valita oikeat päättämis- ja luomistekniikat neuleen valmistuksen eri vaiheisiin. ”Ohjeen pitäisi neuvoa kaikki asiat” oli erään vastaajan kommentti auki selittämättä jääneistä tekniikoista.

Mielenkiintoisia vastauksia olivat ne, joissa kaivattiin opastusta kertomaan, miksi joitakin asioita tehdään. Miksi kavennukset tai lisäykset tehdään, ja miten ne vaikuttavat lopputulokseen? Voisiko jotain tehdä toisin, kuin ohjeessa on kirjoitettu? Vastaajilla oli halu soveltaa lukemaansa ja oppia muokkaamaan vaatetta omien mittojen mukaiseksi. Kokonaisuuden hahmottaminen ja yksityiskohtien vaikutukset siihen koettiin kuitenkin haastaviksi. Lisää opastusta kaivattiin myös ”siistimpään jälkeen”.

Lapasen aukkopeukalo on osoittanut hankalaksi. Lapaseen jää aina reikiä, joita pitää jälkikäteen paikkailla.

Neulojilta löytyi suoria ehdotuksia neuleohjeiden parantamiseksi, vaikka niitä ei heiltä suoraan kysytykään. Parannusehdotuksia tarjoavissa vastauksissa toistuvat sanat ”visuaalisuus”, ”kuvat” ja ”videot”. Käsityö on konkreettinen, kosketeltava ja omassa käsissä pidettävä, joten miksi siihen laaditussa ohjeessakin ei olisi hyödynnetty valokuvia esimerkkityöstä toisen ihmisen tekemänä.

Kaipaisin enemmän visualisointia yksinkertaisten kuvien muodossa tekstin lisäksi – ja **ohjeiden parempaa jaksotusta**. Usein ohjeet on kirjoitettu pitkänä pötkönä.

Kaikilla vastaajilla ei ollut suuria ongelmia neulomisen ja neuleohjeiden kanssa, vaan kysyttäessä, mitä opastusta he kaipaavat, vastauksena olikin tarve vaihtelulle. ”Jotain uutta olisi aina kiva oppia”, kuten eräs vastaajista kirjoitti. Vastauksissa lueteltiin valtava

määrä erilaisia neulepintoja ns. briossista eli patenttineuleesta pitseihin ja fair isle -kirjoneuleisiin. Kaunista pintaa olisi monen vastaajan mielestä hauska oppia tekemään, kunhan joku sen ensin ohjeistaisi huolella.

6.1.3 Uusien neuletekniikoiden opettelu

Kyselyn kolmannen osion ensimmäisessä kysymyksessä kysyttiin, miten vastaajat mieluiten opettelevat uudet tekniikat (kaavio 7). Vastaaja pystyi valitsemaan useita itselleen mieluisia tapoja. Heistä opetusvideoita hyödynsi 69,2 %, kirjoitettua ohjetta seuraamalla uutta opetteli 48,5 % ja vaiheittaista valokuvattua ohjetta suosi 41,0 %.

Kaavio 7. Kyselyyn vastanneiden mieluiten käyttämät tavat opetella neulomisen tekniikoita.

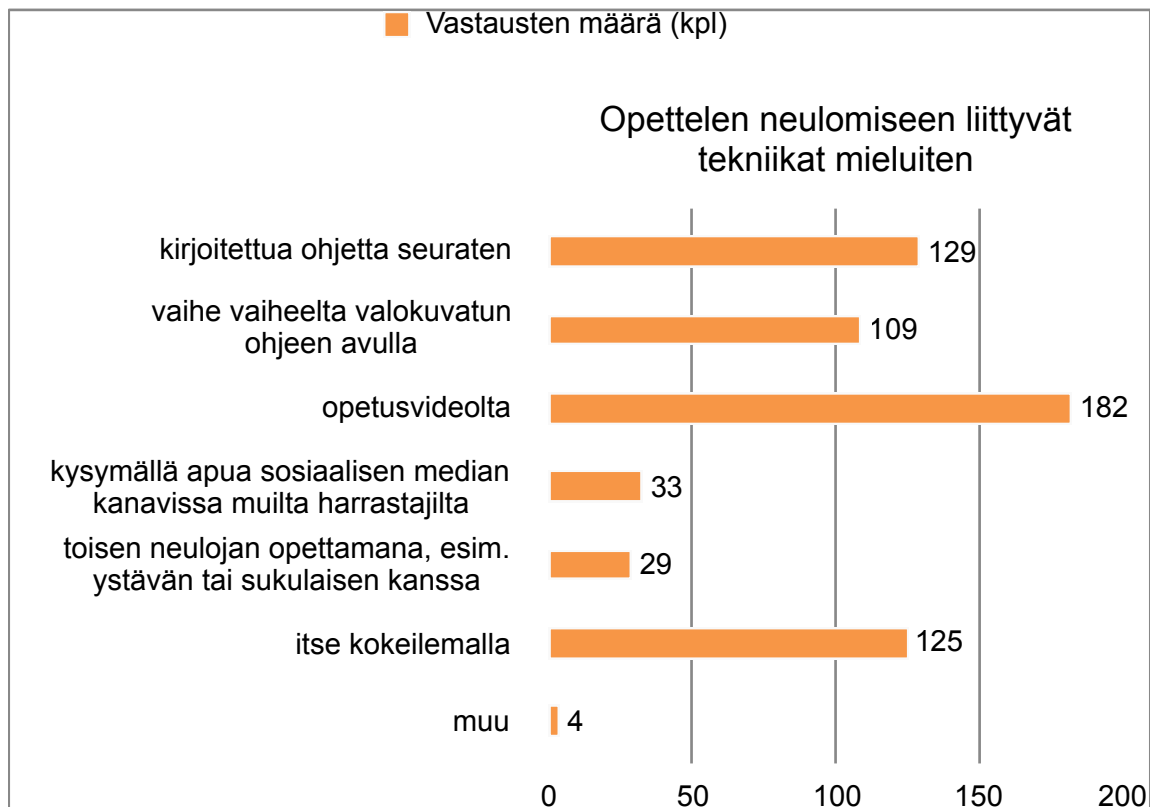

47,0 % vastaajista kokeili uutta tekniikkaa mieluusti itse. Vastaajat siis vaikuttivat varsin omatoimisilta. Reilu viidesosa, 22,2 %, suosi uuden tekniikan opettelua toisen ihmisen, kuten ystävän tai sukulaisen kanssa. 12,4 % kysyi apua sosiaalisessa mediassa muilta harrastajilta. Kaikista vastaajista 29,3 % kertoi mieluusti kysyvänsä apua toiselta ihmiseltä sosiaalisessa mediassa tai muulla tavalla.

6.1.4 Uusien neuleohjeiden etsiminen

Vastaajia pyydettiin valitsemaan kolme mediaa, joita he pääsääntöisesti käyttävät etsiessään neuleohjeita (kaavio 8). Vaihtoehtoina oli niin painettuja kuin sähköisiäkin vaihtoehtoja. Kyselyssä vastausvaihtoehdoista kahta oli täsmennetty esimerkillä. Sosiaalisen median esimerkkinä olivat Facebook-ryhmät, ja lankahyllyistä langan vyötteessä oleva ohje. Vastausvaihtoehtoon ”muu” vastaajat kirjoittivat mm. käsitöitä tekevät tuttavat ja itse luodut ohjeet.

Kaavio 8. Kyselyyn vastanneiden neulojien suosimat mediat uusien neuleohjeiden etsimisessä.

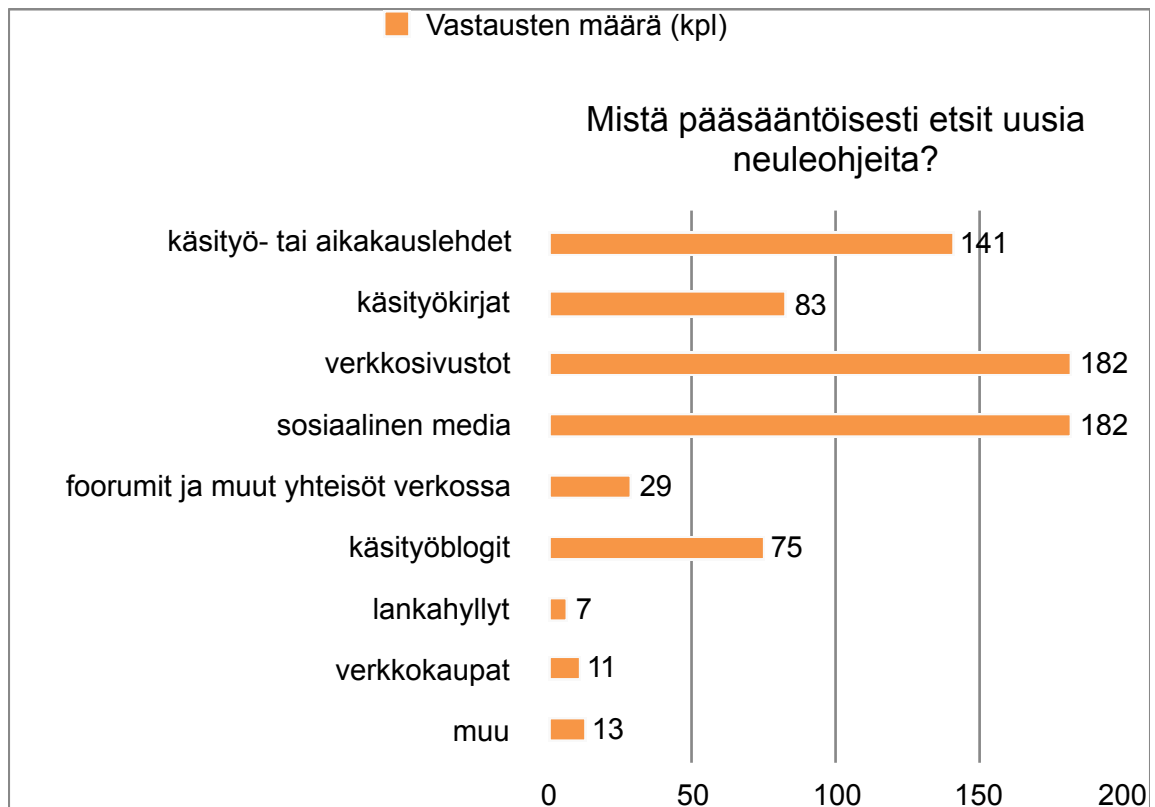

Suosituimpia annetuista medioista olivat verkkosivustot ja sosiaalinen media, ja näitä seurasivat käsityö- tai aikakauslehdet sekä käsityökirjat. Neuleblogit jäivät viidennelle sijalle. Sosiaalisen median suosiota kyselyssä selittänee se, että kyselystä tiedotettiin Facebook-ryhmissä, joissa julkaistaan runsaasti kuvia jäsenten luomuksista, sekä linkkejä niiden ohjeisiin. Tulokset olisivat voineet olla erilaiset, mikäli kyselyn linkkiä olisi jaettu esim. uutiskirjeessä sähköpostitse.

Kysymykseen ”Mitä seuraavista kanavista olisit kiinnostunut kokeilemaan uusien neuleohjeiden etsimisessä?” saaduissa vastauksissa sähköiset palvelut kiinnostivat vastaajia painettuja enemmän. Kysymykseen vastasi yhteensä 253 henkilöä. He saivat

valita annetuista vaihtoehtoista useampia kiinnostavaksi kokemiaan medioita. Lisäsin tässä kysymyksessä vastausvaihtoehtoihin edellisestä kysymyksestä poiketen mobiiliapplikaatiot. Halusin saada selville, miten vastaajat suhtautuisivat omassa mobiililaitteessa toimivaan neuleohjeita tarjoavaan palveluun. Vastauksista huomasin, että mobiiliapplikaatio vaikutti kiinnostavan vastaajia. 60,7 % kysymykseen vastanneista piti sitä kokeilun arvoisena mediana neuleohjeiden etsimisessä. (kaavio 9)

Kaavio 9. Kyselyssä vastanneiden kiinnostuneisuus medioiden kokeilua kohtaan.

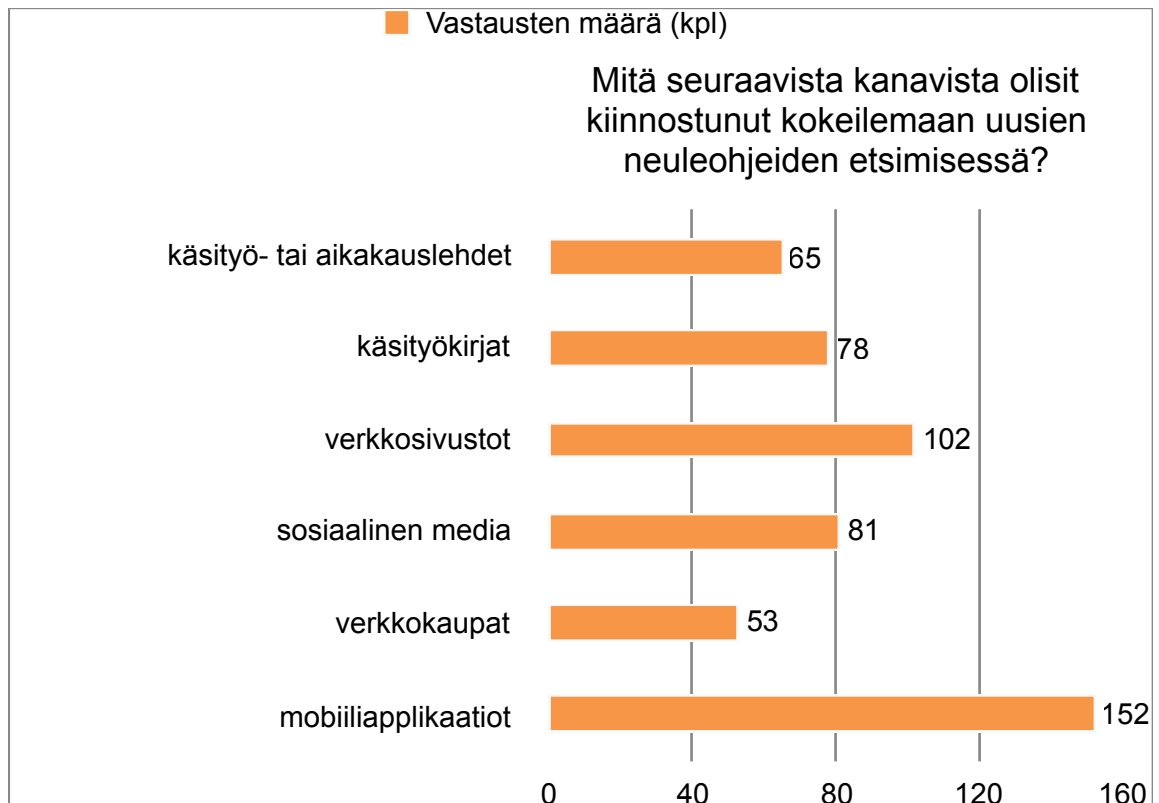

6.1.5 Kyselyn tulosten yhteenveto

Kyselyn tulosten pohjalta havaitsin, että neuleohjeiden ymmärtämisessä oli haasteita aloittelijasta ammattilaiseen. Kysely koski neuleohjeita yleisesti, joten en pystynyt selvittämään, mikä tai mitkä tekijät toivat neuleohjeiden ymmärtämiseen eniten haasteita. Mahdollisia kompastuskiviä neuleohjetta lukevalla on monia alkaen silmukoiden luomisesta ja päättyen saumojen ompeluun.

Olen tyytyväinen siihen, että sain vastauksia kyselyyn aloittelijoiden ja alle viisi vuotta neuloneiden lisäksi pidempään neuloneilta. Heidän antamansa näkemykset neuleohjeiden kehittämisestä toki poikkesivat aloittelevista neulojista, sillä he eivät tarvinneet

apua neulonnan perusteisiin ja termeihin. Keskivaikeita ja vaikeita neuleita suosivien toiveissa oli kavennusten ja haastavien pintaneuleiden ohjeistuksen lisääminen. Heidän vastauksistaan tein tulkinnan, että neulojat olisivat valmiita ottamaan uusia haasteita vaikeampien neulemallien muodossa vastaan, mutta he tarvitsisivat neuleohjeen oheen vain pieniä vihjeitä ja vinkkejä hahmottaakseen neulepinnan ja -mallin rakenteen syvällisemmin.

6.2 Neuleohjeen muoto tulevaisuudessa

Suomenkielisiä neuleohjeita Novitan ja Neoviuksen julkaisuista 1920-luvulta 2010-luvulle asti lukiessani olen ihmetellyt sitä, miten vähän ne loppujen lopuksi ovat muuttuneet. Vaikka käsityölehdistä on siirrytty verkkojulkaisuihin, ohjeet perustuvat pitkälti kirjoitettuun tekstiin. Ruutupiirroksinkin ovat vuosikymmenien aikana kokeneet Neoviuksen ja Novitan lehdissä vain pieniä muutoksia (luku 5.2.4). Innovatiivisia ja työvaiheiden ohjeistamisen täysin uudella tavalla hahmottavia tapoja ei neuleohjeeseen ollut syntynyt. Mitä kävisi, jos neuleohjeen normi määriteltäisiin aivan uudenlaiseksi? Mitä mahdollisuuksia digitalisaatio voisi tarjota neuleohjeelle? Tottuisivatko neulojat aivan uusiin ohjeistustyyliin?

Neuleohjeiden nykyisessä kirjoitettuun tekstiin perustuvassa muodossa suurin etu on sen esittämisen helppous eri medioissa kuten painetuissa käsityölehdissä tai verkkosivuilla. Se on myös helposti säilytettävissä tuleville sukupolville, vaikka nykyiset sähköiset tiedostomuodot korvattaisiin uusilla. Vähintäänkin neuleohjeen tekstin voisi painaa paperille aivan, kuten ennenkin on tehty. Nämä ovat syitä, joiden vuoksi tekstin säilyttäminen osana neuleohjetta olisi mielestäni järkevää. Neuleohjeen nykyinen muoto ei kärsi samoista ongelmista kuin esimerkiksi VHS-kasetit ja DVD-levyt, joiden lukemiseen tarvitaan erillinen tarkoitukseen suunniteltu laite. Paperille painettu media on ollut käytössä satoja vuosia, eikä se toistaiseksi vaikuta katoavan, vaikka sähköiset palvelut ovatkin lyöneet läpi.

Neuleohjeiden soisi silti siirtyvän enemmän sähköiseen muotoon. Älypuhelimien ja tietokoneiden aikana mahdollisuudet sisällön tuottamisessa rajana eivät ole palstatila tai taitetulle sivulle mahtuvien kuvien määrä. Kyselyssä kävi ilmi, että vastaajat etsivät mielellään neuleohjeita sosiaalisesta mediasta ja verkkosivuilta (luku 6.3.1) ja että he olivat kiinnostuneita myös mobiiliapplikaation tuomista mahdollisuuksista. Voisiko neuleohje olla vuorovaikuttava ja käyttäjänsä näköinen?

6.2.1 Visuaalinen ja vuorovaikuttava neuleohje

Teettämässäni kyselyssä kävi ilmi, että jotkut neuleharrastajat toivoisivat ohjeisiin lisää visuaalisuutta, mutta videot ja valokuvat jakoivat avoimissa kysymyksissä saaduissa vastauksissa neulojat kahteen koulukuntaan. Toiset suosivat valokuvia enemmän kuin videoita, toiset taas pitivät juuri videoiden katselusta.

Eräs vastaajista kommentoi neuleohjeiden hahmottamista ja valokuvien siihen tuomaa apua näin asiaa näin:

Erikoisempiin kohtiin kaavioita tai valokuvia - pelkästä sanallisesta kuvauksesta voi olla vaikea saada selkoa.

Neuleohjeen ei varsinkaan verkossa tarvitsisi olla kokonaan kirjoitettua tekstiä, vaan se voitaisiin koota valokuvista, videopätkistä tai vaikka äänitetystä puheesta. Näiden tekemiseen kuitenkin tarvitaan aikaa ja rahaa. Verkossa on jo nyt saatavilla hyviä opetusvideoita ja kuvia. Ne ja neuleohjeet eivät vain kohtaa. Neuleohjeita sisältävän verkkosivuston sisällä tapahtuva sisäinen linkitys artikkelista toiseen auttaisi tässä tapauksessa. Neuleohje voisi sisältää vaikka avainsanojen perusteella luotuja linkkejä toisiin artikkeleihin, joista löytyisi vastaus ohjeessa yleisimmin vaadittaviin tekniikoihin. Esimerkkejä kahden neuleohjeen, puseron ja villasukkien, yhteyteen linkitettävistä neulojalle suositeltavista artikkeleista on taulukossa 4.

Taulukko 4. Ideoita neuleohjeiden yhteydessä ehdotettavaksi sopivista artikkeleista.

Neulemalli	Ehdotettu sisältö
Villasukka	Silmukoiden luominen Suljettuna neuleena neulominen Joustinneule Kantapään neulominen Kiilakavennusten neulominen Erlaisia vaihtoehtoja kärkikavennuksiksi
Pusero	Kavennusten neulominen Erlaisia tapoja neuloa lisäyksiä Pääntien neulominen Erlaisia tapoja saumojen ompeluun Silmukoiden poimiminen pääntieltä Mallin muuttaminen saumattomana toteutettavaksi

Neuleohjesivun ehdottamista tukimateriaaleista ajatukseni jatkui kohti kunnianhimoisempaa tavoitetta. Voisivatko neuleohjeita tarjoavat palvelut suositella neulemalliin vaihtoehtoisia tekniikoita? Me kaikki emme ole saman kokoisia eikä meillä ole kaikilla samaa makua vaatetuksen suhteen. Olisi jännittävä ajatus, että neuloja voisi tulevai-

suudessa vaikuttaa neuleohjeen sisältöön. Hän voisi valita puseron pääntiessä V- ja O-päänteiden välillä tai vaihtaa lennosta 1o, 1n -joustimen valepalmikoksi neuleohjeen antamien suositusten mukaan. Tähän ei olisi neulemallin ehdottamista muista artikkeleista enää kovin pitkä matka.

6.2.2 Neuleohjeen saavutettavuus

Verkkoon ladattu sisältö on kenen tahansa saavutettavissa kaikkina aikoina vuorokaudesta ja sijainnista riippumatta ja kansainvälistyvän yrityksen kannattaa hyödyntää tätä. Neuleohjeita julkaistaan ympäri maailmaa monilla eri kielillä, mutta kielimuuri asettaa neulojalle rajoitteita. En esimerkiksi itse ymmärtäisi japaninkielisestä neuleohjeesta saakaan ja saksankielisen neuleohjeen kääntäminen sujuvasti ymmärtämälleni kielelle vaatisi todennäköisesti useiden sähköisten sanakirjojen käyttöä. Se ei ole kovin tehokasta, vaan aikaa kuluu epäolennaiseen.

Lankojen tilaaminen verkkokaupasta toisesta maasta saattaa kielitaidottomaltakin onnistua, jos verkkokaupasta löytyy käännösversio. Onko langasta kuitenkaan iloa, jos sille sopiva ohje jää uupumaan? Haluaisin neulesuunnittelijana kyetä tarjoamaan onnistumisen elämyksiä kenelle tahansa käsitöistä kiinnostuneelle. Olen pohtinut, voisiko neuleohjeella olla oma ohjelmointikieli, jonka kautta sisältö kääntyisi kielelle. Pisimmälle vietyinä tällainen ohjelmointikieli voisi tarjota neuleharrastajalle mahdollisuuden ryhtyä omien vaatteidensa suunnittelijaksi. Hän syöttäisi valmiiseen neulemalliohjelmaan haluamansa neuleen kaavat, käytettävän pintaneuleen ja tiheyden tiedot, joiden pohjalta ohjelma tulostaisi hänelle valmiin neuleohjeen – tai vaikka kokonaisen valmiin neuleen tietokoneen yhdistetyn neulekoneen avulla.

En kuitenkaan usko, että tietokoneohjelmat tulevat ainakaan muutamaan vuoteen korvaamaan neulesuunnittelijaa. Suunnittelu ja mallien valmistus on vielä pitkälti käsityötä. Haluan itsekkin suunnittelijana pitää miellyttävän lämpimiltä tuntuvat puikot kädessäni ja antaa villalangan juosta sormien välissä. Itse käsin neulomalla oivallan aina uutta neulepintojen valmistamisesta. Neuloessani mietin, miten mikäkin neulemallin valmistuksen kohta on ohjeistettavissa ja mitä vinkkejä neulojalle antaisin kussakin mallissa. Neulominen auttaa minua eläytymään neuleohjeen lukijan rooliin sekä pohtimaan, miten eri tavoilla me hahmotamme ja valmistamme tekstiileitä.

7 Yhteenveto

Opinnäytetyö oli pitkä prosessi ja se opetti minulle paljon uusia asioita neuleohjeista. En sitä aloittaessani tuntenut neuleohjeiden historiaa Suomessa ja ulkomailla läheskään yhtä hyvin kuin nyt. Tutkimusta tehdessäni olen lukenut tekstejä ainakin kolmelta vuosisadalta, 1800-luvulta 2000-luvulle. Näin pitkältä ajalta kerätyn tietomäärän tiivistäminen kymmenien sivujen mittaiseksi opinnäytetyöksi oli melkoinen haaste, sillä nykyaikaiseen neuleohjeeseen ovat vaikuttaneet niin monet henkilöt ja ilmiöt. Valitsin lopulliseen työhön aiheen rajauksen kannalta kiinnostavimmat yksityiskohdat ja taustatiedot.

Aiheeni rajaus oli hyvin laaja, ja sitä olisi jälkikäteen ajatellen voinut tiukentaakin. Tiedun keruu neuleohjeen historiasta vei enemmän aikaa kuin olin arvioinut. Luin neuleohjeen historiaa käsittelevää osiota varten runsaasti ulkomaisia neuleohjeita, mutta en saanut silti aivan tarkkaan selville, miten neuleohjeet oikeastaan päätyivät Suomeen. Tulin tutkimusta tehdessäni siihen tulokseen, että suomalainen neuleohje nykyisessä muodossaan on saapunut muualta Euroopasta, mahdollisesti Saksasta, mikäli saksasta suomeksi käännetty Naisten oma käsikirja vuodelta 1924 on todellakin ollut ensimmäinen neulekirja Suomessa. 1920-luvun käsityökirjoja etsiessäni kävi ilmi, että Ota-van Kudintyöt on julkaistu mahdollisesti jo vuonna 1923, joten samaan aikaan liikkeelle on ollut useampia käsityökirjailijoita ja kääntäjiä. (Helmet 2018; Jalava 1923; Törnudd 1924.)

Novitan ja Neoviuksen neuleohjeisiin tutkimuksen rajaaminen ohjeiden kehityksessä kannatti, vaikka alun perin olin ajatellut ottavani mukaan myös muiden lehtien neuleohjeita. Novitalla ja Neoviuksella on työskennellyt monia suunnittelijoita, joten sain joka tapauksessa tarkasteltavaksi kattavan kirjon erilaisia ohjeistustyyylejä. Tiedonjanoni oli suuri ja innostuksissani keräsin valtavan määrän ohjeita tarkempaa tutkimusta varten. Näistä ohjeista valitsin aikakaudelleen tyypillisiä esimerkkejä lopulliseen opinnäytetyöhön, jolloin mukana aineistossa oli kaikkea huivista puseroon ja sukkiin. Olin voinut keskittyä tutkimaan myös vain yhdenlaisia vaatekappaleita, kuten puseroita. Silloin olisin voinut mennä analyysissäni syvemmälle suuritöisen vaateen valmistuksen ohjeistamiseen. Olen silti tyytyväinen tekemiini valintoihin aineiston rajaamisesta. Koen saaneeni suunnittelijana paljon kaikenlaisten vaatteiden ja asusteiden neuleohjeiden lukemisesta. Eläydyin neuleharrastajan rooliin ohjeita lukiessani ja toisinaan neuloin ohjeista tiettyjä kohtia testatakseni niiden ymmärrettävyyttä.

Suunnittelijana havaitsin neuleohjeiden kehittyneen vuodesta 1928 vuoteen 2018 yksityiskohtaisemmiksi. Lyhenteiden käytön lisääntyminen ei itse tekemieni havaintojeni-

mukaan tehnytkään neuleohjeesta suoranaisesti helpompaa lukea. Joskus lyhenteet jopa johtivat harhaan. Tätät tapahtui etenkin silloin, kun niiden perässä käytettiin pisteitä, sillä lukijana en aina hahmottanut mihin virke ja sen myötä työvaihe päättyvät. 1960–1980-lukujen lyhenteitä täynnä olevat neuleohjeet ovat muuttuneet 2000-luvulla helppolukuisemmiksi. Neuleohjeissa esiintyvät kaavat, ruutupiirrokset ja muut kaaviot tehdään nykyään tietokoneella, ja niiden merkinnät eivät enää vaihtele suuresti ohjeesta toiseen. Valokuvissa neuleet esitetään edelleen suhteellisen samoilla tavoilla, kuin aiemminkin.

Neuleohjeen tulevaisuuden tutkimista varten teettämäni kysely sai vastaajia kiitettävän määrän ja siihen annettujen vastausten laatu ilahdutti. Vastaajat kertoivat mielellään ja pyytämättäkin suoria kehitysehdotuksia neuleohjeisiin. Kyselyn vastaukset olivat minulle neulesuunnittelijana korvaamattoman arvokasta tietoa. Saamani vastaukset auttoivat minua ymmärtämään paremmin neulojen erilaisia tapoja hahmottaa asioita. Neuleohjeen tulevaisuuden muoto tulee omasta mielestäni olemaan paremmin erilaisten neulojen hahmottamista auttava ohjeistus, jossa visuaaliset elementit kuten kuvat ovat suuremmassa roolissa kuin nykyään. Neuleohjeessa kirjoitettu muoto tulee tuskin katoamaan, eikä paperille painetuista ohjeistakaan luovuta vielä. Neuleohjeiden levityksessä internet tulee olemaan entistä tärkeämpi. Verkkosivut ja verkkokaupat ovat toistaiseksi realistisin kanava niiden levittämiseen kaupallisessa mielessä. En kuitenkaan näe mahdollisena, että Suomessa kokeiltaisiin mobiiliapplikaatioita neuleohjeiden levityksessä.

Neuleohjeen historia Suomessa ja Euroopassa on aihe, johon haluan tulevaisuudessa perehtyä tarkemmin. Koen, että siinä olisi vielä paljon tutkittavaa ja opiskeltavaa ja että siitä voisin saada ideoita tulevia neuleohjeitani varten. Mielenkiintoista olisi ollut päästä vertailemaan 1900-luvun alun neuleohjeita eri maissa. Tätä tutkimusta tehdessäni en pystynyt selvittämään, olisiko suomalaisella neuleohjeella mahdollisesti joitain erityispiirteitä, vai onko sen kehitys seurannut samaan aikaan muualla maailmalla julkaistuja ohjeita. Siitä riittää minulle paljon opiskeltavaa vielä valmistumisen jälkeenkin.

Neuleohjeiden tutkiminen tapahtui samoissa tiloissa, joissa uudet neuleohjeet syntyvät, mikä oli todella inspiroivaa. Haluan kiittää kaikkia Novitan työntekijöitä, jotka ovat osallistuneet opinnäytetyöni tekoon. Heidän kanssaan käydyt keskustelut olivat antoisia. Sain Novitan työntekijöiltä apua aineistoon sopivien lehtien ja kirjallisuuden löytämisessä, arvokasta tietoa Novitan ja suomalaisen neulesuunnittelun historiasta sekä uusia mielenkiintoisia näkökulmia aiheeseen.

Kiitokset

Novita Oy:

Daniela Yrjö-Koskinen, toimitusjohtaja

Ernst Gylfe, hallituksen puheenjohtaja

Erika Appelström, brändipäällikkö, Novita-lehden päätoimittaja

Leena Hedman-Nuuttila, myyntiassistentti

Kiitos myös Päivi Tissari, Minna Metsänen, Sisko Sälpäkivi, Susanna Mertsalmi, Mari Kangas, Anna Mantsinen, Saara Toikka sekä kaikki muut novitalaiset.

Heini Karjalainen, filosofian tohtori

Kiitän Heiniä ja hänen tutkijakollegoitaan neuleohjeiden kehityksen tutkimiseen heiltä saamistani neuvoista ja muiden suomalaisten tekstien kehitystä käsittelevien tutkimusten pariin johdattamisesta. Tutustuin tätä opinnäytetyötä tehdessäni mm. suomalaisiin ruokaohjeisiin eli resepteihin saadakseni laajemman kuvan 1900-luvulla tehdyistä ohje-teksteistä.

Yhteistyökumppanin palaute opinnäytetyöstä

"Sara Palojärvi on kiteyttänyt hyvin Novitan historian ja 90-vuotisen matkan tähän päivään saakka; mitä ja miten tehdyt ratkaisut kuten digitalisaation ja neuleohjeiden täysivaltainen hyödyntäminen ovat merkinneet yritykselle ollen keskeisessä ja strategisessa roolissa liiketalouden vahvistamisessa. Edellä mainitut tekijät sekä huolellinen perehtyminen neuleohjeiden historiaan puolestaan antavat hyvän viitekehyksen opinnäytetyön sisällölle.

Vaikka aihe on laajuudessaan ollut erittäin haastava, on Palojärvi onnistunut hyvin kiteyttämään olennaisen ja onnistunut kuvaamaan selkeällä tavalla neuleohjeiden erittäin mielenkiintoista historiaa ja kehitystä nykypäivään. Pidin netissä suoritettua kyselyä hyvänä oivalluksena ja lisänä siihen mihin suuntaan ohjeet kenties ovat kehittyneissä tulevaisuudessa."

Erika Appelström

brändipäällikkö, Novita-lehden päätoimittaja

Novita Oy

Lähteet

Aalto, Anja, Honkimaa, Outi, Toivanen Pirkko 2012. Palmikkovöistä kirjoneuleisiin. Opas, Hilkkka (toim.): Suomalaiset käsityöaarteet 2: Silmukoita, sidoksia ja salusiineja. Helsinki: Werner Söderström Osakeyhtiö. 68.

Almay, Mirja, Luutonen, Marketta, Mitronen, Kyllikki 1993. Sydämenlämmittäjiä ja tikkuripaita: Perinteisiä neuleita Suomesta ja Eestistä. Helsinki: Kustannusosakeyhtiö Tammi. 36.

Ervola, Aura 2017. Suomalaisen neuleen aika. Opinnäytetyö. Vantaa: Metropolia Ammattikorkeakoulun muotoilun koulutusohjelma. Luettavissa osoitteessa <<http://www.t-heseus.fi/handle/10024/130152>>

Alijoki, Iivari 1949. Kuusikymmentä vuotta kutomakoneita ja lankaa – välähdyksiä Osa-
keyhtiö Neoviuksen 60-vuotistaipaleelta. Helsinki: Suomalaisen Kirjallisuuden Kirjapainon Oy. 5–7, 14–15, 17–19, 23–25.

Asiakastieto 2018 [verkkosivu]. <<https://www.asiakastieto.fi/yritykset/fi/novita-oy/01124283/yleiskuva>> (luettu 7.3.2018).

Bäckman, Anna-Maija, Bäckman, Gunnar, Luutonen Marketta 2016. Lankapaitoja ja muita asusteita. Helsinki: Maahenki Oy. 17, 27.

Haavisto, Eeva 1953. Sata kansanomaista kuviokudinmallia. 3. painoksen näköispainos 2008. Porvoo, Helsinki: Werner Söderström Osakeyhtiö. 10–14, 16–20.

Hahl, Seija 2017. Käsityön nykytallennusta 1800-luvulta nykypäivään - Taitoa, tietoa ja tunnetta. Kivilaakso, Aura, Luutonen, Marketta & Marsio, Leena (toim.): Itsetekemisen perinne - Käsityöt elävänä kulttuuriperintönä [verkkajulkaisu]. Helsinki: Museovirasto. 41. <<http://www.nba.fi/fi/File/3107/itsetekemisen-perinne.pdf>> (luettu 22.2.2018).

Hammarsten, Heidi 2014. Yhtaikaa perinteinen ja trendikäs [verkkosivu]. Alma Media Oyj. <<https://www.talouselama.fi/uutiset/yhtaikaa-perinteinen-ja-trendikas/75a76211-7f0f-37b9-b45f-dbc69587212>> (luettu 7.3.2018).

Helmet 2018. HelMet-haku [verkkosivu]. <https://haku.helmet.fi/iii/encore/record/C__Rb193037> (luettu 17.3.2018).

Huusko, Anna-Kaisa 2018. Novita: Perheyritys neljännessä sukupolvessa 2018 (1), 62–67. Helsinki: Novita Oy.

Hämeenoja, Sonja 2011. Suomen- ja saksankieliset neuleohjeet teknisen viestinnän näkökulmasta. Pro gradu -tutkielma. Tampere: Tampereen yliopiston kieli-, käänös- ja kirjallisuustieteen yksikkö. Luettavissa osoitteessa: <<http://tampub.uta.fi/handle/10024/82699>>

Ihania lapasia! Suljettu Facebook-ryhmä [verkkosivu]. <<https://www.facebook.com/groups/ihanielapasia/about/>> (luettu 14.3.2018).

Instagram 2018. @novitaknits [verkkosivu]. Novita Oy. <<https://www.instagram.com/novitaknits/>>, <<https://www.instagram.com/explore/tags/novitaknits/>> (luettu 14.3.2018).

Jalava, Ilona 1923. Kudintyöt: täydellinen selonteko erilaisista kutomatavoista. Kustannusosakeyhtiö Otava. 1–48.

Juslén, Jari 2009. Novita panostaa markkinoinnissaan harrastajayhteisön palvelemissen. Akatemia 24/7 [verkkosivu]. <<https://akatemia.fi/2009/06/novita-panostaa-markkinoinnissaan-harrastajayhteison-palvelemiseen/>> (luettu 14.3.2018).

Korhonen, Teppo 2012. Palmikkovöistä kirjoneuleisiin. Opas, Hilikka (toim.): Suomalaiset käsityöaarteet. Helsinki: Werner Söderström Osakeyhtiö. 192.

Gripenberg, Aleksandra 1900a. Käsitöitä: Liite Kotiin ja Yhteiskuntaan 1900 (1). Helsinki: Suomalaisen Kirjallisuuden Seuran kirjapainon osakeyhtiö. Doria 2009. Helsinki: Kansalliskirjasto. [verkkosivu] <http://www.doria.fi/bitstream/handle/10024/47262/1458-882X_1900_1.pdf> (luettu 21.3.2018).

Gripenberg, Aleksandra 1900b. Käsitöitä: Liite Kotiin ja Yhteiskuntaan 1900 (2). Helsinki: Suomalaisen Kirjallisuuden Seuran kirjapainon osakeyhtiö. Doria 2009. Helsinki: Kansalliskirjasto [verkkosivu] <http://www.doria.fi/bitstream/handle/10024/47262/1458-882X_1900_2.pdf> (luettu 21.3.2018).

Gripenberg, Aleksandra 1900c. Käsitöitä: Liite Kotiin ja Yhteiskuntaan 1900 (3). Helsinki: Suomalaisen Kirjallisuuden Seuran kirjapainon osakeyhtiö. Doria 2009. Helsinki: Kansalliskirjasto. [verkkosivu] <http://www.doria.fi/bitstream/handle/10024/47262/1458-882X_1900_3.pdf> (luettu 21.3.2018).

Keskitalo, Pilvi 2012. Pula-ajan käsityöt. Omin käsin -lehdessä esiintyvät käsityöohjeet vuosina 1938–1952. Pro gradu -tutkielma. Helsinki: Helsingin yliopiston käyttäytymistieteellinen tiedekunta. Luettavissa osoitteessa: <<http://urn.fi/URN:NBN:fi-fe201211029602>> (luettu 25.3.2018).

Virkakieliohjeita: Vinkkejä ohjetekstin tekijöille. Kotimaisten kielten keskus 2018. [verkkosivu] <https://www.kotus.fi/ohjeet/virkakieliohjeita/ohjeita_ohjeiden_tekijoille> (luettu 29.3.2018).

Luutonen, Marketta 1997. Kansanomainen tuote merkityksenkantajana – Tutkimus suomalaisesta villapaidasta. Helsinki: Akatiimi Oy. 77–79.

Markkinointi & Mainonta 2016. Novita on arvostetuin harrastelehti [verkkosivu]. <<https://www.marmai.fi/uutiset/novita-on-arvostetuin-harrastelehti-6594423>> (luettu 17.3.2018).

Neuleohjearkisto 2003–2015. Novita Oy [verkkosivu]. <<http://arkisto.novitaknits.com>> (luettu 2.4.2018).

Neulomo 2018. Novita Oy [verkkosivu]. <<https://www.novitaknits.com/fi/fi/neulomo>> (luettu 14.3.2018).

Novita kevät 2018 (1), 76–135. Helsinki: Novita Oy.

Novita knits 2018 [verkkosivu]. <<https://www.novitaknits.com/fi/fi/novita-oy>> , <<https://www.novitaknits.com/fi/fi/tools>> (luettu 7.3.2018). <<https://www.novitaknits.com/fi/fi/tutorials/sanastot-ja-lyhenteet/novita-neulontasanasto>> , ><https://www.novitaknits.com/fi/fi/tutorials/sanastot-ja-lyhenteet/neulonnan-lyhenteet>> (luettu 15.3.2018).

Facebook 2018. Novita knits [verkkosivu]. Novita Oy. <<https://www.facebook.com/novitaknitsuomi>> (luettu 9.4.2018).

Novita Oy. Lyhenteet [verkkosivu]. <<https://www.novitaknits.com/public/File/lyhenteet.pdf>> (luettu 15.3.2018).

NovitaTube 2018. Youtube [verkkosivu]. Novita Oy. <<https://www.youtube.com/user/NovitaTube/videos>> (luettu 9.4.2018).

NovitaTube 2017 Novita neulekoulu: Opi neulomaan villasukka. Novita Oy. Youtube [verkkosivu]. <<https://www.youtube.com/watch?v=Oi3pSQQgB8Y>> (katsottu 9.4.2018).

NovitaTube 2017. Novita neulekoulu: Silmukoiden poimiminen. Novita Oy. Youtube [verkkosivu]. <<https://www.youtube.com/watch?v=3j0aWoDZw48>> (katsottu 9.4.2018).

Peltonen, Heidi 1993. Novita Käsityöt 1993 (1), 2. Yhtyneet Kuvalehdet Oy.

Peltonen, Kaarina 2012. Naisten töistä naisten ammatiksi. Opas, Hilikka (toim.): Suomalaiset käsityöaarteet 2: Silmukoita, sidoksia ja salusiineja. Helsinki: Werner Söderström Osakeyhtiö. 154.

Pinterest 2018. Novitaknits. Novita Oy. [verkkosivu] <<https://fi.pinterest.com/novitaknits/>> (luettu 9.4.2018).

Puro, Hanna 2015. Asiakas on Novitan paras lähettiläs. Zento Oy [verkkosivu]. <<http://www.zento.fi/blog/asiakas-novitan-paras-lahettilas/>> (luettu 14.3.2018).

Pussinen, Kirsi 2007. Neulemallien muodikkuus: Näkyvätkö kansainväliset muotitrendit suomalaisten käsityölehtien neulemalleissa? Pro gradu -tutkielma. Helsinki: Helsingin yliopiston käyttäytymistieteellinen tiedekunta. Luettavissa osoitteessa <<https://helda.helsinki.fi/handle/10138/20073>>

Salonen, Heljä 2016. Suomen suosituimman sukkalangan takana on mies nimeltä Gunnar [verkkosivu]. Alma Media Suomi Oy. <https://m.iltalehti.fi/pinnalla/201612212200043988_iq.shtml> (luettu 7.3.2018).

Silmukoiden maailma Hartia- ja kaulahuiveja & muuta 2018, 81. Rheinfelden: BPV Medien Vertrieb GmbH & Co. KG

Society for Creative Anachroism, Inc. 2008. Medieval Knitting. [verkkójulkaisu] <<https://www.sca.org/ti/articles/2008/issue165/MedievalKnitting.pdf>> (luettu 15.3.2018).

Taylor, Rita 2014. Parhaat perinneneuleet: 150 mallia maailmalta. Käännös: Muurinen, Mirja. Helsinki: Minerva Kustannus Oy. 7, 12.

Toikka, Saara 2015. Ideat silmukoiksi - Suunnitteluun ohjeistavan neuleohjeen kehittämistutkimus. Pro gradu -tutkielma. Helsinki: Helsingin yliopiston käyttäytymistieteellinen tiedekunta. Luettavissa osoitteessa <<https://helda.helsinki.fi/handle/10138/154993>>

Turnau, Irena 1982. The Knitting Crafts in Europe from the Thirteenth to the Eighteenth Century. The Bulletin of the Needle and Bobbin Club, Vol. 65. 1982. The University of Arizona 2004 [verkkójulkaisu]. 27. <http://www2.cs.arizona.edu/patterns/weaving/articles/nb82_knt.pdf> (luettu 15.3.2018).

Twitter 2018. Novitaknits @neulomo [verkkosivu]. Novita Oy. <<https://twitter.com/neulomo>> (luettu 9.4.2018).

Törnudd, Lilli 1924. Naisten oma käsityökirja. Laadittu Beyerin käsityökirjojen mukaan. Helsinki: Revue des Modes' in toimisto. 1.

Victoria and Albert Museum 2018. The History of Hand Knitting. [verkkosivu] <<https://www.vam.ac.uk/articles/the-history-of-hand-knitting>> (luettu 8.4.2018).

Viiri 1936. Mitä Viirillä on sanottavaa jokaiselle lukijalleen. Viiri 9 (1), 5. Helsinki: Oy Neovius.

Virkkaus- ja Neuletyöt 1928a. Alkusanoksi. Virkkkaus- ja Neuletyöt 1 (1), 1. Helsinki: Oy Neovius.

Virkkaus- ja Neuletyöt 1966. Valkoiset ruusut. Virkkkaus- ja Neuletyöt 38 (2), 26–27. Helsinki: Oy Neovius.

VISK = Auli Hakulinen, Maria Viikuna, Riitta Korhonen, Vesa Koivisto, Tarja Riitta Hei-
nonen ja Irja Alho 2004: Iso suomen kielioppi. Helsinki: Suomalaisen Kirjallisuuden
Seura. Verkko-versio, viitattu 17.3.2018. Saatavissa: <http://scripta.kotus.fi/visk>
URN:ISBN:978-952-5446-35-7

Voihan villasukka! Suljettu Facebook-ryhmä [verkkosivu]. <[https://www.facebook.com/
groups/voihanvillasukka/about/](https://www.facebook.com/groups/voihanvillasukka/about/)> (luettu 14.3.2018).

Haastattelut

Gylfe, Ernst. Novita Oy, hallituksen puheenjohtaja. Haastattelu 22.3.2018.

Hedman-Nuuttila, Leena. Novita Oy, myyntiassistentti. Haastattelu 14.3.2018. Helsinki.

Yrjö-Koskinen, Daniela. Novita Oy, toimitusjohtaja. Haastattelu 13.3.2018. Helsinki.

Neuleohjeiden lähteet

Novita 2005. 6. Novita Samos. Novita (1), 59–60. Helsinki: Helsingin Villakehräämö Oy.

Novita 2010. 68. Neulottu pojan pusero ja pipo. Novita (3), 142. Helsinki: Novita Oy.

Novita kevät 2018 (1), 76–135. Helsinki: Novita Oy.

Novita Sukkalehti 2015. Ihastus. Novita Sukkalehti, 15, 52–53. Helsinki: Novita Oy.

Novita-kerho 1985a. 12 Kohoraita-neulepusero. Novita-kerho (1), 13. Novita-kerho 1985 ohjeliite, 11–12, 20. Helsinki: Helsingin Villakehräämö Oy.

Novita-kerho 1985b. 4910 Tummanpunainen pusero. Novita-kerho (3), 13, 20. Helsinki: Helsingin Villakehräämö Oy.

Novita-kerho 1990a. R90-1067 Luonnonvalkoinen palmikkopusero. Novita-kerho (1), 35. Novita-kerho 1990 ohjeliite, 4. Helsinki: Helsingin Villakehräämö Oy.

Novita-kerho 1990b. N90-5752 Raidallinen pusero. Novita-kerho (3), 11, 50–51. Helsinki: Helsingin Villakehräämö Oy.

Stella 1982. No: 21 Naisten ja miesten kirjoneulepusero- ja jakku. Stella (2), 19, 29, 38.

Virkkaus- ja Neuletyöt 1928a. Käytännöllinen arkipuku. Virkkaus- ja Neuletyöt 1 näyttenumero (1), 15. Helsinki: Oy Neovius.

Virkkaus- ja Neuletyöt 1928b. Neulottu hartiahuivi. Virkkaus- ja Neuletyöt 2. näyttenumero 1 (2), 17, 25. Helsinki: Oy Neovius.

Virkkaus- ja Neuletyöt 1929. Pullover 15–16-vuotiaalle. Virkkaus- ja Neuletyöt huhtikuun numero (3), 8, 23. Helsinki: Oy Neovius.

Virkkaus- ja Neuletyöt 1935. Pusero ”Lankaraita”. Virkkaus- ja Neuletyöt talvinumero (1), 20, 23. Helsinki: Oy Neovius.

Virkkaus- ja Neuletyöt 1936. Punainen uimapuku ”1200”. Virkkaus- ja Neuletyöt kesänumero (2), 3, 31. Helsinki: Oy Neovius.

Virkkaus- ja Neuletyöt 1946. Kaunis kuvioitu liivi ja käsineet. Virkkaus- ja Neuletyöt kevätnumero (1), 16. Helsinki: Oy Neovius.

Virkkaus- ja Neuletyöt 1948. Hieno mekko ½-1 -vuotiaalle. Virkkaus- ja Neuletyöt talvinumero (4), 4. Helsinki: Oy Neovius.

Virkkaus- ja Neuletyöt 1956. Talvikerrasto ”vilukissoille”. Virkkaus- ja Neuletyöt talvinumero (4), 18. Helsinki: Oy Neovius.

Virkkaus- ja Neuletyöt 1956. Neulottu kerrasto pikkupojalle. Virkkaus- ja Neuletyöt talvinumero (4), 19. Helsinki: Oy Neovius.

Virkkaus- ja Neuletyöt 1964. Pieni valssi. Virkkaus- ja Neuletyöt talvinumero 36 (4), 16–17. Helsinki: Oy Neovius.

Virkkaus- ja Neuletyöt 1965. 37 (4), 3, 9–11, 22. Helsinki: Oy Neovius.

Virkkaus- ja Neuletyöt 1967. Katariinan kamarissa. Virkkkaus- ja Neuletyöt 39 (4), 15, 38–39, 45. Helsinki: Oy Neovius.

Virkkaus- ja Neuletyöt 1967. Unohtumaton Elmeri. Virkkkaus- ja Neuletyöt 39 (4), 10–11. Helsinki: Oy Neovius.

Virkkaus- ja Neuletyöt 1971. 5 Naisten maksiliivit (1647). Virkkkaus- ja Neuletyöt talvinumero 43 (3), 6, 31. Helsinki: Oy Neovius.

Virkkaus- ja Neuletyöt 1972. Naisten liivit. Virkkkaus- ja Neuletyöt talvinumero 44 (2), 6, 31. Helsinki: Oy Neovius.

Kuvalähteet

Kuva 1. Novita Sukkalehti vuodelta 2015 ja Novitan vuoden 2018 kevätnumeron kansi. Novita Sukkalehti 2015. Helsinki: Novita Oy.
<<https://www.novitaknits.com/fi/fi/lehti/novita-kevat-2018-lehti>> (katsottu 9.4.2018).

Kuva 2. Novita-kerhon kansikuvia vuosilta 1985 ja 1990. Novita-kerho 1985 (3). Helsinki: Helsingin Villakehräämö Oy. Novita-kerho 1990 (1). Helsinki: Helsingin Villakehräämö Oy.

Kuva 3. Novita Käsitöiden ja Novitan kansikuvia vuosilta 1995 ja 2010. Novita Käsiyöt 1995 (1). Helsinki: Yhtyneet Kuvalehdet Oy. Novita talvi 2010 (4). Helsinki: Novita Oy.

Kuva 4. Neoviuksen lankanäytteiden tilauslomake vuodelta 1928. Virkkaus- ja Neuletyöt 2. näyttenumero 1928, 32. Helsinki: Oy Neovius.

Kuva 5. Virkkaus- ja Neuletöiden kansikuvia vuosilta 1948 ja 1971. Virkkaus- ja neuletyöt 1948. 21 (4). Helsinki: OY Neovius. Virkkaus- ja Neuletyöt 1971. 42 (3). Helsinki: OY Neovius.

Kuva 6. Virkkaus- ja Neuletyöt -lehden 1. näyttenumero 1928. Virkkaus- ja Neuletyöt 1. näyttenumero 1928. Helsinki: Oy Neovius.

Kuva 7. Skannattu kuva ohjesivusta Novita kevät 2018 -lehdessä. Novita kevät 2018. (1), 86. Helsinki: Novita Oy.

Kuva 8. Ohjesivulle on sijoitettu pieni kuva neulemallista. Novita kevät 2018. (1), 86. Helsinki: Novita Oy.

Kuva 9. Naisen neuletunikan kaava. Novita kevät 2018. (1), 87. Helsinki: Novita Oy.

Kuva 10. Naisen neuletunikan pitsineuleen ruutupiirros. Novita kevät 2018. (1), 87. Helsinki: Novita Oy.

Kuva 11. Neulottua huivia koristavan tupsun ohjeistukseen on piirretty kaksi työvaihetta. Novita kevät 2018. (1), 88. Helsinki: Novita Oy.

Kuva 12. Neulottu poncho on valmistetaan kahdesta kappaleesta, jotka ommellaan viinottain yhteen. Novita kevät 2018. (1), 89. Helsinki: Novita Oy.

Kuva 13. Ohjesivu Virkkaus- ja Neuletyöt -lehdestä vuodelta 1946. Virkkaus- ja Neuletyöt 1946. Kaunis kuvioitu liivi ja käsineet. Virkkaus- ja Neuletyöt kevätnumero (1), 16. Helsinki: Oy Neovius.

Kuva 14. Neuleohje ja aukeaman taitto Virkkaus- ja Neuletyöt -lehdessä vuonna 1964. Virkkaus- ja Neuletyöt 1964. Pieni valssi. Virkkaus- ja Neuletyöt talvinumero 36 (4), 16–17. Helsinki: Oy Neovius.

Kuva 15. Irene Usvasalo ja hänen neulemallejaan Novita-kerhossa vuodelta 1990. Novita-kerho 1990 (3), 50–51. Helsinki: Helsingin Villakehräämö Oy.

Kuva 16. Neulotun hartiahuivin neuleohje, Virkkaus- ja Neuletyöt 2. näyttenumero, 1928. Tarkempi kuva ohjeesta löytyy neuleohjeliitteen sivuilta 1–2.

Virkkaus- ja Neuletyöt 1928. Neulottu hartiahuivi. Virkkkaus- ja Neuletyöt 2. näyttenumero 1 (2), 17, 25. Helsinki: Oy Neovius.

Kuva 17. Neulotun pojan puseron neuleohje, Novita 2010. Tarkempi kuva ohjeesta löytyy neuleohjeliitteen sivulta 35.
Novita 2010. 68. Neulottu pojan pusero ja pipo. Novita (3), 142. Helsinki: Novita Oy.

Kuva 18. Käytännöllisen arkipuvun ohje vuodelta 1928.
Virkkaus- ja Neuletyöt 1928a. Käytännöllinen arkipuku. Virkkkaus- ja Neuletyöt 1 näyttenumero (1), 15. Helsinki: Oy Neovius.

Kuva 19. Tummanpunaisen puseron neuleohje vuodelta 1985.
Novita-kerho 1985b. 4910 Tummanpunainen pusero. Novita-kerho (3), 20. Helsinki: Helsingin Villakehräämö Oy.

Kuva 20. Pitsisukkien ohje Novita Sukkalehdessä 2015.
Novita Sukkalehti 2015. Ihastus. 52–53. Helsinki: Novita Oy.

Kuva 21. Malliltaan laatikkomaisen paidan neuleohjeessa ei ole muotoiluja kädenteillä.
Novita-kerho 1990. R90-1067 Luonnonvalkoinen palmikkopusero. Novita-kerho (1), ohjeliite, 4. Helsinki: Helsingin Villakehräämö Oy.

Kuva 22. Neulotun uimapuvun pintaa kuvaava piirustus vuodelta 1936 ja valokuva naisten talvikerraston neulepinnasta vuodelta 1956.
Virkkaus- ja Neuletyöt kesänumero 1936 (2), 31. Helsinki: Oy Neovius.

Kuva 23. Käsin piirretty kirjoneuleen ruutupiirros vuodelta 1982.
Stella 1982 (2), 29.

Kuva 24. Symbolein merkitty ruutupiirros vuodelta 1972 ja naisen neuletakin kaavat sekä ruutupiirros vuodelta 2005.
Virkkaus- ja Neuletyöt talvinumero 1972, 44 (2), 31. Helsinki: Oy Neovius.
Novita 2005. 6. Novita Samos. Novita (1), 59. Helsinki: Helsingin Villakehräämö Oy.

Kuva 25. Pitsineuleen ruutupiirros vuodelta 1967.
Virkkaus- ja Neuletyöt 1967. Katariinan kamarissa. Virkkkaus- ja Neuletyöt 39 (4), 45. Helsinki: Oy Neovius.

Kuva 26. Neuleohje vuodelta 2003 Novitan Neuleohjearkistossa.
Kuvakaappaus verkkosivusta. <http://arkisto.novitaknits.com/cms.php?cms_cname=neulemallisivu&nlm_id=369> (katsottu 9.4.2018).

Kuva 27. Opi neulomaan villasukka -tekniikkavideo NovitaTubessa vuodelta 2017.
Kuvakaappaus verkkosivusta. <<https://www.youtube.com/watch?v=Oi3pSQqgB8Y&t=184s>> (katsottu 9.4.2018).

Kuva 28. Ohje silmukoiden poimimiseen puseron pääntieltä NovitaTubessa vuodelta 2017.
Kuvakaappaus verkkosivusta. <<https://www.youtube.com/watch?v=3j0aWoDZw48>> (katsottu 9.4.2018).

Kyselylomake

Kysely neuleohjeita käyttäville käsityöharrastajille

Tämä kysely on suunnattu käsityöharrastajille, jotka ovat neulojina tasoltaan aloittelijoita tai alle viisi vuotta neulomista harrastaneita.

Kyselyn vastaamiseen kuluu noin 5–15 minuuttia.

Pakolliset kysymykset on merkitty tähdellä (*), ja voit halutessasi ohittaa muut kysymykset.

Kyselyssä saatuja vastauksia käytetään osana Metropolia Ammattikorkeakoululle tehtävää nuotoilun koulutusohjelman opinnäytetyötä. Kyselyn vastauksia käytetään opinnäytetyössä nimettöminä siten, ettei yksittäistä vastaajaa ole mahdollista tunnistaa. Kyselyssä saatuja vastauksia voidaan lainata kirjallisessa opinnäytetyössä.

Kysely on auki toistaiseksi, ja se suljetaan, kun siihen on saatu riittävän monta vastausta.

Ensimmäinen osio

*Pakollinen

1. Ikäsi *

Merkitse vain yksi soikio.

- 17 vuotta tai alle
- 18-30 vuotta
- 31-40 vuotta
- 41-50 vuotta
- 51 vuotta tai yli

2. Tasosi neulojana *

Merkitse vain yksi soikio.

- olen aloittelija
- olen harrastanut alle 5 vuotta
- olen harrastanut yli 5 vuotta
- olen ammattilainen/työskentelen neuleiden parissa

3. Neulotko mieluiten *

Merkitse vain yksi soikio.

- aloittelijalle suunnattuja malleja
- helppoja malleja
- keskivaikeita malleja
- vaikeita malleja

4. Mitkä seuraavista vaiheista teet ennen kuin aloitat neuleohjeen mukaan neulomisen? Voit valita useita vastausvaihtoehtoja.

Valitse kaikki sopivat vaihtoehdot.

- tutustun neulemallin valokuvaan
- silmäilen neulemallin ohjeen läpi
- luen neulemallin ohjeen huolellisesti läpi
- teen koetilkun ja lasken tiheyden
- teen muistiinpanoja ja merkintöjä ohjeeseen
- teen itse muutoksia ohjeeseen
- en lue ohjetta läpi, vaan luen sitä työn edetessä
- en lue ohjetta neulomisen aikana lainkaan

5. Neuleohjeet ovat helppoja seurata ja ymmärtää *

Merkitse vain yksi soikio.

- olen täysin samaa mieltä *Siirry kysymykseen 9.*
- olen osittain samaa mieltä *Siirry kysymykseen 6.*
- en osaa sanoa *Siirry kysymykseen 6.*
- olen osittain eri mieltä *Siirry kysymykseen 6.*
- olen täysin eri mieltä *Siirry kysymykseen 6.*

Toinen osio

6. Haluaisin saada lisää opastusta

Valitse kaikki sopivat vaihtoehdot.

- neuleohjeen lukemiseen
- neulomisen tekniikoihin
- en kumpaankaan vaihtoehtoista

7. Missä kohdissa tai osissa neuleohjetta kaipaisit lisää opastusta?

8. Missä neulomisen tekniikoissa kaipaisit lisää opastusta?

Kolmas osio

9. Opettelen uudet neulomiseen liittyvät tekniikat mieluiten

Valitse kaikki sopivat vaihtoehdot.

- kirjoitettua ohjetta seuraten
- vaihe vaiheelta valokuvatun ohjeen avulla
- opetusvideolta
- kysymällä apua sosiaalisen median kanavissa muilta harrastajilta
- toisen neulojan opettamana, esim. ystävän tai sukulaisen kanssa
- itse kokeilemalla
- Muu: _____

10. Mistä pääsääntöisesti etsit uusia neuleohjeita? Voit valita kolme yleisimmän käyttämäsi kanavaa. *

Valitse kaikki sopivat vaihtoehdot.

- käsityölehdet tai aikakauslehdet
- käsityökirjat
- verkkosivustot
- sosiaalinen media, esim. Facebook-ryhmät
- foorumit ja muut yhteisöt verkossa
- käsityöblogit
- lankahyllyt, esim. langan vyötteessä oleva ohje
- verkkokaupat
- Muu: _____

11. Mitä seuraavista kanavista olisit kiinnostunut kokeilemaan uusien neuleohjeiden etsimisessä? Voit valita useita vastausvaihtoehtoja.

Valitse kaikki sopivat vaihtoehdot.

- käsityölehdet tai aikakauslehdet
- käsityökirjat
- verkkosivustot
- sosiaalinen media
- verkkokaupat
- mobiiliapplikaatiot

Neuleohjeliitteen lähteet

Lähteet sivunumeron mukaan

1. Virkkaus- ja Neuletyöt 1928b. Neulottu hartiahuivi. Virkkaus- ja Neuletyöt 2. näyte-
numero 1 (2), 17, 25. Helsinki: Oy Neovius.
2. Virkkaus- ja Neuletyöt 1928a. Käytännöllinen arkipuku. Virkkaus- ja Neuletyöt 1 näy-
tenumero (1), 15. Helsinki: Oy Neovius.
3. Virkkaus- ja Neuletyöt 1929. Pullover 15–16-vuotiaalle. Virkkaus- ja Neuletyöt huhti-
kuun numero (3), 8, 23. Helsinki: Oy Neovius.
5. Virkkaus- ja Neuletyöt 1935. Pusero ”Lankaraita”. Virkkaus- ja Neuletyöt talvinumero
(1), 20, 23. Helsinki: Oy Neovius.
6. Virkkaus- ja Neuletyöt 1936. Punainen uimapuku ”1200”. Virkkaus- ja Neuletyöt ke-
sänumero (2), 3, 31. Helsinki: Oy Neovius.
7. Virkkaus- ja Neuletyöt 1946. Kaunis kuvioitu liivi ja käsineet. Virkkaus- ja Neuletyöt
kevätnumero (1), 16. Helsinki: Oy Neovius.
8. Virkkaus- ja Neuletyöt 1948. Hieno mekko ½-1 -vuotiaalle. Virkkaus- ja Neuletyöt
talvinumero (4), 4. Helsinki: Oy Neovius.
9. Virkkaus- ja Neuletyöt 1956. Talvikerrasto ”vilukissoille”. Virkkaus- ja Neuletyöt talvi-
numero (4), 18. Helsinki: Oy Neovius.
10. Virkkaus- ja Neuletyöt 1956. Neulottu kerrasto pikkupojalle. Virkkaus- ja Neuletyöt
talvinumero (4), 19. Helsinki: Oy Neovius.
11. Virkkaus- ja Neuletyöt 1964. Pieni valssi. Virkkaus- ja Neuletyöt talvinumero 36 (4),
16–17. Helsinki: Oy Neovius.
14. Virkkaus- ja Neuletyöt 1967. Unohtumaton Elmeri. Virkkaus- ja Neuletyöt 39 (4),
10–11. Helsinki: Oy Neovius.
15. Virkkaus- ja Neuletyöt 1967. Katariinan kamarissa. Virkkaus- ja Neuletyöt 39 (4),
15, 38–39, 45. Helsinki: Oy Neovius.
17. Virkkaus- ja Neuletyöt 1971. 5 Naisten maksiliivit (1647). Virkkaus- ja Neuletyöt tal-
vinumero 43 (3), 6, 31. Helsinki: Oy Neovius.
19. Virkkaus- ja Neuletyöt 1972. Naisten liivit. Virkkaus- ja Neuletyöt talvinumero 44
(2), 6, 31. Helsinki: Oy Neovius.
21. Stella 1982. No: 21 Naisten ja miesten kirjoneulepusero- ja jakku. Stella (2), 19, 29,
38.
23. Novita-kerho 1985a. 12 Kohoraita-neulepusero. Novita-kerho (1), 13. Novita-kerho
1985 ohjeliite, 11–12, 20. Helsinki: Helsingin Villakehräämö Oy.

25. Novita-kerho 1985b. 4910 Tummanpunainen pusero. Novita-kerho (3), 13, 20. Helsinki: Helsingin Villakehräämö Oy.

27. Novita-kerho 1990a. R90-1067 Luonnonvalkoinen palmikkopusero. Novita-kerho (1), 35. Novita-kerho 1990 ohjeliite, 4. Helsinki: Helsingin Villakehräämö Oy.

29. Novita-kerho 1990b. N90-5752 Raidallinen pusero. Novita-kerho (3), 11, 50–51. Helsinki: Helsingin Villakehräämö Oy.

31. Novita 2005. 6. Novita Samos. Novita (1), 59–60. Helsinki: Helsingin Villakehräämö Oy.

32. Novita Sukkalehti 2015. Ihastus. Novita Sukkalehti, 15, 52–53. Helsinki: Novita Oy.

35. Novita 2010. 68. Neulottu pojan pusero ja pipo. Novita (3), 142. Helsinki: Novita Oy.

36. Novita Oy. Neuleohjearkisto. <http://arkisto.novitaknits.com/cms.php?cms_cname=neulemallisivu&nlm_id=369> (katsottu 9.4.2018).

NEULOTTU HARTIAHUIVI

Huivi on neulottu kevyestä vaalean kellertävästä Carmen-villalangasta. Kuvassa olevan huivin pituus on 170 cm ja leveys (niskasta alareunaan) 70 cm. Lankaa tarvitaan n. 6 vyyhteä, nim. 4 vyyhteä pohjavirkkaukseen ja 2 vyyhteä ripsuihin. Viidestäkin vyyhdestä tulee pienemmälle henkilölle riittävän iso.

Työvälineet: Alumiinipuikot N:o 4.

Huivi neulotaan edestakaisin leveyssuunnassa vuorotellen joka toinen kerros oikein ja joka toinen kerros nurin niin, että oikein neulottu tulee aina samalle puolelle. Kuten alempana nähdään, tulee kuvioneulominen suoritettavaksi niillä kerroksilla, jotka neulotaan oikein. Tämä huivi on neulottava tavallista löyhempää, jotta useamman silmukan yhteen neulominen kuviokerroksissa voisi tapahtua vaikeudetta; ei kumminkaan niin löyhää, että työn pinta tulee liian suurireikäistä. Kokemus kyllä pian näyttää kuinka löyhää neulomisen tulee olla.

Alotetaan luomalla 133 silmukkaa, jotka määräävät huivin leveyden niskasta alareunaan. Sen jälkeen neulotaan 2 kerrosta, ensimmäinen oikein, toinen nurin. Kolmas kerros, joka siis neulotaan oikein, neulotaan seuraavan merkkiasetelman mukaan alkaen sen oikeasta päästä:



14. Hartiahuivin työnäyte.



Siis: ensin neulotaan 1 silmukka, jota osoittaa asetelman päässä oleva sarjan A—B ulkopuolelle jäävä musta neliö (■), sen jälkeen sarja A—B siten, että ensin langan kierros puikolle edestä taaksepäin (○), sitten neulotaan silmukka (■), langan kierros puikolle j. n. e., kunnes puikolla on 6 neulottua silmukkaa ja 6 langan kierrosta, langankierros viimeisenä. Tämän jälkeen neulotaan 7 silmukkaa yhteen. Täten on tultu B:hen. Sen jälkeen toistuu sarja A:sta B:hen, kunnes koko kerros on tullut neulotuksi. Neljäs, viides ja kuudes kerros neulotaan jälleen samoin kuin kaksi alkukerrosta, nurealla puolella nurin, oikealla oikein. Seitsemättä kerrosta alottaessa ollaan siis oikealla puolella ja neulotaan se oikein. Siinä toistuu sama sarja kuin kolmannessa kerroksessa paitsi, että sarjan ulkopuolelle kerroksen alkuun

(Jatk. siv. 25)

Hartiahuivi

(Jatkoa sivulta 17.)

neulotaan 4 silmukkaa yhteen ($\frac{1}{4}$), kuten seuraava asetelma osoittaa:



Sarja A—B toistuu, kunnes koko kerros on valmis. Jos työ on tehty oikealla tavalla, tulee keskimäinen niistä seitsemästä silmukasta, jotka neulotaan yhteen, olemaan aina edellisessä kuvio-kerroksessa yhteen neulotun silmukan kohdalla, joten näin muodostuvat silmukkakimput kulkevat huiivin pituussuunnassa samassa rivissä. Kahdeksas, yhdeksäs ja kymmenes kerros neulotaan taas vuorotellen nurin ja oikein niinkuin 4:s, 5:s ja 6:s kerros, sekä yhdestoista niinkuin seitsemäs kerros. Näin jatketaan vuorottelemalla aina 3 välikerrosta ja 1 kuviokerros, joka viimeksi mainittu toistuu työn loppuun saakka samanlaisena kuin seitsemäs kerros (3:s kerros ei siis toistu ensinkään). Työ päätetään seuraavalla tavalla: Ensimmäinen ja toinen silmukka neulotaan ja ensiksi neulottu vedetään toisen yli, seuraava silmukka neulotaan ja edellinen vedetään neulotun yli. Näin jatketaan yli koko reunan. Kun huivi on valmis kostutetaan se käärimällä märkään vaatteeseen ja naulataan johonkin puualustaan. Kuivuttuaan irroitetaan naulat ja huiivin kahdelle sivulle solmitaan 25 cm pitkät rip-sut tiheästi lanka langan viereen.

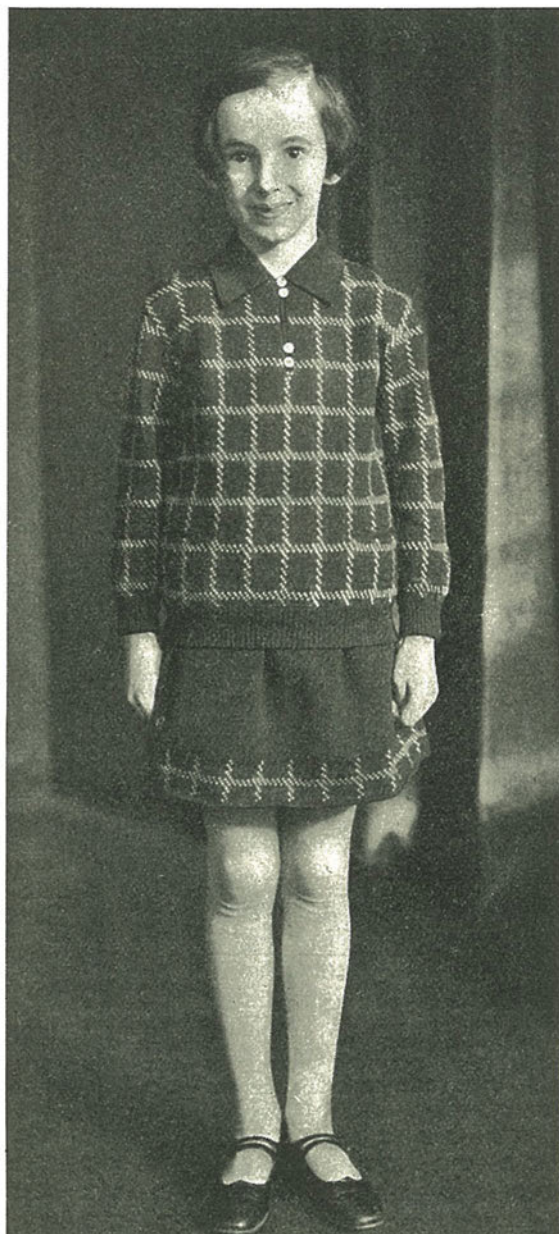

Käytännöllinen arkipuku

Tämän sievän jumperspuvun voi esim. puikoilla neuloa Zephyr-langasta. Luomissilmukkain luvun määrää työn leveys. Se neulotaan edestakaisin, joka toinen kerros oikein joka toinen kerros nurin, oikealla puolen oikein, nurealla nurin. Jotta työhön saadaan kääntäessä tasainen reuna, otetaan ensimmäinen silmukka puikolle neulomatta. Vaakasuurassa suunnassa kulkeva koristeraita syntyy siten, että sileää pohjaa neulottaessa halutulle etäisyydelle reunasta neulotaan yksi kerros oikein erivärisellä langalla. Leveämpää koristeraitaa varten yksi kerros oikein, yksi kerros nurin. Senjälkeen kuin jumpersin pohja on valmis ommellaan pystysuorat raidat sellaiselle etäisyydelle toisistaan, että syntyy säännöllisiä neliöitä. Raidan voi ommella joko silmukkain välin kohdalle varsipistoin tai myöskin ompelemalla silmukkain toisen reunan yli ylikuomispistoja.





Pullover

15-16 vuotiaalle

teä tummanruskeata A. G. S. käsityölangkaa. Aluminiumpuikot N:o 4.

Pullover on puikoilla neulottu. Selkä- ja etukappaleet samoin kuin hihat neulotaan kukin erikseen. Siinä vuorottelevat kauttaaltaan samanlaisina poikittaiset, yhtä leveät vaalean- ja tummanruskeat raidat. Tummanruskeat raidat neulotaan niin että oikein neulottu tulee aina samalle (oikealle) puolelle, mutta vaaleanruskeat raidat ovat jaetut yhtä suuriin neliöihin, joista joka toinen on neulottu oikein, joka toinen nurin. Oikein neulotuille neliöille kirjoitetaan tummanruskealla langalla pieni kuvio. Miten kirjonta suoritetaan kts. kuva 4.

Alotetaan etukappaleen alareunasta vaaleanruskealla langalla luomalla 108 silmukkaa. Sen jälkeen neulotaan edestakaisin 15 kerrosta 2 silmukkaa oikein ja 2 silmukkaa nurin niin että oikein neulotut tulevat oikein neulottujen ja nurin neulotut nurin neulottujen kohdalle eri kerroksissa. Sen jälkeen neulotaan edelleen vaaleanruskealla langalla 12 silmukkaa oikein, 12 nurin, 12 oikein j. n. e., vuorotellen kunnes on saatu viisi sarjaa oikein neulottua

ja 4 nurin neulottua. Oikein neulottu sarja viimeisenä. Käännös. Neulotaan 12 silmukkaa nurin, 12 oikein, 12 nurin j. n. e. kerros loppuun. Näin jatketaan kaikkiaan 15 kerrosta. Sen jälkeen neulotaan ruskealla langalla edestakaisin 15 kerrosta joka toinen kerros oikein joka toinen nurin (ensin)

(Jatk. siv. 23)

Pullover ei enää ehdi tälle talvelle, mutta olemme ottaneet tämän mallin tähän numeroon siinä mielessä, että sen voi alkaa ensi talvea varten ennen kuin syysnumero ilmestyy. Se on suunniteltu noin 15—16 vuotiaalle, mutta mittoja hieman muuttamalla saa siitä helposti sekä isommalle että pienemmälle.

Työtarpeet: 4 vyyhteä vaaleanruskeata ja 3 vyyh-

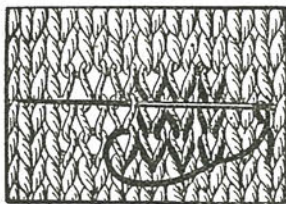

4. Kuvion ompelunäyte.

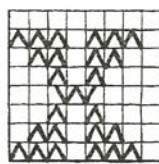

3. Kirjouskuvio.

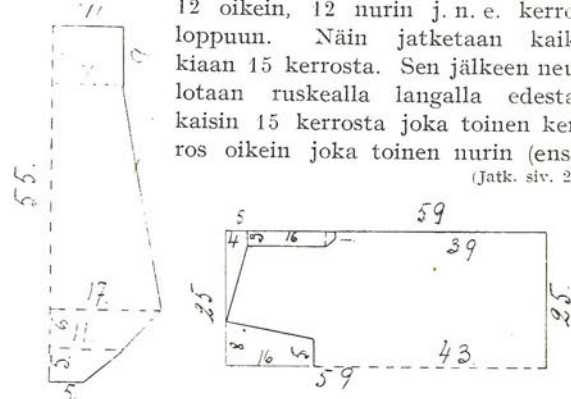

5. Pulloverin kaavat.

Pullover

(Jatkoa sivulta 8)

mäinen kerros oikein) niin että oikein neulottu tulee aina samalle (oikealle) puolelle. Sen jälkeen neulotaan vaaleanruskealla langalla neliöitä vuorotellen niinkuin edellä on selitetty, mutta niin, että nurin neulottu neliö tulee reunaan ensimmäiseksi. Niin jatketaan kunnes on neulottu neljäs tummanruskea raita. Sen jälkeen aletaan kaventaa kummallakin sivulla hihanreikää varten sekä keskellä muodostaa kaulanreikää. Vaaleanruskeassa raidassa, jossa on reunimmaisena oikein neulottu neliö päätetään heti ensimmäisen kerroksen alussa 5 ensimmäistä silmukkaa ja neulotaan 40 silmukkaa katsoen, että oikein ja nurin neulotut neliöt vuorottelevat samoin kuin muissakin raidoissa. Päätetään 18 silmukkaa ja neulotaan kerros loppuun. Käännös. Päätetään 5 silmukkaa ja neulotaan 40 silmukkaa. Tämän jälkeen neulotaan erikseen kumpikin olkakappale. Niissä kavennetaan kaulanreiän puolella vaaleanruskeassa raidassa joka kolmannella kerroksella yksi silmukka ja hihanreiän puolella joka toisella kerroksella yksi silmukka. Tummanruskeaa raitaa aloitettaessa on puikolla n. 30 silmukkaa. Hihanreiän puolella ei tämän raidan kohdalla enää kavenneta, ja kaulanreiän puolella kavennetaan vain joka neljännellä kerroksella yksi silmukka kullakin. Tämän jälkeen neulotaan vaaleanruskea raita kaventamatta, mutta raidan kahdeksannen kerroksen jälkeen neulotaan kaulanreiän puolelta lähtien vain 8 silmukkaa ja palataan sitten takaisin. Seuraavalla kerroksella neulotaan 16 silmukkaa ja palataan takaisin. Sitten 24 silmukkaa ja palataan takaisin minkä jälkeen neulotaan kokonainen kerros, jonka jälkeen päätetään. Täten muodostuu olkasauma vinoksi.

Samoin neulotaan toinen olkakappale.

Selkäkappale aloitetaan luomalla 108 silmukkaa ja neulotaan samoin kuin etukappale, paitsi että ensimmäisessä vaaleanruskeassa raidassa nurin neulottu neliö tulee reunimmaiseksi, koska etukappaleessa sillä kohdalla oli oikein neulottu neliö. Selkäkappale on suora kappale neljännen tummanruskean raidan yläreunaan saakka, josta alkaen kummallakin puolella kavennetaan hihanreikää varten samoin kuin etukappaleessa: siis ensin päätetään kummallakin puolella 5 silmukkaa ja sitten kavennetaan yksi silmukka joka toisella kerroksella kunnes tullaan jälleen tummanruskeaan kerrokseen, jossa ei enää kavenneta. Lopuksi päätetään. Viimeiseksi tulee täten kuudes vaaleanruskea raita.

Hihat. Luodaan 48 silmukkaa. Sen jälkeen neulotaan 25 kerrosta vuorotellen kaksi silmukkaa oikein ja kaksi nurin niin että oikein neulotut tulevat oikein neulottujen kohdalle ja nurin neulotut nurin neulottujen kohdalle eri kerroksissa. Sen jälkeen neulotaan yksi kerros oikein lisäten silmukoita seuraavan asteikon mukaan: neulotaan kaksi silmukkaa, lisätään yksi silmukka, neulotaan viisi silmukkaa, lisätään yksi, ja sen jälkeen aina viiden silmukan jälkeen lisätään yksi, kunnes on tultu kerros loppuun. Puikolla on tällöin 58 silmukkaa. Tämän jälkeen aletaan muodostaa vaaleanruskeaa raitaa, jossa neulotaan oikean käden hihassa ensin 5 silmukkaa oikein (vasemman käden hihassa aletaan nurin neuloen), sitten 12 silmukkaa nurin, 12 oikein j. n. e. vuorotellen, viimeksi on 5 nurin neulottua silmukkaa. Näin jatketaan kerros kerrokselta niinkuin etu- ja selkäkappaleelta neulottaessa, mutta joka kuudennella kerroksella lisätään puikon alussa ja lopussa yksi silmukka. Näin jatketaan, kunnes hihalle on saatu tarpeellinen pituus. Mallissa on neljä tummanruskeaa kokonaista raitaa. Viimeisenä on vaaleanruskea, jossa virkataan ensin pari täyttä kerrosta ja sitten kymmenessä seuraavassa kerroksessa päätetään joka kerroksen alussa neljä silmukkaa. Lopuksi päätetään hihan koko reuna.

Viimeksi virkataan kaulanreiän reunuste tummanruskealla langalla. Luodaan 98 silmukkaa ja neulotaan edestakaisin vuorotellen kaksi silmukkaa oikein ja kaksi nurin niin että oikein neulotut tulevat oikein neulottujen ja nurin neulotut nurin neulottujen kohdalle eri kerroksissa. Näin neulotaan 10 kerrosta ja sitten päätetään.

Ennenkuin eri kappaleet ommellaan yhteen, mikä tapahtuu nurealla puolen, kostutetaan ne ja naulataan puualustalle. Viimeksi ommellaan kaulanreiän reunuste pienin pistoin ja siten, että reunusteen päät neulotaan kiinni kaulanreiän alareunassa kulkevan tummanruskean raidan reunaan.



Pusero »Lankaraita»

1111

Pituus 54 sm, rinnan leveys 48 sm.

Uusi neule lankaraitoiteen. Ruskeankeltaista, pehmeää villalankaa.

Työtärpeiden hinta: langat Smk. 55: 95, Inoxpuikot N:o 3 $\frac{1}{2}$ Smk. 5: 50, napit Smk. 12: —. Yht. Smk. 73: 45 + postikulut.

Selkäkappale. Luodaan 97 silm. Neulotaan edestakaisin 5 kerrosta oikein. Sitten mallineuletta. 1:n kerros: nurjaa. 2:n kerros: vuorotellen 5 silm. oikein (lanka viedään työn etupuolelle), 3 silm. nostetaan neulomatta, näin aina työn keskelle, jossa 1 silm. oikein, sitten (lanka viedään työn etupuolelle), 3 silm. nostetaan neulomatta, 5 silm. oikein (lanka viedään työn etupuolelle), 3 silm. nostetaan neulomatta, 5 silm. oikein jne. kerroksen loppuun. 3:s, 5:s, 7:s jne. kerrokset nurjaa. 4:s kerros: 4 silm. oikein, vuorot. 3 silm. neulomatta, 5 silm. oikein, keskellä 3 silm. oikein, sitten vuorotellen 3 silm. neulomatta, 5 silm. oikein jne. 6:s kerros: 3 silm. oikein, vuorotellen 3 silm. neulomatta, 5 silm. oikein, keskellä 5 silm. oikein, sitten vuorotellen 3 silm. neulomatta, 5 silm. oikein. Joka mallirivillä keskellä neulotaan aina 2 silm. enemmän oikein kunnes keskellä on 15 silm., silloin aletaan mallisarja alusta. Kun työn korkeus on 6 sm, kavennetaan 1 silm. puikon alussa ja lopussa joka 4:nnellä kerroksella (3 kertaa). Ja kun työ on 11 sm, lisätään samalla tavalla. Kun työn pituus on 32 sm, päätetään hihojenreiissä ensin 5 silm., sen jälkeen 1 silm. kummassakin reunassa joka oikealla kerroksella kunnes on jäljellä 30 silm. Ne päätetään yhtäaikaa.

Vasen etukappale. Luodaan 70 silm. 5 kerrosta edestakaisin oikein. Etureunan 4 silmukalla neulotaan nyt

edestakaisin oikein, muilla mallineuletta. 1:n kerros: nurjaa. 2:n kerros: 5 silm. oikein (lanka etupuolelle), 3 silm. neulomatta. 3:s, 5:s, 7:s jne. kerrokset nurjaa. 4:s kerros: 4 silm. oikein (lanka etupuolelle), 3 silm. neulomatta, 5 silm. oikein, 3 silm. neulomatta, 5 silm. oikein jne. Molemmissa etukappaleissa raidat kulkevat vain yhteen suuntaan. Kavennukset ja lisäykset sivusaumassa kuten selkäkappaleessa. Hihanreiässä kavennetaan ensin 5 silm., sitten 1 silm. joka oikealla kerroksella. Kun etulistan pituus on 45 sm päätetään etureunassa 16 silm., sitten 2 silm. (2 kertaa). Nyt kavennetaan 1 silm. puikon alussa ja lopussa jokaisella oikealla kerroksella kunnes kaikki silmukat ovat loppuneet.

Oikea etukappale. Neulotaan samalla tavalla, mutta asetetaan raidat kulkemaan vastakkaiseen suuntaan.

(Jatk. siv. 23.)

Pusero »Lankaraita» (Jatk. sivulta 20).

Muodostetaan 8 napinläpää, 4 silm. reunasta ja 5 sm päässä toisistaan.

Hihat. Luodaan 81 silm. Neulotaan 5 kerrosta edestakaisin oikein. Sitten mallineuletta samoin kuin selkäkappaleessa. Työ käännetään, niin että mallineule jää nurjalle puolelle ja jatketaan mallineuletta jälleen mallisarjan alusta lukien. Kun hihan pituus on 23 sm, päätetään kummassakin reunassa 5 silm., sen jälkeen 1 silm. kummassakin reunassa joka oikealla kerroksella kunnes puikolla on 15 silm.

Ommellaan saumat. Kaulanreiän ympäri kerros kiinteitä silmukoita.



PUNAINEN UIMAPUKU »1200»

N:o 42

Työtärpeiden hinta: langat Smk. 46: —, Inoxpuikot N:o 2 ½ Smk. 5: 50. Yht. Smk. 51: 50 + postikulut.

Neulotaan kestävästä uimapukulangasta tavallista raitaneuletta. Mutta etukappaleessa ommellaan raidat paikkapaikoin yhteen ja siten muodostuu kuvioita, jotka tekevät neuletavan erikoisen ihmeelliseksi. Katso piirrosta.

Uimapuku on punainen, mutta tässä uimapukulangassa on myös valkoista, sinistä ja viheriää.

Etukappale. Luodaan 64 silm. Neulotaan vuorotellen 1 silm. oikein 1 silm. nurin kunnes on 12 sm. Neulotaan toinen samanlainen kappale. Nyt siirretään kummankin kappaleen silmukat samalle puikolle ja neulotaan näin leveänä edelleen samaa neuletta. Kun on neulottu alusta lukien 18 sm kavennetaan kummassakin reunassa 1 silm. Sen jälkeen joka 11:nnellä kerroksella kummassakin reunassa 1 silm. (6 kertaa). Nyt on jälellä 114 silm. Näin leveänä neulotaan 12 kerrosta. Nyt lisätään 1 silm. kummassakin reunassa ja sen jälkeen aina joka 11:nnellä kerroksella (5 kertaa). Nyt on silmukoita 126. Työn pituus 52 sm. Päätetään hihojenreiissä 2 kertaa 3 silm., sitten 6 kertaa 1 silm. Sen jälkeen suoraan. Kun työn pituus on 64 sm, päätetään keskellä edessä 24 silm. Neulotaan kumpikin olkakappale erikseen ja kavennetaan kaulanreiän puolella 3 silm. (2 kertaa), ja sen jälkeen joka

PUNAINEN UIMAPUKU »1200»

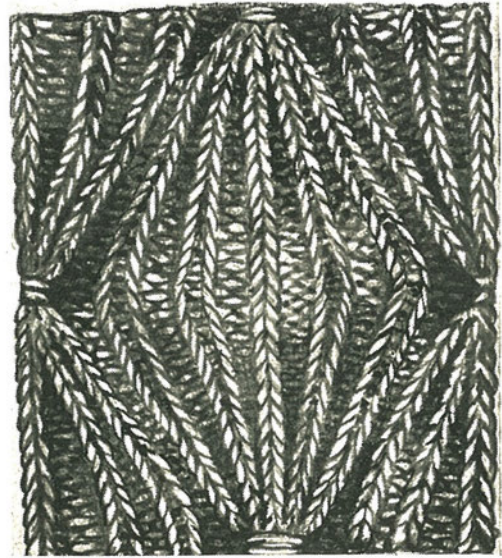

toisella kerroksella 1 silm. kunnes on jälellä 20 silm. Kun työn pituus on 74 sm. päätetään olkasilmukat yhtäaikaa.

Selkäkappale. Neulotaan kuten etukappale ja sivusaumoissa kavennetaan kuten etukappaleessakin, mutta ei lisätä kavennusten jälkeen. Myös hihojenreiissä samat kavennukset kuin etukappaleella. Mutta on otettava huomioon, että kun on neulottu 42 sm, alkaa selän kaarre, päätetään keskellä selässä ensin 24 silm., neulotaan kumpaakin olkakapp. erikseen. Kavennetaan 3 silm., ja sen jälkeen 1 silm. joka toisella kerroksella kunnes on jälellä 20 silm. Selän kaarteeseen kavennusten jälkeen neulotaan kaventamatta n. 24 sm. Silmukat päätetään.

Lappu. 36 silm. Neulotaan samaa neuletta kuin muualla kunnes on saatu nelikulmainen kappale.

Sitten ommellaan kahdenkertaisella langalla muutamia pistoja aina 9 silmukan yli siihen tapaan kuin piirros osoittaa. Näin tehdään vain etukappaleessa. Takakappaleessa vain raidoitus.

Ommellaan saumat. Käännetään lahkeiden suista 1 sm. nurjalle ja ommellaan päärme. Lahkeiden väliin aivan päärmeen reunaan ommellaan lappu. Kaulanreiän ja hihojenreikäin ympäri 1 kerros kiinteitä silmukoita. Vyötäisille punotaan samasta langasta nyöri.



Kaunis kuvioitu liivi ja käsineet

3031

Jos väreinä käytetään esim. lampaan-harmaata ja -valkoista, saadaan viehättävä kevätlivi hillittyine edustolneen.

Työaineet: 250 g pohjaväriin lankaa, 50 g kuviolankaa. Nupilliset puikot 2 1/2 ja 3.

Koko: Rinnan ympärys 92, pituus 52 cm.

Selkäkappale: Puikoilla 2 1/2 luodaan pohjaväristä 90 s. Joustinneuletta 1 s. oikein, 1 s. nurin 9 cm. Sitten puikoilla 3 sileää neuletta ja ensimmä. kerr. lisätään tasaisesti, kunnes on 106 s. Kumm. reunassa lisätään joka 8:nneksi kerr. 1 s., näin 7 kertaa. Kun on 29 cm, päätetään hihojenreikiä varten 12, 1, 1, 1 s. ja kun hihojenreiat ovat 22 cm, päätetään kumpaakin olkapäätä varten 10, 10, 10 s. ja sen jälkeen keskim. silmukat yht'aikaa.

Etukappale: Puikoilla 2 1/2 luodaan pohjavärisiä 106 s. Joustinneuletta 9 cm. Sitten puikoilla 3 sileää neuletta ja ensimmä. kerr. lisätään tasaisesti, kunnes on 129 s. 3:nneksi kerr. aletaan neuloa ruutumalli I mukaan. Sivulla lisätään samoin kuin selkäkapp. Kun on 29 cm, päätetään hihojenreikiä varten 12, 1, 1, 1, 1 s. Kun hihojenreiat ovat 16 cm, päätetään pääntietä varten ensin keskim. 27 s. ja sen jälkeen näiden kahden puolen 2 s. ja sen jälkeen aina joka kerr. 1 s., kunnes on 36 s. kumm. olkapäällä. Kun hihojenreiat ovat 23 cm, päätetään olkapäitä varten 12, 12, 12 s.

Valmistus ja kaulus: Kappaleet pingoitetaan sopivan kokoisiksi ja silitetään varovasti nurjalta. Oikea olkasauma ommellaan ja pääntiestä poimitaan puikolle 2 1/2 108 s. Neulotaan joustinneuletta 2 1/2 cm. Silmukat päätetään. Kummastakin hihanreistä poimitaan 148 s. Neulotaan joustinneuletta 2 1/2 cm. Loput saumat ommellaan, vasemmalle olkapäälle vetoketju.

Käsineet: Luodaan pohjaväristä sukka-puikoilla n:o 8 56 s. Neulotaan kahdella puikolla joustinneuletta 1 s. oikein, 1 s. nurin

8 cm. Sitten sileää neuletta ja ensimmä. kerr. lisätään, kunnes on 64 s. Kun on neulottu 6 kerr. sileää neuletta aletaan neuloa ruutumalli II mukaan. Aloitetaan mallineule 14:nnessä silmukassa sivusta lukien. Kun on 8 kerr., alkavat peukalon lisäykset. Neulotaan 32 s., lisäys, neulotaan 2 s., lisäys, neulotaan puikon loppuun. Tähän tapaan lisätään joka toisella kerr., siis toisella lisäyskerr. neulotaan seur. tavalla: neulotaan 32 s., lisäys, neulotaan 4, lisäys jne. Jokaisella lisäyskerroksella lisääntyy lisäysten välisten silmukkain luku aina kahdella. Kun kiilassa on 20 s., viedään ne haka-neulalle. Luodaan 2 uutta s. peukalon taakse ja neulotaan kaikilla kämmenen silmukoilla 3 cm ja sen jälkeen alkavat sormet. **Pikkusormi:** oikea puoli: neulotaan 7 s., luodaan 2 uutta s., seur. silmukat viedään lankaan, vain viimeiset 7 s. liitetään pikkusormen 9 silmukan yhteyteen. Nämä 16 s. jaetaan neljälle puikolle ja neulotaan ympyrässä 5 1/2 cm. Senjälkeen neulotaan seur. kerr.

aina 2 ja 2 yhteen. Lanka katkaistaan ja kiinnitetään lujasti. Nyt poimitaan pikkusormen välistä 2 s. ja kaikilla silmukoilla neulotaan ympyrässä 2 kerr. **Nimetöntä** varten otetaan kämmenen sisä- ja ulkopuolelta 7 s. ja pikkusormen välistä 2 s. ja keskisormen väliin luodaan 2 uutta s. Neulotaan ympyrässä 7 1/2 cm. Päätetään kuten pikkusormi. **Keskisormea** varten otetaan kämmenen sisä- ja ulkopuolelta 8 s., poimitaan nimetömän välistä 2 s. ja etusormen väliin luodaan 2 s. Neulotaan 7 1/2 cm ja päätetään kuten muutkin sormet. **Etusormea** varten otetaan jäljellä olevat ja keskisormen välistä 2 s. Neulotaan samoin kuin nimetön. Nyt otetaan **peukalon** 20 s. ja peukalon takaa 2 s. Joka toisella kerr. kavennetaan peukalon takana 1 s., näin 2 kertaa. Kun on neulottu 5 1/2 cm päätetään, kuten muutkin sormet. Toinen käsi neulotaan samalla tavalla, mutta päin vastaiseen suuntaan. Malli alkaa nyt 45:nnessä silmukassa, täten saadaan oikean ja vasemman käden käsi-neet. Käsi-neet ommellaan yhteen ja silitetään kevyesti.

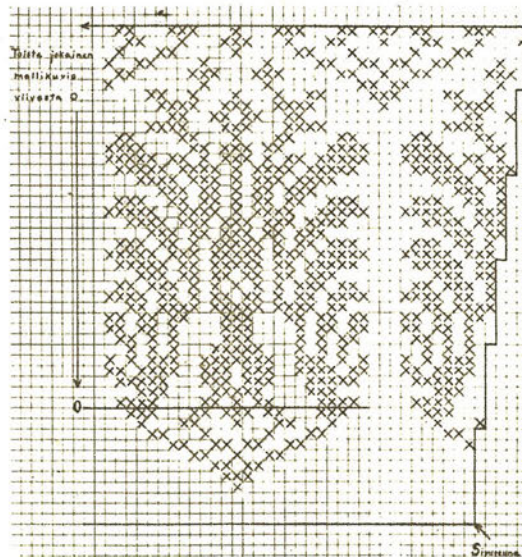

Kaunis kuvioitu liivi ja käsineet.
Ruutumalli I.

□ = pohjaväri.
X = kuvioväri.

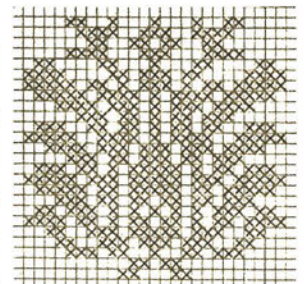

Ruutumalli II.

□ = pohjaväri.
X = kuvioväri.

Pieno mekko ½-1- vuotiaalle



3239

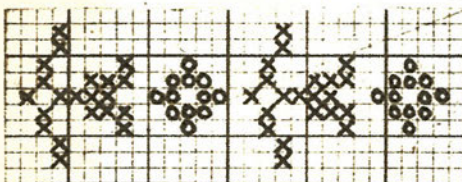
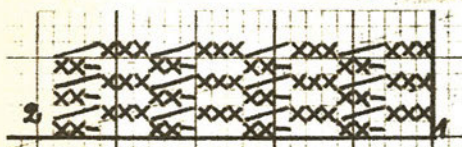

Pieno mekko
½-1 vuotiaalle

Ensim. kerros neulotaan työn nurjalla puolella

□ = oikea silmukka
× = nurja silmukka
- = silmukka nostetaan neulomatta, lanka työn edessä
/ = 3s silmukka neulotaan oikein, päättämättä sitä pois puikolta neulotaan 1:n ja 2:n silmukka.

Helman kirjontamalli

× = tummempi koristeväri
○ = vaaleampi koristeväri.

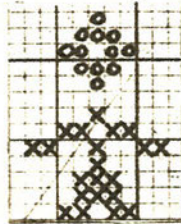

Kaarrokkaan kirjontamalli

Työaineet: Baby-lankaa. Nupilliset puikot 2 ½.

Etukappale: Luodaan 145 s. 6 kerr. mallineuletta ruutumallin mukaan. Sen jälkeen sileää neuletta 10 kerrosta ja taas 6 kerr. mallineuletta. Nyt on mallireunus valmis ja neulotaan vain sileää neuletta tarpeellisen pitkäksi, mallissa 16 sm. Nyt neulotaan 2 s. oikein ja sen jälkeen aina 2 ja 2 s. yhteen, kunnes on jäljellä 3 s., ne oikein. Nyt on 75 s. kaarroketta varten. Neulotaan 6 kerr. samoin kuin helman alussa, sitten päätetään kumm. reunassa 5 s. hihojenreikiä varten, jäljellä on 65 s. Nyt muuttuu mallineule niin, että palmikkoraitojen väliin neulotaan aina 9 s. sileää neuletta. Aina kerr. lopussa 1 s. oikein ja alussa 1 s. neulomatta. Kun kaarrokkeen keskimm. sileä-neuleraita on 5 ½ sm, päätetään keskimm. 15 s. ja sen jälkeen pääntien kumm. reunassa 3, 2, 1 s. Nyt on kumm. olkapäällä 19 s. ja kun hihanreikä on 10 sm, päätetään silmukat hihojenreikien puolelta kahdessa erässä.

Takakappale neulotaan samalla tavalla kuin etukappale aina kaarrokkeeseen saakka, silloin alkaa halkio. Se alkaa 6 mallineulekerr. jälkeen. Oikeanpuoleisen halkion reunaan luodaan 5 uutta s., ne neulotaan joustinneuletta. Olkakappale on 9 sm pitkä ja sen jälkeen päätetään silmukat kahdessa erässä.

Hihat: Luodaan 42 s. 6 kerr. mallineuletta samoin kuin työn alussa. Sitten sileää neuletta ja ensimm. kerr. lisätään neulomalla joka silmukasta 2 s. Kun on 7 kerr., päätetään kumm. reunassa 5 s., ja sen jälkeen päätetään joka kerr. alussa ja lopussa 1 s., kunnes on jäljellä 40 s. Päätetään tiukasti. Hiha poimutetaan niin, että hiha ja hihanreikä sopivat toisiinsa.

Pääntie: Poimitaan 78 s. 5 kerr. mallineuletta, päätetään.

Kaarrokkeeseen ja hameeseen ommellaan ristipistoja ja halkioon painonapit.

TALVIKERRASTO

»VILUKISSOILLE»



4307

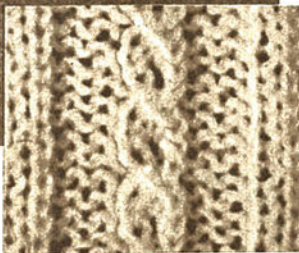

Koko: 38—40—42.

Työtarvikkeet: Lanka: 350—400—400 g ohutta villalankaa. Puikot: n:o 2½ ja 3. 1 m. kapeaa silkkinauhaa olkaimiin, kuminauhaa.

Työtarvikkeiden hinta: Langat 785—895:—, puikot 85:— + postikulut. Väritoivomus mainittava.

Mitat.

Paita: Pituus (jokaisessa 3:ssa koossa) 61 sm tai haluttu pituus.

Housut: Pituus (jokaisessa 3:ssa koossa) 45 sm (keskeltä takaa mitattuna).

Neulemalli: Selviää ruutupiirustuksesta.

Neuleen tiukkuus: 9 s. = 2,5 sm.

Paita.

Neulotaan etu- ja takakappale aivan samalla tavalla. Luodaan 141—152—163 s. puikoilla n:o 3. Aloitetaan neuloa mallineuletta ruutupiirustuksen mukaan. Kun työn pituus on 35 sm, vaihdetaan puikot n:o 2½ ja aloitetaan neuloa joustinneuletta 1 o., 1 n. Neulotaan 7,5 sm. Vaihetaan jälleen puikot n:o 3 ja jatketaan mallineuleen neulomista, kunnes työn pituus on 61 sm. Vaihetaan puikot 2½ ja neulotaan mallineuletta 8 kerrosta, päätetään s:t löyhästi.

Paidan valmistaminen: Ommellaan sivusaumat. Käännetään yläreunasta 8 kerrosta nurjalle päärmeeksi ja ommellaan. Ommellaan olkaimet.

Housut.

Vasen lahe: Luodaan 152—163—174 s. puikoilla n:o 2½. Neulotaan joustinneuletta 1 o., 1 n. 5 sm. Vaihetaan puikot n:o 3 ja aloitetaan neuloa mallineuletta samoin kuin paidassa. Neulotaan, kunnes työn pituus on 37 sm. Aloitetaan korottaa takaosaa seuraavasti: Neulotaan oikean puolen kerroksen alusta 104 s., käännytään ja neulotaan takaisin. Seuraavalla kerroksella neulotaan 92 s., käännytään ja neulotaan takaisin. Seuraavalla kerroksella neulotaan 80 s., käännytään ja neulotaan takaisin. Neulotaan näin aina oikean puolen kerroksen alusta 12 s. vähemmän, kunnes on neulottu 44 s. Neulotaan takaisin. Vaihetaan puikot 2½ ja neulotaan jälleen kaikilla silmukoilla, mutta nyt joustinneuletta 1 o., 1 n. Kun on neulottu 7,5 sm, neulotaan reijät kuminauhan pujotamista varten seuraavasti: neulot. 1 o.,* 1 n., 1 o., kierret. lanka puikon ympäri, neulot. 2 s. o. yht., toistuu tähdestä kerroksen loppuun. Neulotaan joustinneuletta vielä 1 sm. Päätetään s:t löyhästi neuloen o:t s:t oikein ja n:t s:t nurin.

Oikea lahe: Neulotaan vastaavasti.

Keskilappu: Luodaan 40 s. puikoilla n:o 3. Neulotaan sileää neuletta 14 sm. Päätetään s:t.

Housun valmistaminen.

Ommellaan saumat, keskilappu alkaen lahkeensuun joustinneuleen yläreunasta. Pujotetaan kuminauha vyötärön reikäkerrokseen.

Talvikerrasto

»vilukissoille».

Oikean puolen pinta.

□ = oikea silmukka

× = nurja silmukka

∟ = nostetaan 1 s.

neulomatta, neulotaan 2 seur. s. oikein, vedetään nostettu s. näiden yli.

○ = kierretään lanka puikon ympäri.

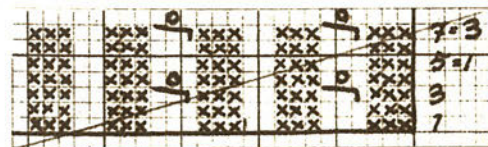

»LÄMMIN PAITA VILLAINEN,
ÄIDIN OMAN TEKEMÄ»
NEULOTTU KERRASTO
PIKKUPOJALLE

Koko: 5–6-vuot.

Työtarvikkeet: 200 g villalankaa. Puikot: n:o 2½ ja 3. Kuminauhaa.

Työtarvikkeiden hinta: Langat yht 445:–. Puikot 85:– + postikulut. Väritoivomus mainittava.

Neulemalli: Joustinneuletta 1 o., 1 n.

Paita.

Takakappale: Luodaan 88 s. puikoilla n:o 3. Neulotaan joustinneuletta 1 o., 1 n. Kun työn pituus on 21 sm, päätetään kädentietä varten molemmin puolin joka toisella kerroksella 4, 3 kert. 1 s. Kun kädentien korkeus on 12 sm, päätetään kummaltakin olkapäältä 13, 12 s. Keskellejäävät 24 s. päätetään yhdellä kertaa.

Elukappale: Neulotaan samoin kuin takakappaleen puolella, kunnes kädentien korkeus on 7 sm. Päätetään keskimmäiset 8 s. pääntietä varten ja neulotaan edelleen kahdessa osassa. Päätetään pääntien kummaltakin reunalta vielä joka toisella kerroksella 3 kert. 2 s. ja 2 kert. 1 s. Olkas: päätetään samalla korkeudella samoin kuin takakappaleessa.

Hiha: Luodaan 74 s. puikoilla 2½. Neulotaan 1 sm joustinneuletta. Jatketaan puikoilla n:o 3 ja lisätään 1 s. puikon molemmissa päissä joka 1 sm:llä 3 kertaa (80 s.). Kun on alusta neulottu 4 sm, päätetään hihanpyöriötä varten molemmin puolin joka toisella kerroksella 2 kert. 2 s., sen jälkeen vuorotellen 1 ja 2 s. niin kauan, kunnes puikolla on jäljellä 18 s. Päätetään molemmin puolin vielä 2 kert. 2 s. ja jäljellejäävät 10 s. yhdellä kertaa. Neulotaan toinen hiha samoin.

Paidan valmistaminen: Ommellaan sivu-, olka- ja hihansaumat. Virkataan pääntienreunaan kerros nirkkoja.

Housut.

Aloitetaan etukpl:een vyötäröltä. Luodaan 85 s. puikoilla n:o 3. Neulotaan 1 sm joustinneuletta, sen jälkeen reikäkerros (langankierros, 2 yht. jne.). Neulotaan edelleen joustinneuletta. Kun on alusta neulottu 19 sm, aloitetaan päättää molemmin puolin joka toisella kerroksella 11 kert. 3 s. niin, että puikolle jää 19 s. Neulotaan näillä 1 sm, jonka jälkeen housu on puolessavälissä. Neulotaan tästä suoraan takakappale so. yhden sm:n jälkeen aloitetaan lisätä molemmille puolille 11 kert. 3 s. joka toisella kerroksella, kunnes puikolla on 85 s. Kun sivun pituus on 18 sm, korotetaan keskeltä seuraavasti: Neulotaan 6 silm:n päähän puikon lopusta, käännetään, toisella reunalla samoin. Seuraavalla kerroksella käännetään 6 silm:n päässä edellisestä käännekohdasta, toisella reunalla samoin. Jatketaan näin, kunnes molemmilla puolilla on käännetty yhteensä 5 kertaa. Sen jälkeen neulotaan päästä päähän. Seuraa reikäkerros kuminauhan pujotamista varten. Neulotaan vielä joustinneuletta 1 sm ja päätetään s:t.

Housun valmistaminen: Poimitaan lahkeensuusta 78 s. ja neulotaan joustinneuletta 1½ sm. Päätetään s:t löyhästi neuloen o:t s:t oikein ja n:t s:t nurin. Neulotaan toinen lahkeenreuna samoin. Ommellaan sivusaumat. Pujotetaan kuminauha vyötärön reikäkerrokseen.

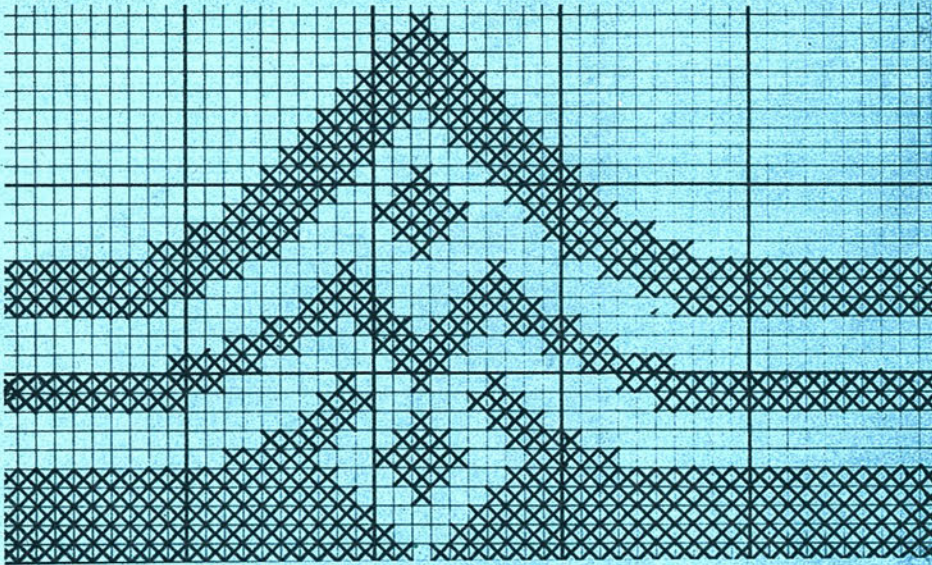

**Koko: 40.**

Työtarpeet: 900 gr tummansinistä ja 100 gr vihreää NOVITA KISA lankaa, puikot n:o 3 ½.

Lankojen hinta: 35:40, puikot —: 75 + postik.

Neuletibeyts: 22 s. sileää neuletta puikoilla 3 ½ = 10 sm.

Hame.

Takakappale: Luodaan 102 s. puikoille 3 ½ ja neulotaan 11 krs sileää, 1 nurja krs merkiksi ja edelleen sileää neuletta.

Kun pituus on 49 sm nurjasta krs:sta lukien, kavennetaan molemmilla sivuilla 1 s. joka 4. krs:lla 9 kertaa. Samanaikaisesti kavennetaan muotolaskoksia varten seuraavasti: reunas. nostetaan 1 s., neulotaan 1 s. oikein ja nostettu s. vedetään oikeinneulotun yli, 24 s. oikein, 1 s. nostetaan, 1 s. oikein ja nostettu s. vedetään oikeinneulotun yli, 44 s. oikein, 2 s. yht., 24 s. oikein, 2 s. yht., 1 s. oikein reunassa. Muoto kavennukset toistuvat samassa krs:ssa kuin sivukavennukset 9 kertaa. Kavennusten jälkeen neulotaan 7 krs suoraa, 1 nurja krs. merkiksi, 7 krs sileää neuletta ja päätetään 65 s.

Etukappale: Luodaan 118 s., neulotaan samoin kuin takakappale kavennuksiin saakka. Molemmilla sivuilla kavennetaan 1 s. joka 4. krs:lla 9 kertaa. Samanaikaisesti kavennetaan muotolaskoksia varten seuraavasti: reunas. nostetaan 1 s., neulotaan 1 s. oikein ja nostettu s. vedetään oikeinneulotun yli, 28 s. oikein, 1 s. nostetaan, 1 s. oikein ja nostettu s. vedetään oikeinneulotun yli, 52 s. oikein, 2 s. yht., 28 s. oikein, 2 s. yht., 1 s. oikein reunassa. Neljäs kavennuskerros kavennetaan seuraavasti: reunas. nostetaan, 1 s. nostetaan, 1 s. oikein ja nostettu s. vedetään oikeinneulotun yli, 14 s. oikein, 1 s. nostetaan, 1 s. oikein ja nostettu s. vedetään oikeinneulotun yli, 9 s. oikein, 1 s. nostetaan, 1 s. oikein ja nostettu s. vedetään oikeinneulotun yli, 46 s. oikein, 2 s. yht., 9 s. oikein, 2 s. yht., 14 s. oikein, 2 s. yht., 1 s. oikein reunassa. Kavennetaan kunnes on 70 s. puikolla neulotaan 7 krs suoraa, 1 nurja krs merkiksi 7 krs sileää neuletta ja päätetään.

Pusero.

Takakappale: Luodaan vihreällä langalla 80 s. neulotaan 7 krs sileää, 1 nurja krs merkiksi ja aloitetaan kuvioneule (kts. kuvaa). Lisätään molemmilla sivuilla 1 s. joka 9. krs:lla 4 kertaa. Kun työn pituus on 25 sm nurjasta krs:sta lukien päätetään hihankaarta varten molemmilla sivuilla 3, 2, 1, 1 s. Kädentienkorkeuden ollessa 7 sm jaetaan työ takahalkiota varten ja kumpikin puoli neulotaan erikseen. Kun kädentienkorkeus on 21 sm viistotaan olkapäää päättämällä 3 × 8 s. ja loput 12 s. yhdellä kertaa. Toinen puoli samoin.

Etukappale: Luodaan 100 s., neulotaan 7 krs sileää, 1 nurja krs merkiksi ja aloitetaan kuvioneule. Molemmilla sivuilla lisätään samoin kuin takakappaleessa. Kun työn pituus on 25 sm päätetään hihankaarta varten molemmilla sivuilla 5, 4, 3, 2, 1 s. Kädentienkorkeuden ollessa 16 sm päätetään keskimäiset 6 s., kumpikin puoli neulotaan erikseen. Pääntien reunassa päätetään 3, 2, 7 × 1 s. Olkapäät viistotaan samoin kuin takakappaleessa.

Hihat: Luodaan 51 s., neulotaan 7 krs sileää, 1 nurja krs merkiksi ja aloitetaan kuvioneule. Molemmilla sivuilla lisätään 1 s. joka 4. krs:lla 10 kertaa = 71 s. Kun hihan pituus on 27 sm nurjasta krs:sta lukien päätetään hihankaarta varten molemmilla sivuilla 3, 2, 23 × 1 s. Loput 15 s. päätetään yhdellä kertaa.

Viimeistely: Kappaleet pingoitetaan ja levitetään niiden päälle kostea vaate, jonka annetaan kuivaa. Ommellaan saumat ja istutetaan hihat. Helmat ja hihansuut käännetään taitekerroksesta nurjalle puolelle ja kiinnitetään. Takahalkioon kiinnitetään vetoketju.

Kauluslista: Pääntien reunasta poimitaan 76 s. ja neulotaan 7 krs:sta sileää neuletta, 1 nurja krs merkiksi, 7 krs:ta sileää neuletta ja päätetään. Kauluslista käännetään merkkikerroksen kohdalta nurjalle puolelle ja kiinnitetään.



**879. Kaksiosainen puku
Novita Kisa langasta.**

Unohtumaton Elmeri

1193. Miesten villatakki
L 228 langasta.

MIESTEN VILLATAKKI

Koko: 50—52—54

Vartalonympäryys: 104—108—114 sm

Työtarpeet: 700—750—800 g pohjaväriä ja 50 g koristeväriä L228 lankaa, puikot nr. 3½ ja 4, virkkuuneula nr. 3.

Lankojen hinta 34:50 — 36:80 — 39:10, puikot ja virkkuuneula 2:50 + postik.

Neuletiheys: 22 s sileää neuletta puikoilla nr. 4 = 10 sm.

Takakappale: Luodaan 115—119—125 s puikoilla nr. 3½ ja neulotaan sileää neuletta, ensimmäinen krs neulotaan oikein. Kun on neulottu 4 krs, vaihdetaan puikoille nr. 4. Kun pituus on 40—42—42 sm, päätetään kädentietä varten 6—6—7 s 2 seuraavan puikon alussa, sen jälkeen kavennetaan joka oikeanpuoleisella krs:lla seuraavasti: neulotaan 3 s, siirretään viimeksi-neulottu s takaisin vasemmalle puikolle, viedään seuraava s tämän s:n yli, siirretään s takaisin oikealle puikolle, neulotaan viimeiseen 4 s:aan asti, nostetaan 1 s, neulotaan 1 s, viedään nostettu s neulotun yli, neulotaan 2 s. Kun jäljellä on 35—37—39 s, päätetään.

Taskut: Luodaan 32 s puikoille nr. 4, neulotaan 10 sm sileää neuletta, päätetään 2 s molemmilla sivuilla ja siirretään jäljelle jäävät 28 s apupuikolle.

Toinen tasku samoin.

Oikea etukappale: Luodaan 63—65—69 s puikoilla nr. 3½ ja neulotaan sileää neuletta, ensimmäinen krs oikein, 1 s oikealla reunalla (etureuna) neulotaan koko ajan oikein. Kun on neulottu 4 krs, vaihdetaan puikoille nr. 4 ja kun pituus on 10 sm, neulotaan tasku seuraavasti: neulotaan etureunasta 28—30—32 s, päätetään seuraavat 28 s ja neulotaan näiden tilalle tasku, neulotaan krs loppuun. Kädentietä

varten päätetään sivussa samalla korkeudella kuin takakappaleessa 6—6—7 s. Sen jälkeen kavennetaan kädentien puolella joko oikeanpuoleisella krs:lla samoin kuin krs:n lopussa takakappaleessa. Kun jäljellä on 34—35—37 s, kavennetaan samanaikaisesti molemmilla sivuilla, kädentien puolella jatkuvat kavennukset kuten ennenkin, kunnes on kavennettu kaikkiaan 35—36—37 kertaa, etureunassa päätetään joka puikon alussa 7—8—10 s 1 kerran, 2 s 5 kertaa ja 1 s 4 kertaa, jää 3 s, katkaistaan lanka ja kiinnitetään.

Vasen etukappale: Neulotaan samalla tavalla, mutta päinvastaiseen suuntaan ja tehdään 6 napinläpää, jotka neulotaan seuraavasti: neulotaan etureunasta 4 s, päätetään 3 s, neulotaan krs ioppuun, seuraavalla krs:lla luodaan uudet silmukat päätettyjen tilalle. Ensimmäinen napinläpi neulotaan, kun pituus on noin 6 cm, viimeinen napinläpi 6 krs ennen kuin päntienkavennukset alkavat. Tasku neulotaan sisään seuraavasti: neulotaan sivusta 9—9—11 s, päätetään seuraavat 28 s ja neulotaan tasku tilalle. Kädentien kavennukset tehdään samoin kuin puikon alussa takakappaleessa.

Hihat: Vasen hiha: Alahiha: Luodaan 27—29—29 s puikoilla nr. 3½ ja neulotaan sileää neuletta, ensimmäinen krs oikein, 1 s vasemmalla sivulla neulotaan koko ajan oikein. Kun on neulottu 4 krs, vaihdetaan puikoille nr. 4. Kun pituus on 6 sm, päättyen nurjaan kerrokseen, asetetaan silmukat apupuikolle.

Ylähiha: Luodaan 40—42—42 s puikoilla nr. 3½, neulotaan sileää neuletta, ensimmäinen krs oikein, 1 s oikealla reunalla neulotaan koko ajan oikein. Kun on neulottu 4 krs vaihdetaan puikoille nr. 4, neulotaan sama määrä krs kuin alahihassa ja kootaan osat yhteen seuraavasti: neulotaan 21—23—23 alahihan silmukkaa, otetaan ylähiha, asetetaan silmukat alahihan eteen ja neulotaan ensimmäiset 6 s yhteen alahihan viimeisten 6 silmukan kanssa (1 s kummaltakin puikolta kerrallaan). Neulotaan krs loppuun, nyt on 61—65—65 s puikolla, jatketaan näillä silmukoilla sileää neuletta ja lisätään 1 s molemmilla sivuilla joka 8. krs:lla, kunnes silmukoita on 91—93—97 s. Kun pituus on 50—50—52 sm, päätetään 6—6—7 s 2 seuraavan puikon alussa, sen jälkeen kavennetaan samoin kuin takakappaleessa, kunnes jäljellä on 11 s, jotka päätetään yhdellä kertaa.

Oikea hiha: Neulotaan samalla tavalla, mutta päinvastaiseen suuntaan.

Alahihassa neulotaan oikealla sivulla 1 s oikein koko ajan. Ylähihassa neulotaan oikea s vasemmalla sivulla. Kun nämä 2 osaa neulotaan yhteen, neulotaan ylähihan 34—36—36 s, otetaan alahiha, asetetaan se alle ja neulotaan viimeiset 6 s ylähihasta alahihan ensimmäisten 6 silmukan kanssa yhteen.

Reunukset: Työn oikealla puolella virkataan 1 krs kiinteitä silmukoita pohjavärillä ja 2 krs lisävärillä, ensimmäinen krs nurjalle ja sen jälkeen 1 krs pohjavärillä piilosilmukoita oikealle puolelle.

Viimeistely: Työ höyrytetään kevyesti nurjalta puolelta kostean vaatteen läpi. Ommellaan hihasaumat ja virkataan reunus hihansuihin ja halkion reunoihin, lisätään kulmissa. Virkataan taskunsuihin reunukset. Ommellaan sivusaumat ja virkataan reunus takin ympäri, lisätään kulmissa. Kiinnitetään sisätasku. Vahvistetaan napinlävet ja kiinnitetään napit. Hihoihin ommellaan 2 pienempää nappia.



KUVA: FOTO POUTANEN/MARKKU LEPOLA

Katariinan kamarissa

1198. Pusero ja sukat
Neviuksen
Ramona langasta.

Työohje sivulla 38.
Ruutumalli sivulla 45.

KUVAT: FOTO POUTANEN/MARKKU LEPOLA

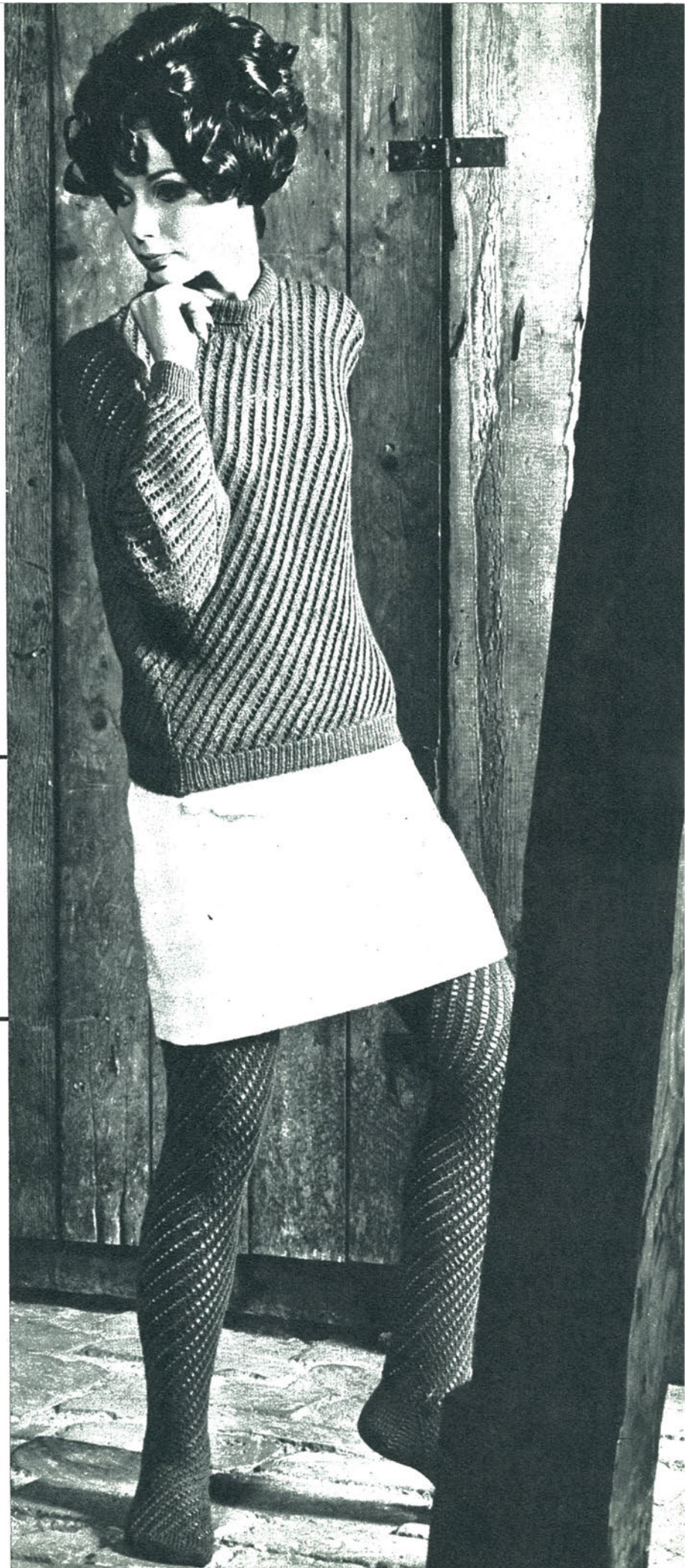

PITKÄT SUKAT

Työtarpeet: 250 gr Neoviuksen Ramona lankaa, puikot no 2½ ja sukka puikot no 2½.

Lankojen hinta 9:70, puikot —:75, sukka puikot —:75 + postik.

Luodaan löyhästi puikoille no 2½ 92 s ja neulotaan 14 cm joustinneuletta 1 o, 1 n. Sen jälkeen neulotaan mallia ruutumallin mukaan, paitsi olommalla silmukalla molemmilla sivuilla, jotka neulotaan oikein ja kavennetaan 16 s tasaisesti ensimmäisellä krs:lla. Huom! malli alkaa ja loppuu 2 oikein 1 oikein asemasta. Kun pituus on 19 cm, kavennetaan 1 s molemmilla sivuilla. Tämä toistetaan joka 10 krs:lla vielä 2 kertaa. Kun pituus on 36 cm, kavennetaan

taas 1 s molemmilla sivuilla, tämä toistetaan joka 10. krs:lla vielä 5 kertaa. Kun pituus on 62 cm, päätetään uloin silmukka molemmilla sivuilla ja aloitetaan kantapää: otetaan 13 ulointa s molemmilta sivuilta ja asetetaan ne puikolle. Siirretään jäljellä olevat silmukat neulalle. Neulotaan sileää neuletta 6 sm. Neulotaan nyt oikeanpuoleisen krs:n alussa: 15 o, 1 yliv. kavennus, käännytään, 5 n, 2 s nurin yhteen, käännytään, 6 o, 1 yliv. kavennus, käännytään. Jatketaan tällä tavalla neuloen edestakaisin siten, että tulee aina 1 s enemmän joka käännoksellä, kunnes sivusilmukat loppuvat (16 s puikolla).

Poimitaan 12 s kantapään molemmilta sivuilta, otetaan silmukat neulalta ja jaetaan kaikki silmukat 4 sukka puikolle no 2½. Neulotaan 30 päällimmäisellä silmukalla mallia ja muilla sileää neuletta (kaikki krs:t oikein) Kavennetaan nyt seuraavalla tavalla joka 2. krs:lla: neulotaan 1 yliv. kavennus ennen ja 2 s oikein yhteen heti mallin jälkeen. Kaikkiaan 11 kertaa. Kun jalkaterä mitattuna kantapään alusta on noin 17 sm, neulotaan sileää kaikilla silmukoilla ja kavennetaan seuraavalla tavalla: 1 yliv. kavennus, 2 o, 2 s oikein yhteen, 20 keskimmäisen pääliosan silmukan molemmin puolin. Tämä toistetaan 9 kertaa. Vedetään lanka jäljellä olevien silmukoitten läpi ja kiinnitetään hyvin. Ommellaan takasaumat.

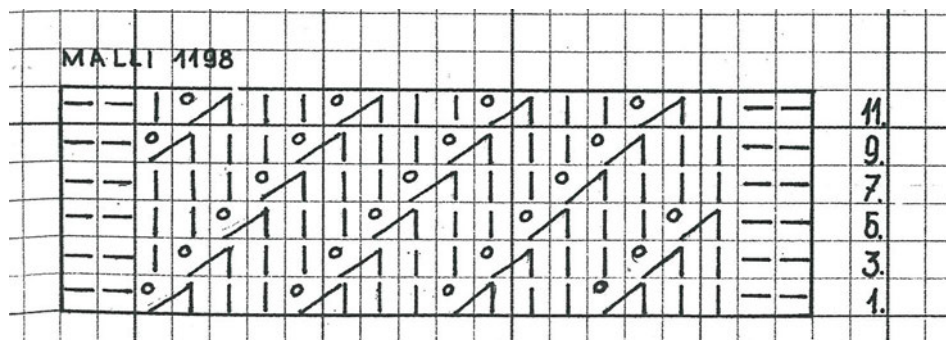

	= OIKEIN
—	= NURIN
o	= LANGANKIERROS
∧	= 2 OIKEIN YHTeen
∇	= YLIV. KAVENNUS

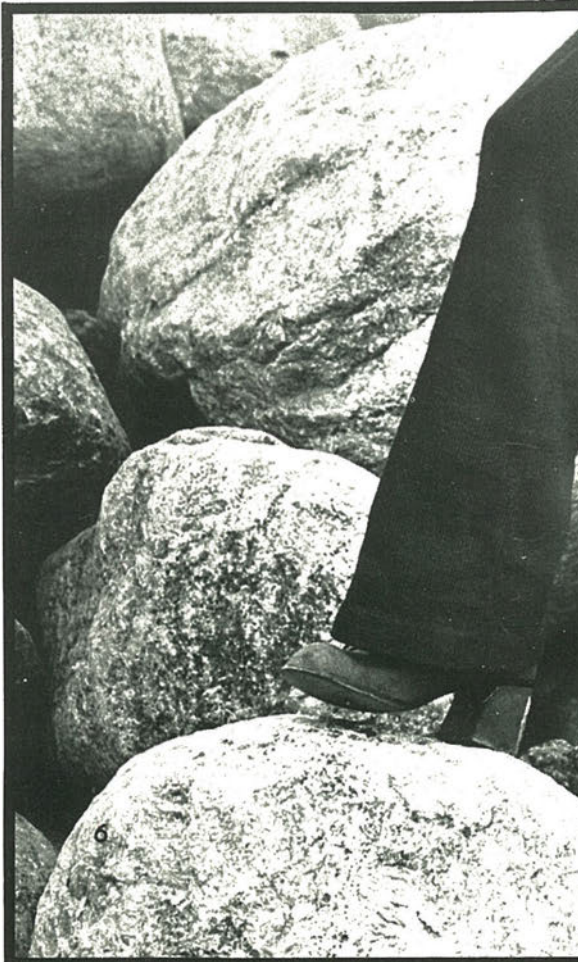

5 (1647)

NAISTEN MAKSILIIVIT

Koko: 42—44

Työtarpeet: 500—550 gr tummansinistä, 250—300 gr punaista Neoviuksen Ramona lankaa, puikot n:o 3.

Lankojen hinta 22: — — 24: 20, puikot 1: 55 + postik.

Huom! Tarkistakaa neuletiheys:

28 s = 10 sm.

Mallineule: Ruutumallin mukaan.

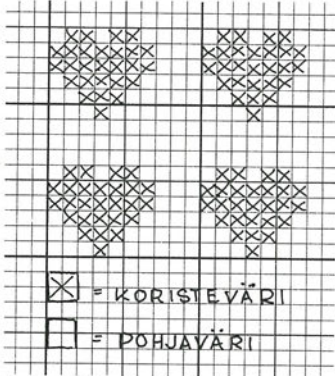

Takakappale: Luodaan 155—165 s puikoille n:o 3 ja neulotaan sileää neuletta 3 sm, 1 nurja kerros käänteenmerkiksi ja sen jälkeen neulotaan sileää neuletta 3 sm. Tämän jälkeen aloitetaan mallineule ruutumallin mukaan. Kun työn pituus on 4—5 sm käänteenmerkistä mitattuna, kavennetaan molemmilla sivuilla 1 s 4 sm:n välein 10—12 kertaa. Työn pituuden ollessa 55—56 sm, kavennetaan molemmilla sivuilla 1 s 2 sm:n välein 10—12 kertaa. Kun työn pituus on 85—88 sm, päätetään molemmilla sivuilla kädenteitä varten 5, 3, 3, 3 × 1 — 6, 4, 3, 4 × 1 s. Kädentien korkeuden ollessa 16—17 sm, päätetään pääntietä varten keskimäiset 15—17 s ja niiden molemmin puolin joka kerroksella 4, 3, 3, 3 × 1 — 5, 4, 3, 4 × 1 s. Kun kädentien korkeus on 17—18 sm, päätetään olkapäät kolmessa erässä.

Etukappale: Luodaan 91—101 s puikoille n:o 3 ja neulotaan sileää neuletta 3 sm, 1 nurja kerros käänteenmerkiksi ja sen jälkeen sileää neuletta 3 sm. Tämän jälkeen aloitetaan mallineule ruutumallin mukaan. Sivusauman puolella tehdään kavennukset samoin kuin takakappaleessa. Kun työn pituus on 77—78 sm, päätetään etureunan

puolella pääntietä varten 1 s joka 2. krs:lla niin että olkapäätä varten jää sama määrä silmukoita kuin takakappaleessa jotka päätetään kolmessa erässä. Työn pituuden ollessa 85—88 sm, päätetään sivusauman puolella kädentietä varten samoin kuin takakappaleessa. Toinen etukappale neulotaan samoin, mutta päinvastoin.

Etulistat: Luodaan 11 s ja neulotaan joustinneuletta 1 o, 1 n. 9—9 napinläpeä. Ensimmäinen napinläpi neulotaan 12 sm:n päähän ja muut 7 sm:n välein. Napinläpi neulotaan 4 s reunasta ja 4 s:n yli. Nappilista neulotaan riittävän pitkäksi.

Viimeistely: Kappaleet pingotetaan ja levitetään niiden päälle kostea vaate jonka annetaan kuivua. Ommellaan saumat. Kädentien reunoista poimitaan silmukat (86—88 s) ja neulotaan joustinneuletta 1 o, 1 n 2 sm. Päätetään oikeat silmukat oikein ja nurjat nurin.

NAISTEN LIIVIT

51

Koko: 38-40-42.*Työarpeet:* 300-350-400 g *Novita Kisa Fiesta* lankaa, puikot n:o 3 ja 3½, sukkapuikot n:o 3.

Muut tarvikkeet: 5 metallinappia.

Lankojen hinta 14: 40 - 16: 80 - 19: 20, puikot 3: 10, sukkapuikot 1: 55 + postik.

Mallineuleet:

I: joustinneuletta 1 o, 1 n.

II: Somisteraidat kummassakin etukappaleessa neulottu ruutupiirroksen mukaan.

III: sileätä neuletta.

Huom! Tarkistakaa neuletiheys:

26 s sileätä neuletta puikoilla n:o 3½ = 10 sm.

Ruutumalli sivulla 29.

Takakappale: Luodaan 116-120-124 s puikoille n:o 3 ja neulotaan 4 sm mallineule I. Sitten sileää neuletta puikoilla n:o 3½. Lisätään molemmissa sivuissa aina 5½ sm:n jälkeen 1 s 5 kertaa. Yläleveys on 126-130-134 s. Kun työn pituus on 40-41-42 sm, päätetään molemmissa sivuissa kädentietä varten 2×4, 4×2, 5×1 - 5, 4, 4×2, 5×1 - 2×5, 4×2, 5×1 s. Kun kädentien korkeus on 22-23-23 sm, päätetään molemmissa sivuissa olkaa varten 4×6 - 3×6, 7 - 3×6, 7 s. Toisen olkapäätoksen kanssa samanaikaisesti päätetään päantietä varten keskimmäiset 16 s ja niitten molemmin puolin vielä 2×5 - 2×5 - 1×6, 1×5 s.

JATKUU SIVULLA 22



51

JATKOA SIVULLE 16

Oikea etukappale: Luodaan 60–62–64 s puikoille n:o 3 ja neulotaan joustinneulereuna kuten takakappaleessa. Vaihdetaan sitten puikot n:o 3 ½ ja neulotaan seuraavalla tavalla: 1 reunas., 14–15–16 s sileätä neuletta, 23 s somisteraitaa ruutupiirroksen mukaan, 21–22–23 s sileää neuletta, 1 reunas. Sivulisäykset kuten takakappaleessa. Kun työn pituus on 36–37–38 sm, aloitetaan etureunassa pääntien viistoaminen 2 reunas:n sisäpuolella kaventamalla 1 s ylivetämisen-

kavennuksella. Toistetaan tämä kavennus joka 6. krs 15–15–16 kertaa. Työn pituuden ollessa 40–41–42 sm, päätetään sivureunassa kädentietä varten 2×4, 6×2, 3×1, 3× joka 4. krs 1 s – 1×5, 1×4, 6×2, 3×1, 3× joka 4. krs 1 s. – 1×5, 1×4, 6×2, 4×1 s, sitten 3× joka 4. krs 1 s. Kun kädentien korkeus on 1 sm, lopetetaan somisteraidan neulominen ja neulotaan kaikilla s:oilla sileää neuletta. Kädentien korkeuden ollessa 22–23–23 sm, päätetään olkaa varten 3×6, 5–4×6–4×6 s.

Viimeistely: Ommellaan saumat. Poimitaan oikeasta etureunasta ja pääntiestä aina vasemmalle olalle asti puikoille n:o 3 n. 224–230–236 s ja neulotaan 3 sm mallineule I. Puolessa välissä tehdään 5 napinreikää päättämällä aina 5 s. Alin napinreikä tulee 4 s:n päähän helmasta, ylin juuri ennen pääntien viistoamisen alkamista, muut 3 tasaisin välein. Poimitaan sitten vasemmasta etureunasta ja pääntiestä n. 187–193–199 s ja neulotaan samanlainen reunas, mutta ilman napinreikää. Kädentiestä molemmissa sivuissa poimitaan 173–176–179 s ja neulotaan 2 sm mallineule I. *Taskunkannet:* Kumpaakin somisteraitaa varten neulotaan 2 taskunkantta, kukin 25 s:lla. Neulotaan mallineule I 3 ½ sm, päätetään. 1. taskunkannet tulevat 11 sm:n päähän joustinneuleesta somisteraidan päälle, toiset taskunkannet tulevat siihen kohtaan, mihin somisteraidat loppuivat. Ommellaan ne myös sivureunoistaan kevyesti kiinni etukappaleisiin.

MALLI 51

Ruutupiirroksessa näkyvät ainoastaan työn oikean puolen kerrokset. Työn nurjalla puolella: 2 o, 19 n, 2 o.

19. krs: aloita 1. kerroksesta.

- = 1 s nurin
- ∨ = 1 s oikein.
- = langankierros
- ▲ = 1 ylivetämisenkavennus (= nosta 1 s, vedä nostettu neulotun yli)
- = 2 o yht.
- = nosta 1 s, neulo 2 o yht. vedä nostettu s yhteenneulottujen päälle.

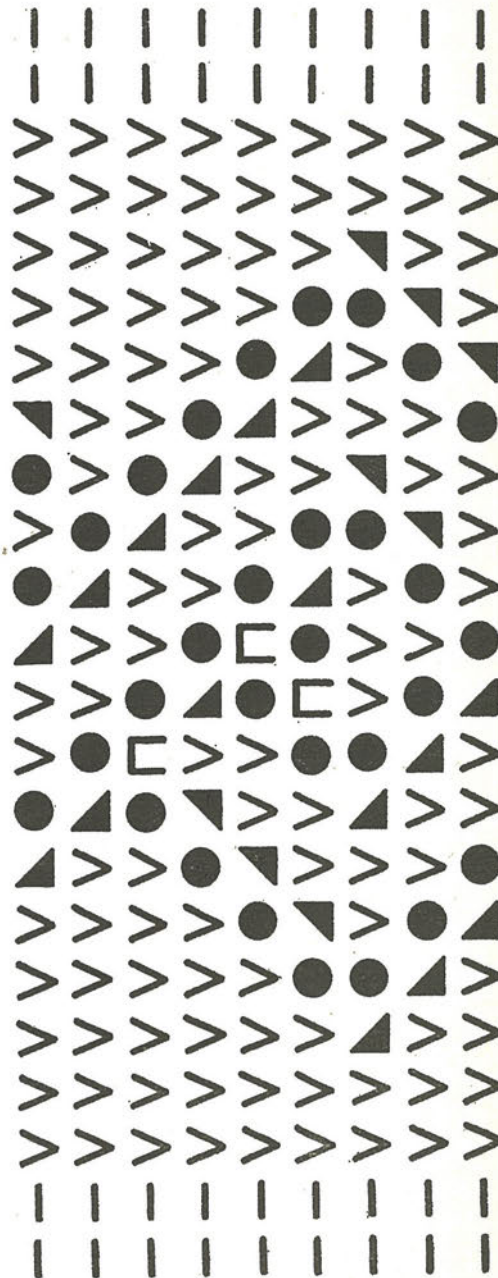



21.
Miehen pusero ja naisen jakku
NOVITA VIP, Panda Matador,
Marketta, Pirta Kippari, Cora tai
Pohjantuuli -langasta.

N:o 21

NAISTEN JA MIESTEN KIRJONEULE -
PUSERO JA -JAKKU

Kuvan neuleet tehty VIP-langasta.

Malli: Ulla Kampainen-Aalto

Koko: 36-38-40-42/46-48-50/52 (naisten/miesten)

Puseron rinnanympärys n. 93-97-102-106/106-111-115 cm.

Langanmenekki: Naisten puseroon ja jakkuun: 500-600-600-700 g valkoista (00), 100-100-100-200 g v.sinistä (67), 100-100-100-200 g vaal.keltaista (94), 100-100-100-200 g vaal.lilaa (59). Miesten puseroon ja jakkuun 600-600-700 g valkoista (00), 100-100-200 g kutakin seur. väreistä: keltaista (94), ruskeaa (42), oliivinvihreää (15) NOVITA VIP tai NOVITA KISA tai PANDA MATADOR tai MARKETTA tai PIRTA KIPPARI tai CORA tai POHJANTUULI-lankaa.

Puikot: PERL-INOX pyöröpuikot no 4½ ja 5½, 100 cm ja 50 cm pitkät kumpaakin numeroa.

Mallineule: Sileää o neuletta puikoilla no 5½ kirjoneuleena ruutupiirroksen mukaan.

Neuletiheys: 18 s sileää o neuletta puikoilla no 5½ = 10 cm.

PUSERO

TAKA- JA ETUKAPPALE neulotaan yhdessä pyöröpuikolla suljettuna neuleena. Luo puikoille no 4½ 168-176-184-192/192-200-208 s valkoisella, neulo joustinneuletta 1 o 1 n 6 cm. Vaih-

da sitten puikot no 5½, neulo ruutupiirroksen HA:lla merkitty osa. Vaihda valkoisella sileää o neule. Kun työn pituus on 46-46-47-47/49-49-51 cm, neulo kirjoneuletta ruutupiirroksen mukaan, krs:n alku ja loppu toisen sivusauman kohdalle, loput kappaleesta neulotaan valkoisella. Kun työn pituus on 58-58-59-59/60-60-61 cm, jaa työ taka- ja etukappaleeksi, 84-88-92-96/96-100-104 s kummassakin. Neulo takakappale ensin. Kun sen pituus on 65-65-66-66/67-67-68 cm, päättä mol. sivuissa olkaa varten 2x10,1x9 - 2x10,1x11 - 1x10,2x11 - 2x11,1x12 / 2x11,1x12 - 3x12 - 2x12,1x13 s ja samanaikaisesti 1. olkapäätöksen kanssa pääntietä varten keskimm. 16-16-18-18/18-18-20 s ja niitten mol. puolin 1x3,1x2 s. Etukappaleessa päättä heti keskimm. 10-10-12-12/12-12-14 s, neulo kumpikin puoli erikseen. Päättä vielä pääntien reunassa 1x3,1x2,3x1 s. Olka päätetään samoin samalla korkeudella kuin takakappaleessa. - Neulo toinen puoli samoin mutta vastakkaiseen suuntaan.

HIHAT: Luo lyhkäsille pyöröpuikoille no 4½ 48-48-50-50/50-52 s, neulo joustinneuletta 1 o 1 n 6 cm, lisää viimeisellä joustinneulekrs:lla tasaisesti 10 s. Vaihda puikot no 5½, neulo ruutupiirroksen HA:lla merkitty osa, sitten sileää o neuletta valkoisella. Lisää krs:n aloituskohdassa 2 s:n mol. puolin 11 x joka 3. cm / 12 x joka 3. cm 1 s. Kun hihan pituus on 40-41-42-43/46-47-48 cm, neulo ruutupiirroksen HY:llä merkitty osa (n. 6 cm), päättä s:t ruutupiirroksen kuvioitten jälkeisellä pohjavärin krs:lla kaikki s:t yhdellä kertaa.

VIIMEISTELY: Pingoita osat kosteitten vaatteitten alle seuraten annettua neuletiheyttä, anna kuivua. Mittaa kädentien korkeus sivusaumoihin ylhäällä hihan päätösreunan puolikkaan mukaan. Ompele koneella 2 suoraa ommelrivitä ja 2 siksak-ommelta päällekkäin kädenteitten ympäri, leikkaa niitten välistä auki. Ompele toinen olkasauma. Poimi pääntiestä valkoisella s:t puikoille no 4½, neulo joustinneuletta 1 o 1 n 6 cm, päättä löysästi. Ompele toinen olkasauma ja pääntien reunuksen sauma. Ompele pääntien reunus puoleksi nurjalle. Ompele hihat paikoilleen, hihojen keskikohta aina olkasauman kohdalle.

JAKKU

Neulo kappaleet samoin kuin puserossa, Ompele etukappaleen keskelle ja kädenteitten ympäri koneella ommelrivit, edessä keskellä 2 suoraa ommelta, 4 siksak-ommelta, 2 aina päällekkäin, näitten välistä leikataan auki, 2 suoraa ommelta, kädenteihin ommellaan samoin kuin puserossa. Poimi sitten valkoisella vasemmasta/oikeasta etureunasta ommelten sisäpuolelta s:t puikoille no 4½ seur.: 1 s joka kerroksesta, mutta jätä poimimatta aina joka 3. kerroksesta, neulo joustinneuletta 1 o 1 n 3 cm, päättä huolella. Neulo oikeaan/vasempaan etureunaan samanlainen reunus, mutta siihen teet napinreiät 1,5 cm:n jälkeen päättämällä 2 s, jotka luot uudelleen seur. krs:lla. alin 3 cm helmasta, ylin keskelle pääntien reunusta, joka neulotaan jälkeinpäin, 4 muuta tasavälein. 3 cm:n jälkeen päättä. Poimi valkoisella pääntiestä s:t puikoille no 4, neulo joustinneuletta 1 o 1 n 1,5 cm ja 4,5 cm:n jälkeen tee napinreikä samaan linjaan edellisten kanssa päättämällä 2 s, jotka luot uudelleen seur. krs:lla. Ompele puoleksi nurjalle, huolittele kaksinkert. napinreikä.

VIIMEISTELY: Samoin kuin puserossa, tässä ommellaan lisäksi vielä napit.

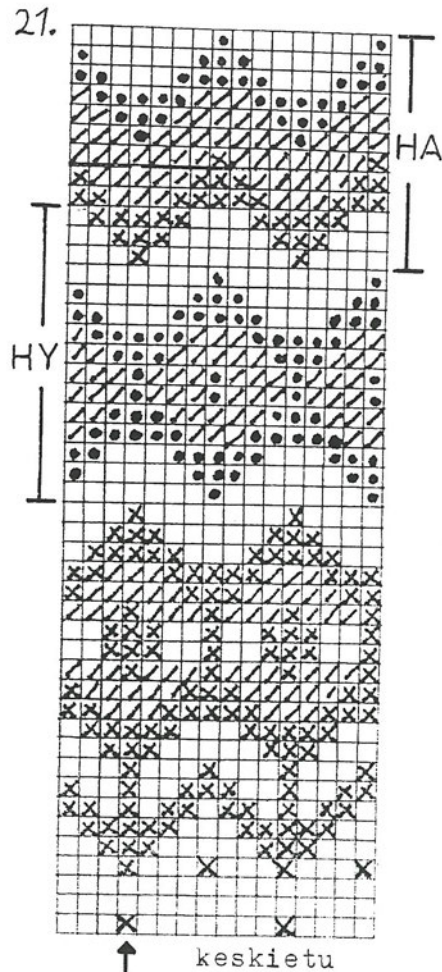

Naisten värit

- = valkoinen
 ⊠ = sininen
 ⊡ = keltainen
 ⊙ = lila

Miesten värit

- = valkoinen
 ⊠ = ruskea
 ⊡ = keltainen
 ⊙ = vihreä



Tämä neulekokonaisuus on näyttävä.
Kauluksessa on joustinneulettä, helmassa ja rannekeissa raidoitettua nurjaa neulosta.
Hame muodostuu 12 kappaleesta, jotka on ommeltu yhteen. Työ on melko vaativa ja neule on viimeistelyä myöden hyvin huolitellun näköinen.
Työn on suunnitellut ja valmistanut mouhijärveläinen Marita Lehtimäki.

12 KOHORAITA - NEULEPUSERO

Malli: Marita Lehtimäki

Koot: S - M - L

Mitat: Puseron vartalon ympäryys: 101-108-115 cm, pituus: 58-60-62 cm + helma.

Langanmenekki: NOVITA MILANO -lankaa (n:o 913) n. 450-550-650 g sekä NOVITA FLORICA -lankaa: luumu (n:o 644), oranssi (646) ja keltainen (571) kutakin 100 g.

Puikot: PERL-INOX pyöröpuikot n:o 3, 80 cm, n:o 2½, 50 cm, n:o 2½, 40 cm; sukkapuikot n:o 2½ ja pitkät puikot n:o 3 käsialan mukaan.

Mallineule avonaisena: 1. krs: *Neulo 6 s nurin Milanolla. Ota sormiolta tuleva lanka ja neulo sillä 1 s oikein. Ota jälleen Milano ja neulo 1 s oikein, neulo vielä kerran sormiolangalla 1 s oikein.* Toista *-* krs loppuun. **2. krs:** Neulo Milano-s:t nurjalla puolella oikein, nosta sormiolta neulotut s:t neulomatta (lanka jää työn eteen), näiden väliin jäävä s neulotaan oikein joka krs. Toista 1.-2. krs.

Mallineule suljettuna: 1. krs: kuten avonaisena neulottaessa. **2. krs:** Neulo Milano-s:t oikein, nosta sormiolta neulotut s:t nyt neulomatta, lanka jää työn taakse, neulo niiden välissä oleva s nurin Milanolla. Toista 1.-2. krs.

Neuletiheys: 10 cm = 16 s.

Etu- ja takakappaleen alaosa: Ennen s:oiden luomista valmista yhteensä 18-19-20 sormiota kaksinkertaisesta Florica-langasta, yksi kutakin kohoraitaa varten: 9 sormiota luumun värillä, 5 sormiota oranssilla ja 4 sormiota keltaisella värillä. Sormio tehdään kiertämällä lankaa kahdeksikoksi peukalon ja etusormen väliin. Langan alkupää kiinnitetään kiertämällä muutaman kerran etusormen ympäri, loppupää kierretään ja solmitaan sormion keskelle. (Sormiosta on helpompi ottaa lankaa kuin keristä.) **Huom!** Koossa S kohoraidat ympäröivät koko puseroa, huomaa M- ja L-koossa, että kohoraidat lisääntyvät, ellet esim. halua jättää mol. sivuja kohoraidoita.

Luo Milano-langalla pyöröpuikolle (80 cm) 162-171-180 s. Neulo suljettuna 2 krs nurin. Aloita mallineule suljettuna. Kohoraitojen värijärjestys seuraavasti, koossa S: oranssi, luumu, keltainen, luumu, oranssi, luumu, keltainen, luumu, oranssi, luumu, keltainen, luumu, oranssi, luumu, keltainen, luumu. Koossa M tulee vielä keltainen kohoraita ja koossa L keltainen ja luumu kohoraita. Neulo mallineuletta 21-23-25 cm kainaloon asti. Siirrä etukpl:n 81-85-90 s apulangalle siksi ajaksi kunnes valmistat takakpl:ta 81-86-90 s:lla.

Takakappaleen yläosa: Neulo mallineuletta avonaisena. Kavenna kädentiellä joka koossa 1x2 ja 1x1 s mol. sivuissa. Jatka neulomista kaventamatta 29-31-33 cm, päättää sitten keskeltä 21-22-22 s ja neulo mol. puolet erikseen. Päättää pääntien reunassa vielä

1x2 ja 2x1 s. Päättää samanaikaisesti olka (2x7,1x9)-(2x8,1x9)-(3x9) s. Neulo toinen puoli peilikuvaksi.

Etukappaleen yläosa: Ota s:t apulangalta puikolle ja päättää kädentiellä samoin kuin takakpl:lla. Jatka neulomista kaventamatta 27-29-31 cm, päättää sitten keskeltä 15-15-16 s ja neulo mol. puolet erikseen. Päättää pääntien reunassa vielä 1x3, 2x1 s. Aloita olan päättäminen samoin kuin takana, päättää samalla pääntieltä vielä 2x1 s.

Hihat: Hihat neulotaan olalta ranteeseen avonaisena. Luo Milano-langalla 108-116-124 s. Neulo 2 krs nurin. Valmista jälleen 12 sormiota kaksinkertaisesta Florica-langasta seur. väreillä: 4 sormiota luumunvärillä, 4 sormiota oranssilla ja 4 sormiota keltaisella. Neulo puikon alussa ensin 3-7-11 s päävärillä ennen kuin aloitat 1. kohoraidan. Aloita mallineule. Kohoraitojen värijärjestys seur.: *keltainen, oranssi, luumu*, toista *-*. Puikon loppuun jää myös 3-7-11 s pohjavärillä. Neulo kaventamatta 10 cm. Kavenna sitten tasaisesti mol. reunassa (24x1)-(26x1)-(28x1) s joka 1,5 cm, kunnes hihan pituus on 42-42-46 cm. Neulo kaventamatta vielä 4-4-6 cm. Hihan pituus on nyt 46-46-52 cm ja puikolla 82-90-98 s. Neulo pelkästään päävärillä krs nurjaa, minkä jälkeen neulot joka toisen s:n yhteen. Päättää s:t seur. krs:lla.

Viimeistely: Levitä kappaleet tasaiselle alustalle kaavan mukaisiin mittoihin kostean kankaan alle, anna kuivua. Varo kuitenkin litistämästä kohoraitoja. Ompele hihan saumat ja puserosta olan saumat. Poimi hihan suusta luumun värillä 48-56-64 s sukkapuikoille ja neulo sileää nurjaa suljettuna 10 krs. Vaihda väriä. Neulo oranssilla ensin 1 krs oikein, ettei muodostu ylimäärisiä raitoja, sen jälkeen 10 krs nurin. Vaihda keltainen lanka, neulo taas 1 krs oikein, sen jälkeen 12 krs nurin. Jatka sitten amalla värillä oikeaa neulosta rannekkeen pituuden verran. Päättää s:t löyhästi. Valmista toinen ranneke samoin. Päättää langanpää, taita ranneke kaksinkerroin ja ompele nurjalle puolelle kiinni hihansuun reunaan löyhästi.

Helma: Poimi luumunvärillä helmasta n. 135-145-155 s pyöröpuikolle n:o 2½ (50 cm) käsialan mukaan ja neulo nurjaa 12 krs. Vaihda oranssi lanka, neulo 1 krs oikein, minkä jälkeen 12 krs nurin. Vaihda keltainen lanka, neulo 1 krs oikein, sitten 14 krs nurin. Jatka samalla värillä sileää oikeaa neuletta helman pituuden verran, päättää s:t löyhästi. Päättää langanpää. Kiinnitä helman reuna samoin kuin rannekkeet.

Kaulus: Poimi pääntien reunasta 122 s luumunvärillä pyöröpuikolle n:o 2½ (40 cm) käsialan mukaan. Neulo 1 n 1 o joustinta suljettuna neuleena 6 krs. Jaa keskeltä edestä kaulus kahtia ja neulo kaulusta edestakaisin lisäten mol. reunoissa 1 s joka 2. krs, kunnes kauluksen pituus on 12 cm. Neulo kaulukseen pyöreyttä lyhennetyin kerroksin siten, että ensimmäisellä kerralla käännyt mol. reunoissa 11 s:n päässä reunasta, sen jälkeen aina 10 s:n päässä edellisestä kääntymiskohdasta, kunnes keskellä takana on 20 s. Neulo krs loppuun normaalisti, minkä jälkeen vielä krs joustinta kaikilla s:illa. Päättää kauluksen reuna sopivalle kireydelle. Taita kaulus kaksinkerroin, ompele kulmat nurjalta puolelta, mikäli haluat, ja ompele kauluksen reuna miehustaan.

Kiinnitä hihat miehustaan. Höyrytä rannekkeet, helma ja kauluksen reuna kevyesti. Ravistele puseroa kevyesti, että neuleen pinta on elävän pörröinen.

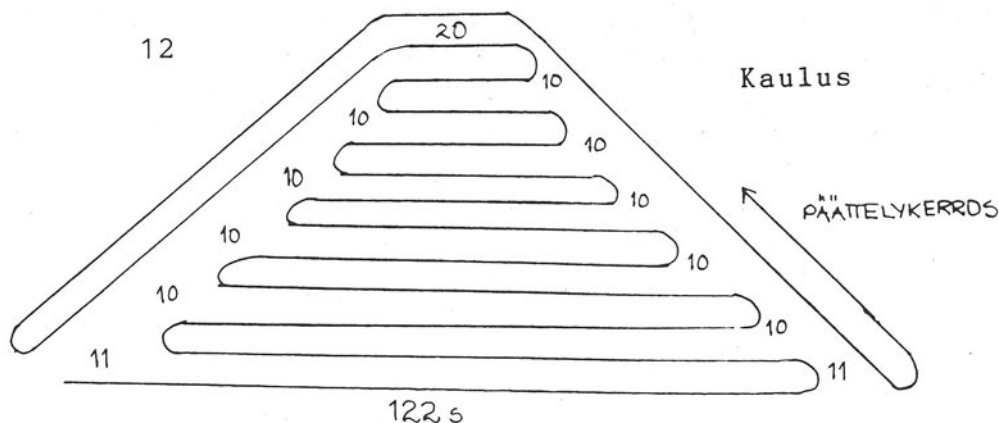



4910

Angels Hair + Cabaret

4910 TUMMANPUNAINEN PUSERO

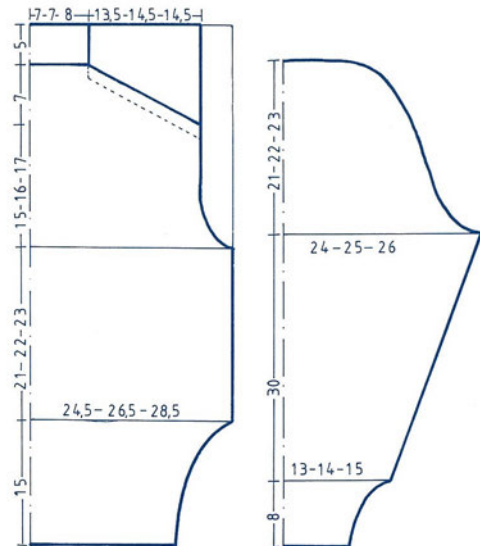

Kaava erikseen.

Malli: Lea Petäjä

Koot: 34/36 - 38/40 - 42/44.

Langanmenekki: NOVITA ANGELS HAIR -lankaa tummanpunaista (n:o 543) 250-250-300 g ja NOVITA CABARET -lankaa tummansinistä (n:o 171) 150-150-200 g. 4 nappia.

Mitat: Puseron vartalonympäryys 98-106-114 cm, pituus 63-65-67 cm, hihan sisäpituus 38 cm.

Puikot: PERL-INOX n:o 7, 6 ja 3½ tai käsialan mukaan.

Mallineule: Sileä neule: neulo oikealla oikein ja nurjalla nurin.

Neuletiheys: 11 s = 10 cm sileää neuletta Angels Hairilla puikoilla n:o 7. Neulo mallitilkku, tarkista tiheys ja vaihda puikot tarpeen mukaan.

Takakappale: Luo Cabaretilla 56-60-64 s puikoilla n:o 3½ ja neulo 1 o, 1 n joustinneuletta 15 cm. Aloita Angels Hairilla sileä neule puikoilla n:o 7. Kun kpl:n korkeus on 36-37-38 cm, päättä mol. reunoissa kädenteitä varten joka 2. krs (3,1,1)-(3,1,1,1)-(3,2,1,1) s. Kun kädentien korkeus on 22-23-24 cm, vaihda lanka Cabaretiksi, neulo puikoilla n:o 3½ jokainen s ensin oikein ja sitten nurin, jolloin s-luku kaksinkertaistuu = 92-96-100 s. Neulo sitten 1 o, 1 n joustinta 5 cm. Päättä s:t kerralla.

Etukappale: Neulo kuten takakpl, paitsi pääntie. Kun kädentien korkeus on 15-16-17 cm, neulo lyhennetyt krs:t: jätä joka 2. krs kädentien reunassa (4,4,4,3)-(4x4)-(4x4) s neulomatta. Ota sitten s:t työhön ja neulo puikoilla n:o 6 sileää nurjaa neuletta (oikealla nurin ja nurjalla oikein) 2,5 cm pääärmevaraksi. Päättä s:t kerralla.

Hiha: Luo Cabaretilla 30-32-34 s puikoilla n:o 3½ ja neulo 1 o, 1 n joustinta 8 cm. Aloita puikoilla n:o 7 Angels Hairilla sileä neule. Lisää hihan mol. reunoissa 12x1 s joka 3. krs = 54-56-58 s. Kun hihan korkeus on 38 cm, neulo pyöriö. Päättä mol. reunoissa joka 2. krs (3,1,1)-(3,1,1,1)-(3,2,1,1). Jatka sileää neuletta. Kun pyöriön korkeus on 21-22-23 cm, neulo koko krs:n ajan aina 2 s yhteen. Päättä loput s:t tiukasti.

Viimeistely: Oikea olkakappale: Luo Cabaretilla 3 s puikoille n:o 3½ ja neulo 1 o, 1 n joustinta. Lisää työn oikeaan reunaan (5x4,2x3)-(7x4)-(7x4) s joka 2. krs = 29-31-31 s. Neulo sitten kaikilla s:illa joustinta 7 cm. Päättä s:t kerralla. Neulo vasen olkakpl peilikuvaksi. Ompele olkasaumat. Kiinnitä etukpl:n pääärmevara nurjalle. Aseta olkakpl:eitten alaosa etukpl:n alle 2 cm ja kiinnitä kpl:t toisiinsa. Kiinnitä napit koristeeksi. Ompele sivu- ja hihojensaumat. Kiinnitä hihat pyöriön ylimääräistä väljyyttä rypyttäen.



COTTONELLA

R90-1067

Koot _____	S	M	L	_____	Storlek _____
Vartalon ympäryys _____	104	112	120 cm	_____	Plaggets övervidd _____
Langan menekki _____				_____	Garnåtgång _____
luonnonvalk. (010) _____	650	650	700 g	_____	naturvitt (010) _____
Puikot _____		Aero 3, 4		_____	Stickor _____

R90-1067 LUONNONVALKOINEN PALMIKKOPUSERO

Malli: Arja Viitala

Koko: S M L

Vaatteen mität:

vartalon ympäryys 104 112 120 cm

puseron pituus 64 66 67 cm

hihan pituus 42 43 44 cm

Langan menekki: RONDO COTTONELLA -lankaa:

luonnonvalkoista (010)

650 650 700 g.

Lankavaihtoehdot: Novita Swing, Blues tai Rondo Cotton Lyx.

Puikot: Suorat puikot n:o 3 ja 4 (Aero), ja lyhyt pyöröpuikko n:o 3.

Tiheys: 19 s ja n. 26 krs sileää oikeaa neuletta = 10 cm.

TAKAKAPPALE

Luo 82 - 88 - 94 s puikoille n:o 3 ja neulo 1 o, 1 n joustinta 8 cm. Lisää jousteen viimeisellä krs:lla 39 - 39 - 41 s tasavälein = 121 - 127 - 135 s. Vaihda työhön paksummat puikot, ja aloita mallineuleet ruutupiirrosten mukaan seuraavasti: Neulo oikeasta reunasta lähtien 11 - 14 - 18 s:lla sileää oikeaa neuletta, seuraavilla 10 s:lla II palmikkoa, 17 s:lla IV reikäneuletta, 10 s:lla II palmikkoa, 25 s:lla I vinoruutukuviota, 10 s:lla II palmikkoa, 17 s:lla III reikäneuletta, 10 s:lla II palmikkoa ja viimeisillä 11 - 14 - 18 s:lla sileää oikeaa neuletta. Kun takakappaleen pituus on 62 - 64 - 65 cm, ota keskimmäiset 31 - 31 - 35 s langalle odottamaan pääntietä varten. Neulo kummallekin olalle erikseen vielä 6 krs niin, että päätät pääntien puoleisesta reunasta 2,2,1 s joka 2. krs:lla. Kavenna viimeisen kerroksen aikana myös olalla olevan palmikon osalta 2 s. Päätä sitten olan 38 - 41 - 43 s.

ETUKAPPALE

Neulo muuten samalla tavalla kuin takakappale, mutta aloita pääntie aikaisemmin. Kun etukappaleen pituus on 55 - 57 - 58 cm, ota keskimmäiset 21 - 21 - 25 s langalle odottamaan. Jatka neulomista toisen olan silmukoilla seuraavasti: Päätä pääntien puoleisesta reunasta 2,2,2,1,1,1,1 s joka 2. krs:lla. Kun etukappaleen pituus on 64 - 66 - 67 cm, neulo vielä 1 krs, ja kavenna sen aikana olalla olevan palmikon osalta 2 s. Päätä sitten olan 38 - 41 - 43 s. Neulo toisen olan silmukoilla vastaavasti.

HIHAT

Luo 40 - 42 - 44 s puikoille n:o 3. Neulo 1 o, 1 n joustinta 6 cm. Lisää jousteen viimeisellä krs:lla 25 - 27 - 29 s tasaisesti = 65 - 69 - 73 s. Vaihda työhön paksummat puikot ja aloita mallineuleet seu-

raavasti: Neulo oikeasta reunasta lähtien 10 - 12 - 14 s:lla sileää oikeaa neuletta, seuraavilla 10 s:lla II palmikkoa, keskimmäisillä 25 s:lla I vinoruutukuviota, 10 s:lla II palmikkoa, ja viimeisillä 10 - 12 - 14 s:lla sileää oikeaa neuletta. Kun olet neulonut jousteen jälkeen 3 krs, aloita reunojen lisäykset (neulo myös lisätyillä silmukoilla sileää oikeaa). Lisää kumpaankin reunaan 1 s joka 4. krs:lla 21 - 22 - 23 kertaa ja 1 s joka 2. krs:lla 4 - 3 - 2 kertaa. Työssä on lisäysten jälkeen 115 - 119 - 123 s. Kun hihan pituus on 42 - 43 - 44 cm, neulo vielä 1 krs ja kavenna sen aikana 2 s kummankin palmikon osalta. Päätä sitten kaikki 111 - 115 - 119 s. Neulo toinen hiha samoin.

VIIMEISTELY

Levitä kappaleet kaavan mukaisiin mitoihin, kostuta sumuttamalla työn nurjalta puolelta ja anna kuivua. Ompele olkasaumat ja sivusaumat. Jätä kädenteiden korkeudeksi 28 - 29 - 30 cm. Ompele hihojen saumat ja kiinnitä hihat paikoilleen. Poimi pääntieltä langalle jätetyt s:t mukaan luettuna 94 - 94 - 102 s lyhyelle pyöröpuikolle, ja neulo suljettuna neuleena 1 o, 1 n joustinta 7 cm. Päätä s:t. Taita joustinneule kaksinkerroin ja kiinnitä nurjalle.

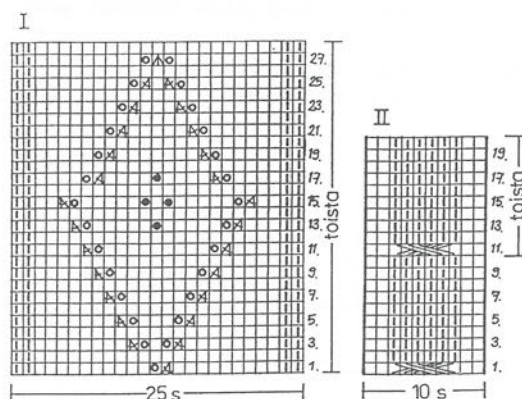

- I = oikea silmukka (nurjan puolen kerroksella nurja s)
- = nurja silmukka (nurjan puolen kerroksella oikea s)
- = langankierto
- ⊗ = 2 s nurin yhteen
- ⊗ = 2 s nurin yhteen
- ⤴ = 3 s oikein yhteen = nosta 1 s neulomatta, neulo 2 seuraavaa s:aa yhteen ja vedä nostettu silmukka kavennetun s:n yli
- ⤴ = nosta 3 s apupuikolle työn eteen, neulo 3 seuraavaa s:aa oikein ja sitten apupuikolla olevat s:t oikein
- = nypyy = neulo yhdestä silmukasta 3 oikeaa silmukkaa (vuorotellen s:n etu- ja takareunasta). Käännä työ. Nosta nypyn ensimmäinen s neulomatta, ja neulo nypyn muut s:t nurin. Käännä työ. Neulo nypyn kaikki s:t takareunoistaan oikein yhteen.

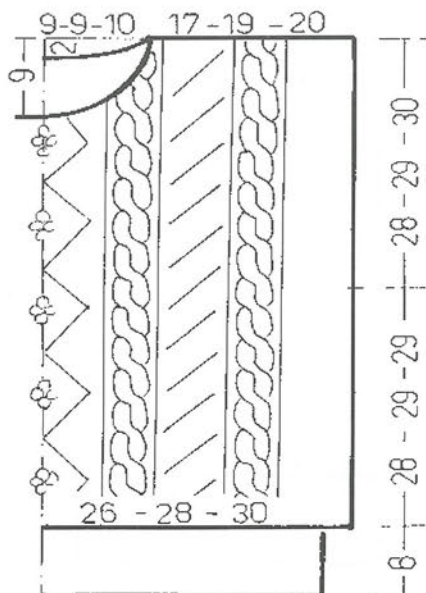
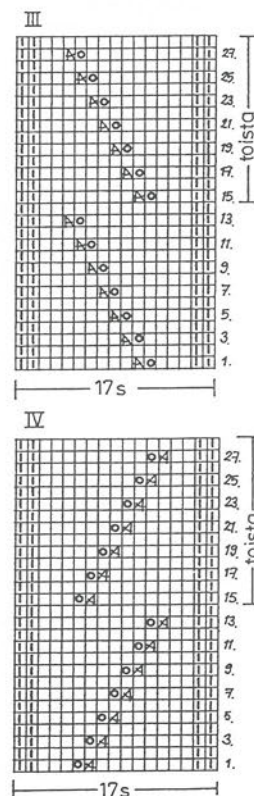

KOKO: S - M - L

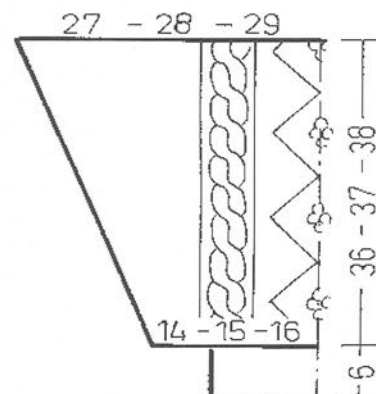



N90-5727 SWING			
KOOT/STORLEK:	S	M	L
LANGANMENEKKI/GARNÄTGÅNG:			
SWING (099)	200	250	250 G
(658)	200	200	250 G
COTTONELLA (238)	150	200	200 G
CABARET (099)	100	150	150 G
ANGORA (VUUREÄ)	50	50	50 G

N90-5727 RAIDALLINEN PUSERO

Malli: Irene Usvasalo

Koko: S M L

Vaateen mitat:

vartalon ympäryys:	100	108	116 cm
puseron pituus:	64	65	65 cm
hihan sisäpituus:	42	43	43 cm

Langan menekki: NOVITA SWING -lankaa:

mustaa (099)	200	250	250 g
terraa (658)	200	200	250 g

RONDO COTTONELLA -lankaa

keltaista (238)	150	200	200 g
-----------------	-----	-----	-------

NOVITA CABARET -lankaa

mustaa (099)	100	150	150 g
--------------	-----	-----	-------

ANGORA -lankaa vihreää ()

	50	50	50 g
--	----	----	------

HAPSULANKAA	25	25	25 g
-------------	----	----	------

Puikot: N:o 31/2 ja 41/2 tai käsialan mukaan.

Tiheys: 19 s ja 26 krs sileää neuletta = 10 cm.

Mallineuleet: Kierretty joustinneule: **1.krs:** *1 o, 1 n*, toista *-*. **2.krs:** neulo nurjat s:t nurin ja oikeat s:t takareunoistaan oikein. Toista 2. krs:sta. **Helmineule:** **1.krs:** *1 o, 1 n*, toista *-*. **2.krs:** neulo oikeat s:t nurin ja nurjat oikein. Toista 2. krs:sta. **Sileä oikea neule:** neulo oikealla oikein ja nurjalla nurin. **HUOM:** neulo aina väriä vaihtaessasi ensimmäiset oikean puolen s:t oikein ja vastaavasti ensimmäiset nurjan puolen s:t nurin.

Taka- ja etukappale Luo mustalla Cabaret -langalla 86 - 92 - 98 s puikoille n:o 31/2 ja neulo kierrettyä joustinneuletta 8 cm. Lisää joustinneuleen viimeisellä krs:lla 11 - 13 - 15 s tasavälein = 97 - 105 - 113 s. Vaihda sitten puikot n:o 41/2 ja neulo kappaleet ruutupiirrosten mukaan. Piirroksiin on merkitty eri kokojen krs:n alku ja loppu. Neulo jokainen väriosa omalta kerältään ja kierrä eriväriset langat nurjalla toistensa ympäri niiden rajakohdissa, jotta väriosat yhdistyvät.

Hihat Luo mustalla Cabaret -langalla 46 - 48 - 50 s puikoille n:o 31/2 ja neulo kierrettyä joustinneuletta 7 - 8 - 8 cm. Lisää joustinneuleen viimeisellä krs:lla 20 - 22 - 24 s tasavälein = 66 - 70 - 74 s. Vaihda puikot n:o 41/2 ja neulo helmineuletta vuorotellen 10 krs mustalla ja 10 krs terralla. Lisää helmineuleen aikana hihan molemmissa reunoissa 16 x 1 s n. joka 2. cm. Kun hihan korkeus on 42 - 43 - 43 cm, päättää kaikki 98 - 102 - 106 s kerralla.

Viimeistely Levitä kappaleet mittoihinsa, kostuta sumuttamalla työn nurjalta puolelta ja anna kuivua. Ompele olkasamat, kiinnitä hihat ja ompele sivu- ja hihojen saumat. Rapuvirkkaa keltaisella Cottonella -langalla pääntien reuna. Nypi vielä Hapsulangan hapsut työn oikealle puolelle.

RUUTUPIIRROSTEN TEKSTI:

- A** = sileää oikeaa neuletta mustalla Swing -langalla + Hapsulangalla
B = sileää oikeaa neuletta vihreällä Angora -langalla
C = sileää oikeaa neuletta keltaisella Cottonella -langalla
D = helmineuletta terralla Swing -langalla
E = helmineuletta mustalla Swing -langalla

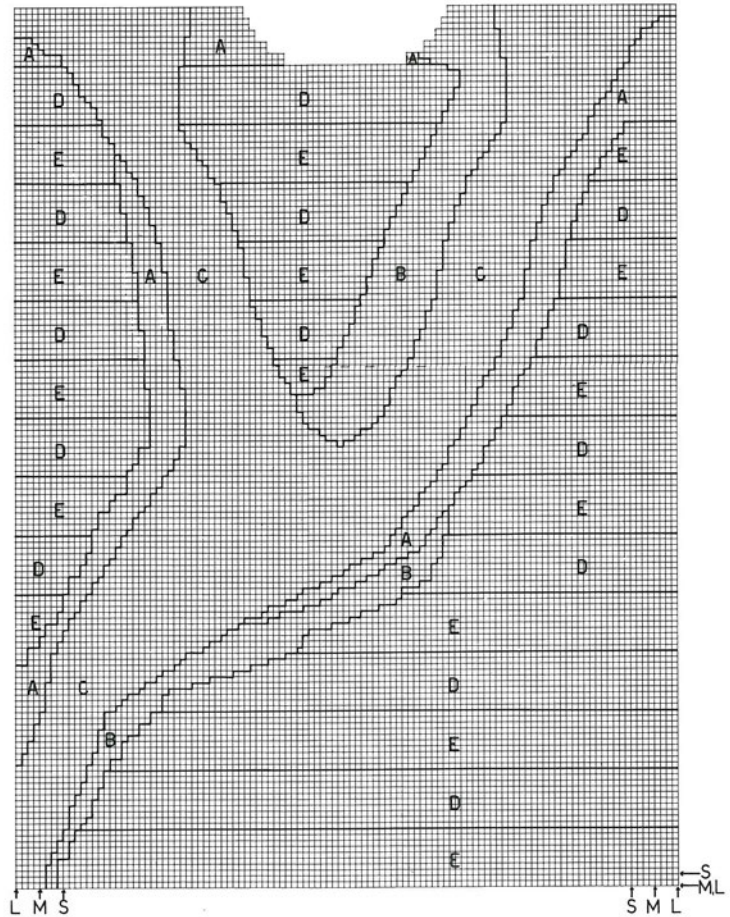

ETUKAPPALE

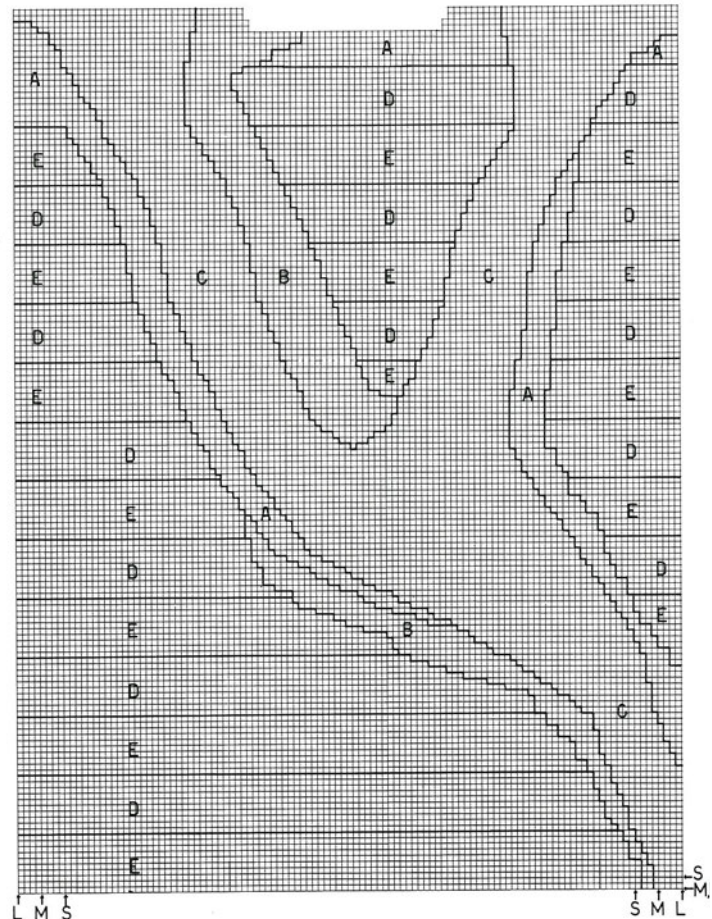

TAKAKAPPALE



6. Novita Samos

Suunnittelija Anne-Maija Immonen

Koko XS-S-M-L

Valmiin neuleen mitat

varjalan ympäryys 88-100-112-120 cm

jakun pituus 50-52-55-57 cm

hihan sisäpituus 45-46-47-48 cm

Langanmenekki Novita Samos

pinkki (524) 600-650-700-750 g

Muut tarvikkeet 45-45-50-50 cm avoketju

Puikot Novita nro 3½ ja 4½ tai käsialan mukaan.

Mallineuleet *Joustinneule*: neulo *3 o, 3 n*, toista *-*. Neulo nurjalla oikeat s:t oikein ja nurjat s:t nurin. *Palmikkoneule*: neulo ruutupiirroksen ja ohjeen mukaan.

Tiheys 25 s ja 26 krs palmikkoneuletta = 10 cm

21 s ja 25 krs joustinneuletta = 10 cm

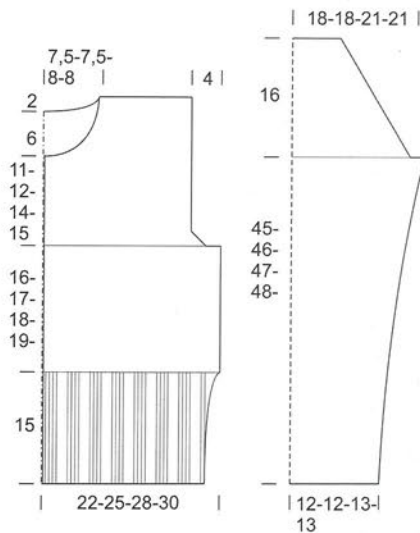

Toista krs:a 1.-12.

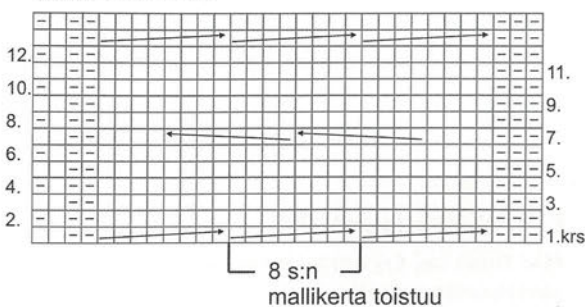

Takakappale

Neulotaan kokonaan joustinneuleena. Luo 93-105-117-129s ohuemmille puikoille ja aloita joustinneule työn nurjan puolen krs:lla 3 n s:lla. Kun kpl:een korkeus on 31-32-33-34cm, päätä molemmissa reunoissa ensin 1x3 s ja vielä joka 2.krs 3x1 s kädenteitä varten = 81-93-105-117 s. Kun kädentien korkeus on 17-18-20-21 cm, jätä keskimmäiset 17 s pääntietä varten odottamaan ja neulo ensin toinen puoli. Päätä vielä pääntien reunassa joka 2.krs 1x4 s, 1x2 s. Kun kädentien korkeus on 19-20-22-23 cm, päätä loput eli olan 26-32-38-44 s kerralla. Neulo pääntien toinen puoli vastaavasti.

Vasen etukappale

Luo 42-48-54-60 s ohuemmille puikoille ja aloita joustinneule seuraavasti: (työn np) 1 o, 1 n, 4 o, *3 n, 3 o*, toista *-* vielä 5-6-7-8 kertaa. Neulo s:t jatkossa tässä järjestyksessä ja neulo etureunassa (=vasemmassa reunassa) 1.s:lla koko ajan ainaoikeaa. Kun jousteen korkeus on 15 cm, lisää nurjan puolen krs:lla 4 s:n joustinraitaa 2 s ja jokaiseen 3 s:n joustinraitaa, lukuun ottamatta viimeistä, 1 s = 55-63-71-79 s. Vaihda työhön paksummat puikot. Aloita sitten palmikkoneule ruutupiirroksen oikeasta kulmasta, toista 8 s:n mallikertaa 4-5-6-7 kertaa ja neulo ruutupiirroksen vasempaan reunaan. Toista ruutupiirroksen krs:a 1.-12. Kun kpl:een korkeus on 31-32-33-34 cm, päätä oikeassa reunassa 1x3 s kädentietä varten. Kavenna vielä kädentiellä joka 2.krs 3x2 s = 46-54-62-70 s. Neulo jatkossa oikeassa reunassa 2.s:lla koko ajan nurjaa. Kun kädentien korkeus on 11-12-14-15cm, jätä vasemmassa reunassa 1x7-7-8-8 s pääntietä varten odottamaan ja kavenna vielä pääntien reunassa joka 2. krs 2x4 s, 1x3 s, 1-1-2-2x2 s. Kun kädentien korkeus on 19-20-22-23 cm, päätä loput eli olan 26-34-39-47 s kerralla.

Oikea etukappale

Neulo vasemman etukappaleen peilikuvaksi. Tee myös palmikon kierrot peilikuvana.

Hiha

Luo 51-51-57-57 s ohuemmille puikoille ja aloita joustinneule työn nurjan puolen krs:lla 3 o s:lla. Lisää sitten hihan molemmissa reunoissa 1 s ensin joka 10.krs 8-10-11-12 kertaa ja sitten vielä joka 8.krs 4-2-1-0 kertaa = 75-75-81-81 s. Neulo lisätyilläkin s:illa joustinneuletta. Kun kpl:een korkeus on 45-46-47-48 cm, päätä molemmissa reunoissa 1x3 s pyöriötä varten. Neulo oikeasta reunasta 2 s, nosta 1 s oikein neulomatta, neulo 1 s ja vedä nostettu s neulotun yli, neulo samaa kerrosta kunnes jäljellä on 4 s, neulo 2 s oikein yhteen ja 2 s o. Toista samanlaiset kavennukset vielä joka 2.krs 17 kertaa. Kavenna sitten molemmissa reunoissa joka 2.krs 2x3 s ja päätä sitten loput 21-21-27-27 s kerralla.

Viimeistely

Aseta kpl:et alustalle mittoihinsa, kostuta sumuttamalla työn nurjalta puolelta ja anna kuivua. Ompele olkasaumat. Neulo **kaulus**: ota pääntien reunassa odottamaan jätetyt 31-31-33-33 s puikolle ja poimi lisäksi pääntien reunasta 58-58-62-62 s = 89-89-95-95 s. Neulo joustinneuletta seuraavasti: (op, kääntyy päälle) 2 o, 2 n, *3 o, 3 n*, toista *-* vielä 12-12-13-13 kertaa, 3 o, 2 o, 2 n. Neulo molemmissa reunoissa 1.s:lla ainaoikeaa. Kun kauluksen korkeus on 17 cm, päätä s:t joustetta neuloen. Kiinnitä hihat miehustaan. Ompele sivu- ja hihasaumat. Kiinnitä vetoketju.

- = oikea s, neulo s nurjalla nurin
- = nurja s, neulo s nurjalla oikein
- = nosta 4 s apupuikolle työn eteen, neulo 4 s oikein ja apupuikolta 4 s oikein
- = nosta 4 s apupuikolle työn taakse, neulo 4 s oikein ja apupuikolta 4 s oikein

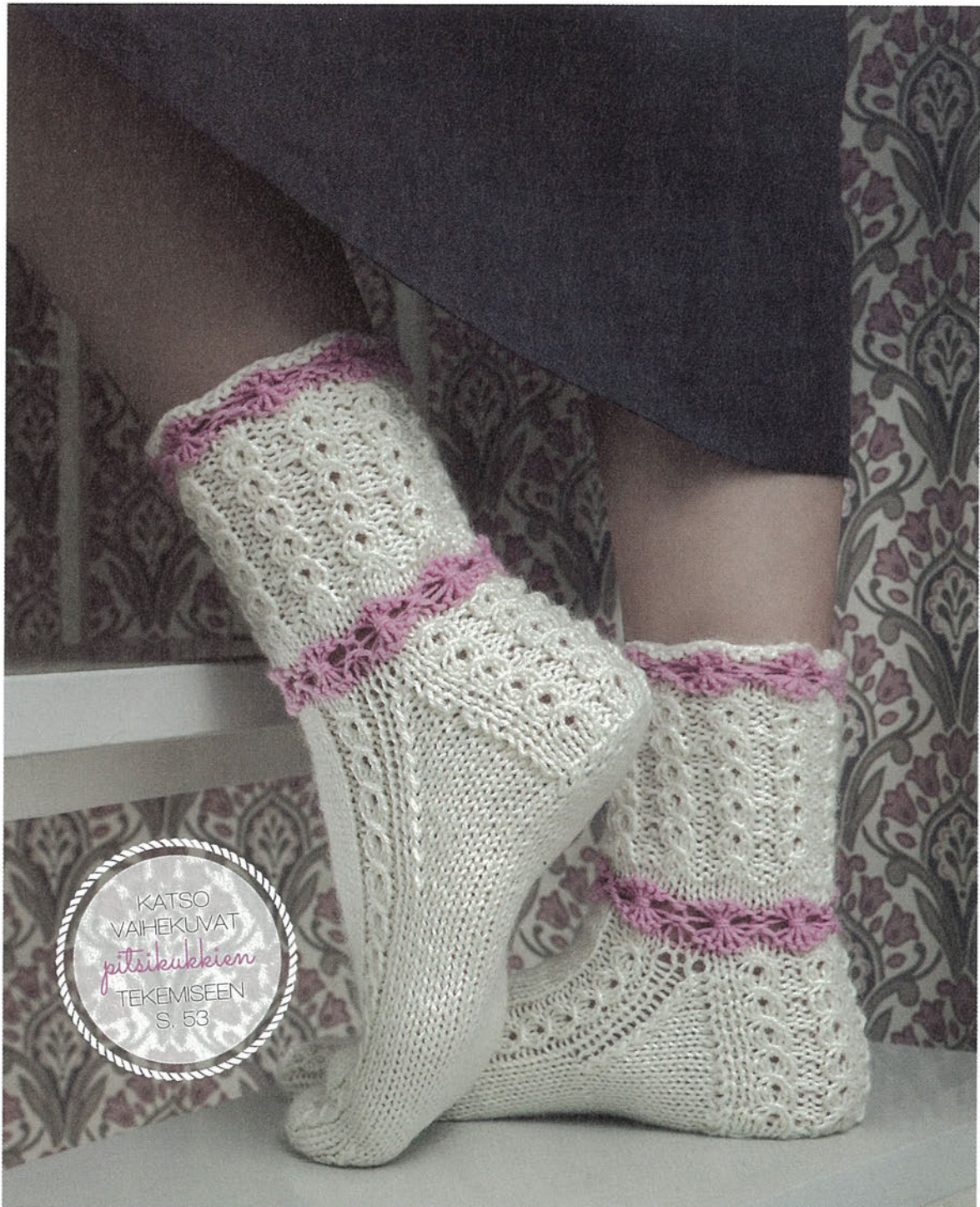

5

Thastus

LANKA NOVITA 7 VELJESTÄ (011 JA 522)

YKSITYISKOHTA:

RANSKALAISEN KANTAPÄÄN KANTALAPUSSA ON PITSINEULETTA.

MALLI 5

NOVITA 7 VELJESTÄ:

IHASTUS



Suunnittelija Minna Metsänen

Kengän koko noin 30(38)

Langanmenekki Novita 7 Veljestä (011) valkoinen 100(150) g ja (522) vaaleanpunainen vajaa 50(50) g

Sukkapuikot Novita nro 3½ tai käsialan mukaan

Mallineuleet *Joustinneule suljettuna neuleena*: neulo *1 s oikein kiertäen (= takareunasta) ja 1 n*, toista *-*. *Pitsineule*: neulo ruutupiirroksen ja ohjeen mukaan. *Sileä neule suljettuna neuleena*: neulo kaikki kerrokset oikein. *Kukkaraita*: neulotaan vaaleanpunaisella langalla vaihekuvien ja ohjeen mukaan.

Tiheys 21 s sileää neuletta = 10 cm

Luo valkoisella langalla 42(48) s ja jaa silmukat neljälle sukkapuikolle. Kerroksen vaihtumiskohta on I ja IV puikon välissä. Neulo suljettuna neuleena valkoisella 1 krs nurin.

Ota työhön vaaleanpunainen lanka ja neulo kukkaraita vaihekuvien mukaisesti.

Ota työhön valkoinen lanka ja neulo 1 krs oikein ja kavenna lapsen sukassa 2 s ja lisää naisen koossa 2 s = 40(50) s. Aloita sitten pitsineule I ruutupiirroksen 1. kerroksesta. Toista 5 s:n mallikerta 8(10) kertaa ja toista ruutupiirroksen krs:t 1–4 yhteensä 5(6) kertaa. Neulo viimeisen palmikonkierron jälkeen langankierrot kiertäen oikein. Neulo valkoisella vielä 2 krs oikein ja lisää lapsen koossa 2 s ja kavenna naisen koossa 2 s = 40(48) s.

Ota työhön taas vaaleanpunainen lanka ja neulo toinen kukkaraita kuten edellä. Ota työhön valkoinen lanka ja neulo 1 krs oikein ja tasaa samalla kaikille puikoille 10(12) s.

Aloita **kantalappu** siirtämällä I puikon s:t IV puikolle = 20(24) s. Aloita kantalapun pitsineule I ruutupiirroksen 1. kerroksesta seuraavasti: neulo 1(3) o, toista 5 s:n mallikerta 3 kertaa, neulo vielä mallikerran 3 ensimmäistä s:aa (pitsipalmikko) ja 1(3) o. Toista ruutupiirroksen krs:t 1–4 yhteensä 5(6) kertaa ja neulo vielä krs:t 5–6 = 22(26) krs.

Kavenna **ranskalainen kantapää** seuraavasti:

- 1. krs:** neulo 12(14) o (puolet kantalapun silmukoista + 2 s), neulo seuraavat 2 s takareunoista oikein yhteen ja neulo 1 o. Käännä työ.
- 2. krs:** nosta 1 s neulomatta, neulo 5 n, neulo seuraavat 2 s nurin yhteen ja 1 n. Käännä työ.
- 3. krs:** nosta 1 s neulomatta, neulo 6 o, neulo 2 s takareunoista oikein yhteen ja 1 o. Käännä työ.
- 4. krs:** nosta 1 s neulomatta, 7 n, 2 s nurinyhteen ja 1 n. Käännä työ.

Jatka kavennuksia tähän tapaan, kunnes teet viimeiset kavennukset sekä oikealla että nurjalla ihan reunassa. Jaa jäljelle jääneet s:t kahdelle puikolle.

Poimi vapaalle puikolle kantalapun vasemmasta reunasta 11(13) s + 1 s kantalapun ja II puikon välistä. Neulo poimi-

tut s:t kiertäen (= takareunasta) oikein vasemman puoleisella kantapohjan puikolla.

Aloita II ja III puikolla pitsineule: neulo II puikon alussa 1 o, 5 s:n mallikerta II ruutupiirroksen mukaan ja 4(6) o. Neulo III alussa 4(6) o, neulo 5 s:n mallikerta II ruutupiirroksen mukaan ja neulo 1 o.

Poimi kantalapun oikeasta reunasta 11(13) s + 1 s III puikon ja kantalapun välistä kantapohjan oikean puoleisella puikolla, neulo poimitut s:t kiertäen oikein ja kantalapun s:t oikein. Neulo puikoilla I ja IV sileää neuletta ja jatka sukan päällä pitsineuletta ja sileää neuletta. Toista ruutupiirroksen kerroksia 1–4.

Jatka kaikilla 50(58) s:lla sileää ja tee **kiilakavennukset**: neulo I puikon lopussa 2 viimeistä s:aa oikein yhteen ja tee IV puikon alussa ylivetokavennus. Neulo 1 välikerros, tee kavennukset kuten edellä, neulo 2 välikerrosta, tee kavennuskerros, 3 välikerrosta jne. Kun kaikilla puikoilla on jäljellä 10(12) s, lopeta kavennukset.

Jatka mallineuleita, kunnes pohjan pituus on 15(19) cm tai pikkugarvas peittyi.

Aloita **kärkikavennukset** ja jatka edelleen pitsineuloraitojen neulomista.

Neulo I puikon lopussa 2 s oikein yhteen ja 1 o. Neulo II puikon alussa 6 s, tee ylivetokavennus ja neulo loput s:t oikein. Neulo III puikon alussa s:t oikein, kunnes jäljellä on 8 s, neulo 2 s oikein yhteen ja neulo loput s:t pitsineuleen mukaan. Neulo IV puikon alussa 1 o ja tee ylivetokavennus. Toista kavennukset kuten edellä joka 2. krs vielä 2(4) kertaa.

Jatka kavennuksia I ja IV puikolla kuten edellä. Tee II puikon alussa ylivetokavennus ja neulo II puikon lopussa 2 s oikein yhteen. Jatka pitsineuletta mahdollisimman pitkälle. Tee kavennukset kuten edellä joka 2. krs, kunnes joka puikolla on jäljellä 5(6) s. Tee sen jälkeen kavennukset joka krs:lla. Kun työssä on jäljellä 8 s, katkaise lanka, vedä se silmukoiden läpi, kiristä ja päättää hyvin.

Neulo toinen sukka samoin.

Viimeistely

Höyrytä valmiit sukat.

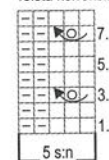
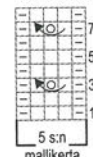
I Ruutupiirros
Toista kerroksia 1-45 s:n
mallikerta
toistuuII Ruutupiirros
Toista kerroksia 1-45 s:n
mallikerta
toistuu

- ☐ = nurja s
- = oikea s
- = tee langankierto puikolle
- ☐○☐ = siirrä 3 s neulomatta oikean puoleiselle puikolle. Vedä 3 s:n ryhmän oikean puoleisin s 2 seuraavan s:n yli. Siirrä jäljelle jääneet 2 s vasemmalle puikolle ja neulo 1 o, tee langankierto puikolle ja neulo 1 o

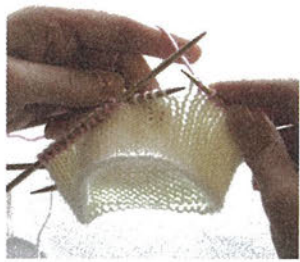

1. Neulo ensin 1 kerros oikein vaaleanpunaisella.

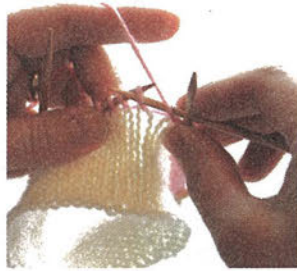

2. Aloita nurjan silmukan neulominen ja tuo puikko silmukan läpi.

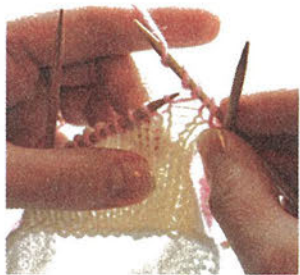

3. Kierrä lanka kolme kertaa puikon ympäri.

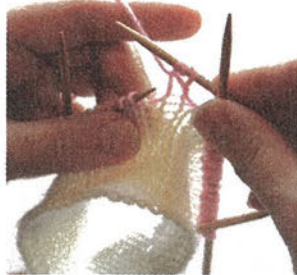

4. Vie puikko silmukan läpi. Puikolle tuli kolme langankiertoa.

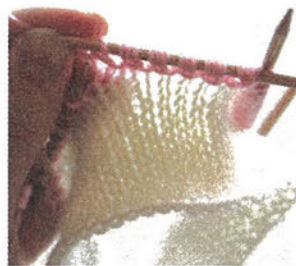

5. Neulo yhteensä 5 nurjaa silmukkaa samalla tavalla ja neulo yksi silmukka tavalliseen tapaan nurin. Neulo näin koko kerroksen ajan. Toinen kerros on valmis.

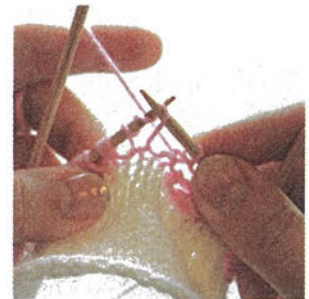

6. Pidä lanka työn takana. Ota ensimmäinen langankierto oikealle puikolle.



7. Päästä loput kaksi langankiertoa vapaaksi. Puikolla on nyt pidennetty silmukka.



8. Vapauta samalla tavalla kaikki viisi silmukkaa oikealle puikolle.

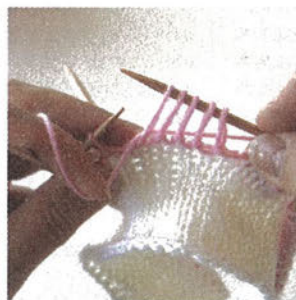

9. Kierrä lanka pidennettyjen silmukoiden vasemmalta puolelta työn eteen.

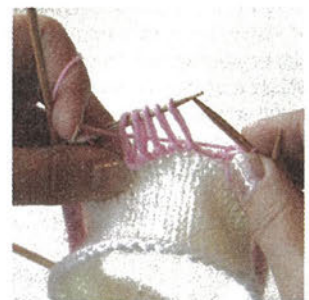

10. Siirrä pidennetyt silmukat vasemmalle puikolle.

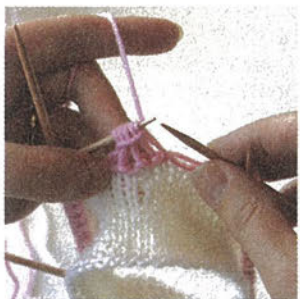

11. Kierrä lanka pidennettyjen silmukoiden oikealta puolelta työn taakse.



12. Kierrä lanka vasemmalle ja kiristä hieman. Silmukoiden ympärillä on nyt yksi langankierto.



13. Kierrä lanka samalla tavalla toisen kerran silmukoiden ympäri. Kiristä lankaa hieman ja neulo yksi silmukka nurin.



14. Neulo seuraava kerros nurin. Neulo jokainen pidennetty silmukka omana erillisenä silmukkana.

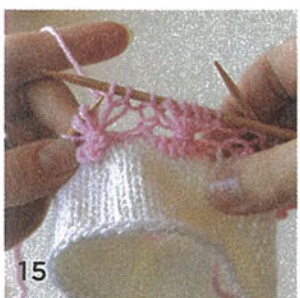

15

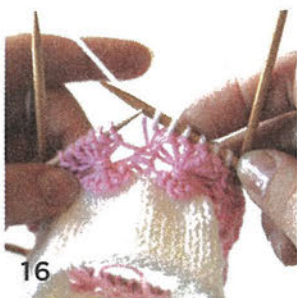

16



17

15. Neulo kukkien välissä oleva yksi silmukka nurin.

16. Jatka neulomista pohjavärillä.

17. Siirrä langankierrot vielä kukkien keskelle, niin kukkaraita on valmis.

KUKKARAITA

KORISTEELLINEN NEULOTTU RAITA



Novita Tempo: neulottu pojan pusero ja pipo

Suunnittelija Minna Metsänen

Pipon ympäryys noin 51 cm

Koko 122(134)146(152)164 cm

Valmiin neuleen mitat

vartalon ympäryys 80(84)88(92)96 cm

puseron pituus 47(51)54(57)60 cm

hihan sisäpituus 32(35)38(42)45 cm

Langanmenekki Novita Tempo

(070) grafiitinharmaa 550(600)650(700)750 g

Puikot Novita nro 7 ja 8 tai käsialan mukaan sekä pääntietä varten

sukkapiukot tai pyöröpuikko (40 cm) Novita nro 7.

Pipoa varten sukkapiukot Novita nro 7 ja 8.

Mallineuleet *Joustinneule:* neulo *3 o, 3 n*, toista *-*. Neulo nurjalla oikeat s:t oikein ja nurjat nurin. *Sileä neule:* neulo s:t oikealla oikein ja nurjalla nurin. *Kohoneule:* neulo ruutupiirroksen ja ohjeen mukaan.

Tiheys 13 s ja 18 krs sileää neuletta paksuimmilla puikoilla = 10 cm

PUSERO

Takakappale

Luo ohuimmille puikoille 54(57)57(60)63 s ja neulo joustinneuletta 5(5)6(6)6 cm. Neulo viimeinen krs nurjalla nurin ja lisää samalla 1(0)2(1)2 s tasavälein = 55(57)59(61)65 s. Vaihda työhön paksimmat puikot ja neulo sileää neuletta. Kun kpl:n korkeus on 27(30)32(34)36 cm, päättää molemmissa reunoissa 1x2(3)3(4)4 s kädenteitä varten. Aloita sitten raglankavennukset. Neulo jatkossa molemmissa reunoissa 2 s:lla sileää neuletta ja kavenna molemmissa reunoissa ensin joka 2. krs 11(14)15(16)18x1 s seuraavasti: neulo oikean puolen krs:n alussa 2 o, 2 s nurin yhteen ja kun jäljellä on 4 s, neulo 2 s nurin yhteen ja 2 o. Kavenna

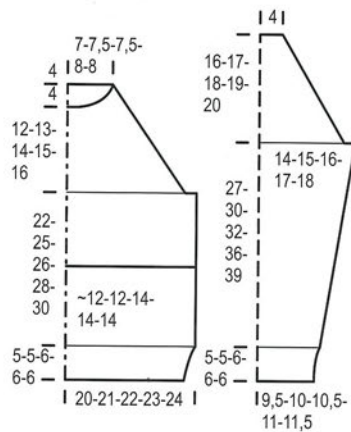

Ruutupiirros

Toista krsia 1-4

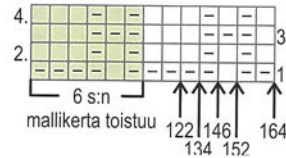

□ = oikea s, neulo s nurjalla nurin
 ▤ = nurja s, neulo s nurjalla oikein



vielä joka 2. krs 3(1)1(0)0x2 s seuraavasti: neulo 2 o, 3 s nurin yhteen, neulo kerrosta, kunnes jäljellä on 5 s, 3 s nurin yhteen ja 2 o. Kun kavennukset ovat valmiit ja kädentien korkeus on noin 16(17)18(19)20 cm, päättää loput 17(19)19(21)21 s.

Etukappale

Luo ohuimmille puikoille 54(57)57(60)63 s ja neulo joustinneuletta 5(5)6(6)6 cm. Neulo viimeinen krs nurjalla nurin ja lisää samalla 1(0)2(1)2 s tasavälein = 55(57)59(61)65 s. Vaihda työhön paksimmat puikot ja aloita taskun kohoneule ruutupiirrokseseen 1. krs:ita kukin koko nuolella merkitystä kohdastaan ja toista sitten 6 s:n mallikertaa krs loppuun. Toista ruutupiirroksen krs:t 1-4 yhteensä 5(5)6(6)6 kertaa. Neulo vielä ruutupiirroksen krs 1 ja päättää s:t työn nurjalla puolella oikein neuloen. Poimi nyt paksuimmille puikoille, työn nurjalla puolella, joustimen yläpuolelta uudet silmukat etukappaletta varten = 55(57)59(61)65 s. Neulo sileää neuletta. Kun kpl:n korkeus on 27(30)32(34)36 cm (joustin mukana), päättää molemmissa reunoissa 1x2(3)3(4)4 s kädenteitä varten ja tee sitten raglankavennukset kuten takakappaleella. Kun kädentien korkeus on 12(13)14(15)16 cm, jätä keskimmäiset 7(9)9(11)11 s odotamaan pääntietä varten ja neulo ensin pääntien toinen puoli. Päättää pääntien reunassa joka 2. krs 1x2 s ja 1x1 s. Päättää loput 2 s. Neulo pääntien toinen puoli vastaavasti.

Hihat

Luo ohuimmille puikoille 27(27)30(30)30 s ja neulo joustinneuletta 5(5)6(6)6 cm. Vaihda työhön paksimmat puikot, neulo sileää neuletta ja aloita lisäykset. Lisää molemmissa reunoissa ensin joka 10.(8.)10.(8.)8. krs 2(4)2(6)6x1 s ja vielä joka 8.(6.)8.(6.)6. krs 3(3)4(2)3x1 s = 37(41)42(46)48 s. Kun kpl:n korkeus on 32(35)38(42)45 cm, päättää molemmissa reunoissa 1x2(3)3(4)4 s. Aloita sitten raglankavennukset. Neulo molemmissa reunoissa 2 s:lla sileää neuletta ja kavenna molemmissa reunoissa ensin joka 4. krs 2(2)3(3)3x1 s ja sitten joka 2. krs 10(11)10(11)12x1 s seuraavasti: neulo oikean puolen krs:n alussa 2 o, 2 s nurin yhteen ja kun jäljellä on 4 s, neulo 2 s nurin yhteen ja 2 o. Kun kavennukset ovat valmiit ja kädentien korkeus on noin 16(17)18(19)20 cm, päättää loput 9(9)10(10)10 s.

Viimeistely

Aseta kpl:t alustalle mittoihinsa nurja puoli päällepäin, kostuta sumuttamalla ja anna kuivua. Ompele raglansaumata sekä kainaloon jäävät saumat. Ota pääntiellä odottavat 7(9)9(11)11 s pyöröpuikolle tai sukkapiukoille ja poimi lisäksi työn langalla 47(45)51(49)49 s = 54(54)60(60)60 s. Neulo joustinneuletta 5 cm ja päättää s:t joustinneuletta neuloen. Ompele sivu- ja hihasaumata. Kiinnitä taskun sivut sivusaumoihin ja ompele tasku kiinni miehustaan pystysuoraan taskun keskikohdalta.

PIPO

Luo ohuimmille puikoille 66 s ja neulo joustinneuletta 6 cm. Vaihda työhön paksimmat puikot ja aloita kohoneule ruutupiirroksen 1. krs:ita ja toista 6 s:n mallikerta 11 kertaa. Toista ruutupiirroksen krsia 1-4, kunnes pipon korkeus on noin 30 cm ja olet viimeksi neulonut ruutupiirroksen krs:n 3. Aloita kavennukset. Kavenna ensin jokaisen 3 o ja 3 n -raidan kohdalla 1 s pois seuraavasti: neulo *1 n, 2 s nurin yhteen, 1 o ja 2 s oikein yhteen*, toista *-* koko krs:n ajan = 44 s. Neulo 2n 2o -joustinneuletta 2 krs. Neulo *2 s nurin yhteen, 2 s oikein yhteen*, toista *-* = 22 s. Neulo 1n 1o -joustinneuletta 2 krs. Neulo vielä koko krs:n ajan 2 s oikein yhteen. Katkaise lanka ja vedä loppujen s:iden läpi. Kiristä reikä umpeen ja päättää s:t. ●



Neulomo Neuleohjeet



klubi kirjautuu sisään!

Käyttäjätunnus

Salasana

OK

Lehtien neuleohjeet

Kesä 2014

Kevät 2014

Talvi 2013

Syksy 2013

Kesä 2013

Kevät 2013

Talvi 2012

Syksy 2012

Kesä 2012

Kevät 2012

Talvi 2011

Syksy 2011

Kesä 2011

Kevät 2011

Talvi 2010

Syksy 2010

Kesä 2010

Kevät 2010

Talvi 2009

Syksy 2009

Kesä 2009

Kevät 2009

Talvi 2008

Syksy 2008

Kesä 2008

Kevät 2008

Talvi 2007

Syksy 2007

Lehti: Syksy 2003

Valkoinen myssy ja huivi

Myssyn pään ympäryys n. 50 cm

Huivin koko 20x250 cm

Langan menekki (g)

Novita Teddy -lankaa myssyyn luonnonvalkoista (010) 100

Novita Teddy -lankaa huiviin luonnonvalkoista (010) 300

Sukkapuikot: myssyyn nro 8 tai käsialan mukaan
huiviin nro 10 tai käsialan mukaan

Tiheys: (myssy) 11 s sileää neuletta = 10 cm

HUIVI

Luo 20 s ja neulo ainoikeaa 2,5 m. Päättä s:t.

MYSSY

Luo korvallista varten 3 s ja neulo seuraavasti: 1. ja kaikki nurjan puolen krs:t oikein. 2.krs: 1 o, lk, 1 o, lk, 1 o. 4.krs: 1 o, lk, 3 o, lk, 1 o. 6.krs: 1 o, lk, 5 o lk, 1 o. Jatka tähän tapaan lisäyksiä kunnes työssä on 21 s. Jätä s:t odottamaan ja tee toinen korvallinen samoin. Ota sitten odottamassa olevat s:t samalle puikolle ja luo niiden väliin otsaa varten 12 s. Neulo kaikilla 54 s:lla suljettuna neuleena ensin 1 krs nurin, 1 krs oikein, 1 krs nurin ja neulo jatkossa kaikki krs:t oikein. Kun olet kaikilla s:illa neulonut 8 cm, aloita kavennukset. 1.krs: *neulo 7 s oikein ja 2 s oikein yhteen*, toista *-* vielä 5 kertaa. 2.krs: neulo oikein. 3.krs: *neulo 6 s oikein ja 2 s oikein yhteen*, toista *-* vielä 5 kertaa. Jatka kavennuksia näin joka 2. krs, kavennusten välistä jää aina 1 s pois. Kun työssä on jäljellä 6 s, katkaise lanka, vedä s:iden läpi, kiristä ja päättä hyvin.

TULOSTA



Suunnittelija

Novita

Ohjetiedustelut

Novita
040 178 2266
ma ja ke 10-14

Lankatiedustelut

Novita
(05) 7443335
ma-pe 9-16 tai
Novita LankaDeli
(040) 178 2282
ma-pe 10-18

Tutustu ohjeessa käytettyyn lankaan

- Teddy