

OBS !
För att se uppslagen i PDF-dokumentet så som de ser ut i det inbundna examensarbetet, välj;

View - Page display - Two-Up Continuous
View - Page display - Show Cover page During Two-Up

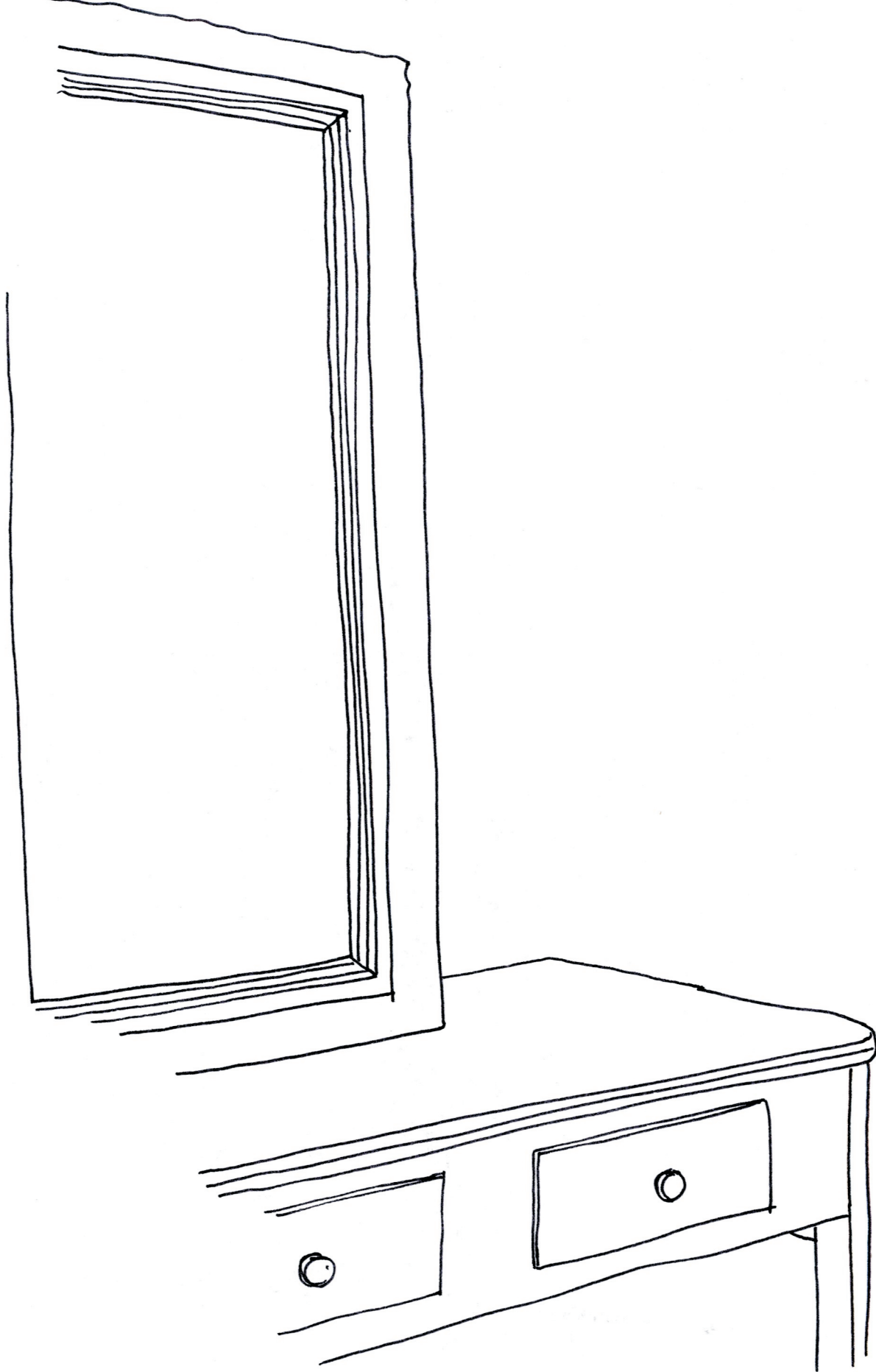

En möbelserie för en ung kvinna

- i samarbete med HKT Nurmela Oy

Emilia Klemets
Examensarbete
Yrkehögskolan Novia, Åbo
Formgivning
2011



En möbelserie för en ung kvinna
- i samarbete med HKT Nurmela Oy

Grafisk form

Emilia Klemets

Papper

inlaga: Munken Lynx 150g

omslag: Munken Lynx 300g

Typsnitt

Garamond

Ombrytningsprogram

Corel Draw, Adobe Photoshop

Tryck

Uniprint, Åbo 2011

2011 © Emilia Klemets

ABSTRAKT

Yrkeshögskolan Novia
Utbildningsprogrammet i formgivning
Formgivare (YH) Inriktningen trä och möbel

Skribent	Emilia Klemets
Titel	En möbelserie för en ung kvinna - i samarbete med HKT Nurmela Oy
Tidpunkt	9.5.2011
Sidantal	116 + 1 bilaga
Handledare	Tommy Nyman

Sammandrag:

I mitt examensarbete har jag planerat en serie sovrumsmöbler för Huonekalutehdas Nurmela Oy i Kauhajoki, södra Österbotten. I serien ingår en byrå, ett klädskap, en sänggavel, ett nattduksbord, ett arbetsbord och ett sminkbord. Möbelserien representerar i enlighet med Nurmelas önskemål, en klassisk, romantisk stil och unga kvinnor (20-30 år) utgör målgruppen för de produkter som jag har formgivit. Jag har förutom planeringen även gjort tredimensionella bilder och ritningar, samt framställt minimodeller i skala 1:5 av möblerna.

Ett samarbete har givna kriterier och en tydlig tidsram att jobba inom, ”hurudana möbler skall jag planera för att uppfylla beställarens önskemål?”. För att få svar på min frågeställning har jag fördjupat mig i olika produktplaneringsmetoder. Med hjälp av kombinationsmetoden, mindmaps, det undermedvetna, brainstorming, Osborns idésporrar och moodboards har jag kommit fram till de idéer som utgör slutresultatet av mitt arbete. Mitt examensarbete är en beskrivande berättelse om planeringsprocessen där jag redogör för vilka faktorer som varit mest avgörande för ett lyckat resultat.

Språk	Svenska
Nyckelord	Produktplanering, formgivning, sovrumsmöbel, Nurmela
Förvaringsplats	Webbiblioteket Theseus.fi

TIIVISTELMÄ

Ammattikorkeakoulu Novia
Muotoilun koulutusohjelma
Muotoilija (AMK) Suuntautumisala puu ja huonekalu

Tekijä	Emilia Klemets
Työn nimi	En möbelserie för en ung kvinna - i samarbete med HKT Nurmela Oy
Aika	9.5.2011
Sivumäärä	116 + 1 liite
Ohjaaja	Tommy Nyman

Tiivistelmä:

Tässä opinnäytetyössä on suunniteltu makuuhuoneen kalustesarja Oy Nurmelan Huonekalutehtaalle, Etelä-Pohjanmaan Kalajoelle. Sarjaan kuuluu lipasto, vaatekaappi, sängynpäätty, yöpöytä, työpöytä ja kampauspöytä. Huonekalusarja edustaa, Nurmelan toivomuksen mukaan, klassista ja romanttista tyyliä, ja suunnitellut tuotteet on tarkoitettu 20–30-vuotiaista naisista koostuvalle kohderyhmälle. Suunnittelun lisäksi työprosessiin on kuulunut 3D-kuvien ja piirustuksien tekeminen sekä pienoismallien valmistaminen mittakaavassa 1:5.

Yhteistyö asettaa tiettyjä kriteereitä ja selkeän aikataulun. Työssä haetaan vastausta kysymykseen: minkälaisia kalusteita tulisi suunnitella, jotta tilaajan toivomukset toteutuisivat. Olen syventynyt erilaisiin tuotesuunnittelumenetelmiin vastatakseni kysymyksenasetteluni. Miellekarttojen, alitajunnan, ideoinnin, Osbornin aivoriihen ja moodboardien eli ideataulujen avulla olen päätenyt ideoihin, jotka muodostavat työn lopputuloksen. Opintonäytetyö on kuvaileva kertomus suunnitteluprosessista jossa kuvataan mitkä tekijät ovat olleet ratkaisevimpiä hyvän tuloksen saavuttamiseksi.

Kieli:	Ruotsi
Avainsanat:	Tuotesuunnittelu, muotoilu, makuuhuoneen kaluste, Nurmela
Säilytyspaikka:	Web-kirjasto Theseus.fi

ABSTRACT

Novia University of Applied Sciences
Degree programme in design
Designer. Department of wood and furniture

Author	Emilia Klemets
Title	En möbelserie för en ung kvinna - i samarbete med HKT Nurmela Oy
Date	9.5.2011
Number of pages	116 + 1 appendice
Supervisor	Tommy Nyman

Summary:

For my Bachelor's These I have planned a furniture range for a bedroom for Huonekalutehdas Nurmela Oy, in Kauhajoki, in the south of Ostrobothnia. The range consists of a drawer, a wardrobe, a headboard, a bedside table, a work table and a dressing table. The furniture range represents a classic, romantic style; in accordance with the request of Nurmela. The target group for the products I have designed consists of young women (at the age of 20 -30). In addition to the planning, I have also made 3D-pictures and drawings, and made mini-models of the furniture in scale 1:5.

Cooperation consists of distinct criteria and a clear time frame to work within: "what kind of furniture should I design to meet the request of the customer?" In order to answer this question I have focused in detail on different methods of product planning. With help of the combination method, mindmaps, the subconscious, brainstorming, Osborne's checklist and moodboards I have arrived at ideas that represent the final result of my work. My Bachelor's These is a descriptive report of the planning process, where I describe which elements have been the most crucial for achieving a successful result.

Language:	Swedish
Key words:	Product planning, design, bedroom furniture, Nurmela
Filing:	Webb-library Theseus.fi

TACK

till *Nurmela* för en motiverande och intressant uppgift
till *Tommy* för handledning

till *Nina, Hanna* och *Jessica* för diskussioner och underbar vänskap

till *Joakim* för att du alltid finns där
till *mamma, pappa* och *Frida* för uppmuntran och stöd

till *alla* som på något sätt hjälpt mig i mitt arbete

1 INLEDNING	2
2 HUONEKALUTEHDAS NURMELA OY	6
3 UPPGIFTEN	10
3.1 Uppgiftsbeskrivning	11
3.2 Målgrupp	13
3.3 Kravspecifikation	13
4 PLANERINGSPROCESSEN	16
4.1 Inspiration	19
4.2 Produktplaneringsmetoder	22
4.2.1 Kombination	23
4.2.2 Mindmap	25
4.2.3 Osborns idésporrar	29
4.2.4 Det undermedvetna	31
4.2.5 Brainstorming	33
4.2.6 Moodboard	35
4.3 Analys av produktplaneringsmetoder	39
4.4 Idéer och skisser	41
4.5 De valda idéerna	77

5 TILLVERKNING **82**

5.1 Ritningar **83**

5.2 3D-bilder **87**

5.3 Minimodeller **95**

5.4 Resultat **101**

6 AVSLUTNING **112**

6.1 Avslutande diskussion **113**

6.2 Reflektion **116**

Källförteckning

Bildförteckning

Bilagor (1 st.)

1 INLEDNING

Ett streck på ett vitt papper, en idé, ett anspråkslöst visitkort och lite tur, blir till en möjlighet. En möjlighet jag sent kommer att glömma. Allt har sin början någonstans. Det här blev början på mitt examensarbete.

Förväntansfull är antagligen det bästa ordet att använda för att beskriva mina tankar inför examensarbetet. Jag känner mig motiverad att ta mig an en för mig mycket viktig uppgift. Jag har höga förväntningar på mig själv och på det uppdrag som jag skall utföra. Jag strävar efter att göra mitt bästa av denna möjlighet.

Stockholm Furniture Fair 2010 öppnade många dörrar för mig som blivande formgivare. Det var där jag fick kontakt med det finska samarbetsforumet Proto-shop, en arrangör som fungerar som en länk mellan formgivare och företag. Jag deltog tillsammans med Protoshop i Habitare-mässan i Helsingfors hösten 2010. Det ena ledde till det andra. Det var där jag fick min första kontakt med möbelfabriken Nurmela Oy. En tid efter mässan kontaktade företagets VD, Jukka Nurmela, mig och bad mig skicka min portfolio åt dem. Några dagar senare kom beskedet där allt fick sin början. Nurmela ville att jag skulle planera en möbelserie åt dem.

Jag är ivrig över den nya kontakt som jag håller på att skapa. Att samarbeta med en uppdragsgivare känns både meningsfullt och lärorikt. Det känns lite som ett första

steg ut i arbetslivet. Samtidigt är det spännande att veta att det är nu det gäller, det är nu man skall visa vad man går för. Samarbete med en uppdragsgivare var i sig inget nytt för mig. Trots det är det alltid en utmaning att jobba med en obekant beställare. Effektiv kommunikation mellan parterna är A och O för att ett samarbetsprojekt skall lyckas. Missförstånd sker lätt, det är därför viktigt att vara tydlig i allt man presenterar och visar.

Jag kom från början av projektet överens med Nurmela om att kommunikationen mellan oss skulle ske via e-post och telefonsamtal. I praktiken betyder detta att jag skickar material, i form av skisser och presentationsbilder till honom och han kommenterar och ger feedback på materialet.

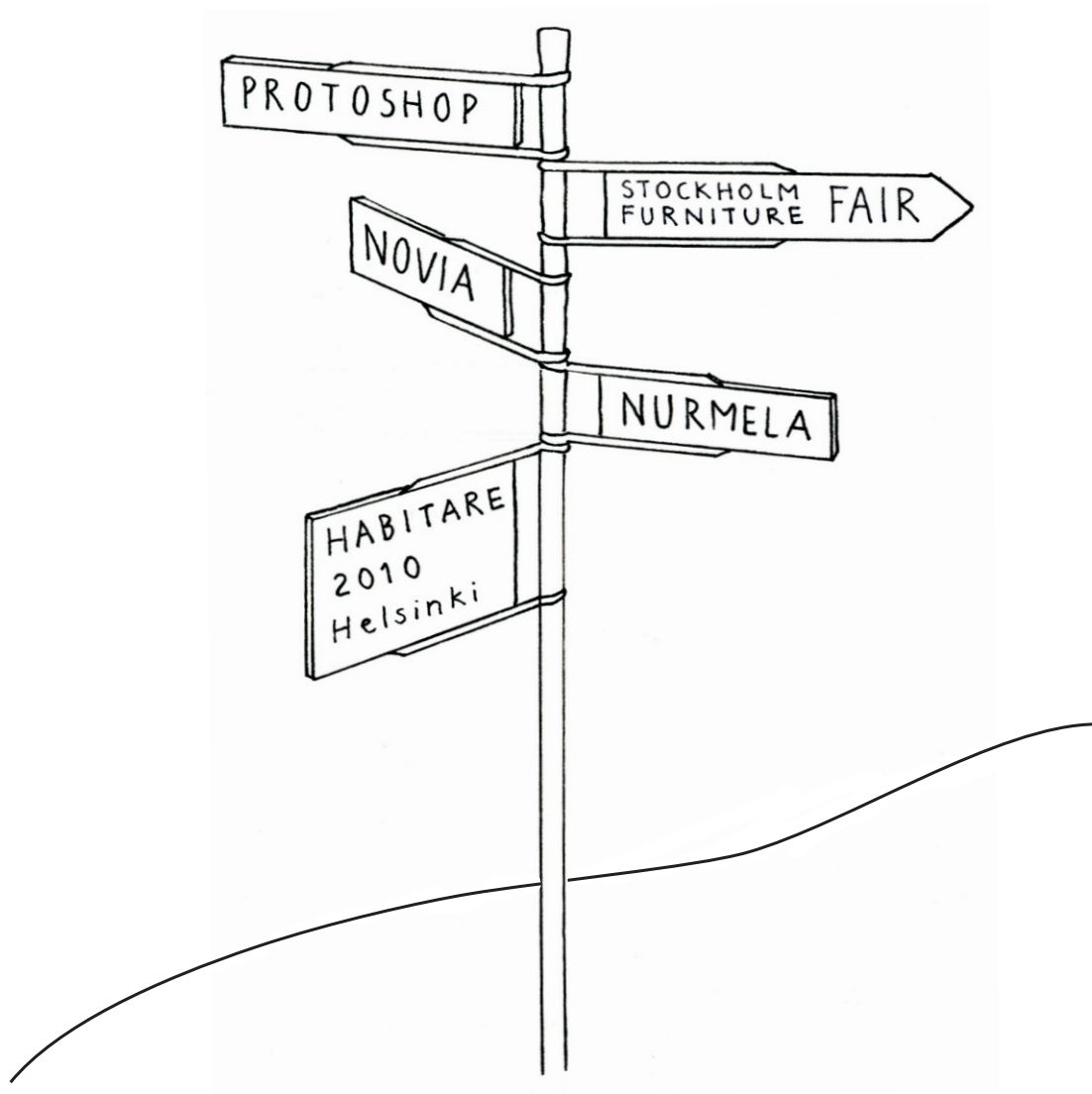

2 HUONEKALUTEHDAS NURMELA OY

Huonekalutehdas Nurmela Oy är en möbelfabrik belägen i Kauhajoki i Södra Österbotten. Nurmela har varit ett verksamt familjeföretag sedan år 1969. Idag har möbelfabriken 30 anställda och produktionen är huvudsakligen automatiserad. På fabriken tillverkar man årligen cirka 60 000 möbler. Den internationella exporten går bland annat till de skandinaviska länderna, Ryssland, de baltiska länderna samt flera mellaneuropeiska länder.

Nurmelas nuvarande produktsortiment består till största delen av möbler för hemmiljö. Utseendemässigt är möblerna stilrena och tidlösa. En flitig användning av kvalitativa träslag ger löfte om hållbara produkter med lång livscykel. Alla Nurmelas produkter är märkta med den finländska nyckelflaggan.
(HKT Nurmela Oy 2011)



Figur 2. Nurmela möbelserie Arena



Figur 3. Nurmela möbelserie Artik



Figur 4. *Nurmela möbelserie Oliivi*



Figur 5. *Nurmela möbelserie Avant*

3 UPPGIFTEN

En uppgift med givna kriterier och önskemål, bildar en tydlig ram att jobba inom. Uppgiften jag skall ta mig an känns både intressant och rolig. Samtidigt kan jag konstatera att det är en stor utmaning och att det krävs mycket jobb för att lyckas. Låter som en perfekt kombination i mina öron. Dags att sätta igång på allvar.

Mina personliga mål med mitt examensarbete är att pröva mina vingar och utvecklas som formgivare i samband med processen. Det skall bli spännande att stå på egna ben och visa vad jag kan. Jag hoppas kunna uppnå både mina egna och Nurmelas mål.

3.1 Uppgiftsbeskrivning

Jag diskuterade en hel del kring den tilltänkta möbelserien med Nurmela, och efter en tid blev det bestämt att det skulle handla om sovrumsmöbler för målgruppen unga kvinnor. Arbetsnamnet för mitt projekt; ”Nuoren naisen huonekalumallisto - En möbelserie för en ung kvinna”, valdes av Nurmela i samband med definitionen av målgruppen.

Stilen på möblerna skall enligt Nurmelas önskemål vara klassisk, romantisk. Möblerna som skall ingå i serien är ett sminkbord, ett nattduksbord, en säng, en byrå, ett klädskap samt även ett arbetsbord och ett vitrinskap om det finns tid över. Slutresultatet skall bestå av tekniska ritningar, 3D-bilder och minimodeller i skala 1:5 av alla möbler.

Syftet med min uppgift är att skapa tilltalande sovrumsmöbler med unga kvinnor

som målgrupp. Hållbara värderingar och produkter med lång livscykel hör till högsta prioritet. Målet är att på bästa sätt uppfylla min beställares krav och önskemål, samtidigt som jag även vill att den tilltänkta målgruppen skall tilltalas av de slutliga produkterna. Min problemformulering lyder: ”Hurudana möbler skall jag planera för att uppfylla beställarens önskemål?”. För att kunna jobba vidare med planeringsprocessen behöver jag veta mera om produktplanering och olika planeringsmetoder. Detta för att uppnå ett så lyckat slutresultat som möjligt.

Valet av uppgift och stil kunde inte ha lyckats bättre, jag är oerhört nöjd med den uppgift jag har blivit tilldelad. Den klassiska, romantiska stilen som möblerna skall representera, passar mig personligen mycket bra, eftersom jag själv gillar den stilen och således även gärna formger med klassiska, romantiska influenser.

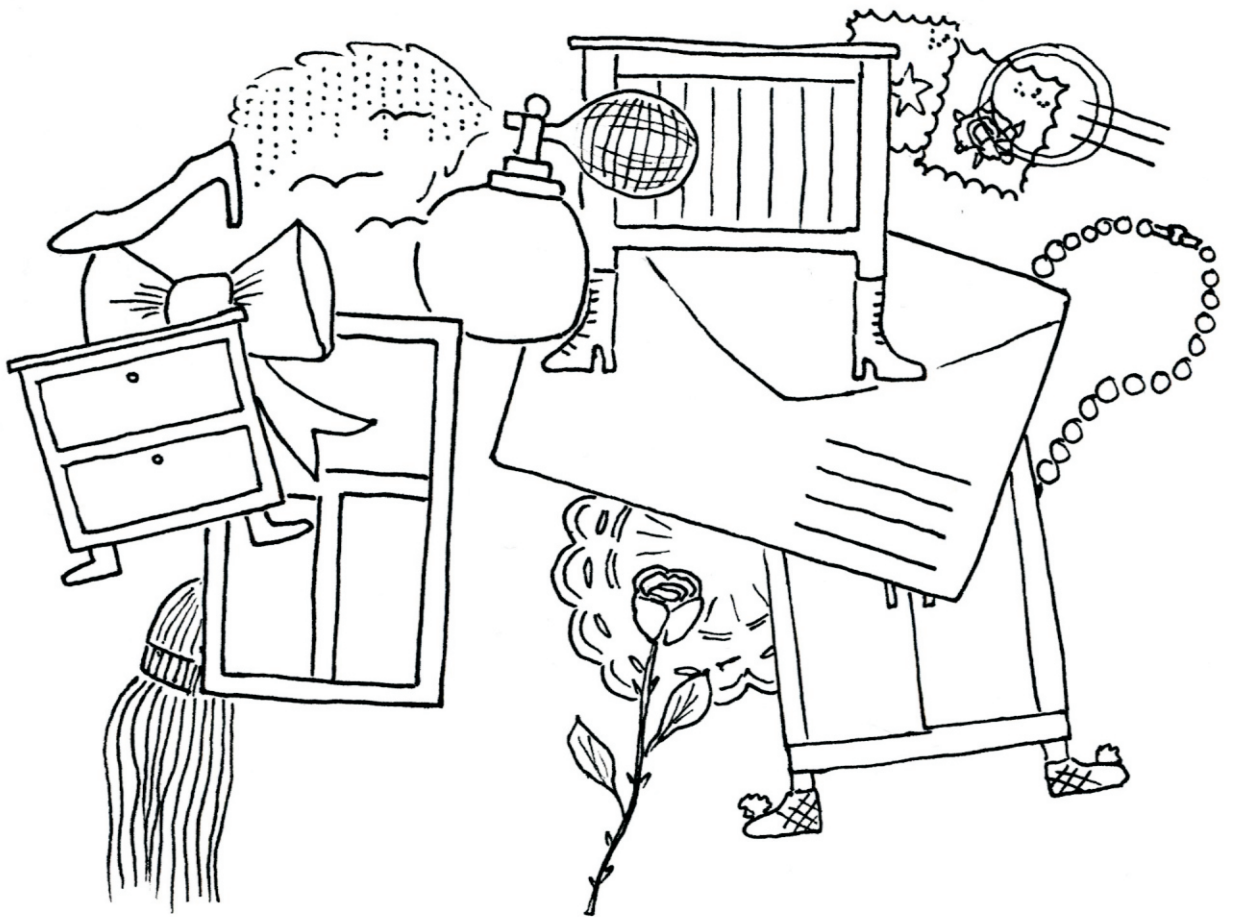

3.2 Målgruppen

Det blev i ett tidigt skede bestämt att möbelserien skall tilltala unga kvinnor (personlig kommunikation med Jukka Nurmela, 10.01.2011). Innan jag påbörjade planeringsarbetet undersökte jag målgruppen och definierade den samtidigt. Eftersom unga kvinnor är en mycket vag benämning på målgruppen, bestämde jag mig för att avgränsa målgruppen till en viss ålderssektion. Unga kvinnor betyder för mig personer i en ålder av 20-30 år.

3.3 Kravspecifikation

Nurmela har en del övriga krav och önskemål på de utvalda möblerna för sovrumsmiljö. Slutprodukterna skall förutom klassisk, romantisk stil även representera hållbar formgivning, med fokus på material, form och konstruktion. Hållbar formgivning och stilrenhet utgör

högsta prioritet. Materialmässigt fanns önskemål om användning av massiv björk (betsad eller målad) eller MDF (ytfanérad eller målad).

Det var både intressant och svårt att i början tänka i de banor som kraven fordrade. Jag skall komma med nytänkande idéer och samtidigt hålla mig inom givna ramar. Att planera produkter enligt andras önskemål är en utmaning med både positiva och negativa sidor.

Kraven från beställaren kändes helt logiska och fungerade bra i praktiken enligt mig. Eftersom hållbar utveckling är en viktig aspekt för mig som blivande formgivare, var det bra att användning av ett massivt inhemskt träslag fanns med som ett önskemål från uppdragsgivaren. Det är alltid intressant och motiverande att planera möbler i kvalitativa och inhemska material.

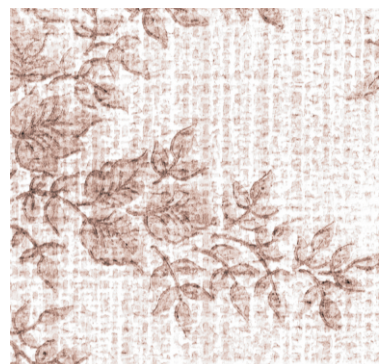

4 PLANERINGSPROCESSEN

Produktplaneringsprocessen kan för mig liknas med ord som ”svår” och ”rolig”. Svår för att det ibland är helt tomt i huvudet, och rolig för att det finns så många olika möjligheter och för att det här är något som jag verkligen brinner för. Jag har kommit fram till att produktplaneringsprocessen är vad man gör den till, det lönar sig ibland att inte tänka alltför komplicerat, den enkla lösningen är ofta bättre än man kanske tror.

Produktplanering beror mycket på tid, plats och motivation. Allt hänger ihop på något sätt och bidrar till vilka idéer som tas fram. Man kan inte tvinga fram idéer, de måste komma naturligt. Jag har använt mig av de metoder som jag beskriver i följande kapitel och utifrån dem har mina idéer kommit till.

Jag började hela arbetsprocessen med att grundligt definiera den uppgift som jag hade fått. I och med definitionen försökte jag hitta en frågeställning och ett problem som mitt arbete skulle få bli svar på. Ju klarare utgångspunkten är, desto lättare blir det att jobba med uppgiften ifråga (Nielsen 2003, s. 12-13).

Jag delade upp min uppgift i olika skeden och tog hjälp av utvalda frågor som rör mitt projekt (Österlin 2007, s. 37). Dessa frågor ställde jag systematiskt upp och tog mig tid att besvara dem. När jag såg på svaren som en helhet, fick jag en klar bild av frågeställningen. Frågeordet ”Hur?”, dök genast upp i mitt huvud. En massa saker skall göras, inom en viss tidsram och med bestämda kriterier, hur skall jag göra det?

Affärsmöjligheten

- Vad är behovet och vad vill man uppnå?

Från företagets sida finns ett behov av sovrumsmöbler. Man vill genom projektet uppnå ett slutresultat som gynnar företagets försäljning.

- Går det att tillverka och lönar det sig?

Ja, möblerna kommer att kunna tillverkas vid företagets fabrik.

- Ska en ny design tas fram nu?

Ja och nej. Möblerna i sig kommer att höra till kategorin sovrumsmöbler, vilket det på marknaden redan finns en uppsjö av. Tanken är att varje produkt skall ha något extra som gör den bättre än redan befintliga produkter.

Information och analys

- Vem är målgrupp; kund och brukare?

Målgruppen för de möbler som jag planerar är unga kvinnor.

- Vad krävs av designlösningen i detalj; praktiska funktioner, ergonomi, utseendekrav, marknadsföring och tillverkning?

Möblerna skall representera hållbar formgivning. Det är viktigt att använda bra material så att produkterna får en lång livslängd. Sovrumsmöblerna skall utseendemässigt ha en klassisk och romantisk stil. Företaget har specifika önskemål gällande material.

Idéskissering

- Vilka kreativa metoder och skisstekniker fungerar bäst i detta projekt?

Mindmaps och brainstorming tror jag att kommer att vara nyttiga metoder vid idéskissering.

Start

- Vad är målsättningen för själva designprojektet?

Målsättningen är att ta fram 5-7 möbler ämnade för sovrumsmiljö.

- Vilka problem skall lösas, för vilken marknad, och hur?

Jag bör kunna planera möbler som tilltalar den Nordiska och framför allt den Finska marknaden.

- Vilka är förutsättningarna och resurserna?

Bra kunskap gällande tekniska lösningar, sinne för färg och form är förutsättningar som krävs.

- Vad skall designresultatet omfatta?

Tekniska ritningar, 3D-bilder och miniomodeller utgör det konkreta slutresultatet.

- Vem gör vad och när?

Jag kommer att ägna mig åt detta projekt fram till maj 2011.

4.1 Inspiration

För att få inspiration till mitt arbete valde jag att ta en titt på vilka typer av sovrumsmöbler som finns på marknaden i dagens läge. Jag koncentrerade mig på de serier som utgör exempel på klassisk, romantisk stil. Eftersom denna stiltrend, varvad med en chic lantlig stil, är mycket vanlig och eftertraktad hos en stor del möbelfirmor, var det inte alls svårt att hitta denna typ av möbler. Jag undersökte utbudet i många olika möbelaffärer samt även på Internet.

Sammanfattningsvis kan jag konstatera att det på marknaden finns en uppsjö av möbelsier som uppfyller samma kriterier

som är önskvärda för min kommande möbelserie. Det oaktat hade jag väntat mig mer utseendemässig variation än vad utbudet i verkligheten var.

Det som jag personligen upplever som en klassisk, romantisk stil är bordsskivor som går en bit ut över kanterna på möblerna, trädetaljer, olika toner av vitt, trä kombinerat med glas och stilig anspråkslöshet. Jag tycker att klassiska, romantiska sovrumsmöbler skall ge en känsla av naturlighet och lugn. De skall inte utseendemässigt sticka ut, istället kan någon detalj eller funktion göra möblerna speciella och estetiskt tilltalande.



A



B



C



D



E



F



G



H



I



J



K



L

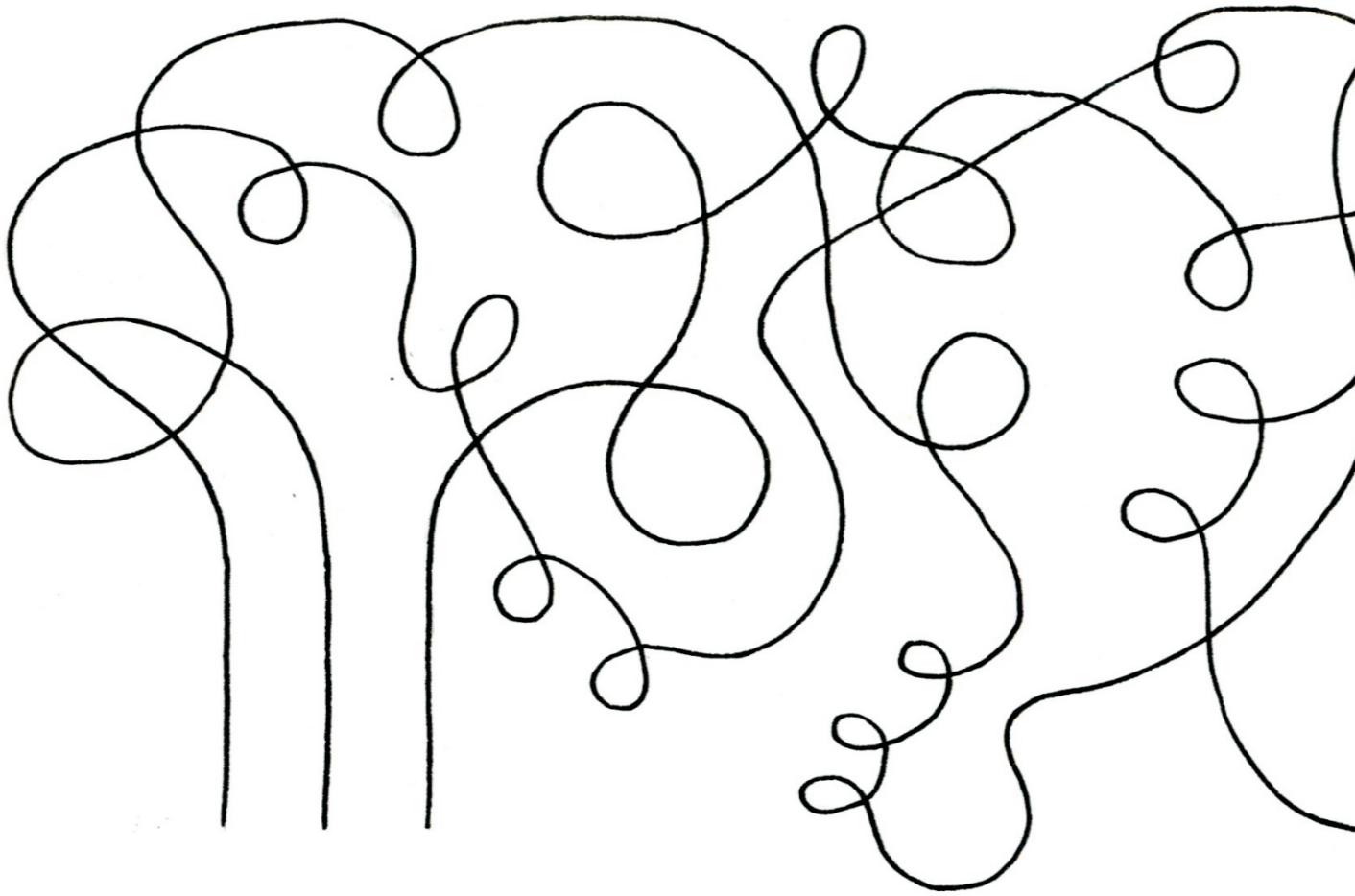

① ② ③



4.2 Produktplaneringsmetoder

Att hjärnan kan komma på idéer när man minst anar det, är något som jag tror att de allra flesta kan relatera till. Men hur skall man gå tillväga när det är ens jobb att komma på idéer? Vilka är de effektivaste metoderna, vilka fungerar och vad gör man om man inte kommer på några idéer? Jag bestämde mig för att ta reda på.

Idéer

4.2.1 Kombination

En gammal produktplaneringsmetod som både konstnärer och uppfinnare i tiderna har använt sig av är kombinationsmetoden. Metoden går ut på att man kombinerar två helt vanliga föremål eller ord, som inte har något att göra med varandra. Tanken är att man på så sätt skall få nya idéer i form av associationer som uppstår vid den här typen av kombination.
(Nielsen 2003, s. 44-53)

Jag hade inte tidigare provat på den här tekniken, det var intressant att testa något nytt. Jag började med att bläddra i tidningar och klippa ut olika ord som jag skulle använda mig av. Jag försökte hitta så varierande och oförutsägbara ord som möjligt, och efter en stund hade jag en brokig samling som jag satte igång med. På ett papper limmade jag upp orden två och

två så att osannolika och lite märkvärdiga kombinationer uppstod. Därefter var det dags att läsa igenom alla kombinationer och utgående från dem skissa upp tankar och idéer som kläcktes.

Kombinationsmetoden fungerade mycket bra som produktplaneringsmetod för mig. Jag har lätt för att inspireras av grafiskt material i form av text. Att ordkombinationerna blev så pass udda, är något jag gillar, det hjälper en att tänka i nya banor, som i sin tur kan leda till något helt nytt och oupptäckt. Det här var enligt mig en mycket effektiv metod som satte fart på fantasin och inspirationen.

färgklick

+

Tummen

bibliotek

+

skog!

mud
cake

+

kläder!

VOLYM?

+

Vargar

kaffe

+

LYX

VECKOTIDNING

+

väska

småfåglar

vardagsrum!

NATURLIG

+

black!

restauranger

+

KULTUR

MÖNSTERMIX

katt

+

classy

Hallon

+

FORM

GULD

+

HUSBIL

Ruter

4.2.2 Mindmap

En mindmap förväntas omforma hjärnans linjära tankesätt. Människan tänker oftast linjärt vilket betyder att tankebanorna går i räta rader och kolumner. Med hjälp av en mindmap börjar hjärnan arbeta med större utbredning och framför allt i många olika riktningar på samma gång.

(Nielsen 2003, s. 34-41)

För att lyckas med en mindmap krävs en tilltalande utformning. Alla tankar skall bygga kring en kärna som är placerad i mitten av helheten. Kärnan utgör ett tema eller ett nyckelord som man vill jobba kring. Tankar och idéer antecknas i alla möjliga riktningar utifrån kärnan, tills en större helhet av innovationer uppstår. Det är fritt fram att visualisera sina tankar hur man vill, t.ex. med bilder, symboler eller text. Det viktigaste är att allt som hjärnan associerar

med ämnet ifråga, kommer fram i samband med utformningen.

(Nielsen 2003, s. 34-41)

Att jobba med mindmaps var bekant för mig sedan tidigare. Jag tycker att det är en effektiv metod som rivstartar kreativiteten i början av ett nytt projekt. En mindmap hjälper till att få ordning på ens tankar och gör samtidigt tankarna överskådliga på ett naturligt sätt.

För att lättare kunna strukturera min uppgift och mitt tema, valde jag att göra flera olika mindmaps. Några som behandlar sovrumsmöbler och några som behandlar den klassiska, romantiska stilen som möblerna skall representera. Jag jobbar i första hand helst med text när det gäller att beskriva tankar och idéer, men nu provade jag också på att rita bilder i samband med utformningen.

ENHETLIG KOLLEKTION

PRAKTISK ANVÄNDBAR
GRUPP NY



TÄCKE

DRÖMMAR

MIN

LUGN

FILT

KUDDAR

RESA



VISION

SOVA

AVSLAPPNING

VY

MOLN



VILA

SVAL

TÄNKA

FANTASI

RO

EGEN

STILREN

HEMTREVLIG

ÖNSKA

LYCKA

SOVRUMS-
MÖBLER



BLÅ LJUS

BEIGE

VIT MATT

HAV

POESI

JORDNÄRA

FEMININ

TVÅ



MYSIG

ROS



BLOMMIGT

REGN

TRYGG

NATUR

SOL

LILJA

ROMANTISK

SIRLIG

VÅGOR

SOMMAR

RUM

STRAND

PARAPLY

TRÄ



SMIDIG

DROPPE

TIDLÖS

TILLGÄNGLIG

HÅLLBAR

KVALITET

FINLÄNSK

Paraply

Stil PERFEKT

Omtänksam *GLASS*

FIOL *BLOMBUKETT*

Tankar

NATUREN

SNÄLL

Vänskap

BOK **TÄLT**

MÖNSTER

SAKNAD *Parfym*

UTFLYKT

BILD Skogsglänta

Min

NALLE

ÖNSKAN *Solnedgång*

MYSSIGT

Hemtrevligt

Ombonat

Stearinljus

DRÖMMAR

Musik

Fint

TID

Havet

FILM

Sommar

OPD

ROMAN

KRAM

Säng **CHO**
vack

TV

TRYGG

Speciellt

Lugn *Övert*

GLÄD

HJÄRTA

Jordgubbe
Duva

RESA

Löfte RING Guld
BRÖLLOP Sandstrand

KÄRLEK

Värme VIND Promenad

SOLSKEN PARIS PAR Roligt

ITISK

MIDDAG Tid

Biograf

Fotografi
Tapet

VIKTIG

IKLAD ROSA

VÄN Sovsäck

ert
LOVE
Å

Intresse

ROSOR

rosor

Tillsammans

VÅR

JÄ!

askning

Ljus

PASTELL DIN

Brev

RÖD

4.2.3 Osborns idésporrar

Osborns idésporrar är en optimal metod när det gäller individuellt idéskapande, samtidigt som den också kan användas i grupp där omfattande idégenereringar är aktuell. Alex F Osborn, som för övrigt är metodens skapare, har utarbetat en rad frågeställningar och stödord som idag utgör grunden för Osborns idésporrar (Österlin 2007, s. 52-53).

Osborn metodens grundtanke är att anpassa en befintlig idé enligt ett antal hjälpord. Hjälporden är utvalda ord som mer eller mindre kommer att förändra den tilltänkta idén. Exempel på hjälpord är: förstora, kombinera, förminska, andra användningar, ersätta, bearbeta, omplacera, göra tvärtom och modifiera. (Johannesson & Persson & Pettersson 2004, s.433-434; Österlin 2007, s. 52-53)

Varje hjälpord tillämpas i tur och ordning på en redan existerande idé och resultatet visualiseras i form av enkla skisser. Utifrån skisserna kan nya idéer eller tankesätt uppstå. (Österlin 2007 s. 52-53)

Jag var lite skeptisk till metoden i början, men jag gav den ändå ett försök. Det visade sig vara ganska roligt att "förvränga" sina idéer. Jag fick på så sättet en helt ny syn på dem. Ibland blir man "blind" för sina egna idéer. Man ser inte vad som eventuellt kunde förbättras eller göras annorlunda. I sådana fall är den här metoden ett bra hjälpmedel.

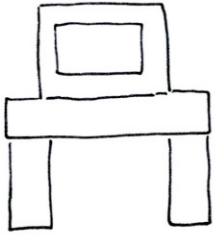

Förstora

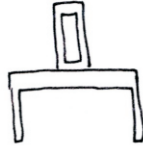

Förminska



Kombinera

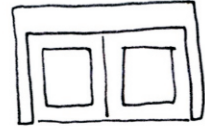

Andra användningar

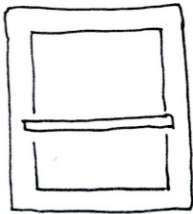

Ersätta

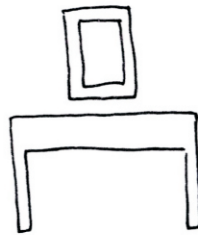

Omlacera

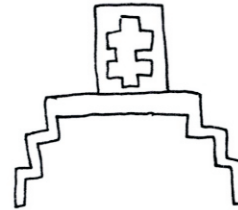

Modifiera

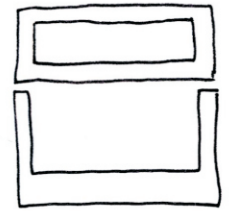

Göra tvärtom

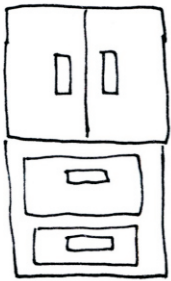

Förstora

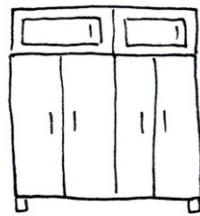

Kombinera



Förminska

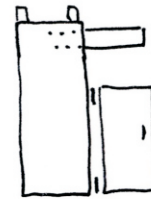

Andra användningar



Omlacera



Modifiera



Göra tvärtom

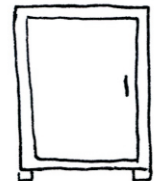

Ersätta

4.2.4 Det undermedvetna

Det undermedvetna är en produktplaneringsmetod som människan varken kan styra över eller kontrollera. När hjärnan är upptagen med att lösa ett problem är all uppmärksamhet koncentrerad på problemet ifråga. Då en paus i arbetet blir aktuell, tar det undermedvetna över. Det undermedvetna jobbar vidare med problemlösandet fastän människans tankar nu är koncentrerade på något helt annat. (Nielsen 2003, s. 18-20)

För att maximalt kunna utnyttja sitt undermedvetna är det till stor fördel att få uppgiften i god tid (Nielsen 2003, s. 20). Jag hade turen att få reda på min uppgift i ett tidigt skede, vilket gjorde att mitt undermedvetna genast satte igång och började bearbeta den.

”The over night test”, är ett test som man kan använda sig av om man vill ta reda på hur pass bra en nykläckt idé egentligen är.

Testet går ut på att ”sova på saken”, för att nästa dag kunna se på idén med nya ögon. När man får en bra idé, tycker man oftast att den är helt lysande och genialisk. Den nya idén är som klippt och skuren för ändamålet och man skulle aldrig kunna komma på något bättre. Då är det tillfälle att använda sig av ”the over night test”. Man sover på saken och nästa dag kanske man inser att idén ifråga inte är helt perfekt. Det här testet hjälper en att öppna upp ögonen för eventuella brister som man i ett mycket tidigt skede inte ser.

(Nielsen 2003, s. 21)

Både mitt undermedvetna och ”the over night test” har hjälpt mig mycket i planeringsprocessen. Jag jämför mitt undermedvetna lite med en autopilot. Det känns bra att kunna stänga av tankarna ibland och samtidigt veta att hjärnan ändå jobbar vidare och håller i trådarna då man själv tänker på annat. Kanske kunde man benämna det undermedvetna som en formgivares bästa vän.



4.2.5 Brainstorming

Brainstorming är en produktplaneringsmetod som lämpar sig för idégenerering i grupp. Grundidén med metoden är att man i grupp jobbar kring ett givet tema eller problem. Varje gruppmedlem skall beroende på metod, antingen för sig själv skriva ner sina idéer kring temat, eller i gruppdiskussion framföra sina tankar. (Landqvist 1994, s. 62-69; Nielsen 2003, s. 56-59)

Den lämpligaste arbetsformen i brainstorming är i grupper på tre till sex personer. Ett brainstormingmöte kan pågå i allt från 15 - 60 minuter. Trots att denna metod är en relativt fri och oberoende metod, finns det en del regler som måste följas. Bland annat strävar man efter att framkalla så många idéer som möjligt, gärna vilda idéer samt att kombinera och komplettera varandras idéer. Vidare är all form av kritisk bedömning strängt förbjuden under sessionen. (Österlin 2007, s. 51-52)

Jag valde att utföra en 30 minuters brainstorming session tillsammans med två kvinnor som hör till den tilltänkta målgruppen för möbelserien. Vi jobbade kring temat ”sovrums möbler”, med fokus på utseende, form, funktion och färg. Jag avslöjade temat några dagar innan vårt gemensamma brainstormingmöte skulle äga rum, detta för att kunna ta till vara det arbete som det undermedvetna utför, med början redan från den första informationen hjärnan får om uppgiften (Österlin 2007, s. 51). Vi valde att först enskilt skriva ner tankar och idéer, för att sedan betrakta varandras resultat och fortsätta brainstormingen därifrån.

Slutresultatet av brainstormingen i grupp var mycket givande. Att jobba med personer som är helt utomstående till projektet ifråga, är som att öppna en hel värld full av nya tankesätt och idéer. För mig var den här metoden till stor nytta, resultaten gav mig inspiration och nya synvinklar.

Sovrumsmöbler

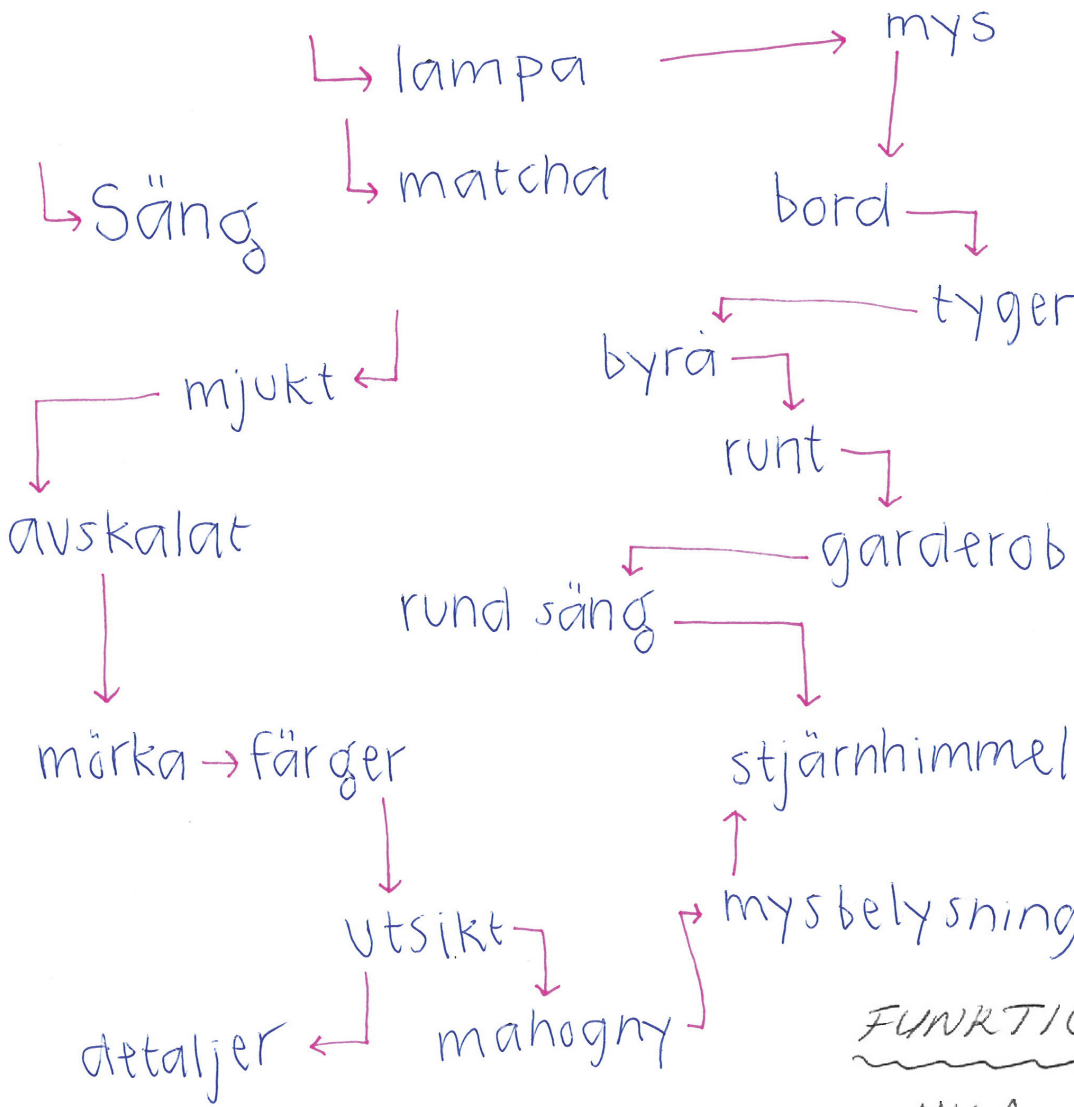

FORM

BRED SÄNG
 MJUK SÄNG
 ROBUST
 FYRKANTIGT
 SYMMETRISKT
 ENMANNSÄNG
 DUBBELSÄNG
 HÖGSÄNG

KVINNLIGT
 MANLIGT
 FAMILIÄRT
 BARNSLIGT

FUNKTION

VILA
 SÖMN
 FÖRVARING → KLÄDER
 → BÖCKER
 → SMINK
 → PRYDNADSS

UTSEENDE

LUGNT
 ENKELT
 ROMANTISKT
 UTSIRAT
 ENHETLIGT
 MATT

FÄRG

VIT
 BEIGE
 GRÖNT
 BRUNT
 JORDNÄRA
 NATURLIGA
 MÖRKA
 LJUSA

AVKOPPLING
 PRIVAT
 STUDIER

4.2.6 Moodboard

Moodboard är den engelska benämningen på ett bildkollage som representerar en produkts stämning, miljö, målgrupp, detaljer, form och färg. Bildkollaget kan i sin utformning se ut hur som helst. Grundtanken är att betraktaren med hjälp av kollaget skall förstå och uppleva budskapet som skaparen vill visualisera. (Österlin 2007, s.54)

Att visualisera i form av kollage är en produktplaneringsmetod som jag tycker om. För mig fungerar det bäst att göra en eller flera moodboards genast i början av ett nytt projekt. Moodboards hjälper mig att få en bättre helhetsbild över de avsedda

produkterna. Ett sådant bild-kollage är mycket användbart då man enkelt kan gå tillbaka och betrakta det på nytt, hämta inspiration från det och få nya idéer utifrån bilderna.

Jag valde att göra en moodboard som beskriver stämningen jag vill uppnå med de tilltänkta sovrumsmöblerna. För att klä stämningen i ord, skulle jag använda adjektiv som lugn, naturlig, sval, jordnära, trygg och avslappnad.

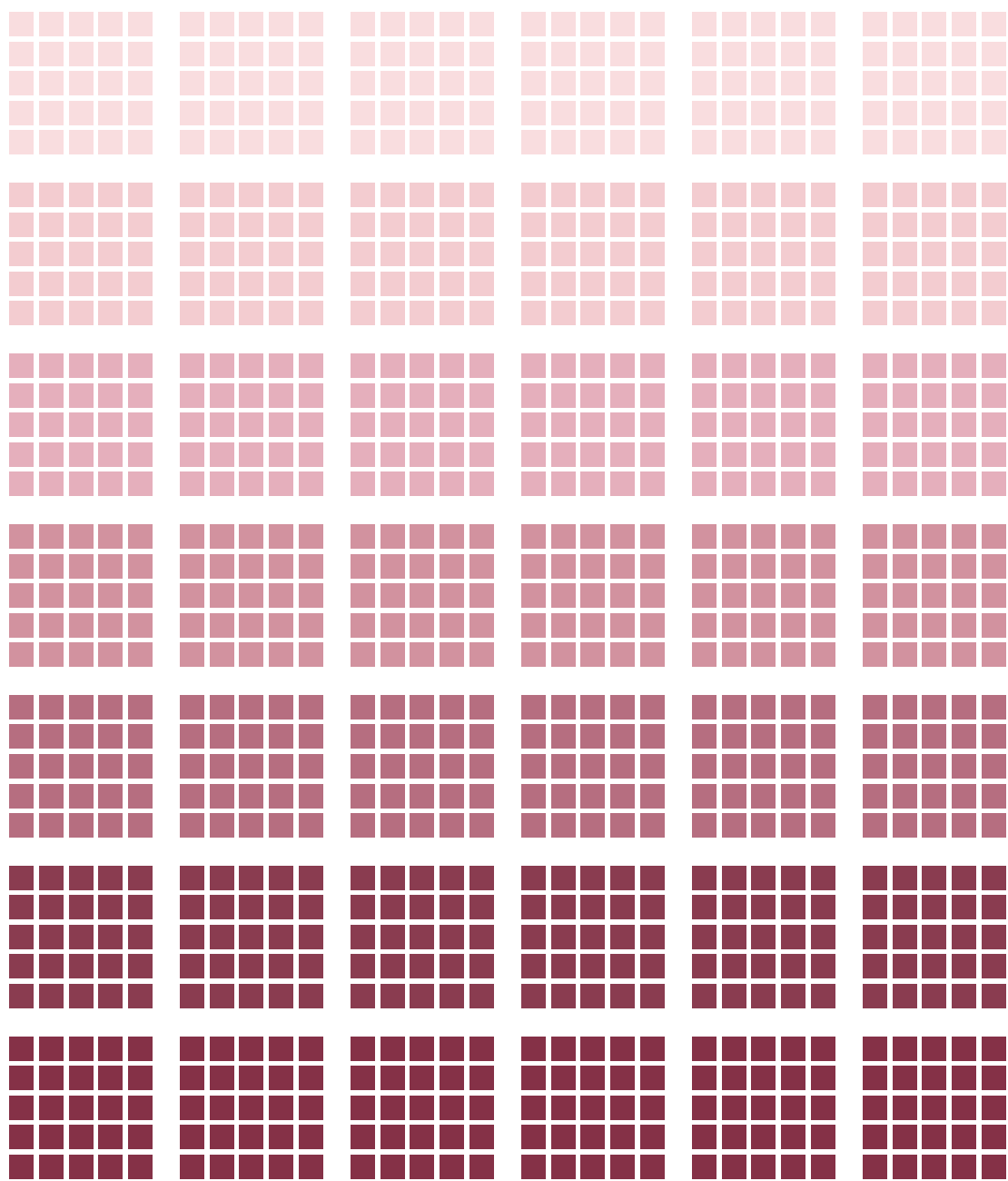



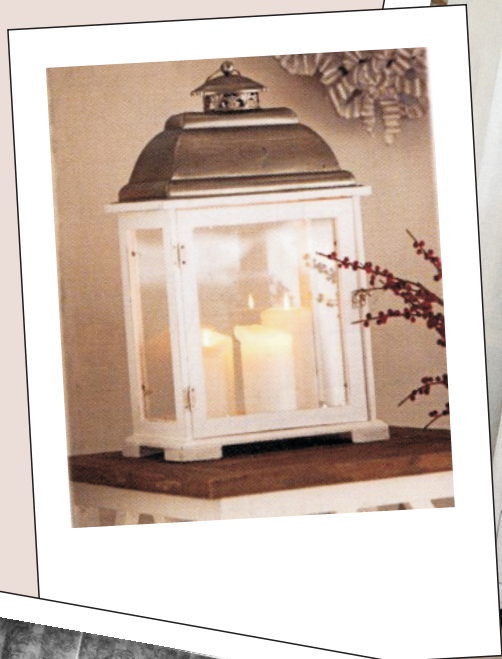

4.3 Analys av produktplaneringsmetoder

Slutsatsen jag kan dra för alla produktplaneringsmetoder som jag har forskat i, är att det är mycket individuellt vilka metoder som passar vem. Det beror både på hurudan man är som person och vilken typ av projekt man jobbar med. Med tanke på hur mycket olika metoder det faktiskt finns, är jag säker på att man efter en tid hittar den som passar en själv bäst.

Jag kom i alla fall fram till några konstateranden och en del gemensamma drag när det gäller olika metoder. Gillar man förvrängningar och vilda idéer är det skäl att prova på Osborns idésporrar och kombinationsmetoden. Att jobba med mindmaps fungerar nästan alltid då man vill strukturera uppgiften och samtidigt få

en bra överblick. Brainstorming i grupp formar idéer som inte är möjliga att få annars, ifall man jobbar ensam med produktplaneringen.

Bland alla produktplaneringsmetoder som jag testade, hittade jag en klar favorit. I det här projektet har mindmaps hjälpt mig mest. Eftersom jag planerar en serie produkter är det massor av saker man måste tänka på samtidigt. Att göra flera olika mindmaps har varit till stor nytta för hela planeringsprocessen. Det har strukturerat mitt arbete samtidigt som jag själv har kunnat känna mig mindre stressad. Jag har inte behövt komma ihåg alla saker jag tänker på, att skriva ner dem i en mindmap och sedan i lugn och ro kunna reflektera över dem har fungerat mycket bra för mig.

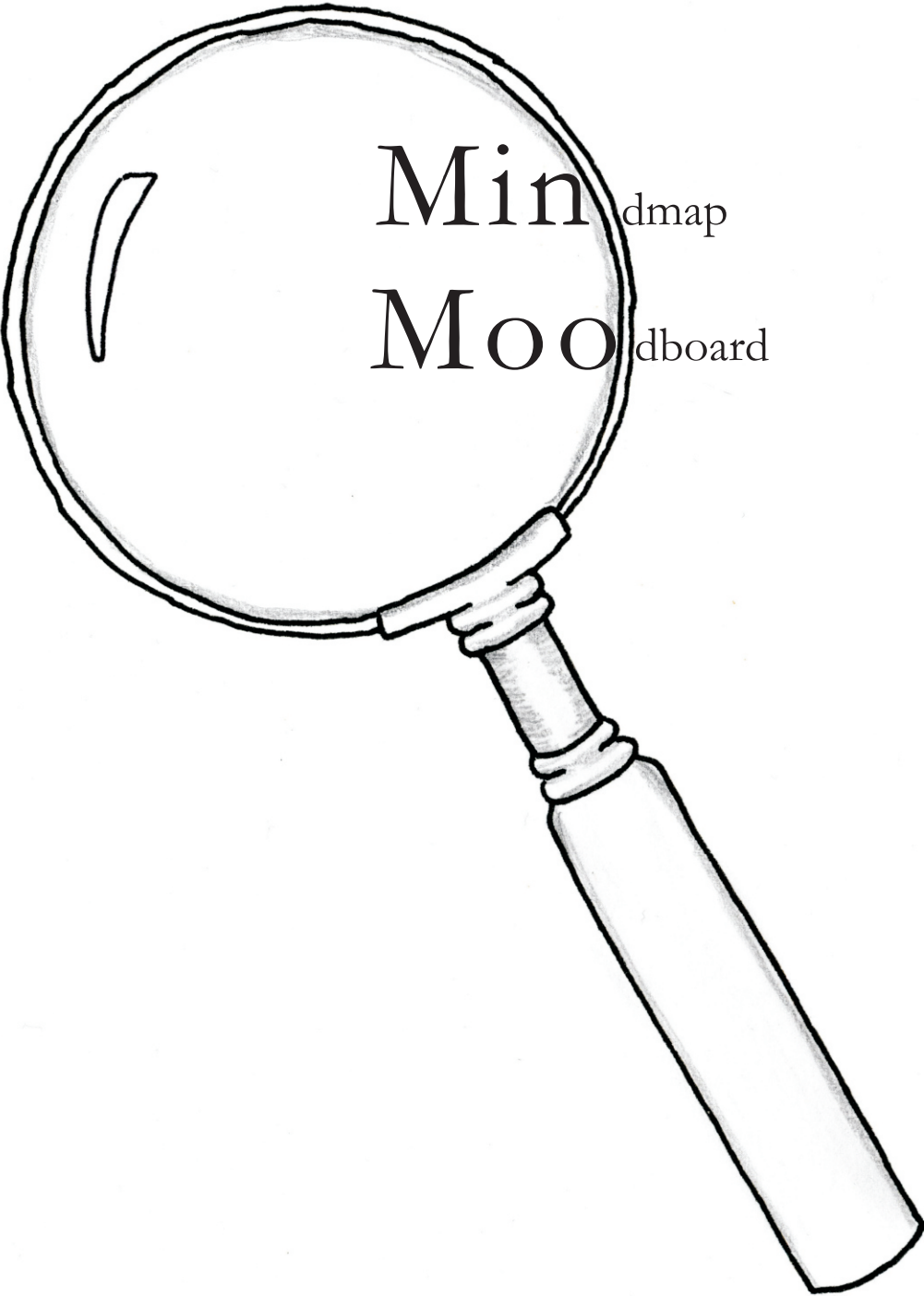

Mindmap

Moodboard

4.4 Idéer och skisser

Jag kom fram till mycket varierande idéer och lösningar med hjälp av omväxlande produktplaneringsmetoder. Min grundtanke som jag hela tiden fokuserade på var; - ett enkelt, skandinaviskt utseende, med detaljer eller funktioner som gör serien speciell.

Eftersom jag planerar en möbelserie som skall ha ett genomgående enhetligt formspråk och fungera som en helhet,

valde jag att jobba parallellt med produktplaneringen av alla möbler. Mitt beslut grundar sig på vikten av att alla möbler skall fungera bra tillsammans som en serie. För mig skulle det i det här fallet inte kännas naturligt att jobba med en möbel åt gången. Följande idéer har jag presenterat för min uppdragsgivare. Feedback och kommentarer från Nurmela finns inkluderade i beskrivningen av idéerna.

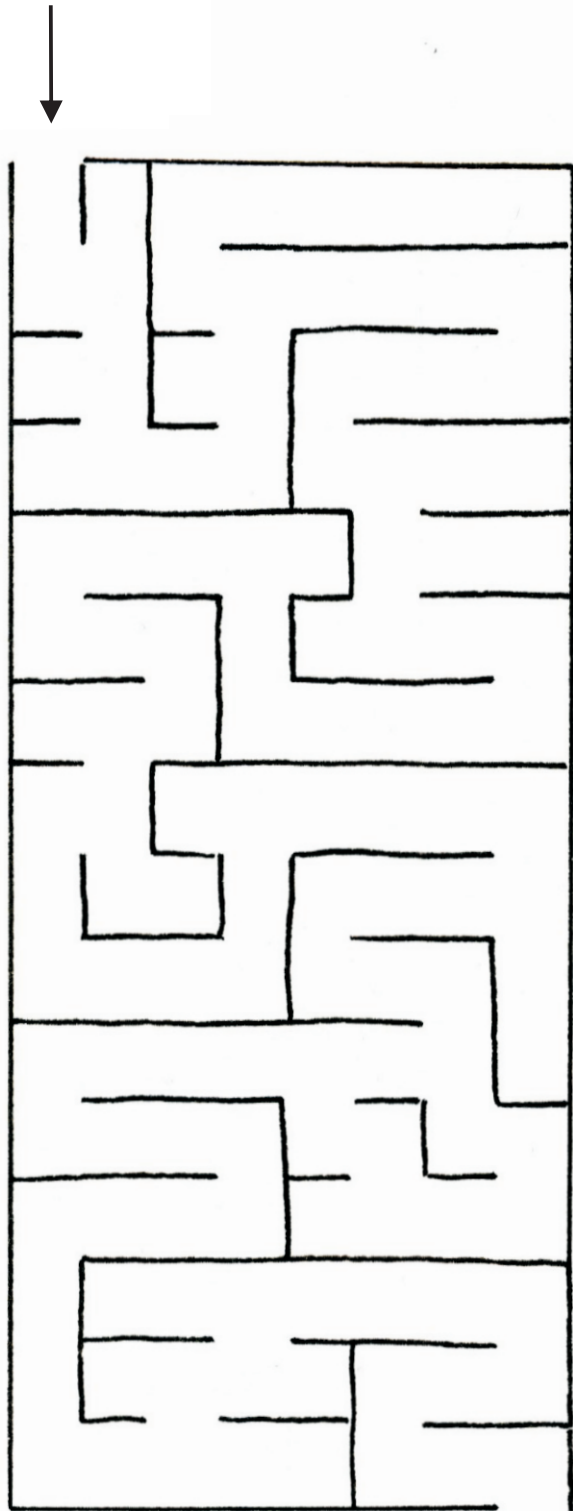

Idéer

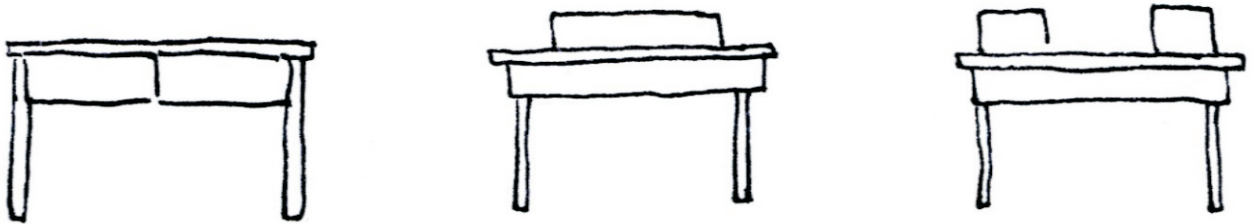

Seriens praktiska utformning

Jag funderade i början av planeringsprocessen ganska mycket på den praktiska utformningen av möblerna. De måste vara utformade så att de är praktiska och lätta att använda. Valmöjligheterna är många, det gäller att hitta de bästa lösningarna.

Angående utformningen av sminkbordet hade jag en hel del tankar om hur ett bra och användbart sminkbord skall se ut. Personligen har jag mestadels mindre bra erfarenhet av kombinationen sminkbord och utvikbara/enkla speglar. När bord och spegel är sammankopplade har själva bordet i många fall varit mycket ostabilt

på grund av spegelns tyngd. Jag bestämde mig därför att planera sminkbordet så att bord och spegel är skilda produkter. Den här lösningen ger konsumenten större valmöjlighet, i och med att man behövsenligt kan välja att införskaffa spegel eller bord. Produkterna kan således användas på många olika sätt och till olika ändamål. Allt enligt kundens behov. Vidare funderade jag på huruvida rengöringen av bordsytan kunde förenklas. Jag kom fram till att en glasskiva ovanpå bordsskivan är en bra lösning eftersom både rengöringen underlättas och bordsskivan i sig hålls ren och snygg under glaset.

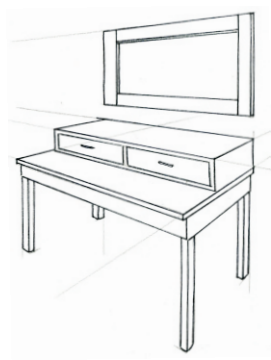
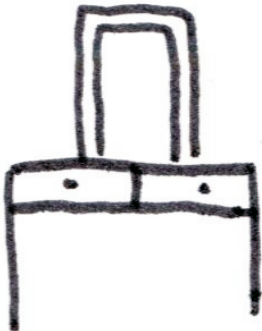
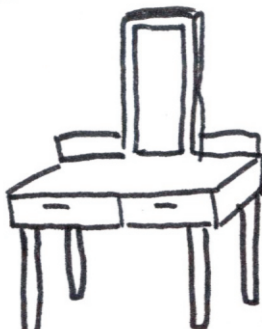
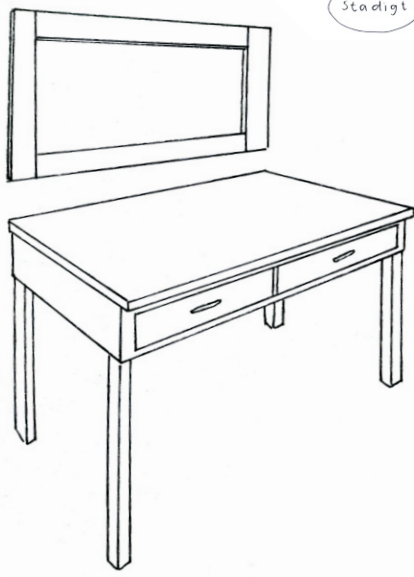
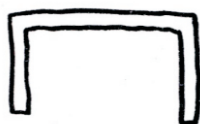
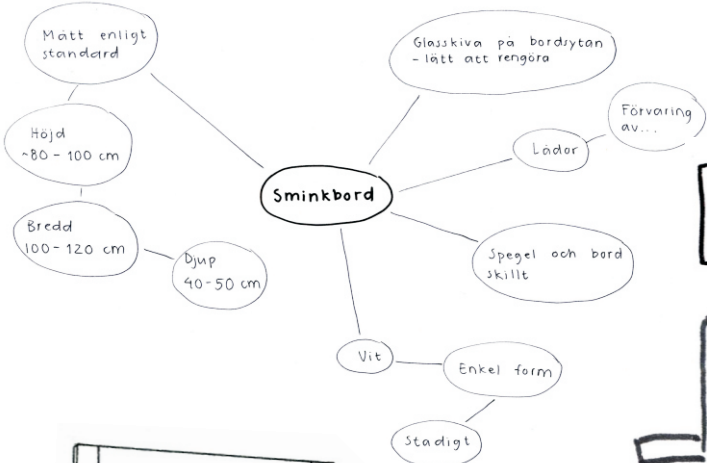
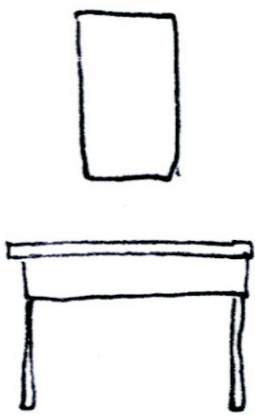
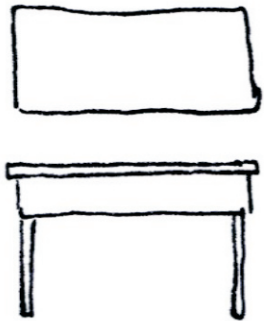
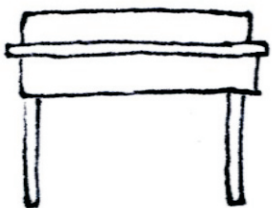

Byrån kändes lite svår att utforma. Dels för att utbudet på marknaden idag är så stort, men också för att det finns så många olika alternativ för förvaringsutrymmet. Jag beslöt mig för att satsa på en ganska hög modell, huvudsakligen på grund av den ergonomiska aspekten. Angående förvaringen funderade jag på många olika alternativ. Att ha flera små lådor i en byrå, är enligt mig inte aktuellt då det gäller en byrå för sovrumsmiljö. Jag tror att förvaring av kläder och textilier hör till de vanligaste sakerna som behöver förvaring i ett sovrum. Därför bestämde jag mig för att satsa på så stora förvaringsutrymmen som möjligt i form av rejäla utdragbara lådor.

Att fundera på klädskapets praktiska detaljer kändes lättare i jämförelse med byrån. Jag var från början säker på att jag ville formge ett skåp bestående av både skåp och lådor som förvaringsmöjlighet. Jag föredrar att det finns lådor längst ner, eftersom utrymmet längst ner annars är mycket svåränvänt ifall det finns en klädstång i ett av skåpen. Det blir lätt så att kläderna som hänger på stängen skymmer förvaringsmöjligheten undertill. Därför väljer jag att skilja dem åt, med hjälp av olika former på förvaringsutrymmet.

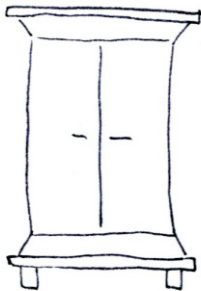
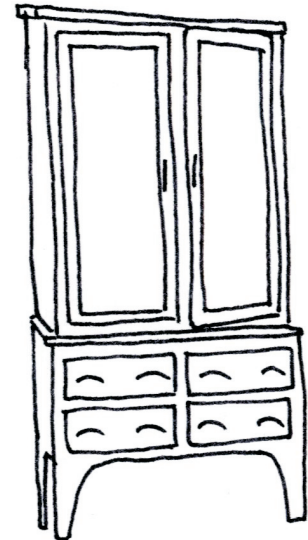
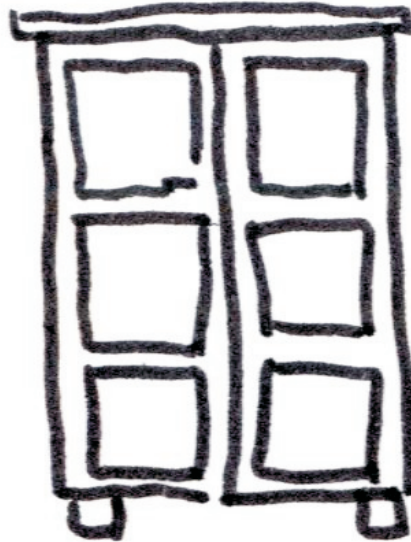
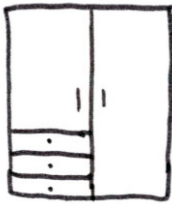
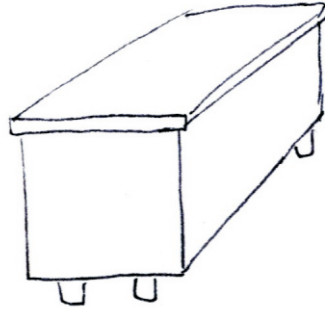
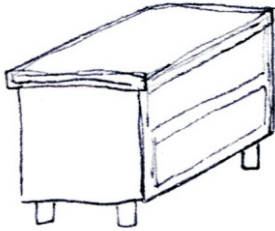
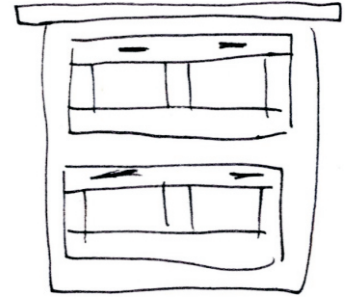
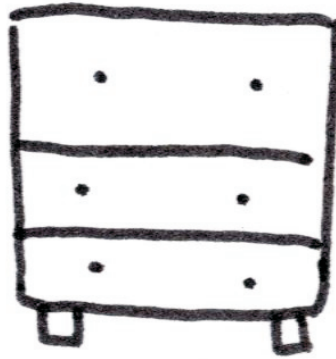

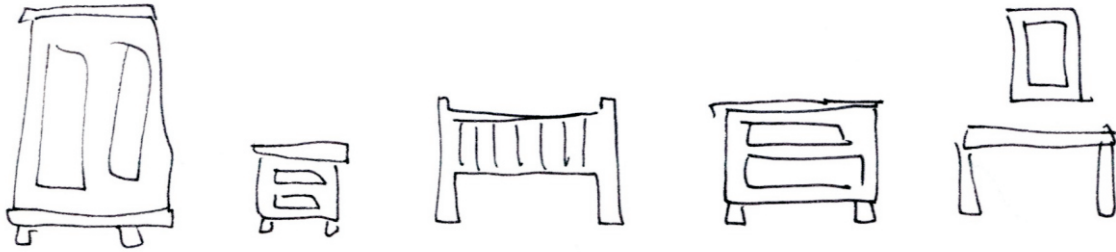

Utformningen av nattduksbordet innefattar tre olika alternativ för förvaringsmöjligheten. Jag funderade på öppen förvaring, sluten förvaring eller kombinationen av dessa två. Aktuell förvaring i det här sammanhanget är enligt mig litteratur i olika former och småsaker. Mina tankar kring förvaringen letade sig så småningom till den praktiska aspekten; städning. Jag föredrar ofta sluten förvaring framför öppen, eftersom städningen underlättas. Sluten förvaring ger också ett mera stilrent utseende, det blir enligt mig mera vilsamt för ögat då användningsföremål inte ligger framme.

Mina första tankar kring arbetsbordets praktiska utformning var att det skulle finnas bra och lättillgänglig förvaring. Här valde jag att jobba med förvaring i lådor. Mitt val baserade sig på förvaringens tillgänglighet då man sitter vid skrivbordet.

Jag tycker att det är lättare att dra förvaringen till sig i form av en utdragbar låda, istället för att behöva leta sig fram inuti ett skåp.

Sänggaveln kändes från början ganska svår att formge. Det dröjde ett tag innan jag kom fram till vilka möjligheter den har och vad man behöver tänka på vid den praktiska utformningen. Jag ville göra en sänggavel med välvalda mått eftersom den skall vara estetiskt tilltalande och samtidigt praktisk vid användning och anpassning till olika typer av sängar.

Nurmela gillade mina förslag angående den praktiska utformningen av möblerna. Nu var det dags att börja fundera på det estetiska utseendet samt möjliga funktioner och detaljer. (Personlig kommunikation med Jukka Nurmela, 31.01.2011)

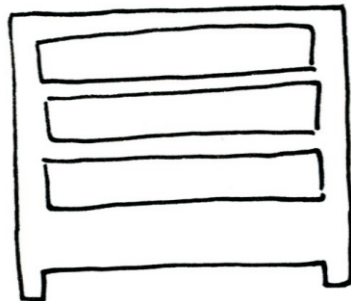
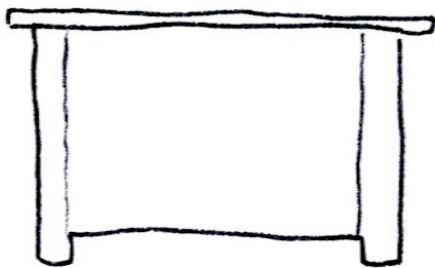
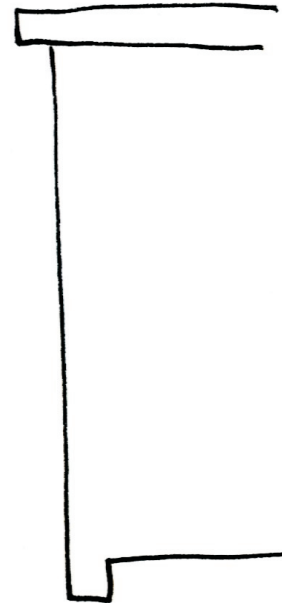
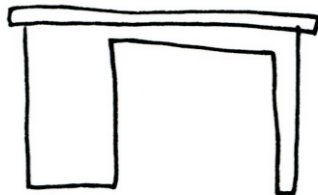
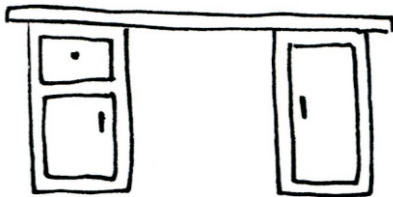
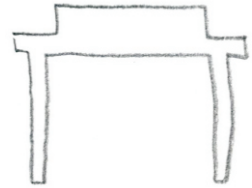
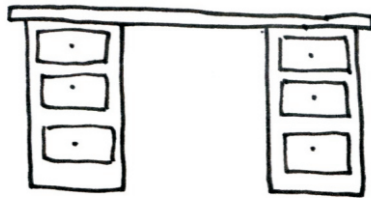
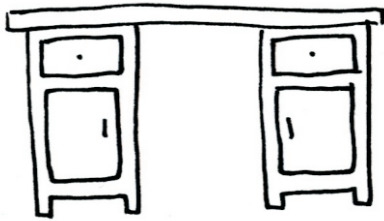
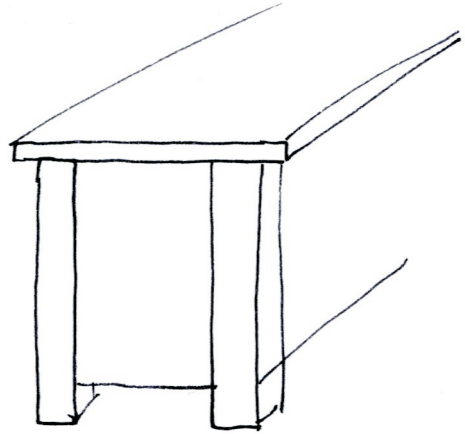
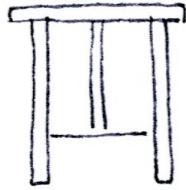

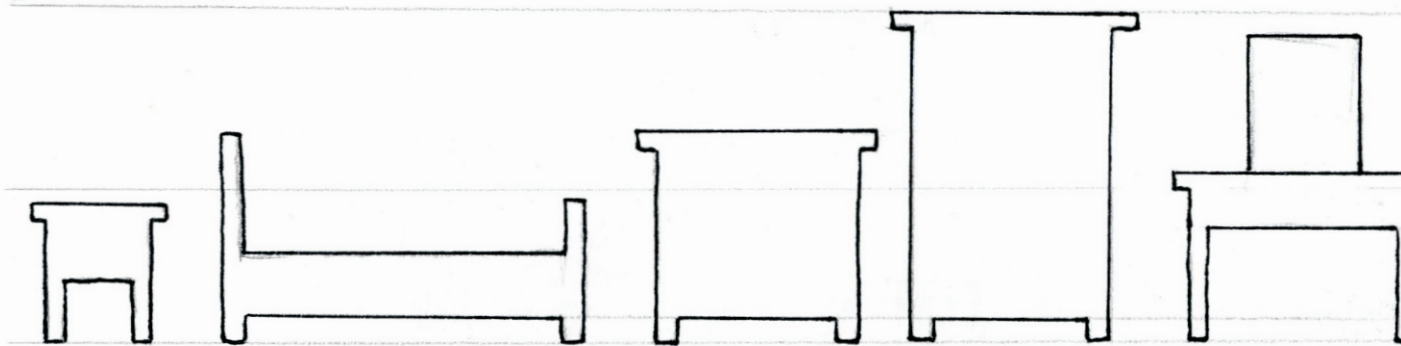

Form

Jag började med att skissa på olika former på möblerna och kom fram till två utseenden som jag tyckte att stilmässigt var mest lik det som Nurmela sökte. Jag presenterade skisserna för Nurmela och han gillade stil nr. 2 bättre, specifikt stilen på fötterna var han nöjd med.

I stil nr.1 var huvudtanken att uppnå en stadig konstruktion samt att man lätt skall kunna städa under alla möbler. Alla möbler i stil nr. 1 och 2 har en höjd på 12 cm från marken, vilket gör det lätt att komma åt med dammsugaren. Stil nr. 1, valde jag dock själv att inte fortsätta utveckla, eftersom den enligt mig, utseende- och konstruktionsmässigt redan hade likheter med en av Nurmelas existerande serier. (Personlig kommunikation med Jukka Nurmela, 31.01.2011)

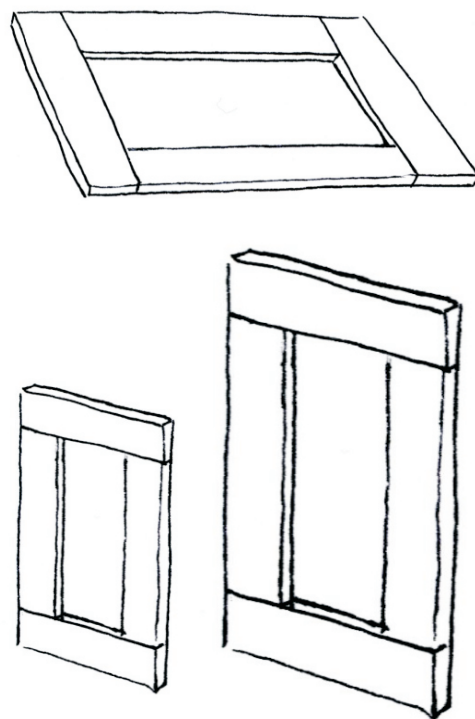

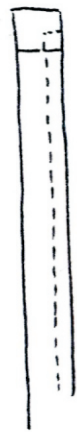
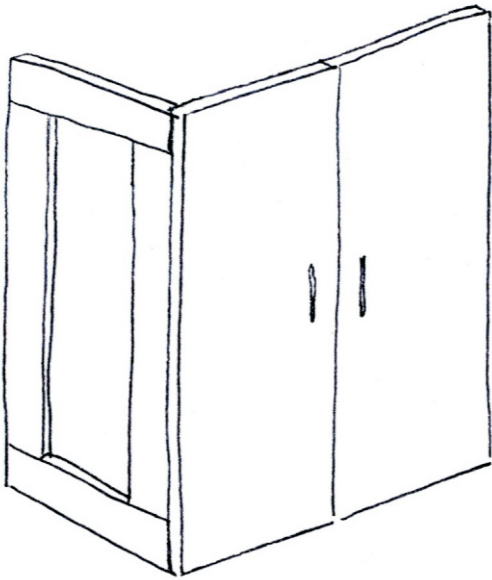
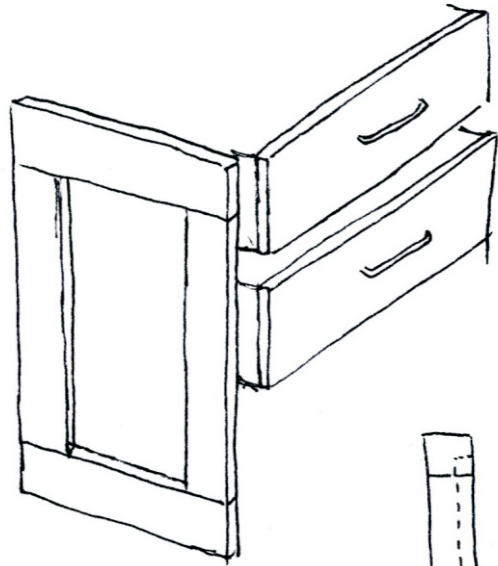
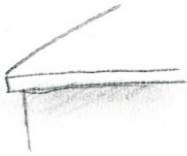
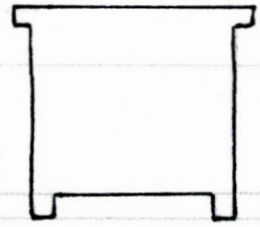
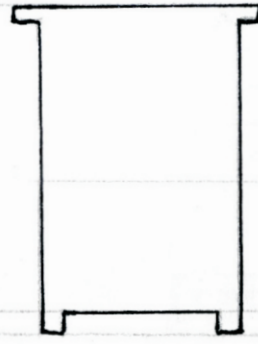
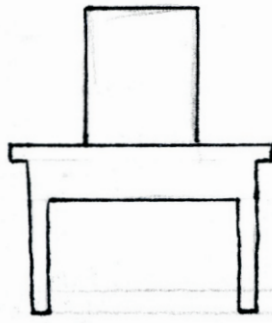
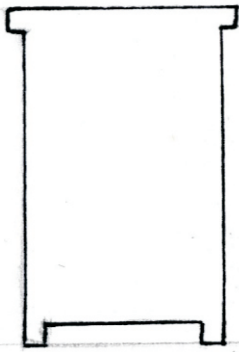
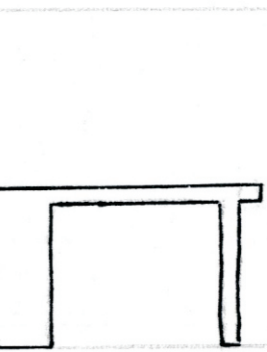

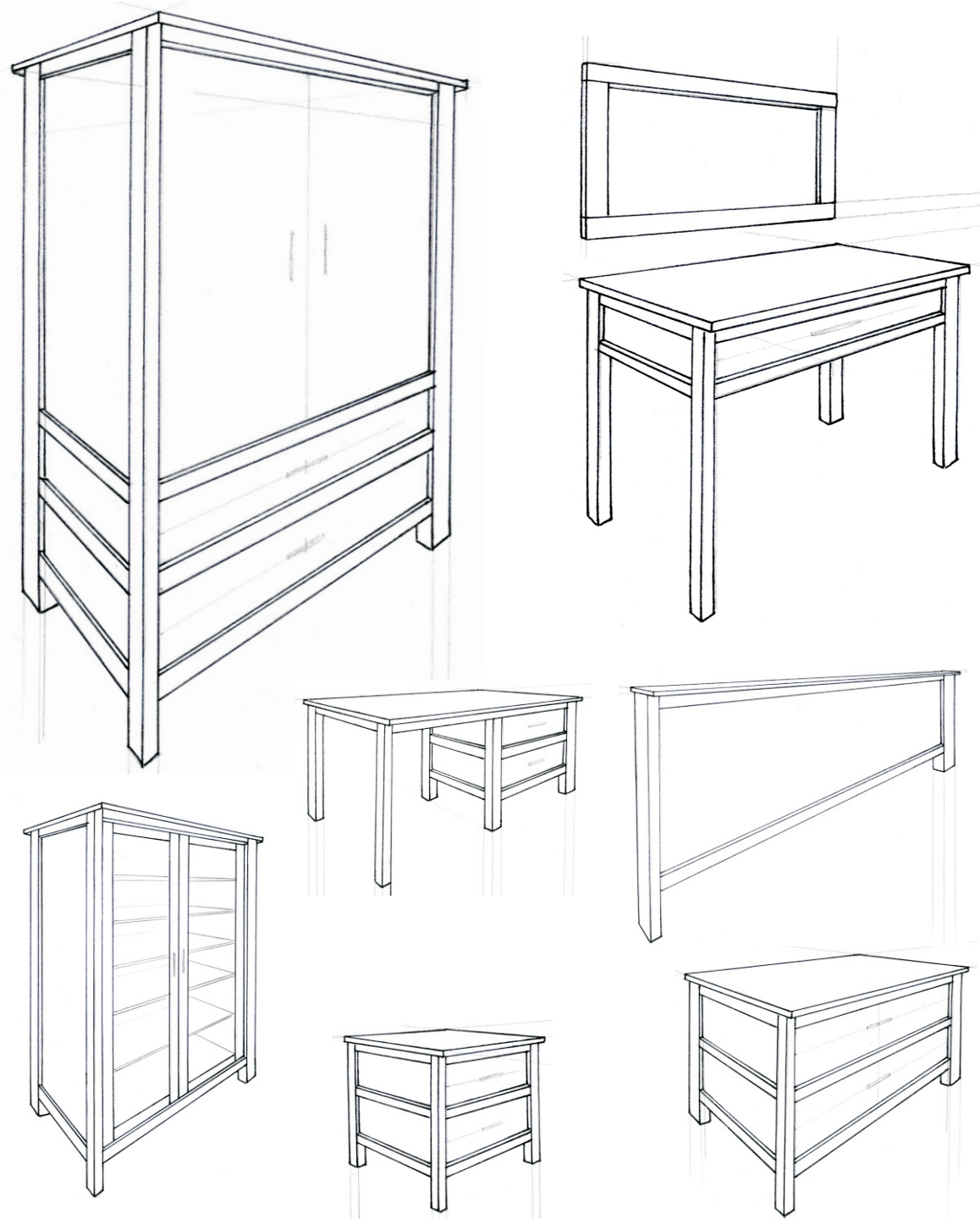

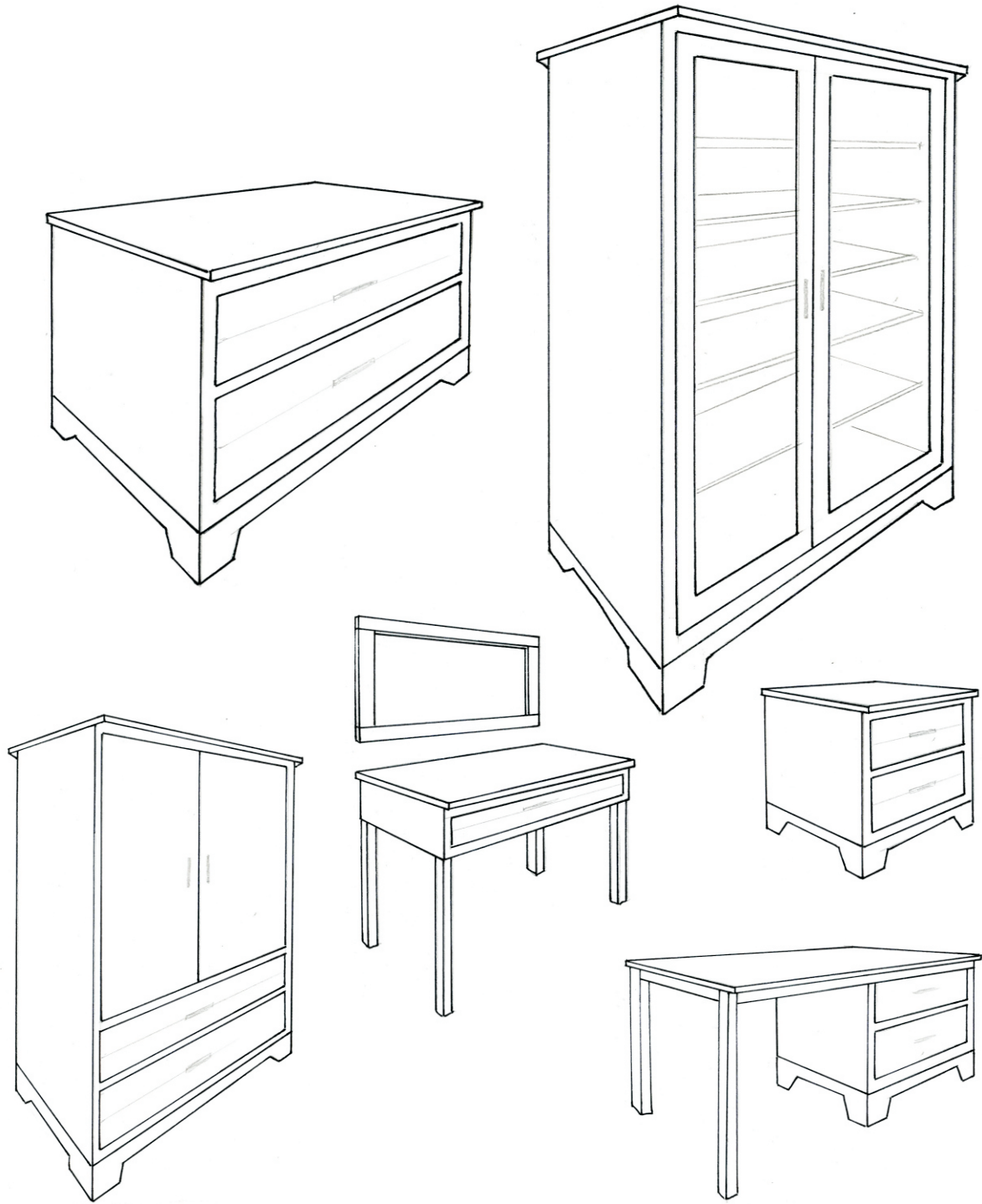

Figur 26. *Stil 2*

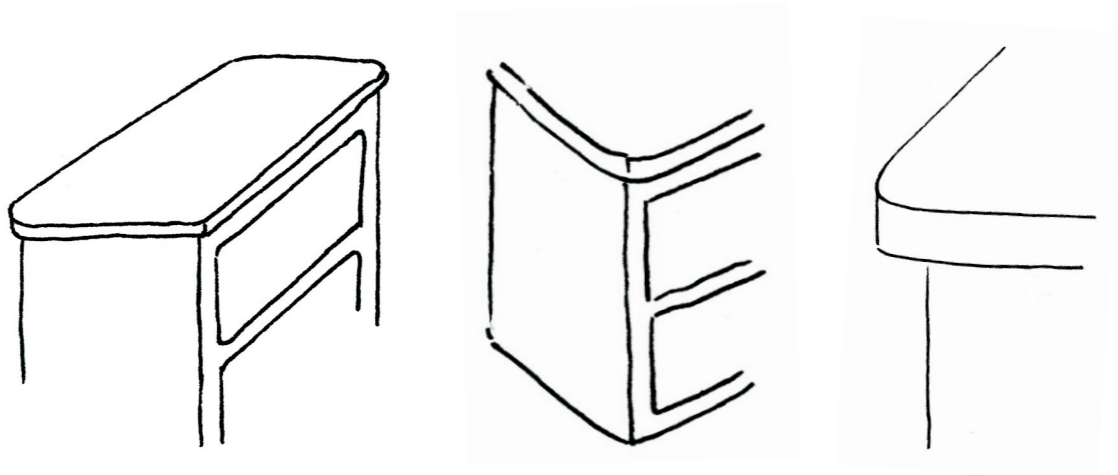

Jag var lite osäker på hur pass mycket den romantiska stilen var önskvärd i produkterna. Därför ritade jag ett förslag på den så kallade yttre formen på möblerna, där hörnen samt bordsskivans hörn är lätt rundade. Detta för att framkalla en mjukare känsla i möblerna.

Nurmela hade en del synpunkter om konstruktionsmässiga svårigheter i dessa förslag. Det var enligt honom ingen omöjlighet att genomföra, men på något sätt var det inte riktigt vad han hade tänkt sig ifråga om formen.

(Personlig kommunikation med Jukka Nurmela, 21.02.2011)

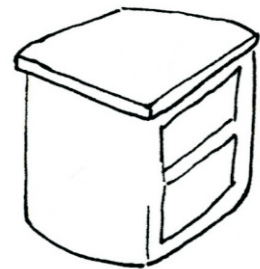
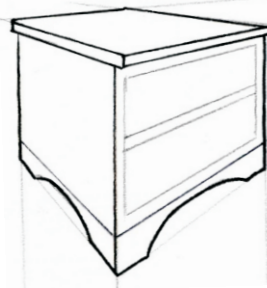
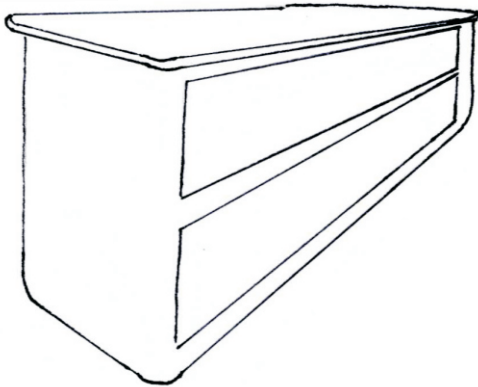
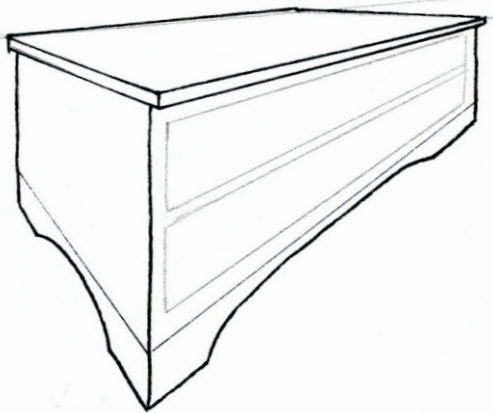
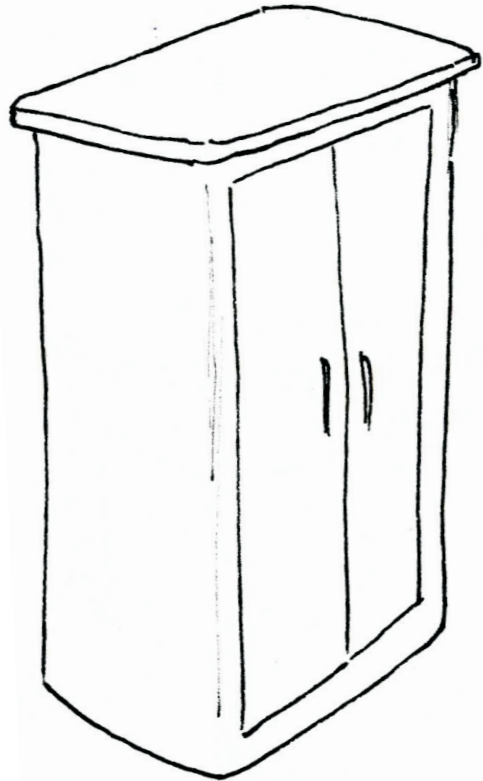
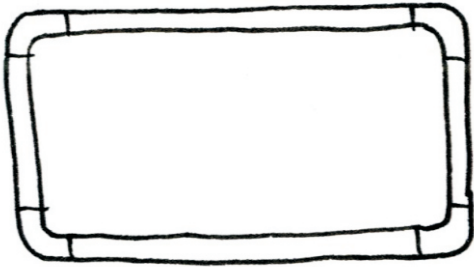
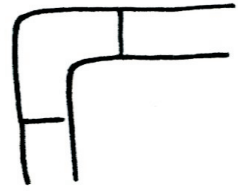
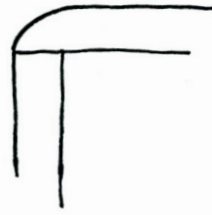
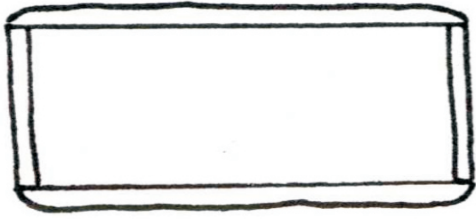

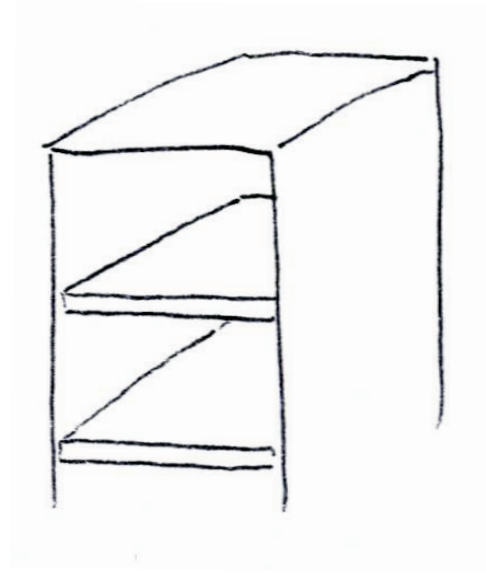
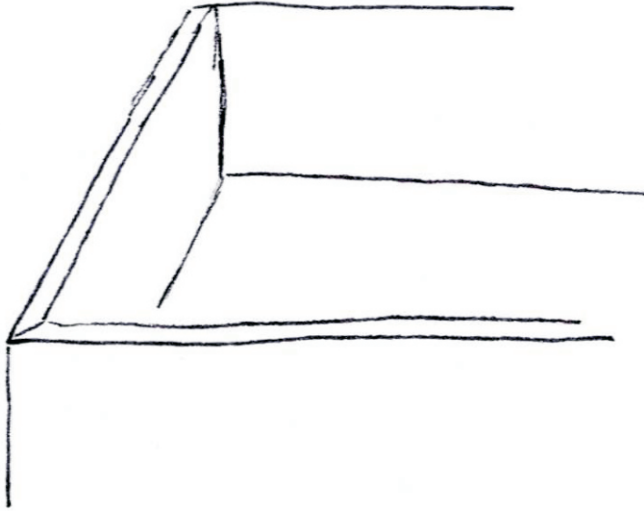

Färg

Eftersom målgruppen är unga kvinnor, riktade jag till en början in mig på feminina detaljer i form av färg och mönster. Bland annat föreslog jag en modern version av hyllpapper, där tanken var att botten på alla lådor samt hyllplan skulle ha ett tryckt eller målat mönster. Ett annat förslag var att möblerna skulle ha en avvikande färg inuti, dvs. i lådor och skåp.

Dessa förslag var Nurmela inte särskilt intresserad av. Det är enligt honom svårt att tillämpa användningen av avvikande färger, i den mån att det skulle tillfredsställa alla kunders tycke och smak.

(Personlig kommunikation med Jukka Nurmela, 31.01.2011)

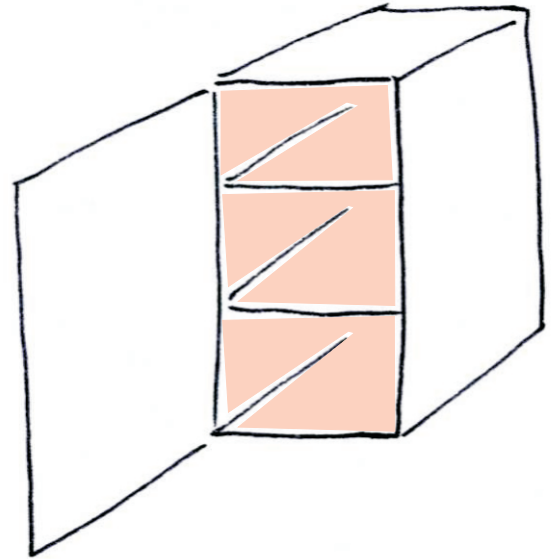
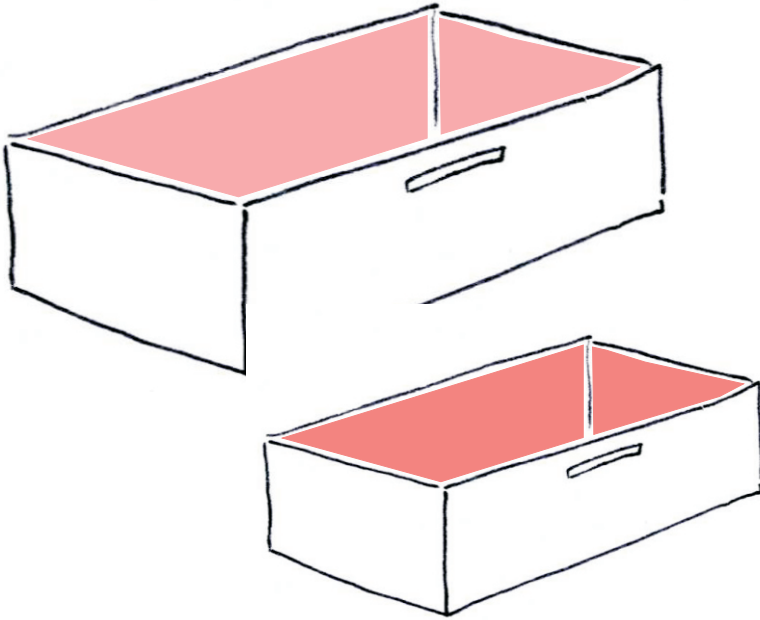

Annän färg innuti
lådorna...

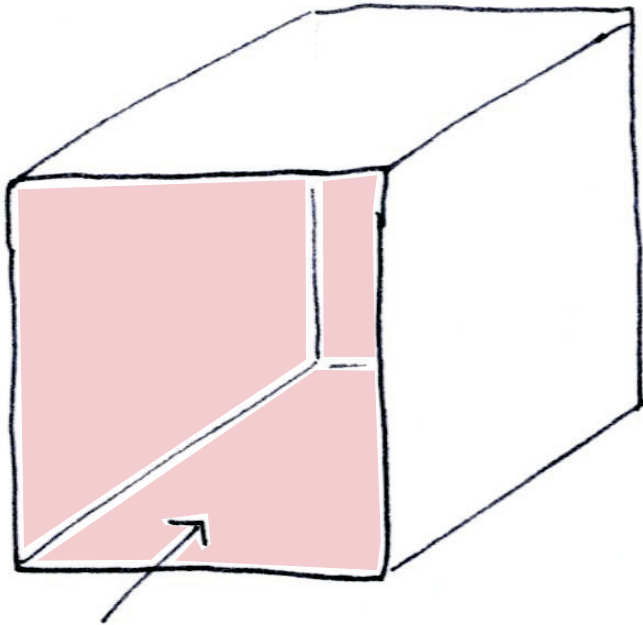

FÄRG

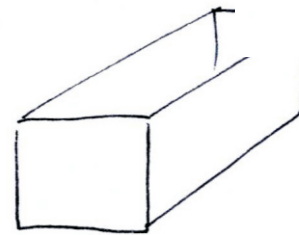
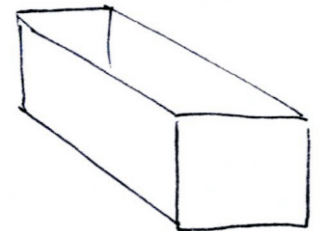
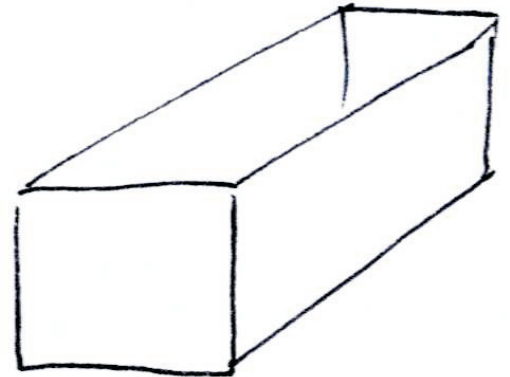

Fräst mönster

Relativt stilrena förslag med fräsning av olika mönster fanns också med på idélistan. Jag planerade varierande mönster som kunde tänkas passa som infräsning i låd- och skåpfronter. Eftersom det till en större serie av möbler kan vara svårt att hitta en gemensam nämnare som binder ihop den till en estetiskt tilltalande helhet, tyckte jag att den här idén kunde vara en enkel och samtidigt flexibel lösning på detta problem. Alla möbler i serien har antingen skåpdörrar eller lådor, vilket gör just det till en gemensam nämnare.

Nurmela var positivt inställd till dessa förslag och gillade speciellt de geometriska formerna som jag hade planerat som fräsningsmönster.

(Personlig kommunikation med Jukka Nurmela, 31.01.2011)

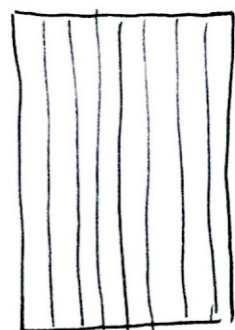
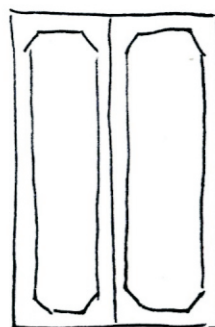
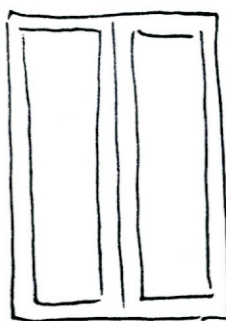
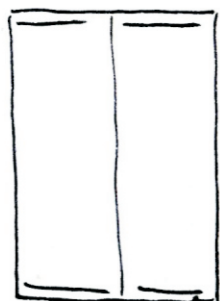
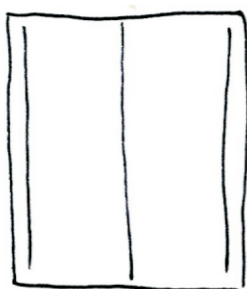
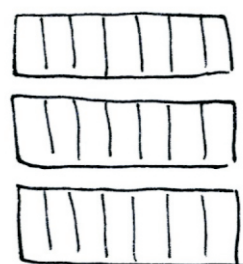
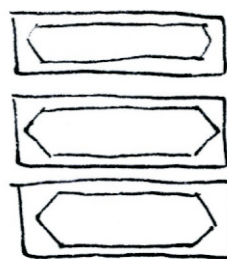
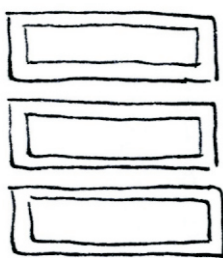
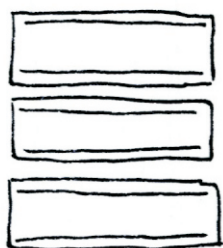
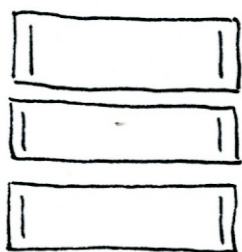
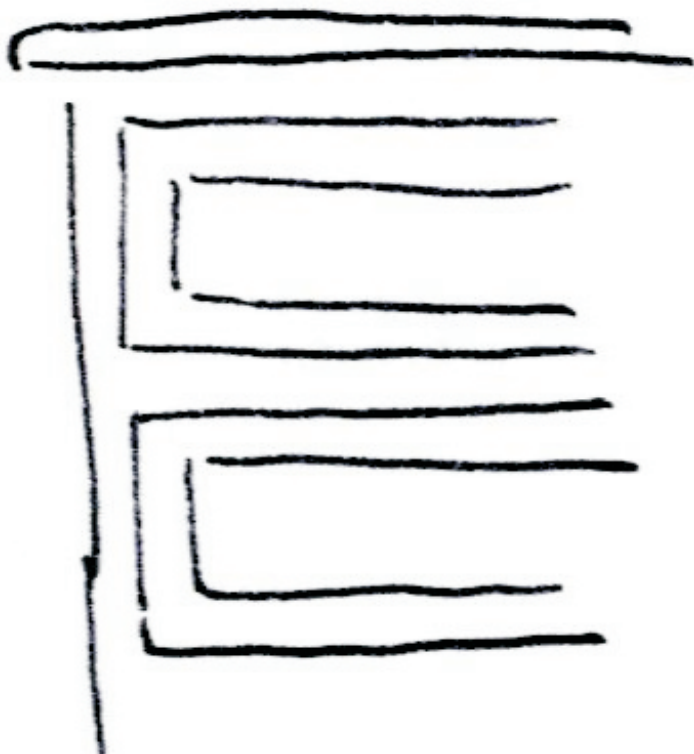
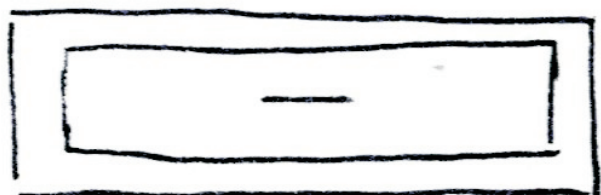

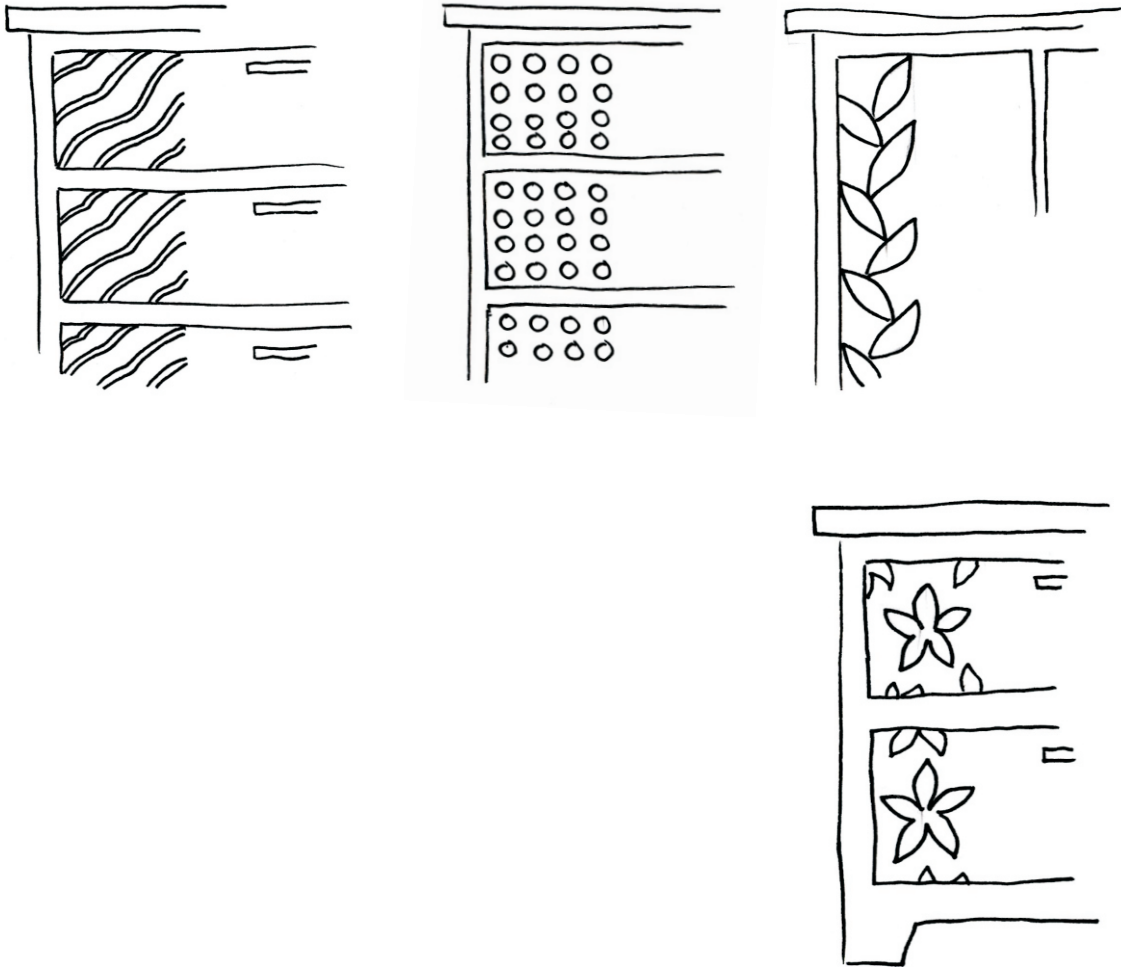

Mönster gjorda med laser

Som variation till idén med frästa mönster på låd- och skåpfronter planerade jag ett förslag där ett mönster bränt med laser fanns på specifika områden på möblerna. Jag ville uppnå ett modernt utseende genom att på ett lite annorlunda sätt avgränsa den tilltänkta ytan för laser-mönstren.

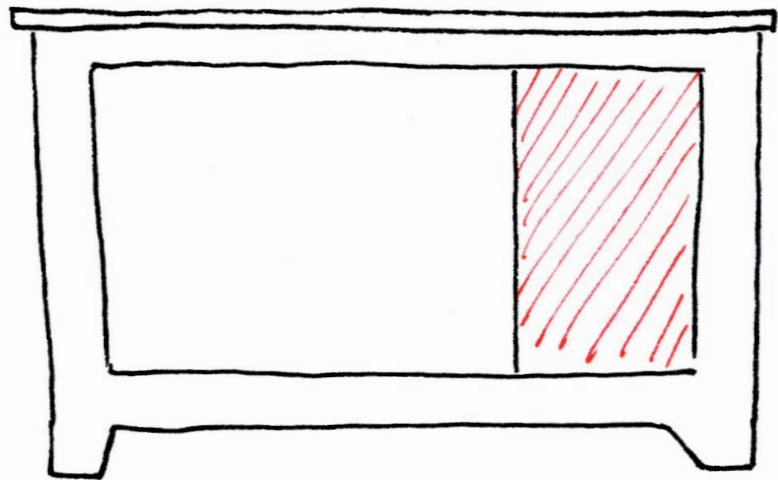
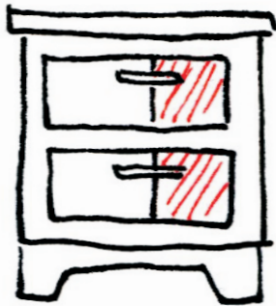
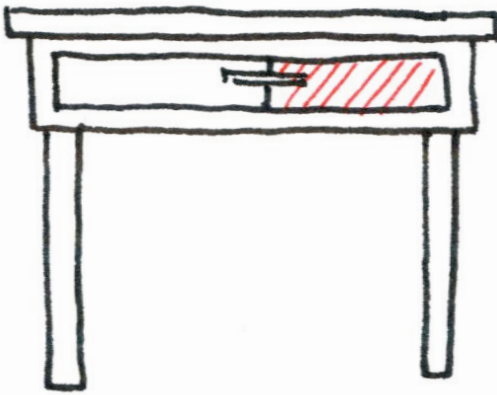
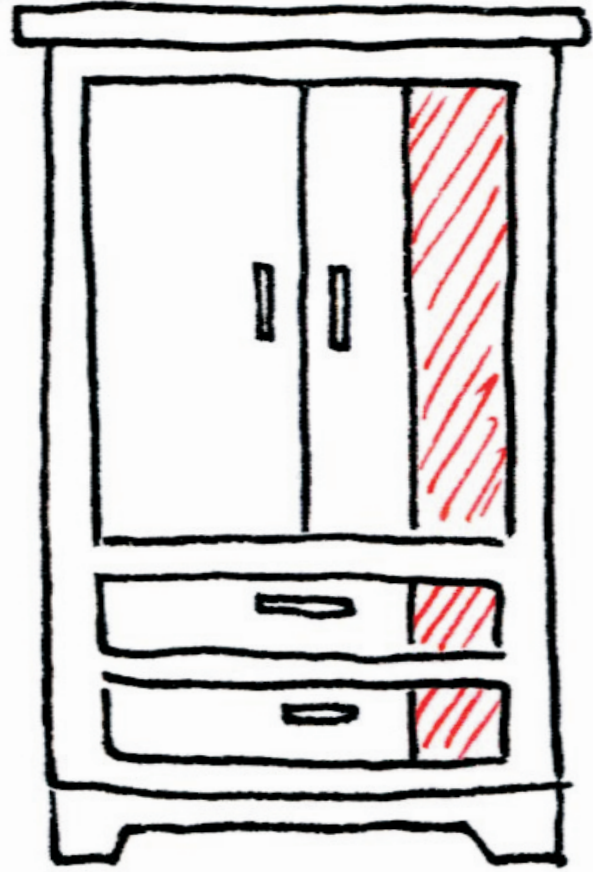
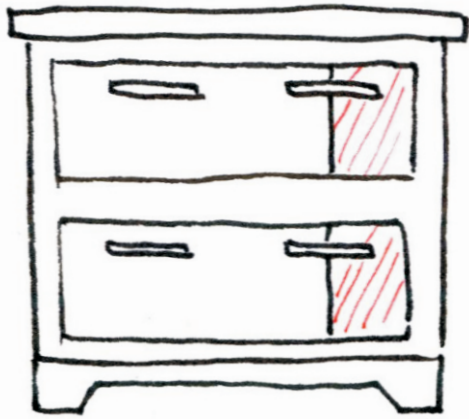

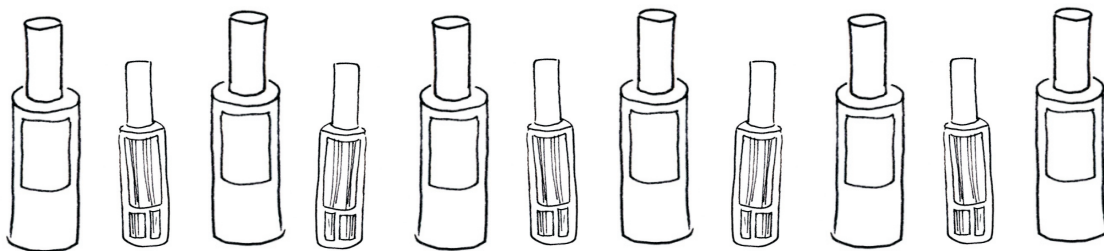

Organisering i lådor

För att underlätta organisering främst i byråns och klädsåpets lådor, planerade jag ett hopvikbart system som fungerar som små fack. Detta kunde tillverkas i exempelvis specialpapper eller plast. Produkten i sig skulle vara lätt att förpacka då den är relativt platt som hopvikt, samt även lätt att använda, bara att veckla ut och sätta i lådan.

Det här förslaget gillade Nurmela och en utvecklad version skulle enligt honom fungera bra i sminkbordets låda.

(Personlig kommunikation med Jukka Nurmela, 21.02.2011)

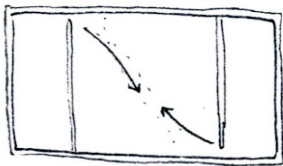
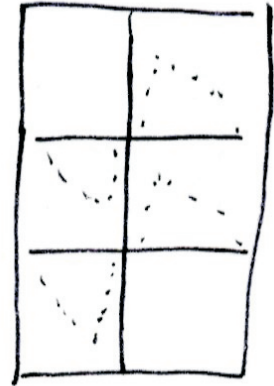
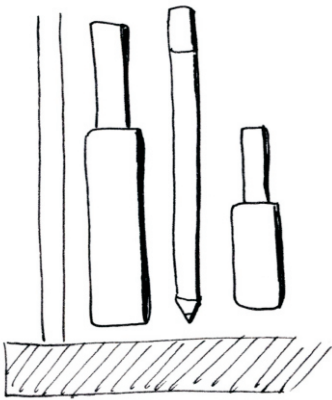
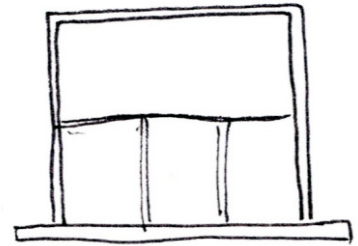
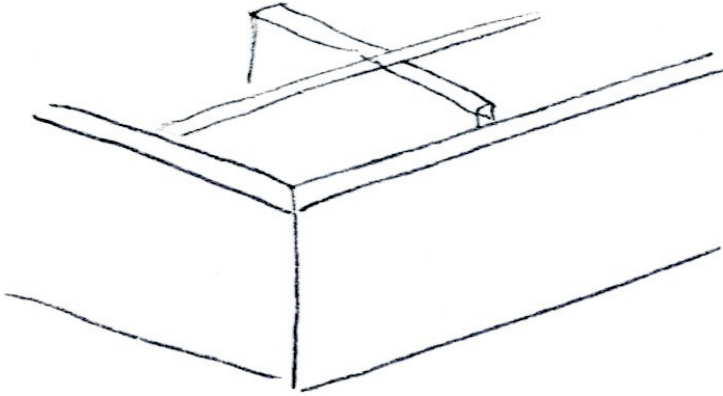
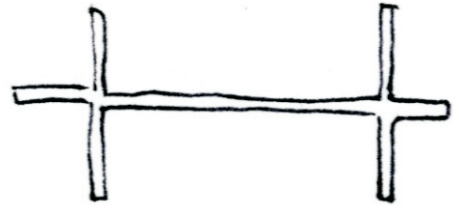
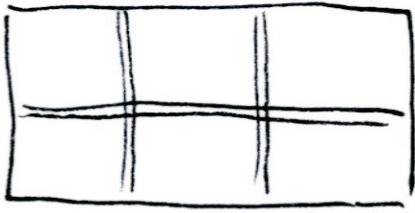

1

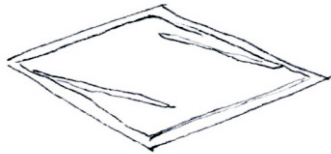

2



3

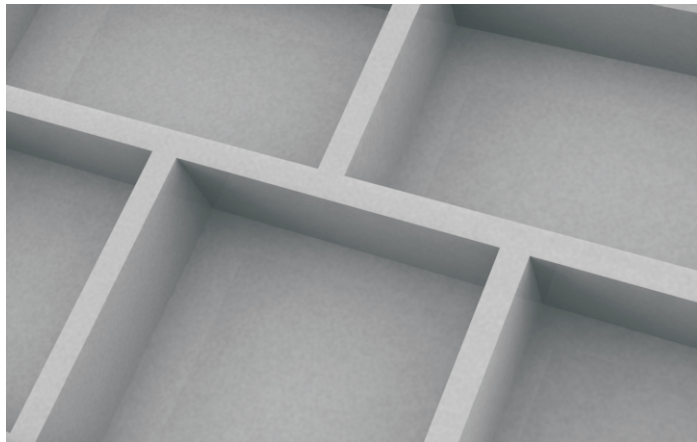
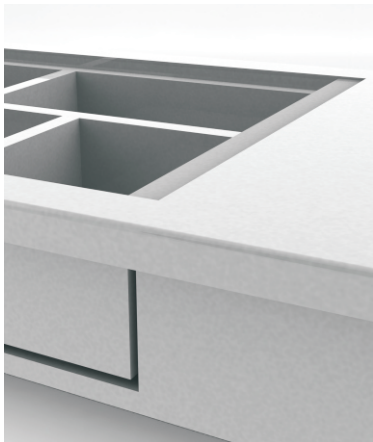

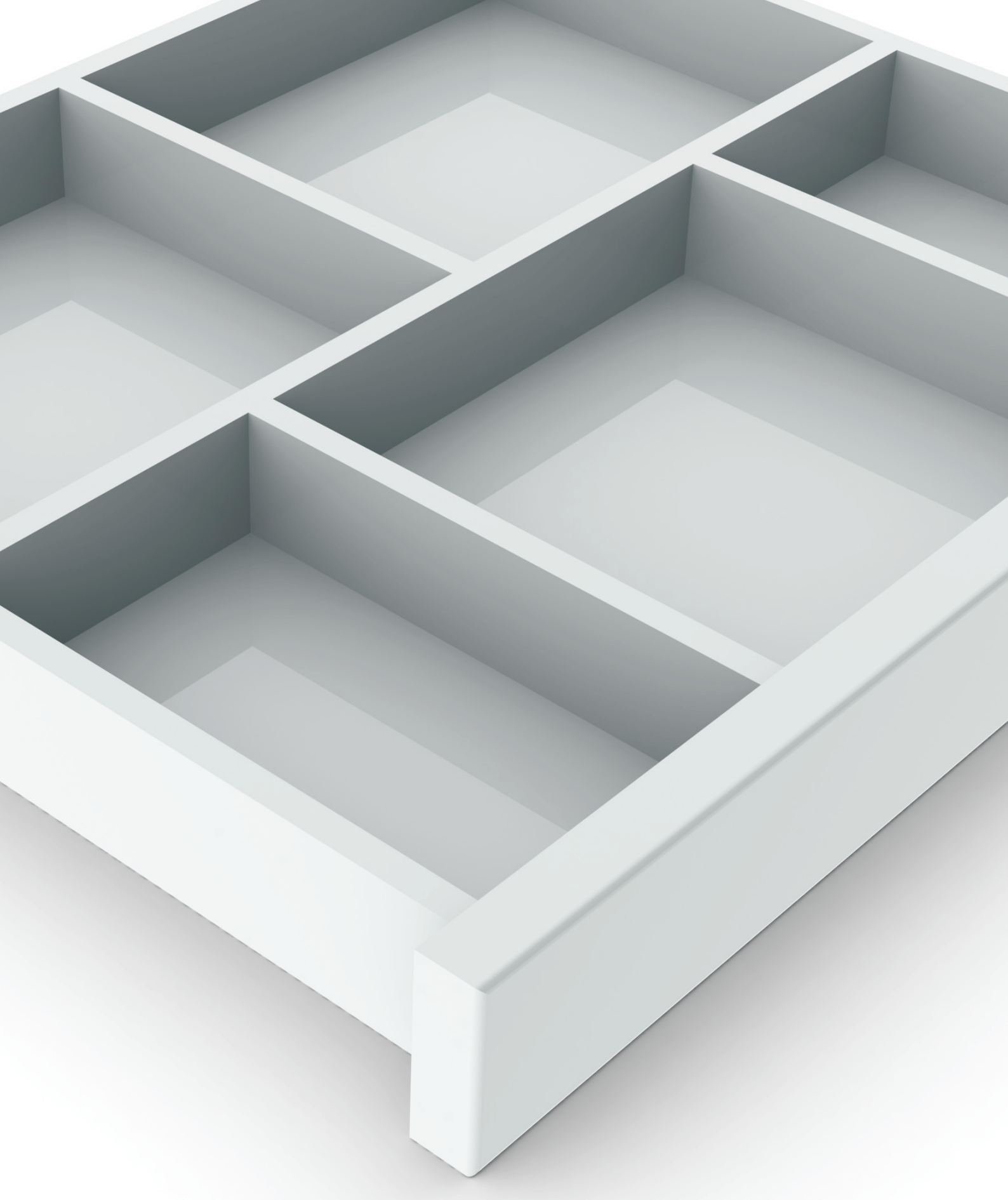

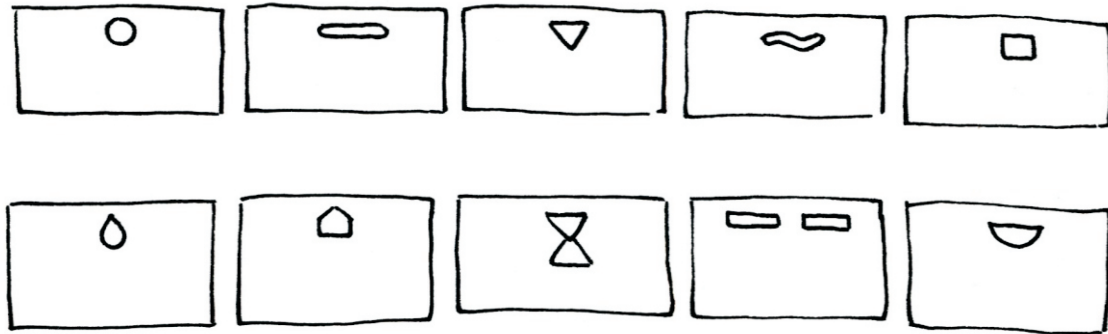

Handtag

Något som nästan kan variera en möbels utseende i oändlighet är handtag. Jag skisserade kring några idéer om lite annorlunda handtag som kunde tänkas fungera som en del av helheten i möblerna.

Kommentarerna från Nurmela var positiva och han påpekade att en vidareutveckling av det här skulle kunna resultera i något nytänkande och kreativt. (Personlig kommunikation med Jukka Nurmela, 22.01.2011)

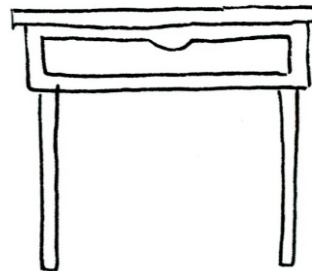
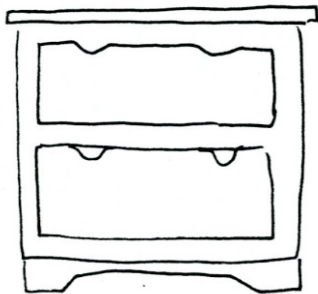
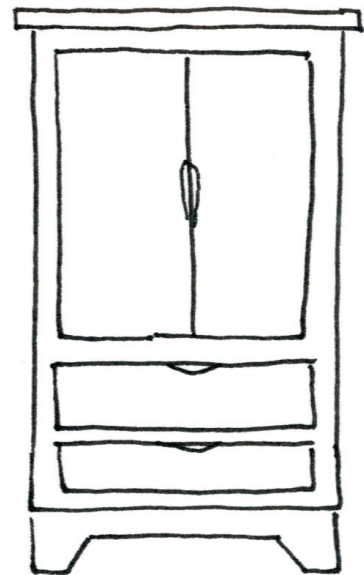
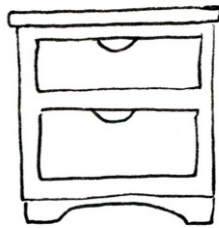
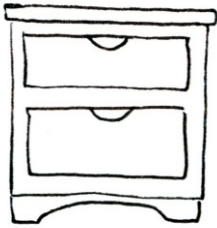
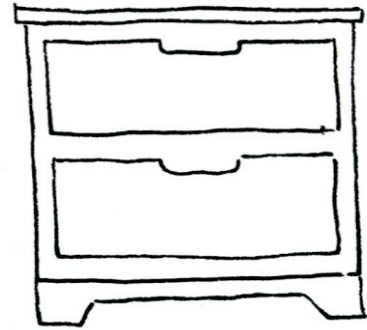
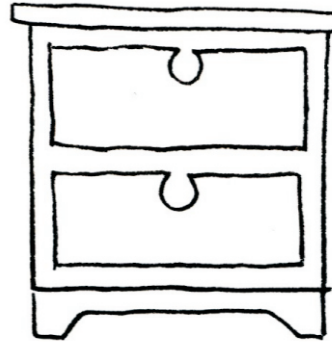
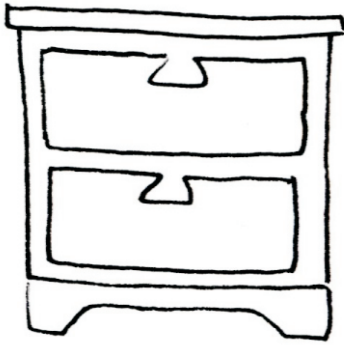

Geometrisk lådfront

Jag jobbade vidare på kommentarerna om nytänkande lösningar på möblernas handtag. Efter en del skissande kom jag fram till en lösning där handtagen är integrerade i lådor och skåp, och därmed osynliga.

En geometrisk låd- och skåpfront med ett annorlunda och speciellt utseende växte fram från mina skisser. Den här modellen skulle enligt mig passa in i Nurmelas nuvarande sortiment, som utgör exempel på en ganska strikt och stilren formgivning. De här förslaget representerar både det klassiska, tidlösa utseendet och samtidigt en modern stil.

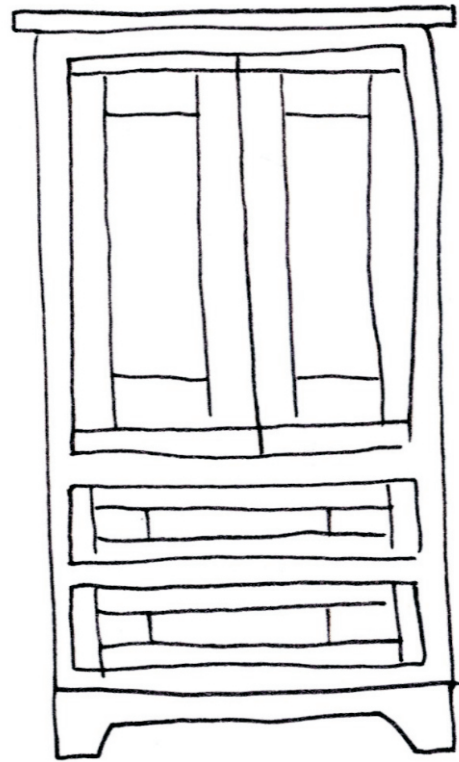
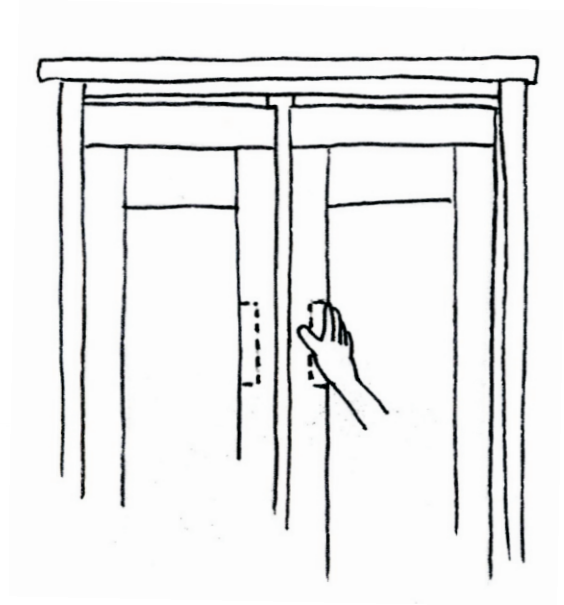
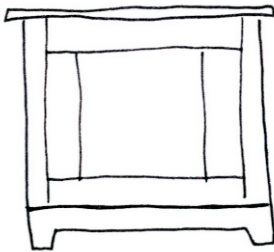
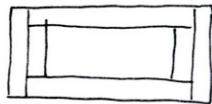
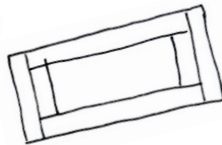
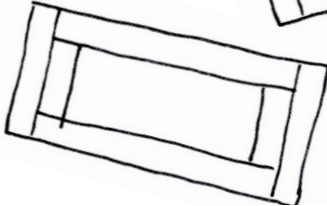
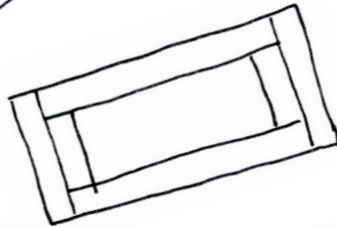
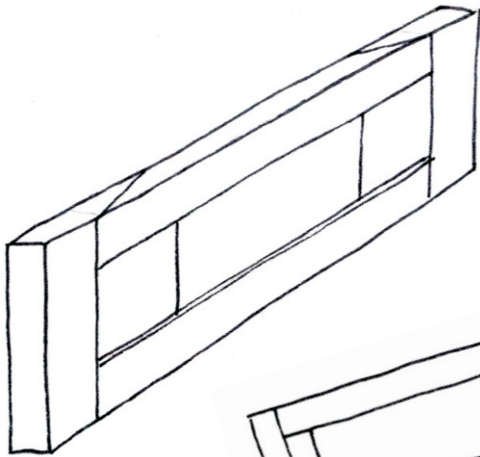
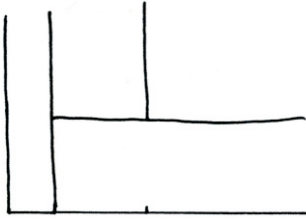
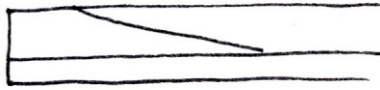

Mitt koncept – personifiering av möbler

Jag valde att förutom de tidigare nämnda idéerna, även presentera några idéer som är ett resultat av det koncept som jag personligen brinner för inom formgivning.

Jag förespråkar gärna möjligheten att personifiera produkter. Enligt min åsikt behöver själva formgivningen inte bara höra till formgivaren. Jag tycker att man skall ge konsumenten en chans att påverka en del av designen. Idag finns det många möbeljättar ute på marknaden som alla på

löpande band producerar förmånliga produkter i stora mängder. Det är just därför otaliga hem har helt identiska möblemang. Min idé grundar sig på möjligheten att en produkt kan se ut på ändlöst många olika sätt, beroende på vem som äger den. I praktiken betyder detta att en person som köper en produkt som är formgiven på detta sätt, själv kan förändra och personifiera produkten enligt smak och tycke. Följande idéer är planerade utgående från detta koncept.

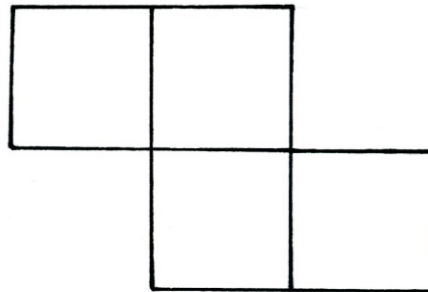
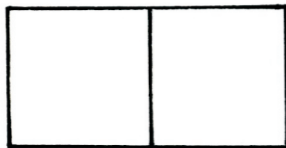
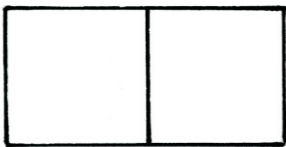
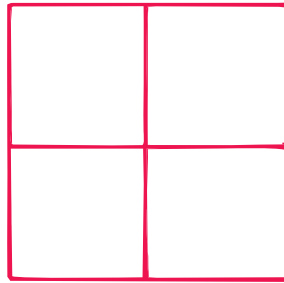
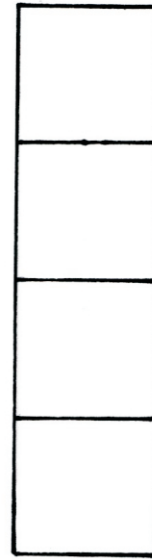
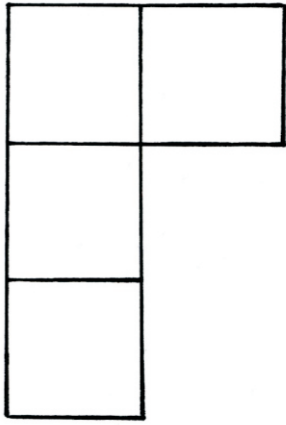

Låda + fotoram

Jag funderade en hel del på låd- och skåpdörrsfronterna och kom med hjälp av produktplaneringsmetoden kombination fram till ett svar på orden ”låda + fotoram”. Min idé var att låd- och skåpdörrsfronterna skulle fungera som fotoramar. I praktiken skulle detta innebära att alla konsumenter skulle kunna förändra sin möbel genom att sätta foton, mönster eller planscher bakom glaset. Självklart skulle det inte vara något måste att använda funktionen, möbelen skulle se lika bra ut även när inget finns bakom glaset.

Nurmela var skeptiskt inställd till idén eftersom han var osäker om en tillräckligt stor efterfrågan finns. För att kunna genomföra idén krävs enligt honom diskussion och övervägande av en köpman. Min åsikt trots detta är att denna lösning representerar något nytt på marknaden och skulle kunna tilltala en bred målgrupp. Jag gjorde 3D-ritningar för att bättre kunna visualisera idén för Nurmela. (Personlig kommunikation med Jukka Nurmela 22.02.2011)

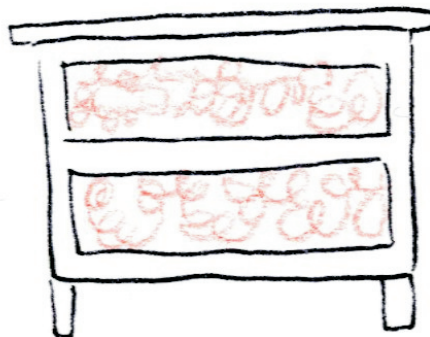
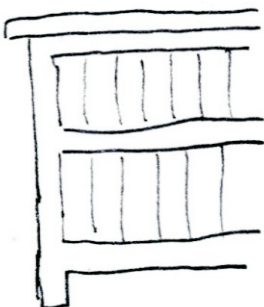
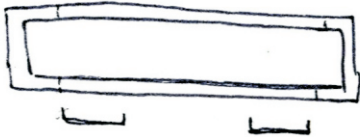
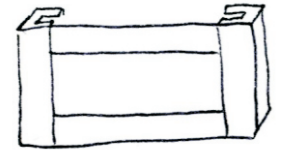
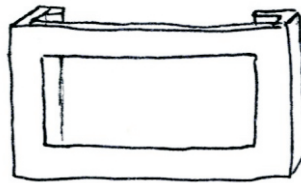
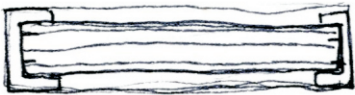
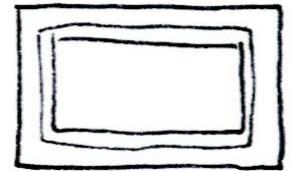
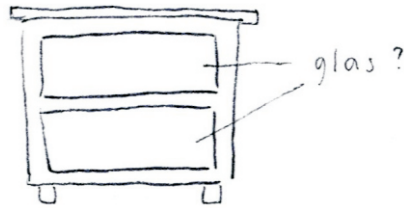
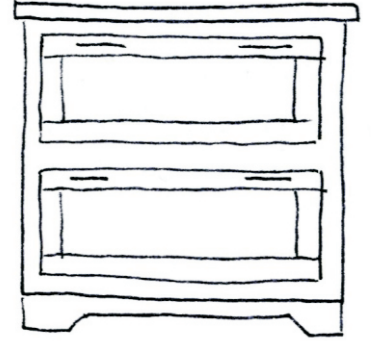
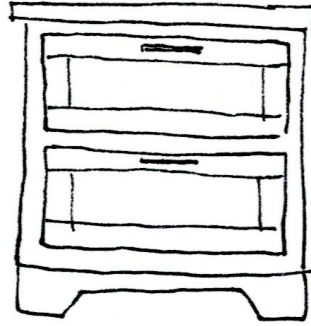
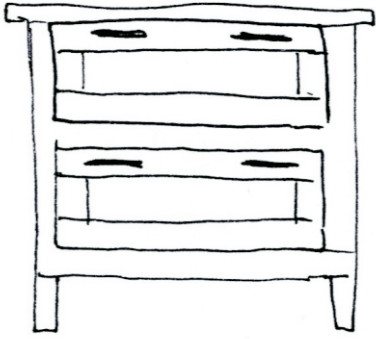
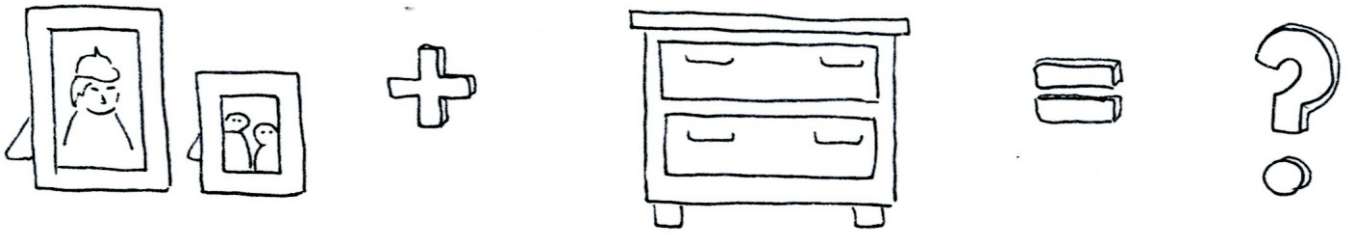

skiva
papper
glas

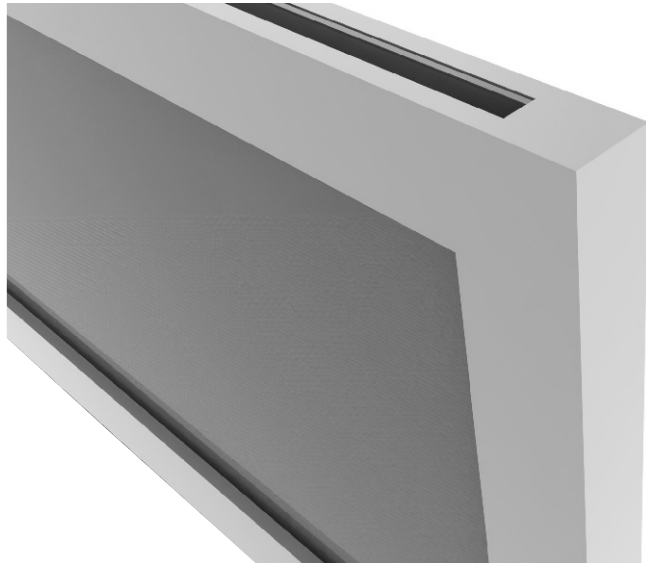
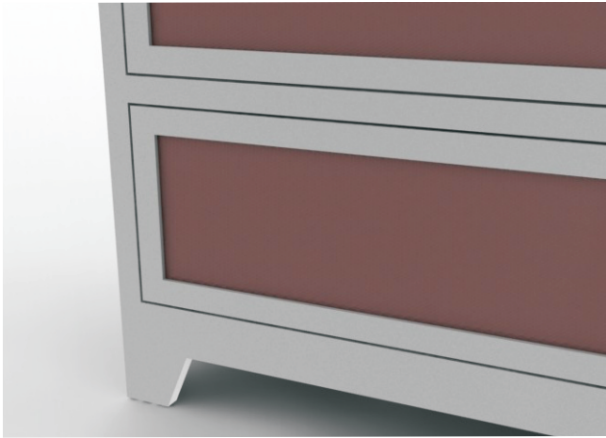



Vitrin-funktion

Att visa upp ägodelar som betyder mycket och är vackra, är något jag anser vara en mycket personlig detalj i inredningen. Den här typen av detaljer tycker jag att passar bra in i en sovrumsinredning, och därför började jag fundera kring detta. Jag kom fram till att man i en del av möblernas bordsskivor kunde integrera ett förvaringsutrymme med ett transparent ”lock”. Förvaringsutrymmet kunde anpassas för smycken, parfymer och accessoarer eller varför inte för fotografier, papper eller

teckningar. I praktiken skulle en urfräsning i bordsskivan gestalta förvaringsutrymmet, som i sin tur täcks med en genomskinlig glasskiva.

Feedbacken från Nurmela var angående den här idén ganska tveksam, främst på grund av att efterfrågan är så osäker. Nurmela kunde tänka sig denna funktion som en alternativ lösning, men då helst i ett soffbord eller någon typ av vardagsrumsbord. (Personlig kommunikation med Jukka Nurmela 22.02.2011)

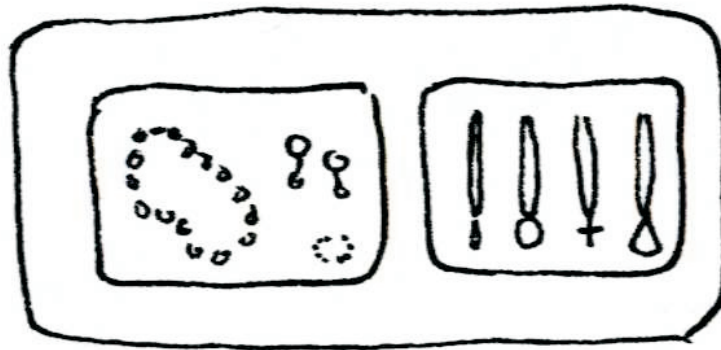
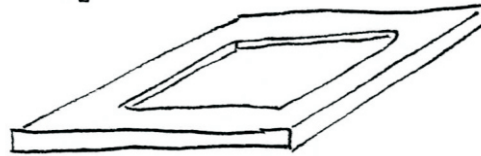
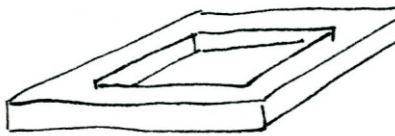
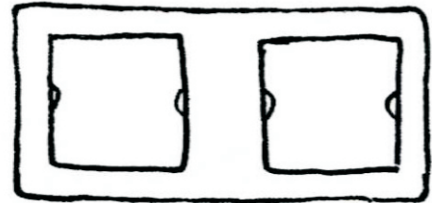
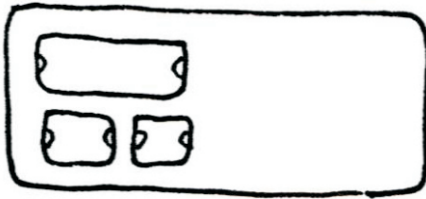
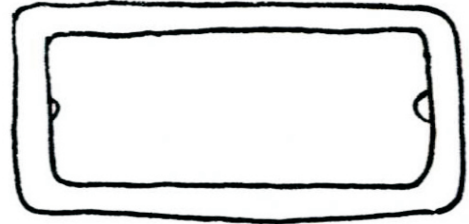
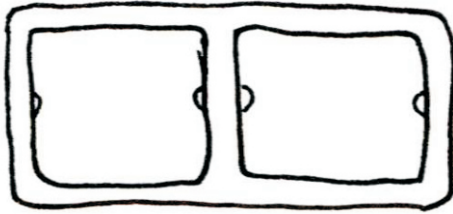
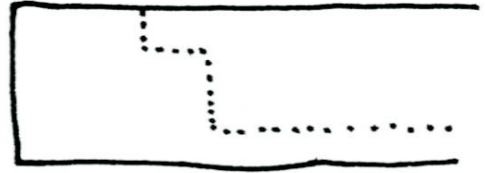
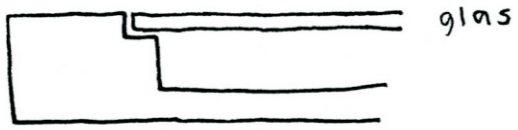

4.5 De valda idéerna

På grund av den hektiska tidsperioden som Nurmela befann sig i under utförandet av detta samarbetsprojekt, var möjligheten till feedback och kommentarer från deras sida stundtals begränsad. Jag valde att göra minimodeller och ritningar på den idé som jag själv tyckte att var det bästa svaret på Nurmelas önskemål och krav med tanke på serien.

Jag utgick från att vidareutveckla min idé om den geometriska låd- och skåpfronten. Mitt beslut baserade sig på min uppfattning

om att det här utseendet representerar den klassiska, romantiska stilen på ett modernt och ungdomligt sätt. Och det är precis det som jag vill uppnå med min formgivning i detta projekt.

Något konkret produktionsbeslut är inte taget på någon av mina idéer ännu i detta skede. Samarbetsprojektet med min uppdragsgivare kommer att fortsätta.

5 TILLVERKNING

I det här kapitlet presenterar jag tillverkningsprocessen och det resultat som den utgör. De slutliga idéerna är valda och det är dags att börja tillverka ritningar och minimodeller av möblerna. Framför mig har jag en intensiv period där fullständig koncentration, matematiska uträkningar och verkstadsarbete tar över min vardag. Slutspurten är igång.

5.1 Ritningar

Nu var det dags att fundera på möblernas måttförhållanden. Från mina inspirationsbilder som jag letade fram i början av projektet, kunde jag få vissa riktlinjer för mått och storlek på produkterna. Efter ett nästintill oändligt testande och räknande kom jag fram till realistiska mått som jag kunde använda i ritningarna. Det var i det här skedet som jag kom på idén med att använda så få lådstorlekar som möjligt. Jag planerade att tre olika lådstorlekar skall passa till hela möbelserien. Låda nr.1 passar till byrån och klädsåpet, låda nr.2 är avsedd för nattduksbordet och arbetsbordet, samt låda nr.3 är planerad för sminkbordet.

Nurmela tyckte att det här var en bra idé och att jag definitivt skulle planera serien enligt denna princip. Han var även nöjd

med måttförhållandena och tycket att de fungerade mycket bra i praktiken. (Personlig kommunikation med Jukka Nurmela, 22.01.2011)

Jag valde att rita alla ritningar i ritprogrammet Solid Works. Jag bestämde mig för att först göra ritningar på en basmodell av alla möbler, utan vare sig detaljer eller funktioner, detta för att enkelt kunna t.ex. tillämpa frästa mönster på modellerna i ett senare skede, om så önskas. När basmodellens ritningar var klara, övergick jag till att rita ritningar på den geometriska låd- och skåpfronten med osynliga handtag (se bilaga 1).

Att framställa ritningar till alla möbler var tidskrävande och fordrade enorm koncentration. Det gäller att hålla reda på alla mått och enheter, och samtidigt vara uppmärksam på att proportionerna blir rätt.

Eftersom tillverkning av minimodeller var nästa etapp, skulle det komma att bli en bra chans för mig att testa hur mina ritningar fungerar i verkligheten.

Materialmässigt har jag planerat att så mycket som är möjligt skall tillverkas av massiv björk. Detta för att uppnå hög kvalitet och hållbara produkter. De delar som inte är möjliga att förvekliga i björk, framställs i MDF.

Samtliga möbler i serien skall målas vita. Vit är den färg som jag förknippar med den klassisk, romantiska stilen och som samtidigt är en tacksam färg med tanke på inredning. Eftersom vit är en lugn och intetsägande färg, passar den enligt mig mycket bra i sovrumsmiljö.

5.2 3D-bilder

Tredimensionella bilder av möblerna var från Nurmelas sida önskvärda som en del av slutresultatet. Jag gjorde 3D-modellering av alla produkter i Solid Works. Därefter gjorde jag 3D-modellerna till bilder. Bilderna presenterar förutom verklighetstroget tredimensionellt utseende av produkterna, även realistiska material och färger. I programmet 3D-studio Max framställde jag möblerna i en tredimensionell miljö.

Jag tycker att man med hjälp av tredimensionella bilder får en förhållandevis bra uppfattning om hur produkten skall se ut i verkligheten. Skuggor, former och material tillämpas på ett verkligt sätt, vilket gör att betraktaren upplever 3D-bilden som ett konkret objekt. På följande uppslag presenteras de slutliga 3D-bilderna av produkterna.

5.3 Minimodeller

Jag tillverkade minimodeller i skala 1:5 av; nattduksbord, sänggavel, klädskåp, byrå, sminkbord och arbetsbord. Jag bestämde mig för att tillverka minimodellerna av tunn MDF-skiva för att få dem hållbara och verklighetstroga.

Jag började med att tillverka alla låd- och skåpfronter. Det var väldigt petigt och tidskrävande men med tålamod och envishet hade jag tillslut alla delar klara. Sen började jag såga ut de större delarna som skulle utgöra stommen till alla möbler. Detta gick betydligt lättare och så snart som alla delar var klara, var det dags att limma ihop var möbel för sig. Jag spacklade och slipade modellerna innan de var klara för målning. Jag använde mig av sprayfärg och började med att grundmåla alla produkter. För att uppnå ett realistiskt slutresultat i

miniformat, målade jag sedan möblerna vita. Till sminkbordet skaffade jag en glas-skiva att ha på bordsytan och till spegeln skaffade jag spegelglas.

Det var verkligen en utmaning att tillverka möblerna i liten skala. Trots den tidskrävande processen, kan jag nu i efterhand konstatera att det var värt varenda minut. Konkreta modeller som man kan hålla i och betrakta, ger en helt annan uppfattning av produkterna i jämförelse med enbart bildmaterial. På följande uppslag presenteras tillverkningsprocessen och resultatet av modellerna i skala 1:5.

5.4 Resultat

Ritningarna fungerade bra vid framställningen av modellerna i skala 1:5. Några små justeringar var nödvändiga, annars uppfyllde de sin ändamålsenliga användning. Jag är mycket nöjd med resultatet av minimodellerna. På följande uppslag presenteras de slutliga produktbilderna.

Slutresultatet blev precis så som jag hade tänkt mig. Jag är nöjd över mina prestationer i planeringsprocessen och de beslut som jag har fattat. Med tanke på det konkreta resultat som mitt arbete omfattar, i form av ritningar, 3D-bilder och mini-

modeller, kan jag konstatera att det är ett informativt och välfungerande paket. I kombination med den beskrivande texten om mitt arbete, utgör denna kvartett en genomtänkt helhet.

Jag tycker att den serie sovrumsmöbler som jag har planerat, utgör ett passande slutresultat för min uppgift. Jag anser att möbelserien uppfyller de krav som min uppdragsgivare ställde i början av projektet. Mitt mål med examensarbetet är uppnått och jag känner att jag har lyckats.

6 AVSLUTNING

I följande kapitel beskriver jag svårigheterna och vad som skulle kunnat göras annorlunda under processens gång. Jag reflekterar över vad jag har lärt mig och på vilket sätt jag kommer att kunna använda mig av min nya kunskap. Tankar om framtiden snurrar samtidigt i mitt huvud, vad händer nu?

6.1 Avslutande diskussion

Att se tillbaka på mitt arbete ur en subjektiv synvinkel är något jag har för vana. Det ger mig möjlighet att reflektera över min arbetsprocess och det som den har lärt mig.

När jag ser tillbaka på projektet som helhet kan jag intyga att det har varit en intensiv resa på många sätt. En snäv tidtabell, en omfattande uppgift och en entusiastisk studerande, kombinationen kan inte bli annat än intensiv. Jag är glad över möjligheten att jag fick en motiverande och intressant uppgift av min uppdragsgivare att jobba med. Jag har utvecklats och lärt mig mycket. Jag är en erfarenhet rikare.

Om jag skulle göra om mitt projekt, finns det såklart några saker som jag skulle göra annorlunda. Jag har i och med det här projektet lärt mig oerhört mycket om samarbete med en utomstående part. Jag har lärt mig att man aldrig kan planera sin tid för väl. Det är omöjligt att förutse precis allt som kommer att hända under ett projekt, men det kan vara bra att räkna med en nästintill överdriven fördröjning av olika slag. Om man beaktar fördröjningar i sin tidtabell, har man mera spelrum ifall det plötsligt dyker upp oväntade aspekter som rubbar tidtabellen.

Jag har också lärt mig att tro på mig själv. En klok person sa en gång till mig att ”om du

inte tror på dig själv, vem gör det då?”. De orden kommer jag att ta med mig inför framtida projekt. Fastän det kommer motgångar och allt känns omöjligt, kommer det inte på frågan att ge upp. I det här projektet har det ibland varit svårt att inte ge upp. Jag vet egentligen inte varför, men jag tror att det har att göra med den snäva tidtabellen och ett visst tvivel på mitt eget kunnande. Nu i efterhand känner jag mig säker på mig själv och det jag kan. Det var kanske just den här uppgiften som fick mig att inse, att jag kan. Att kunna något är en sak, men att kunna något och samtidigt vara medveten om det är så mycket starkare.

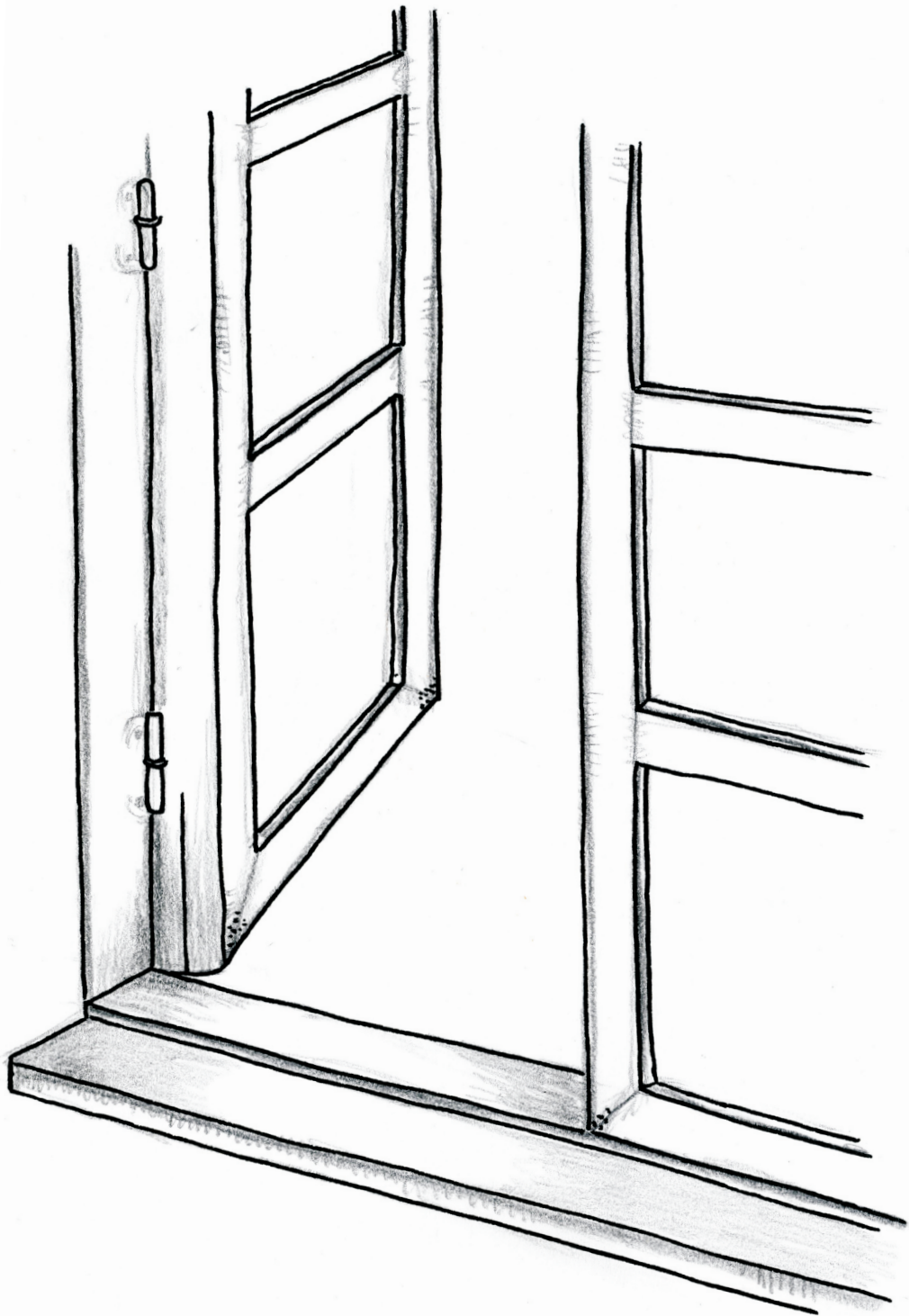

EK

6.2 Reflektion

Jag har äntligen uppnått det slutresultat som jag har strävat efter. Vägen hit har inte varit lätt. Det har varit en resa med både överraskningar och motgångar. Det är först nu som den där speciella känslan infinner sig; det var värt det.

Avslutningsvis vet jag att nu är jag på väg, och jag är på rätt väg. Jag har gjort mitt absolut bästa och det får mig att känna mig stolt. Det är dags att vända blad och se vad resten av livet har att erbjuda. Jag ser på framtiden som en enda stor möjlighet. En likadan möjlighet som lett mig dit där jag är idag. Möjligheter ges när man minst anar det, plötsligt finns de bara där, och man kan välja att ta dem eller att gå vidare. Jag kommer att fortsätta se varje dag som en ny möjlighet.

KÄLLFÖRTECKNING

HTK Nurmela Oy (2011)
<http://www.nurmela.fi> (hämtad: 02.03.2011).

Johannesson, H., Persson J.-G., Pettersson D. (2004). *Produktutveckling: effektiva metoder för konstruktion och design*. Stockholm: Liber AB.

Landqvist, J. (1994). *Vilda idéer och djuplodande analys om designmetodikens grunder*. Lund: Carlsson Bokförlag.

Nielsen, D. (2003). *Idéer. Kreativa verktyg och metoder för idé- och konceptutveckling*. Värnamo: Bokförlaget Arena.

Österlin, K. (2007). *Design i fokus för produktutveckling*. Stockholm: Liber AB.

BILDFÖRTECKNING

PÄRM 3D-visualisering av produkterna. Visualisering: Emilia Klemets 2011.

1 INLEDNING

Figur 1 Vägs skylt. Skiss: Emilia Klemets 2011.

2 HUONEKALUTEHDAS NURMELA OY

Figur 2 Nurmelas möbelserie Arena. Hämtad: 05.04.2011.

Tillgänglig: http://nurmela.fi/mediapankki_arena

Figur 3 Nurmelas möbelserie Artik. Hämtad: 05.04.2011.

Tillgänglig: http://nurmela.fi/mediapankki_artik

Figur 4 Nurmelas möbelserie Oliivi. Hämtad: 05.04.2011.

Tillgänglig: http://nurmela.fi/mediapankki_oliivi

Figur 5 Nurmelas möbelserie Avant. Hämtad: 05.04.2011.

Tillgänglig: http://nurmela.fi/mediapankki_avant

3 UPPGIFTEN

Figur 6 Idéskiss. Skiss: Emilia Klemets 2011.

Figur 7 Visualisering av målgruppen. Skiss: Emilia Klemets 2011.

4 PLANERINGSPROCESSEN

Figur 8 Frågor. Akvarellmålning: Emilia Klemets 2011.

Figur 9 Inspirationsbilder

A-L A - Opal avställningsbord. Hämtad: 18.02.2011.

Tillgänglig: http://www.torkelson.se/images/stories/811502_opal_pdf

B - Wilma säng. Hämtad: 18.02.2011.

Tillgänglig: <http://www.lundbergs-mobler.se/SE/Lundbergs-Mobler/SERIER/Wilma/Sang.aspx>

- C - Villinki PC-pöytä. Hämtad: 18.02.2011.
Tillgänglig: <http://www.vepsalainen.com/fi/tuotteet/poeydaet/tyoepoeydaet/villinki-pcpoeytae>
- D - Villinki vitriinikaappi. Hämtad: 18.02.2011.
Tillgänglig: <http://www.vepsalainen.com/fi/tuotteet/saeilytyskalusteet/hyllystoet-ja-vitriinit/villinki-vitriinikaappi>
- E - Opal byrå. Hämtad 18.02.2011.
Tillgänglig: http://www.torkelson.se/images/stories/81_opal_chest.pdf
- F - Hemnes kampauspöytä ja peili. Hämtad: 18.02.2011.
Tillgänglig: <http://www.ikea.com/fi/fi/catalog/products/10121228>
- G - Aspelund 2-ov vaatekaappi. Hämtad: 18.02.2011.
Tillgänglig: <http://www.ikea.com/fi/fi/catalog/products/10159834>
- H - Viggso avställningsbord. Hämtad: 18.2.2011.
Tillgänglig: http://www.torkelson.se/images/stories/070502_viggso_avstbord.pdf
- I - Villinki vitriini, kapea. Hämtad: 18.02.2011.
Tillgänglig: <http://www.vepsalainen.com/fi/tuotteet/saeilytyskalusteet/hyllystoet-ja-vitriinit/villinki-vitriini-kapea>
- J - Birkeland lipasto, 3 laatikkoa. Hämtad: 18.02.2011.
Tillgänglig: <http://www.ikea.com/fi/fi/catalog/products/60190139>
- K - Wilma sängbord. Hämtad: 18.02.2011.
Tillgänglig: <http://www.lundbergs-mobler.se/SE/Lundbergs-Mobler/SERIER/Wilma/Sangbord.aspx>
- L - Wilma vitrinskåp. Hämtad: 18.02.2011.
Tillgänglig: <http://www.lundbergs-mobler.se/SE/Lundbergs-Mobler/SERIER/Wilma/Vitrinskapp-med-lador-i-underskap.aspx>
- Pyssel. Visualisering: Emilia Klemets 2011.
- Kombination. Idékollage: Emilia Klemets 2011.
- Mindmap 1. Idéskiss: Emilia Klemets 2011.

Figur 10
Figur 11
Figur 12

- Figur 13** Mindmap 2. Illustration: Emilia Klemets 2011.
- Figur 14** Osborns idésporrar. Idéskiss: Emilia Klemets 2011.
- Figur 15** The over night test. Illustration: Emilia Klemets 2011.
- Figur 16** Brainstorming. Visualisering: Emilia Klemets 2011.
- Figur 17** Moodboard 1. Visualisering: Emilia Klemets 2011.
- Figur 18** Moodboard 2. Visualisering: Emilia Klemets 2011. (Bilder: Mård, A. (2010). Lantlig ro hos Anna. Allt i hemmet, 2010 (10), 40-51. Örnberg, A. (2009). Inred och dekorera ljust och lantligt. Sundbyberg: Bokförlaget Semic.)
- Figur 19** Analys. Skiss: Emilia Klemets 2011.
- Figur 20** Idéer. Illustration. Emilia Klemets 2011.
- Figur 21** Idéskisser. Skiss: Emilia Klemets 2011.
- Figur 22** Idéskisser. Skiss: Emilia Klemets 2011.
- Figur 23** Idéskisser. Skiss: Emilia Klemets 2011.
- Figur 24** Idéskisser. Skiss: Emilia Klemets 2011.
- Figur 25** Stil 1. Skiss: Emilia Klemets 2011.
- Figur 26** Stil 2. Skiss: Emilia Klemets 2011.
- Figur 27** Idéskisser. Skiss: Emilia Klemets 2011.
- Figur 28** Idéskisser. Skiss: Emilia Klemets 2011.
- Figur 29** Idéskisser. Skiss: Emilia Klemets 2011.
- Figur 30** Idéskisser. Skiss: Emilia Klemets 2011.
- Figur 31** Idéskisser. Skiss: Emilia Klemets 2011.
- Figur 32-33** 3D-bilder. Visualisering: Emilia Klemets 2011.
- Figur 34** Idéskisser. Skiss: Emilia Klemets 2011.
- Figur 35** Idéskisser. Skiss: Emilia Klemets 2011.
- Figur 36** Personifiering. Skiss: Emilia Klemets 2011.
- Figur 37** Idéskisser. Skiss: Emilia Klemets 2011.
- Figur 38-39** 3D-bilder. Visualisering: Emilia Klemets 2011.
- Figur 40** Idéskisser. Skiss: Emilia Klemets 2011.

- Figur 41** Idéskisser. Skiss: Emilia Klemets 2011.
Figur 42-43 3D-bilder. Visualisering: Emilia Klemets 2011.

5 TILLVERKNING

- Figur 44** Uträkningar. Visualisering: Emilia Klemets 2011.
Figur 45 3D-bild. Visualisering: Emilia Klemets 2011.
Figur 46-51 3D-bilder. Visualisering: Emilia Klemets 2011.
Figur 52 Minimodell. Foto: Nina Jansson 2011.
Figur 53-56 Tillverkningsprocessen. Foto: Nina Jansson och Emilia Klemets 2011.
Figur 57 Resultat. Foto: Emilia Klemets 2011.
Figur 58-65 Resultat. Foto: Emilia Klemets 2011.

AVSLUTNING

- Figur 66** Möjligheter. Illustration: Emilia Klemets 2011.

Alla bilder, visualiseringar och skisser utan hänvisningar är mina egna.

BILAGA 1 - Yrkesritningar

RITNING NR. 1

byrå, skala 1:10

RITNING NR. 2

klädskåp, skala 1:20

RITNING NR. 3

nattduksbord, skala 1:10

RITNING NR. 4

arbetsbord, skala 1:10

RITNING NR. 5

sminkbord, skala 1:10

RITNING NR. 6

sänggavel, skala 1:10