

POHJOIS-KARJALAN AMMATTIKORKEAKOULU
Muotoilun koulutusohjelma

Krista Judin-Pitkänen

TATUOINTISTUDION VISUAALINEN ILME

Opinnäytetyö
Huhtikuu 2012

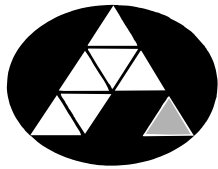

POHJOIS-KARJALAN
AMMATTIKORKEAKOULU

OPINNÄYTETYÖ
Huhtikuu 2012
Muotoilun koulutusohjelma

Sirkkalantie 12 A
80100 JOENSUU
p. 050 3116317

Tekijä

Krista Judin- Pitkänen

Nimeke

Tatuointistudion visuaalinen ilme

Tiivistelmä

Opinnäytetyön aiheena ovat tatuointistudiot ja niiden visuaaliset ilmeet. Halusin perehtyä tatuointistudion visuaaliseen ilmeeseen, koska olen huomannut liikkeiden toistavan usein samaa kaavaa ilmeissään. Asiakkaan ensivaikutelman luominen on tärkeää ja se tapahtuu usein yleisilmeen avulla.

Tavoitteena on suunnitella mahdollisimman miellyttävä ja myös asiakaslähtöinen tatuointistudio. Työssä selvitetään myös tatuointikulttuuria, sen historiaa sekä viranomaisten laatimia määräyksiä alan liikkeiden osalta. Ammattilais- sekä asiakaskyselyjen avulla hahmotetaan tilan toiminnallisia tarpeita sekä visuaalisen ilmeen vaikutusta asiakkaisiin.

Asiakaskyselyn avulla saadaan selville heidän mielipiteensä liikkeiden yleisilmeen vaikutuksesta itseensä sekä mitä asiakkaat tilan visuaaliselta ilmeeltä odottavat ja haluavat siellä nähdä. Ammattilaiskyselyn tuloksena saadaan vinkkejä materiaalivalintoihin sekä tilan tarpeisiin ja toiminnallisuuteen. Lopullinen tatuointistudion sisustussuunnitelma havainnollistetaan pohjapiirroksen, valaistussuunnitelman, seinäprojektoiden, huonekorttien sekä 3D- kuvien avulla.

Kieli

suomi

Sivuja 69

Liitteet 2

Liitesivumäärä 10

Asiasanat

sisustussuunnittelu, tatuointistudio, tatuointikulttuuri

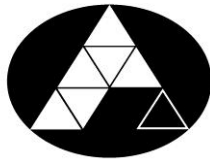

NORTH KARELIA
UNIVERSITY OF APPLIED SCIENCES

THESIS
April 2012
Degree Programme in Design

Sirkkalantie 12 A
FIN 80100 JOENSUU
FINLAND
Tel. +358 50 3116317

Author

Krista Judin- Pitkänen

Title

Visual look of a tattoo studio

Abstract

This thesis deals with tattoo studios and their visual looks. The reason behind the choice of this topic was the author's observation that the appearance of tattoo studios very often resembles each other a great deal. As a customer comes into a studio, the first impression is crucial, based on the visual look of the space.

The aim of this thesis is to design as comfortable and customer-oriented a tattoo studio as possible. The theoretical part of this thesis covers tattoo culture, its history, and official regulations regarding tattooing business. Inquiries directed at both tattooing professionals and customers of tattoo studios are used as help in perceiving the functional needs of a space and the effects of the visual look on customers.

Customer inquiries were used to acquire a picture of customers' view on the impact of the visual look of a tattoo studio on them, and in addition, of customers' expectations of the look of a tattoo studio as arriving into one. Inquiries for professionals were used to clarify material choices and the needs for and functionality of the space. Final interior design was demonstrated with a floor plan and a lightning plan, and with wall projections, acquisition lists and 3D-pictures.

Language

Finnish

Pages 69

Appendices 2

Pages of Appendices 10

Keywords

Interior design, tattoo studio, tattoo culture

SISÄLTÖ

1 Johdanto.....	4
2 Toimintasuunnitelma.....	5
3 Tatuoinnit kautta aikojen.....	7
3.1 Tatuointikulttuuri ympäri maailman.....	8
3.2 1800-luvulta nykypäivään.....	15
3.3 Tatuointien tulo Suomeen.....	17
4 Tatuointiliikkeet ja suunnittelu.....	18
4.1 Määräykset.....	18
4.2 Valaistus.....	21
4.3 Materiaalit.....	22
4.4 Toiminnallisuus tatuointiammattilaisten näkökulmasta.....	24
5 Tatuointistudio Funky.....	25
5.1 Asiakaskyselyt.....	26
5.2 Suunnittelun lähtökohdat.....	31
5.3 Sisustussuunnitelma.....	32
5.3.1 Lattiamateriaalit.....	35
5.3.2 Seinämateriaalit.....	36
5.3.3 Valaisimet.....	39
5.3.4 Kiintokalusteet.....	41
5.3.5 Tekstiilit ja huonekalut.....	44
5.3.6 Tarvikkeet.....	49
5.3.7 Lopputulos.....	50
6 Pohdinta.....	53
Lähteet.....	55

LIITTEET

Liite 1 Huonekortit

Liite 2 Valaisinluettelo

1 Johdanto

Mietin usein, miksi tatuointiliikkeiden värimaailma ja sisustus on tehty synkäksi ja jopa hieman ahdistavaksi. Koska itse toimenpiteet eivät aina ole niin kivuttomia ja tilanne saattaa olla hyvinkin jännittävä, eikö silloin nimenomaan ympäristön kuuluisi rentouttaa, rauhoittaa ja tuoda energiaa. Miksi tatuointitaiteilijat haluavat käyttää yleensä samoja tummia värejä sekä tehdä tiloistaan kokonaisuudessaan kellarimaisen tunkkaisia ja pimeitä paikkoja tai muuten vaan tyylittömiä. Nykyisinhän pyritään pääsemään eroon alaan liittyvistä ennakkoluuloista ja se pyritään esittämään hienona iholle luotavana taiteena. Usein tatuointiliikkeiden yleisilme kuitenkin kielii muuta.

Asiakkaan saapuessa tatuointiliikkeeseen yleisilme on usein ensimmäinen asia, jolla hän luo ensivaikutelman ja pahimmassa tapauksessa saa epäilemään jopa ammattilaisen taitoja. Tatuojilla on usein vahvat mielikuvat liikkeensä yleisilmeestä ja luultavasti juuri tämän vuoksi käyttävät harvoin sisustussuunnittelijan apua. Eikö kuitenkin suunnittelijan apu tulisi tarpeeseen, jotta lopputulos olisi visuaalisesti ja toiminnallisesti ehjä kokonaisuus? Varsinkin jos halutaan erottua joukosta.

Itse halusin lähteä perehtymään asiaan enemmän, koska oma ammattini tulee luultavimmin olemaan sisustussuunnittelijan lisäksi myös tatuoiija. Olen ajatellut perustaa tatuointistudion jossakin vaiheessa ja juuri tämän vuoksi pidän tätä opinnäytetyötä itselleni todella hyödyllisenä. Lukijoille raportti on tietopaketti tatuoinneista ja uudenlaisesta tatuointiliikkeen visuaalisesta ilmeestä.

Kiinnostuin tatuointitaiteesta varsinaisesti noin kolmisen vuotta sitten. Samoihin aikoihin aloin itse harjoittelemaan tatuointien tekoa. Nyt muutaman vuoden harjoitteleena alan olla siinä vaiheessa, että mielessäni on ollut tatuointiliikkeen perustaminen asiakaskunnan laajenemisen sekä työn jäljen kehittymisen myötä. Valmis studion sisustussuunnitelma auttaa itseäni paljon jatkoa ajatellen.

2 Toimintasuunnitelma

Opinnäytetyössäni aion perehdyttää lukijat ensin itse tatuointikulttuuriin, hahmotellen kokonaisuudessaan tatuointitaidetta tähän päivään. Aiheesta kiinnostuneet pääsevät luetun kautta ymmärtämään tarkemmin tatuointitaiteen vaihderikasta elämää ja sen merkitystä eri kansoille.

Seuraavaksi käsittelen yleisesti tatuointiliikkeitä ja niiden toimintaa. Selvitän terveysviranomaisien määräyksiä sekä yleisiä ohjeita tatuointistudion suunnitteluun liittyen. Lisäksi lähetän ammattilaisille kyselyn, jossa perehdytään liikkeen toiminnallisuuteen sekä materiaalivalintoihin sitä perustaessa. Haluan heidän näkökulman myös siihen, mitkä asiat vaikuttavat asiakkaan positiivisiin ja negatiivisiin mielikuviiin. Yhdistän tämän, koska haluan käytännönläheistä tietoa ihmisiltä, jotka työtä tekevät ja ovat huomanneet omien tilojensa vahvuudet ja heikkoudet.

Yksi tärkeä asia, jonka haluan selvittää ennen suunnittelun aloittamista, ovat asiakkaiden mielikuvat liikkeiden yleisilmeestä. Teen kyselyn, jossa selvitän heidän ajatuksiaan erilaisten studioiden kuvien avulla, sekä mitä he haluisivat nähdä liikkeessä, johon he ovat menossa tatuoitavaksi. Millaisia muutoksia nähneisiin tatuointiliikkeisiin he tekisivät, jos saisivat siihen mahdollisuuden? Puraan vastaukset läpi ja käytän tuloksia jossain määrin sisustussuunnitelmasani. Asiakaskyselyjen avulla saan tietää heidän mielteitään ja odotuksiaan tatuointiliikkeen yleisilmeestä ja sen tuomasta ensivaikutelmasta. Tästä tiedosta on hyötyä kun halutaan suunnitella myös asiakasta miellyttävä visuaalinen ilme.

Lähden suunnittelemaan tatuointistudiota, jossa poiketaan normaalista liikkeen yleisilmeestä. Tulevana sisustussuunnittelijana otan uuden näkökulman tatuointistudion visuaaliseen ilmeeseen ja lopputuloksen haluan olevan erilainen kokonaisuus. Mietin sisustuksen värejä sekä sen yksityiskohtia. Suunnittelen yleisilmeeseen sopivan liikkeen logon. Lopputuloksena on valmis tatuointistudion visuaalinen ilme kaikkine mittapiirustuksineen ja huonekortteineen (liite 1). Yleisilmeen lopputulos havainnollistetaan myös 3D-kuvien kautta.

Kuvat, joita opinnäytetyössäni käytän, ovat Internetistä. Tekijänoikeuksista voidaan olla montaa eri mieltä, mutta koska havainnollistan niillä kokonaisuudessaan raporttiani enkä aio niitä kaupallisessa mielessä käyttää, en usko oikeuksien tuottavan ongelmia. Lähteisiin liitän kaikkien kuvien Internet-osoitteet, joita opinnäytetyössäni olen käyttänyt. Näin myös niiden tekijät löytyvät sieltä.

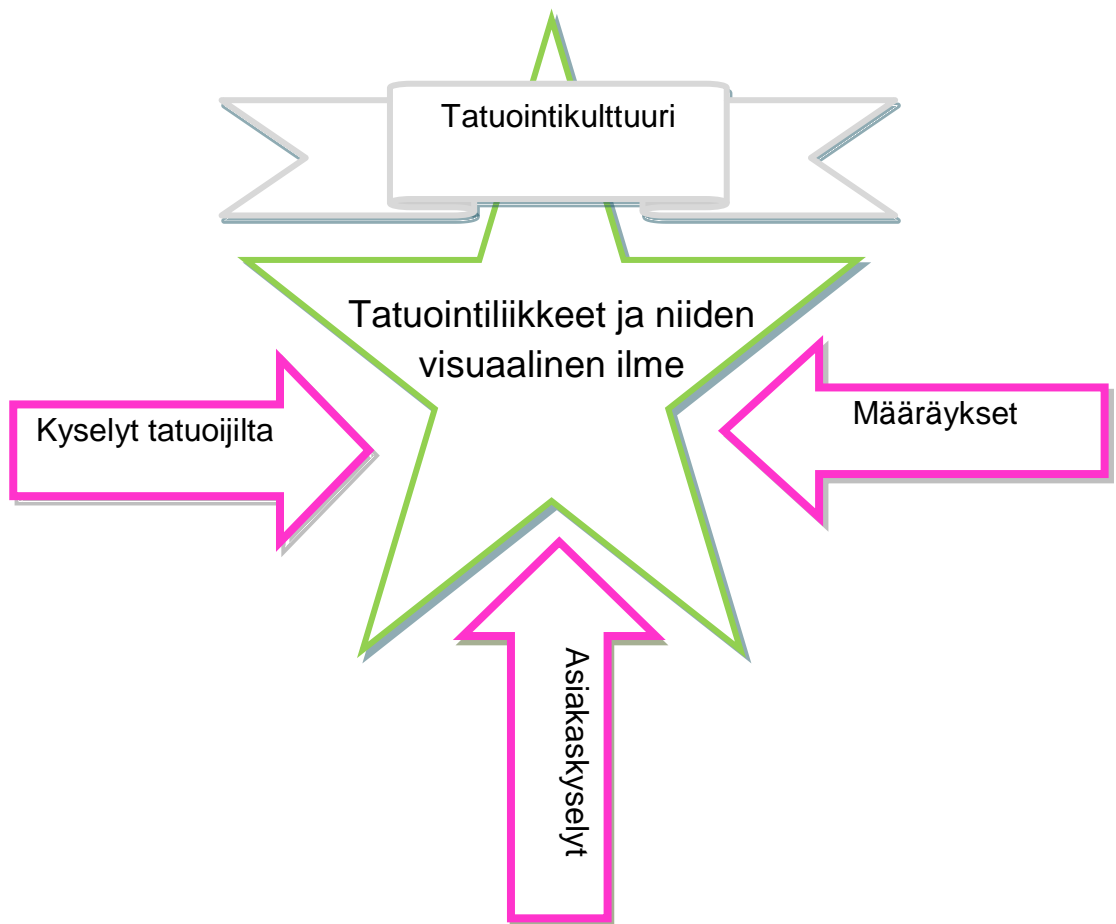

Kuva 1. Visuaalinen viitekehys.

3 Tatuoinnit kautta aikojen

”Tatuointeja on harrastettu läpi ihmiskunnan historian. Mutta mikä saa miehet ja naiset kuvittamaan ihoaan, usein vieläpä varsin kivuliaasti?”

Tatuoinnit voivat olla koristeita tai muotia, mutta yleensä niillä on tärkeämpikin tehtävä. Ne auttavat ja parantavat, ne tulvivat muistoja, toiveita, asennetta, uskoa ja elämää. Joskus ne kuvaavat myös vihaa ja kuolemaa.” (Juntunen 2004, 11.)

On vaikea arvioida, kuinka pitkälle tatuointikulttuurin historia ulottuu. Ensimmäiset todisteet tästä ajoittuvat jo tuhansia vuosia ennen ajanlaskumme alkua. Tunnetuimpia muinaishistoriallisia todisteita tatuointitaiteesta ovat Ötzin jäämies ajalta 3300 eKr., jolta löytyi 57 tatuointia sekä lukuisat Egyptin muumiot ajalta 2000 eKr., joilta niin ikään löytyy paljon ihoon tatuoitua taidetta (Juntunen 2004, 22.) Voi vain päätellä, että niin pitkään kun on ollut ihmisiä, he ovat halunneet koristella itseään tai tuoda itsensä jollain tapaa esille.

Monissa kulttuureissa tatuoinneilla on myös muita kuin kosmeettisia merkityksiä. Uskomuksia löytyy paljon, mutta pääsääntöisesti tatuoinnit ovat suojelleet kantajaansa erilaisilta vaaroilta, tuoneet onnea metsästykseseen ja antaneet kantajalleen maagista voimaa. Tatuoinneilla on usein myös kerrottu ihmisen asemasta heimossa sekä erilaisia merkintöjä saalista tai voitoista, joita hän on metsästäessään tai sotiessaan saavuttanut. Joissain kulttuureissa kuolleitakin koristeltiin tatuoinnein suojelemaan ja johdattamaan heidät oikealle polulle tuonpuoleisessa elämässä. Vanhoissa muumiolöydöksissä osa tatuoinneista on sijainnut niin sanotuilla akupunktiopisteillä, joten kuvien luultavimmin uskottiin myös parantavan sairauksia (Hemingson 2009, 8-11.) Kokonaisuudessa voi siis sanoa, että yhtä paljon kuin löytyy maailmasta eri kulttuureja, löytyy myös tatuoinneille eri merkityksiä.

3.1 Tatuointikulttuuri ympäri maailman

Aasia

Japanilainen tatuointikulttuuri on maailmalla hyvin tunnettua ja sieltä suunnalta saadaan myös hyvin paljon vaikutteita sekä kuva-aiheita nykypäivän tatuointeihin. Vaikka japanilaisten tatuointiperinne ajoittuu todella pitkälle historiaan ja se on ollut iso osa heidän menneisyyttään, kuvia vieroksutaan vieläkin, eikä niistä ole koskaan tehty kokonaan hyväksytyjä. Tatuoinnit liitetään usein paikallisiin rikollismafian jäseniin Yakuzoihin (kuva 2), jotka tatuoivat itsensä täyteen osoittaakseen kivunsietokykyä sekä uskollisuutta ryhmäänsä kohtaan. He myös uskovat kuvien suojelemaan vaikutukseen (Hemingson 2009, 34- 37.)

Perinteisissä japanilaisissa tatuoinneissa kuvataan yksi iso aihe, jonka ympärille rakennetaan aiheeseen sopiva tausta. Sankarilliset hahmot tai uskonnon symboliset aiheet, kuten jokin eläin tai kukat ovat suosittuja. Lohikäärme, karppi, tiikeri, fenix-lintu tai käärme ovat yleisiä. Tähän yhdistellään usein aaltoja, pilviä tai salaman välähdyksiä ehjän kokonaisuuden luomiseksi (Hemingson 2009, 34- 37.)



Kuva 2. Yakuza- tatuointi (Wikipedia 2012a).

Thaimaalaisille tatuointi on pyhä tapahtuma, joita suorittavat buddhalaiset munkit luostareissaan. Toki on myös tavallisia tatuointiliikkeitä, mutta uskomuksen mukaan vain hartaan pyhän miehen tekemä tatuointi voi pysäyttää vaikka luodit. Heidän mukaansa tatuoinnin suojelevat ja onnea tuovat vaikutukset eivät toteudu ilman oikeaoppista tatuointirituaalia rukouksineen ja se tehdään hartaassa mielentilassa omaa hyvää ajattelematta. Perinteisiä aiheita ovat japanilaisten tapaan erilaiset onnensymbolit kuten tiikeri, lohikäärme, fenix- lintu, leijona, leopardi tai käärme. Lisäksi suosittuja tatuointiaiheita ovat rukoukset ja yantrat, jotka tarkoittavat pisteistä tehtyä hengellistä kuviota (Hemingson 2009, 41- 43.)

Ehkä tunnetuimmat sekä kuvatuimmat yantra- ja tiikeri-tatuoinnit löytyvät Angelina Jolielta (kuva 3), jotka hänen ihoonsa tatuoi Ajarn Noo Kanphai niminen buddhalaismunkki.

Ainoana maailmassa Thaimaassa pidetään myös vuosittain tatuointijuhla, joka järjestetään lähellä Bangkokia sijaitsevassa Lentävän Tiikerin Tempelissä (Hemingson 2009, 41- 43.)



Kuva 3. Ajarn Noo Kanphai tatuoi Angelina Jolieta (Mytattoos 2012).

Borneo kuuluu niiden harvojen alueiden joukkoon, joissa perinteinen tatuointikulttuuri on säilynyt aikojen alusta asti lähes muuttumattomana. Alueen heimo-

jen uskonto perustuu animismiin, jossa eläimet ja luonto ovat tasavertaisia ihmisten kanssa. Kaikella elävällä maan päällä on sielu ja henkiolennot asuvat esimerkiksi juuri eläimissä ja kasveissa. Näin ollen on sanomattakin selvää, että heimot toistavat näitä aiheita tatuoinneissaan. Kuville tunnusomaista ovat mustat eläin- ja kasviaiheet, kuten koirat, skorpionit ja ravut sekä erilaiset kukat (kuva 4). Kuvista muodostettiin laajoja kokonaisuuksia pitkin kehoa, yläruumiista jalkoihin asti (Hemingson, 2009, 38- 40.)



Kuva 4. Perinteinen borneolainen tatuointi (Big Tattoo Planet 2012).

Polynesia

Heimokulttuureissa tatuointitaide on ollut tärkeä osa menneisyyttä kautta aikojen. 1800-luvulla kuitenkin osaan Polynesian heimoista kristinusko levisi niin vahvasti ristiretkeläisten mukana, että tatuointikulttuuri tukahdutettiin lähes täysin pakanallisena toimintana. On uskottu, että heimoissa varsinkin miesten tatuoinneilla on ollut paljon erilaisia tehtäviä. Ne ovat suojelleet kantajaansa kaikelta pahalta, parantaneet sairauksia, tuoneet metsästysonnea, antaneet maagiset voimat, johdatelleet turvallisesti tuonpuoleiseen kuoleman saapuessa. Kuvat kertovat myös kantajansa asemasta heimossa sekä hänen saavutuksistaan niin metsästysretkillä kuin sodissa. Tatuoinneilla on siis suuri kertova merkitys alkuasukkaan omasta elämästä, kuin päiväkirja (Hemingson 2009, 44- 51; Juntunen 2004, 26.)

Tyypilliset tämän alueen tatuointiaiheet olivat erilaiset geometriset kuviot, joita saatettiin tehdä koko kehoon ja niin tiheään, että niitä olisi voinut luulla vaatteiksi (kuva 5). Naisiakin tatuointiin, mutta heidän kuva-aiheensa olivat yleensä hienostuneita kukkamaisia geometrisia kokonaisuuksia käsissä ja kehon alaosassa. Näitä tehtiin lähinnä koristeeksi, mutta niillä uskottiin olevan myös eroottinen vaikutus vastakkaiseen sukupuoleen (Hemingson 2009, 44- 51; Juntunen 2004, 26.)



Kuva 5. Perinteinen polynesianlainen tatuointikuvio (Best Tattoo designs 2010).

Samoalaisheimot olivat lojaaleja omalle kulttuurilleen, eikä kristinuskon leviäminen saanut tatuointirituaalia väistymään. Ristiretkeläiset yrittivät levittää sanaa tatuoinnin pakanallisuudesta ja syntisyydestä kristinuskossa. Samoalaiset ottivat kuitenkin kristinuskon vain lisäksi omaa kulttuuriaan, eivät pääasialliseksi uskonnoksi. Heillä oli vahva usko siihen, etteivät pojat muuttuneet miehiksi ennen kivuliasta tatuointirituaalia (Hemingson 2009, 46- 47.)

Maorien tatuointikulttuuri erosi muihin polynesianlaisiin heimoihin siinä, että tatuoinnit tehtiin arpeuttamalla iho. Tatuointi-instrumentti iskettiin niin syvään, että niiden parannuttua jäljelle jäi arpeutunut värillinen uurrettu kuvio. Heille tunnusomaista oli kasvoihin tehty moko-tatuointi. Niissä esiintyi erilaisia spiraali- ja kaarevia aiheita, joiden tehtävä oli korostaa kasvojen piirteitä ja ilmeitä. Miehillä

kasvot olivat yleensä tatuoitu kokonaan (kuva 6), kun taas naisilla ne rajoittuivat huulien sekä leuan alueelle kuvan 7 kaltaisesti (Hemingson 2009, 48- 51.)



Kuva 6. Miehen moko-tatuointi (Kuini Rikihana's Weblog 2012).



Kuva 7. Naisen moko-tatuointi (Otago Daily Times 2008).

Amerikka

Näiden alkuperäiskansojen tatuointikulttuurista on saatavilla vain vähän tietoa, koska tiedemiehet eivät ole pitäneet sitä kovin mielenkiintoisena. Kuitenkin sen verran osataan sanoa, että yleensä tatuoinnit edustivat uskonnollisuutta, maagisuutta, terveyttä sekä aikuistumista. Niillä myös kerrottiin kantajansa urheudesta taisteluissa vihollisia vastaan. Alkuasukkailla tatuointi oli maaginen toimenpide, jonka aikana laulettiin ja tanssittiin manaamalla demonit pois (Hemingson 2009, 54- 55.)

Haidalaiset alkuasukkaat ja heidän tatuointinsa ovat ehkä tunnetuimpia tämän alueen muinaisuudesta ja nykyäänkin suositaan paljon heidän selkeitä ja massiivisia kuva-aiheitaan. Tatuointimallit pohjautuivat heidän myytteihinsä, toteemi-teemoihin sekä vaakunoihin. Yleisiä aiheita olivat korppi ja kotka sekä niiden aliryhmiä kuten mm. karhu, sammakko, kolibri, majava, saukko, susi, miekkavalas, lohi sekä ukkoslintu (kuva 8). Samoja aiheita toistettiin myös kaikissa arki-

päivän tavaroissa aina kanoottien koristelua myöten. He olivat oman aikansa raskaimmin tatuoitu kansa ja oikeastaan ainoita, jotka käyttivät värejä kuvissaan, punaista sekä mustaa (Hemingson 2009, 55- 57.)

Afrikka

Muinaisen Egyptin mumioilta on löytynyt paljon ihoon tehtyä taidetta. Varhaisimmat todisteet löytyvät jopa ajalta 2000 eKr., jolloin esimerkiksi naismumioilta on löydetty paljon alavatsaan tehtyjä tatuointeja sekä koristearpia. Näillä uskotaan olleen suojaava, hedelmällisyyden, eroottisuuden sekä äitiyden merkitys (Hemingson 2009, 64.)

Uskonnolla oli suuri merkitys kansaan, niinpä suosittu aihe tatuoinneille oli myös erilaiset jumalien kuvat sekä niiden symbolit. Niiden uskotaan toimineen erilaisina talismaaneina, jotka kestävät ikuisuuden. Kuvia on luultavasti myös käytetty lääkinnällisessä merkityksessä ja niillä on kunnioitettu eri jumalia.

Varhaisin tunnettu tatuointi, abstraktien kuvien sijaan oli Bes- jumala (kuva 9), joka edusti irstautta sekä juhlintaa. Tällaisia kuvia on löytynyt mumioilta, jotka toimivat aikansa tanssijattarina sekä muusikoina (Hemingson 2009, 64.)



Kuva 8. Haidalainen ukkoslintu (Bart Willis 2012).



Kuva 9. Bes- jumala (Karen's Whimsy 2012).

Tatuoinnit kuuluivat myös muihin perinteisiin afrikkalaisiin yhteisöihin. Vielä nykyisinkin eri heimot käyttävät usein tatuointeja sosiaalisen aseman, luonteenpiirteiden, poliittiseen statukseen sekä uskonnollisen arvovallan merkkeinä. Naisten tatuointi taas liittyy suuremmalta osin hedelmällisyyteen. Sillä osoitetaan lapsen saannin tuoman kivun kestävyys ja pakaroissa sekä lanteilla olevat ku-

vat korostavat eroottisuutta. Perinteiset alueen kuvat tehdään arpeuttamalla, jossa ihoa viilletään ensin joko partaterällä tai jollain muulla terävällä esineellä ja sen jälkeen haavoihin hierotaan hiilenmustaa väriä (Hemingson 2009, 65.)

Lähi-itä

Tällä alueella varsinkin naiset harjoittivat kuvien tekemistä, mutta sen metodi on pidetty salassa. Tatuoinnit ovat luultavammin saaneet alkunsa uskonnollisena rituaalina, mutta niitä tehtiin myös parantavassa merkityksessä. Kuvat sijoitettiin kipukohtaan, kuten otsan tai ohimon alueelle päänsäryn ja silmäsairauksien parantamiseksi (Hemingson 2009, 66.)

Monien arabikansojen uskomuksissa oli, että tatuoinneilla oli maaginen vaikutus. Sen jopa uskottiin saavan naisen raskaaksi. Tällaiset tatuoinnit sijoituivat yleensä navan alle, alaselkään tai pakaroiden yläpuolelle ja ne koostuivat yleensä joko yhdestä tai useammasta pisteestä muodostaen pienen kuvion. Myös pienille lapsille tehtiin nenän päähän tatuointi pienellä pisteellä, jonka uskottiin pidentävän lapsen elinikää. Keskiajalta jopa 1900-luvulle asti myös ristiretkeläiset sekä pyhiinvaeltajat ottivat matkamuiistikseen ristitatuointeja todisteeksi käynnistä Pyhällä maalla (Hemingson 2009, 66.)

Eurooppa

Puhutaan, että Eurooppaan tatuoinnit kulkeutuivat kapteeni James Cookin mukana 1700-luvulla hänen Polynesian matkaltaan. Kierrellessään eri maissa tutkijat ja merimiehet tekivät löytöjä oudosti koristelluista ihmisistä. He jopa kuljettivat heimolaisia tai heidän päitään mukana kotiin todisteeksi näistä eriskummallisista tavoista. Todellisuudessa tatuoinnit olivat löytäneet tiensä länsimaihin jo paljon aiemmin, mutta kristinuskon vaikutuksesta toiminta kiellettiin 787 jKr. lähes tuhanneksi vuodeksi (Juntunen 2004, 27; Hemingson 2009, 73- 74.)

Kelttiläisyys edustaa tunnetuimpia varhaisia eurooppalaisia tatuointikulttuureja, joka oli laajimmillaan 100 eKr. Se syntyi nykyisten Itävallan ja Sveitsin alueilta, leviten ympäri Eurooppaa aina Englantiin asti. Kulttuuriin kuuluvia tatuointeja tehtiin joko normaalisti musteella tai ihoa viiltämällä, josta parantuessa muodostui arpitatuointi. Kuvien tehtävä oli toimia heimotunnuksina sekä pelottelemalla vihollisia osoittaen sotilaan urheuden ja kivunsietokyvyn (Juntunen 2004, 25.)

Tunnusomaista kelttiläiselle tatuoinnille on sen solmut, punokset ja sokkelot (kuva 10), jotka kuvastavat elämän monimutkaisuutta ja sen kiertokulkua (Hemingson 2009, 73, 78.)

Kolmisen sataa vuotta jKr. alettiin länsimaissa tatuointeja pitää pakanallisena toimintana uskovaisten keskuudessa, jolloin siitä tuli kiellettyä.

Antiikin Kreikassa ja Roomassa tatuointeja tehtiin lähinnä vangeille, orjille ja palkkasotureille pakoyritysten varalta. Monet kirjailijat ovatkin kutsuneet tatuointia antiikin ajan rangaistuskeinona, stigmana, joka tarkoittaa kunniantomuuden ja häpeän merkkiä (Juntunen 2004, 31; Hemingson 2009, 68- 69.)

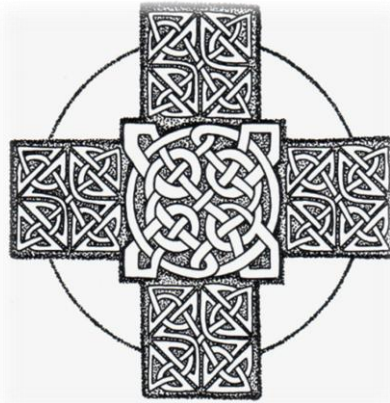

Kuva 10. Kelttiläinen risti (Freeceltic's 2012).

3.2 1800-luvulta nykypäivään

Tatuoinnit levisivät 1800-luvulla merimiesten matkassa. He olivat seilanneet ympäri maailmaa, käyneet eri maissa ja nähneet lukuisia tatuoituja alkuperäiskansoja, joilta olivat jopa itse hankkineet kuvia. Merimiesten keskuudessa alettiin harjoittaa tatuoimista ja siitä tulikin yksi tärkeä osa heidän elämäänsä. Useissa laivoissa toimi omat tatuojiansa, mutta myös satamakaupunkeihin perustettiin tatuointiliikkeitä ja merimiesten pysähtyessä matkallaan, he ottivat rakkaidensa nimiä sekä sotilastunnuksia ihoonsa.

Tatuoiminen teki todellista kauppansa ja ehkäpä juuri siksi vuonna 1891 O'Reilly- niminen mies patentoi ensimmäisen tatuointikoneen, joka mullisti markkinat. Nyt pystyttiin kuvia tekemään piirtämisen nopeudella, edelliseen hitaaseen "vasaranakutteluun" nähden.

Tatuoinnit olivat ylpeyden aihe sekä muoti- ilmiö vielä 1900-alussakin, mutta sittemmin villitys laantui parikymmeneksi vuodeksi (Hemingson 2009, 58-60.) Tähän aikaan tavallinen keskiluokka vieroksui ajatusta ihon värittämisestä. Tatuointeja harrastivat lähinnä merimiehet, sotilaat, rikolliset sekä erilaiset yhteisöt, kuten sirkuslaiset. Näytöksissä esiintyi täyteen tatuoituja ihmisiä ja he tienasivat itselleen rahaa ollen samalla ihmetyksen kohteena keskiluokalle ja säädyille. Tunnetuimmista legendoista tatuoituna sirkuslaisena tunnetaan kuvassa 11 esiintyvä The Great Omi, Suuri Omi (Juntunen 2004, 31- 33.)

Holokaustin aikaan 1930-luvun lopulta 1940-luvun alkuun Auschwitzin keskitysleireillä vangeille tatuointiin sarjanumerot (kuva 12), joita annettiin yli 400 000 kappaletta. Euroopan juutalaiset eivät yleensä tatuoineet ihoaan uskontonsa vuoksi ja tämä onkin eloon jääneille kirvelevä muistutus tuosta ajasta (Hemingson 2009, 72.)



Kuva 11. The Great Omi, Suuri Omi (Wikipedia 2012b).



Kuva 12. Keskitysleirin vangin sarjanumero (Wikipedia 2012c).

Tatuointien ”uusi tuleminen” alkoi 1950-luvulla, jolloin hippiliikkeet ja muutenkin protestointi normaalia maailmaa vastaan nousivat valloilleen nuorison keskuudessa. Tatuoinneilla haluttiin viestiä itsenäisyydestä, ottaa kantaa yhteiskunnan asioihin sekä ilmaista itseään kehotaiteen avulla (Hemingson 2009, 60- 62.)

Tatuoinneista tuli jopa trendi 1990-luvulla, jolloin myös niin sanotut tribaalikuviot (kuva 13) tulivat muotiin. Näille ominaista oli mustaksi väritetty yleensä ei mitään esittävä kuvio. Suosittuja olivat myös vanhat perinteiset selkeät tatuoinnit ruusuista panttereihin (kuva 14) sekä ylipäänsä musta-harmaat kuvat (Wikipedia 2012d).



Kuva 13. Selän tribaali-tatuointi



Kuva 14. Pantteri- ja ruusu-tatuointi

3.3 Tatuointien tulo Suomeen

Tatuoinnit saapuivat Suomeen vasta 1970-luvun loppupuolella. Englannissa, Yhdysvalloissa sekä Keski-Euroopan maissa levinnyt tatuointikuume ei ollut löytänyt tietään vielä Suomeen asti ja niitä harrastivat lähinnä rikolliset sekä merimiehet. 1970-luvun lopulla nuorisokulttuuri muuttui kokonaisvaltaiseksi ilmiöksi ja samalla he innostuivat ottamaan myös kuvia ihoonsa. Rock- musiikista tuli lisäksi portti uuteen elämäntapaan, omaan muotiin sekä ideologiaan. Selkeimmin tatuoinnit liittyivät rockabilly-kulttuuriin, joka rantautui Suomeen Englannista. Vaikka kuvia tehtiin, ei 1980-luvun alussa ollut vielä yhtään virallista tatuointiliikettä. Ensimmäinen liike avasi ovensa vasta vuonna 1987 Ruovedellä. Tämän jälkeen myös Helsingissä perustettiin muutama liike ennen 1990-luvun alkua. Myöhemmin liikkeitä syntyi myös eri paikkakunnille ja näin tatuoinnit löysivät vähitellen koko Suomen (Juntunen 2004, 196- 199.)

4 Tatuointiliikkeet ja suunnittelu

Tatuointiliikkeet luokitellaan kehoa muokkaaviksi yrityksiksi, joissa yleensä tarjotaan myös tatuointien lisäksi lävistyksiä tai muita vastaavia palveluita. Tämä tieteenkin laajentaa liikkeen asiakaskuntaa kun tähän harrastukseen liittyvät palvelut saadaan kaikki saman katon alta. Tatuoiija toimii usein itse myös lävistäjänä tai sitten kumpaankin työhön on omat tekijänsä. Nykyisellään on paljon liikkeitä, jossa työskentelee useampi kuin yksi tatuoiija. Usein heillä on omat tyyliisuuntansa, joita haluavat tehdä ja missä ovat parhaimmillaan. Tällä saadaan monipuolisuutta liikkeeseen ja varmistetaan, että niin asiakas kuin tatuoijakin ovat tyytyväisiä työskentelyyn sekä lopputulokseen.

Mutta kuka sitten suunnittelee tatuointiliikkeen yleisilmeen? Oletan, että usein tatuoijalla itsellään on joko vahvat mielikuvat liikkeensä yleisilmeestä tai eivät pidä liikkeen yleisilmettä juurikaan tärkeänä. Tällöin eivät usko myöskään tarvitsevänsä siihen sisustussuunnittelijan apua. Vaikka työnjälki onkin ratkaisevassa asemassa, vaikuttaa myös liikkeen yleisilme jossain määrin asiakkaaseen. Tatuointistudioiden sisustukset harvoin puhuttelevat asiakasta, eikä sieltä löydy muuta mielenkiintoa kuin tatuointikuvat. Järjestään kaikki liiketilat ovat perinteisen kaavan mukaan sisustettuja ja usein myös mitään sanomattomia ja tylsiä. Mielestäni yleisilmeen kuuluisi olla puhutteleva sekä mielenkiintoinen kokonaisuus, jolloin se jäisi asiakkaankin mieleen.

4.1 Määräykset

Helsingin kaupungin ympäristökeskus on julkaissut selkeät suunnitteluohjeet terveyden- ja kauneudenhoitoon tarkoitettujen huoneistojen osalta. Näihin kuuluvat parturi- kampaamot, kauneushoitolat, tatuointi- ja lävistysliikkeet sekä solarium (Helsingin kaupunki, Ympäristökeskus 2012.) Suunnitteluohjeet ja määräykset on laadittu lakipykälien mukaan, joten samat ohjeet koskevat myös koko Suomea.

Suunnitteluohjeisiin on määritelty yleiset toimintaan vaadittavat ominaisuudet. Huoneistolle tulee olla vähintään koneellinen ilmanvaihto ja raitisilmaventtiilit.

Jos asiakaspaikkoja on yli kolme, säädettävää koneellista ilmanvaihtoa suositellaan. Tilassa tulee olla myös tuulikaappi tai lämmöneristävyydeltään sitä vastaava ovi- tai ilmaverho. Valaistuksen tulee olla vähintään 300- 500 luksia ja ikkunapinta-alaa kuuluisi olla 10 % liiketilan lattiapinta-alasta. Siivousvälineille täytyy löytyä oma tilansa, jossa on tarpeeksi tilaa vaadittaville välineille sekä aineille. Välineiden puhdistukselle vaaditaan lavuaari ja desinfiointiin sekä sterilointiin tarvittavat laitteet, kuten ultraäänipesuri sekä autoklaavi tai kuumailmasterilointilaitte. Asiakaspaikan välittömässä läheisyydessä on oltava asianmukaisesti varustettu käsienpesupaikka.

Asiakkaille tulee olla sopivat odotustilat ja asianmukainen vaatteiden säilytys ja henkilökunnalle puolestaan omat sosiaalitilat sekä käymälä. Mikäli asiakkailla ei ole varattu omaa käymälää, tulee heidän saada käyttää samaa henkilökunnan kanssa. Pintamateriaalien sekä kalusteiden tulee olla kestävä ja helposti puhdistettavissa (Helsingin kaupunki, Ympäristökeskus 2012.)

Suunnitteluohjeessa on määritelty myös tatuointi- ja lävistystiloille annetut erityisvaatimukset. Tässä kerrotaan, että lattiapinta-alaa täytyy olla 7 m² yhtä asiakaspaikkaa kohden. Työvälineet tulee puhdistaa jokaista asiakasta varten huolellisesti ja asianmukaisesti. Ennen toimenpidettä asiakkaan iho tulee desinfioida tarkoitukseen soveltuvalla desinfiointiaineella. Työ suoritetaan huolellisesti alusta loppuun, sekä asiakkaalle kerrotaan tatuointeihin liittyvistä turvallisuusriskeistä. Ennen tatuoinnista asiakas täyttää asiakaslomakkeen ja työn jälkeen on hänelle annettava asianmukaiset jälkihoito-ohjeet kirjallisesti. Tatuointia ei suositella tehtäväksi päihtyneelle henkilölle eikä alle 18-vuotiaille ilman huoltajan kirjallista suostumusta (Helsingin kaupunki, Ympäristökeskus 2012.)

Määräykset on annettu myös erikseen työvälineiden sterilointiin. Neulat ja välineet, jotka ovat välittömässä kosketuksessa ihon kanssa, puhdistetaan ensin mekaanisesti ultraäänipesurilla (kuva 15). Tämän jälkeen ne steriloidaan autoklaavilla (kuva 16) tai kuumailmasterilointilaitteella. Autoklaavi perustuu ylipaineisuuden sekä kuumaan höyryyn kun taas kuumailmasterilointilaitte nimensä mukaan kuumaan ilmaan. Näillä menetelmillä tapetaan välineistä mikrobit. Steriloitavat välineet tulee pakata sterilointipusseihin, jossa ne pysyvät täysin puh-

taina ja ne on myös pidettävä erikseen likaisten kanssa (Helsingin kaupunki, Ympäristökeskus 2012.)



Kuva 15. Ultraäänipesuri (Elekma 2012).



Kuva 16. Autoklaavi (Kavakka 2012).

Liikettä perustaessa tulee ammatinharjoittajan tehdä ilmoitukset oman kuntansa ympäristökeskukseen. Ilmoituksesta tulee selville esimerkiksi liikkeessä harjoitettava toiminta, pohja- sekä kalustepiirros, käytetyt pintamateriaalit, ilmanvaihto, valaistus, hygieenisuus sekä muut terveystaiton ehkäisemiseksi tarpeelliset tiedot (Helsingin kaupunki, Ympäristökeskus 2012.)

Seuraavaksi ennen liikkeen avaamista viranomaisen on tarkastettava, täyttääkö liiketilassa annetut vaatimukset ja onko virallisia suunnitteluohjeita noudatettu. Jos annetut vaatimukset eivät täyty, antaa viranomainen korjausmääräyksen vaadittavista muutoksista. Hän tulee määräajan kuluttua uudestaan tarkistamaan, onko puutteet korjattu asianmukaisella tavalla (Helsingin kaupunki, Ympäristökeskus 2012.)

Tarkastaja tekee käynnin yhteydessä toiminnan riskiarvioinnin. Lomakkeessa perehdytään liikkeen toiminnan eri ominaisuuksiin ja niiden riskilukuihin (1-5). Siinä arvioidaan asiakkaiden määrää, toiminnan hygieenisyyttä, tilaa ja ilmanvaihtoa, tarvittavia laitteita, asiakkaiden tarvitsemia erityistietoja, tilojen siisteyttä ja siivousjärjestelyjä, toiminnanharjoittajan asennetta ja resursseja sekä valvonnan kokonaista tulosta. Näistä eri ominaisuuksista saadut riskiluvut ynnätään ja saadaan kokonaisvaltainen tarkastustarpeen tiheys (Valvira 2012.)

4.2 Valaistus

Hyvällä valaistuksella pyritään lisäämään viihtyvyyttä, tuottavuutta sekä terveellisyyttä. Silmien rasitusta ja kuivumista välttääkseen on hyvällä valaistuksella suuri merkitys. Viihtyvyydellä tarkoitetaan valaistuksen tuomaa juuri oikeaa viireystilaa, jolla työn tuottavuuskin saadaan maksimoitua (Työterveyslaitos 2011.)

Kun valaistusvoimakkuus nostetaan 500 luksista noin 1600 luksiin, kasvatetaan myös tuottavuutta usealla prosentilla. Varsinkin vaativissa näkötehtävissä tuottavuus on saatu nostettua 8 - 9 % sekä virheiden määrä saatu lähes puolittumaan. Valaistusvoimakkuuden lisääminen on vielä tärkeämpää vanhemmalla iällä, mutta ennaltaehkäisevänä se kannattaa myös nuorille ihmisille. Valaistuksen kokonaisvaltaisella remontilla voidaan saada säästettyä myös energiakustannuksissa. Työtilan koko, seinien ja kattopintojen heijastusominaisuudet sekä esimerkiksi värit vaikuttavat näköhavaintoomme. Näkemisen kannalta tärkeimmät vaikuttavat tekijät ovat valaisimet sekä niiden tuottama valo (Työterveyslaitos 2011.)

Hyvä valaistus on todella tärkeä osa tatuoimista. Työssä vaaditaan äärimmäistä tarkkuutta ja se vaatii silmiltä paljon. On aivan sama vaikka sinulla olisi kymmeniä eri valaisimia, jos niiden tuoma valaistus on heikko tai vääränlainen. Niinpä kannattaakin pohtia oman työskentelyn kautta millaista valoa tarvitset mihinkin kohtaan tilaa. Kokonaisvaltainen, tasainen sekä häikäisemätön valo tekee työstä paljon helpompaa rasittaen mahdollisimman vähän silmiä ja tuoden tatuointiväritkin paremmin esille. Jos valaistus ei ole kunnossa, silmät joutuvat tekemään työtä monin verroin enemmän edelliseen nähden.

Helsingin kaupungin Ympäristökeskuksen laatimassa suunnitteluohjeessa on ilmoitettu minimi valonteho 300 - 500 luksia, mutta mielestäni tuo ei ole riittävä valaistus, ainakaan itse työskentelytilassa. Itse olen joskus jopa käyttänyt erillistä otsalamppua, koska ihon välittömässä läheisyydessä työskennellessä muodostuu itsestä usein varjo, joka pimentää tatuoitavan alueen. Otsalampulla saa tarkan valon iholle tulematta itse valonlähteen eteen. Toinen markkinoilla oleva valaistus ihon välittömään läheisyyteen on tatuointikoneeseen kiinnitettävä pieni

lamppu (kuva 17). Itse hankittuni tällaisen, en pitänyt sitä kuitenkaan kovin hyvänä keksintönä. Mitä enemmän tatuointikoneeseen kiinnitetään eri osia, ovat ne tiellä työtä tehdessä.



Kuva 17. Tatuointikoneen lamppu (TattooTukku 2012).

4.3 Materiaalit

Tatuointiliikkeen suunnittelussa on tärkeää miettiä etukäteen tilan eri pintojen materiaalivalinnat. Varsinkin lattian suhteen, pinnan tulee olla helposti puhdistettavissa myös kovilla pesuaineilla. Työskentelytila kuuluu pitää kliinisen puhtaana ja jopa desinfiointiaineella puhdistus tulisi onnistua.

Lattia on pintana juuri se, johon tatuointiväriä voi roiskua enemmänkin, joten tämän kohdalla tulisi miettiä sen kestävyyttä. Tatuointiväreissä on hyvin paljon väripigmentejä ja roiskeiden poistaminen onnistuu parhaiten yleensä vihreällä saippualla. Kyseisellä aineella pyyhitään myös välillä iholta pois ylimääräinen väri kuvaa tehdessä. Jos yrittää poistaa väriä väärällä aineella niin se yleensä vain leviää ja jättää huokoiseen pintaan ilkeän näköisen väritahran.

Seinien osalta tietysti jokainen tekee mieleisensä, mutta pidän mattapintaa valaistuksenkin kannalta parempana valintana. Himmeä pinta ei heijasta mahdollista häiritsevää valoa työntekijälle eikä myöskään asiakkaalle vaan antaa tasaisemman valon ympäri huonetta. Tapettikin käy, mutta en laittaisi sitä missään nimessä työskentelyalueen välittömään läheisyyteen. Sanonnan mukaisesti ”rapatessa roiskuu” ja ainakaan tavallisesta tapetista värin roiskeet eivät varmasti tule ikinä irtoamaan.

Jos työskentelytila on pieni ja valaistus heikohko, en suosisi seiniin kovin tummia värejä. Se tekisi tilasta vain pienemmän sekä pimeään oloisen ja yleisvaikutelma olisi ahdistava ja tunkkainen.

Suunniteltaessa kiintokalusteita mielestäni tärkeimmät ominaisuudet ovat kestävyys ja puhdistettavuus. Myös ovien painallusmekanismi on hyvä asia. Tällä vältetään mahdollinen mikrobien leviäminen käsien kautta, kun oven pystyy avaamaan myös esimerkiksi kyynärpäällä tai polvella. Täysin sileä pinta on myös helppo puhdistaa ja pyyhkiä, joten senkin vuoksi vetimet olisivat vain tiellä.

Työtasoilta vaaditaan eniten puhdistuksen ja desinfiointikestävyyttä eikä pinta saa olla huokoinen. Lasi tai ruostumaton teräs on paras vaihtoehto, koska ne eivät ime tatuointiväriä itseensä ja ovat kestävyydeltään todella hyviä.

Huonekalujen tulisi olla helposti puhdistettavia niin työskentelytilan kuin odotustilankin osalta. Ylimääräisiä huonekaluja tatuointitilassa kannattaa välttää, jotta siellä olisi työskentelylle tarvittavaa tilaa hyvin ja myös siivous onnistuu helpommin. Vain tarpeelliset asiakaskalusteet työskentelytuoleineen ovat tärkeitä. Niissä kannattaa mielestäni käyttää nahkaa tai keinonahkaa helpomman puhdistettavuuden ja kestävyuden vuoksi. Värien osalta suositaan aina tummaa, yleensä mustaa nahkaa tai keinonahkaa, joissa väriroiskeet eivät näy. Itse olen kuitenkin sitä mieltä, että kun kalusteet suojataan kelmulla tai muulla vastaavalla jokaiselle asiakkaalle erikseen, ei itse materiaalille kuuluisi väriä edes mennä.

Odotustilassa huonekalujen kulutuksenkestävyys tulee olla hyvä. Mutta varsinkin yhden tatuoijan liikkeessä asiakasvirta on suhteellisen pieni päivän aikana ja näin ollen ei huonekaluilta kuitenkaan paljoa vaadita. Normaali kestävyys ja helppo puhdistettavuus riittänee. Muistaen tietysti paloturvallisuuden joka julkisessa tilassa on määritelty S1-luokkaan.

Tekstiileitä tulisi välttää tatuointitilassa pölyn estämiseksi. Odotustilassa ne tietysti ovat ihan kodikkuutta tuova lisä, mutta tässäkin täytyy muistaa paloturvallisuusmääräykset. Julkisen tilan S1-luokan kankaissa ei ole niin laajaa valikoimaa kuin kodintekstiileissä, mutta nykyisin saadaan myös edellä mainittuun käsittelyjä, joilla tehdään tekstiilistä paloturvallinen. Varma valinta on hankkia kes-

tävää nahkaa tai keinonahkaa ja jättää loput tekstiilit pois suunnitelmasta. Tilasta voidaan saada viihtyisä myös muun sisustuksen avulla.

4.4 Toiminnallisuus tatuointiammattilaisten näkökulmasta

Vaikka virallisessa suunnitteluohjeessa on tarkoin ohjeistettu tatuointiliikkeen suunnittelua, halusin käytännönläheisempää tietoa. Tein tatuoinnin ammattilaisille kyselylomakkeen, jossa halusin tietää heidän näkemyksensä studion tilan tarpeista, sen materiaalivalinnoista ja toiminnallisuudesta. Kysyin heiltä myös oman liikkeensä heikkouksista ja vahvuuksista, jotka he ovat työtä tehdessään havainneet. Lisäksi he saivat antaa oman näkökulmansa asiakkaan ensivaikutelman luomisesta, niin positiivisista kuin negatiivisistakin. Vastauksia pääsen ammentamaan oman tilan suunnitteluun, sekä saan hyviä vinkkejä tulevaisuuden varalle, jos tulee vastaava julkinen tila suunniteltavaksi.

On myönnettävä, että vastausten saaminen osoittautui todella hankalaksi. Laitoin kysymykset 15 eri taholle, mutta en saanut vastauksia kuin kahdelta. Mielestäni tämä osoittaa sen, ettei moni ole juurikaan kiinnostunut liikkeensä sisustuksellisesta puolesta tai eivät muuten vaan halua käyttää aikaansa vastailemiseen. En kyselyä lähettäessäni kertonut omasta tatuointiharrastuksestani, jottei se vaikuttaisi vastaajien määrään. Ilmoitin tekeväni opinnäytetyötä yleisesti tatuointistudion sisustussuunnittelusta. Siltikään kukaan ei ollut innostunut vastaamaan kyselyyn. Suurin osa ei edes vaivautunut laittamaan sähköpostiviestiä takaisin ja ne jotka vastasivat, tuli kieltäytyminen hyvin tylästi. Päätin kuitenkin käyttää näiden kahden ammattilaisen vastauksia hyväkseni, koska tulokset vastasivat niin hyvin omia mielikuviani.

Vastauksissa painotettiin materiaalien helppoa puhdistettavuutta sekä yleisesti ottaen tilan siisteyttä ja yksinkertaisuutta. Myös yleisilmeen ja värimaailman kuuluisi olla samanlainen niin käyntikorteissa, kotisivuilla kuin liikkeessä. Tilan tulee olla tarpeeksi iso ja työskentelyalue erikseen odotustilan kanssa. Tällä pyritään estämään liian kantautumista hygieenisyyttä vaativaan tatuointitilaan sekä saadaan asiakkaalle se yksityisyys mikä tarvitaan. Eihän kukaan halua olla vähissä vaatteissa kaikkien nähtävillä ja usein vielä varsin kivuliaassa toimenpiteessä.

Toinen vastaajista pitää myös kodinomaista rentoa yleisilmettä hyvänä. Itsekin olen usealta asiakkaaltani kuullut, että on kiva tulla paikkaan, jossa on kodikas ja rento tunnelma, musiikki soi ja saa katsoa televisiota samalla. Usean asiakkaan kipu lievittyy tai jopa kokonaan unohtuu, kun voi keskittyä johonkin muuhun samalla.

Asiakaspalvelutaitoa pidetään myös todella tärkeimpänä asiana. Tällä alalla on paljon ammattilaisia, joilta puuttuu tämä edellä mainittu kokonaan. Palvelu on tökeröä, ilmapiiri jännittynyt, eikä asiakkaalle kerrota mitään toimenpiteen kuluista. Tällainen saa hänet ahdistumaan jo heti liikkeeseen saapuessa, eikä toimenpiteestä jää kovin mukavaa muistoa vaikka tatuointi kuinka hieno olisikin.

5 Tatuointistudio Funky

Miksi monikaan tatuointiammattilainen ei ole lähtenyt rohkeasti rikkomaan perinteisen tatuointiliikkeen yleisilmeen kaavaa? Tilat ovat yleensä värimaailmaltaan todella tummia; mustaa, punaista, oranssia ja sinistä. Toki on myös vaaleammin sisustettuja tiloja, mutta nekin yleensä joko tylsiä tai näyttävät sekavilta, koska seinille on laitettu esille paljon erilaisia tatuointikuvia. Muutamat hienot kuvat tuovat tatuointimaista yleisilmettä, mutta missä vaiheessa se menee yli?

Valaistus on usein myös suhteellisen huono varsinkin tummaan värimaailmaan ja vaikka itse tatuointitilat olisivat hyvin valaistut, ei se tee odotustilasta valoisaa ja vastaanottavaista. Eikö asiakkaalle tule tunkkainen ja hiukan likainen ensivaikutelma pimeästä ja kellarimaisesta tilasta, oli sitten kyseessä miten ammattilainen tahansa?

Tässä suhteessa pitäisinkin todella tärkeänä käyttää sisustussuunnittelijan apua hyväksi. Usein on vaikeaa irtaantua omasta perinteisestä näkemyksestään ja ajatella asiaa muidenkin kannalta. Sisustussuunnittelija osaa ulkopuolisena ajatella näitäkin asioita sekä yleisilmeen vaikutusta asiakkaisiin. Suunnitellessa liikkeen visuaalista ilmettä kannattaisi tatuojan ja sisustussuunnittelijan tehdä ehdottomasti yhteistyötä. Näin lopputuloksesta saataisiin paras mahdollinen kokonaisuus, joka puhuttelisi asiakkaita ja jäisi heidän mieleen positiivisella tavalla.

5.1 Asiakaskysely

Lähdin purkamaan mieltäni askarruttavia kysymystä tatuointiasiakkailta itseltään kyselylomakkeella. Mitä he tilalta vaativat, mitä he siellä haluaisivat nähdä, mitä eivät sekä millaisia puutteita ovat nähneet liikkeillä olevan ja kehitysideoita näihin puutteisiin. Lisäsin kyselyyn kuvakollaasin, johon valitsin kuusi erilaista kuvaa tatuointiliikkeistä. Kuvia miellyttävistä tatuointiliikkeistä löytyi Internetistä todella vähän, mutta valitsin vaihtoehdoista mielenkiintoisimmat ja edes hieman erilaiset toteutukset normaaleihin nähden. Lopuksi kyselylomakkeessa sana oli vapaa ja annoin kyselyyn vastaavien vapaasti heittää villedä ideoita liikkeen suunnittelua koskien.

Valitessani kyselylomakkeeseen vastaajat, oli tärkeää, että tiesin heidän nähneen useita tatuointiliikkeitä. Toki omia asiakkaitani on myös mukana, mutta tiedän heidän käyneen ottamassa tatuointeja toisaallakin. Näin uskon saavani kaikista luotettavinta informaatiota yleisilmeen positiivisista sekä negatiivisista vaikutuksista. Lähetin kyselyn 22 ihmiselle ja kymmenen heistä vastasi, kuusi naista ja neljä miestä. On hyvä että sain kummankin sukupuolen edustajilta vastauksia, jolloin tuloksetkin ovat luotettavimmat.

Vastauksia aion käyttää hyödyksi projektissani. On helpompaa suunnitella asiakkaankin silmää miellyttävä liiketila, kun saa tietoa heidän odotuksistaan sekä pettymyksistä, joita mahdollisesti on joskus ollut yleisilmeen tai muun osalta.

Ensimmäiseksi kysyin mihin asiakas kiinnittää huomionsa tullessaan tatuointistudioon. Jokaisessa vastauksessa yhtenäistä oli tilan siisteys sekä henkilökunnan asiakaspalvelualltius. Yhdessä vastauksessa liikkeen epäsiisteys myös saa epäilemään tatuojan ammattitaitoa puhtauden lisäksi. Monissa vastauksissa oli myös valiteltu yleisesti nykyisten tilojen tummuutta/pimeyttä sekä sekavuutta johtuen luultavimmin ripotelluista tatuointikuvista pitkin liiketilaa. Selvisi myös, että osa ihmisistä vieroksuu liikkeitä, joissa on 2-metrisiä ”tatuoituja korstoja” partoineen tekemässä kuvia, eli ulkonäöllä on myös merkitystä. Yleisesti ottaen siisti, pelkistetty ja valoisa tila on parempi kaikkien mielestä.

Toiseksi halusin tietää mitä asiakkaat odottavat liikkeen visuaaliselta ilmeeltä? Monissa vastauksissa painotettiin siisteyttä, valoisuutta ja erilaisuutta, kuitenkin niin että tilan tunnistaa tatuointiliikkeeksi. Kuvien esilletuonti oli myös yleinen vastaus, joka sinällään menee ristiriitaan ylemmän vastausten kanssa. Ei haluta sekavaa liiketilaa, jossa niin paljon kuvia, ettei seinää taustalta näy. Kuitenkin kohtuullisella määrällä kuvia tilan tunnistettavuus paranee. Vastauksissa peräänkuulutettiin myös vastaanottavaisempaa asiakaspalvelua. Jotkut vastaajista olivat aikaisemmin saaneet huonoa ja jopa ylimielistä palvelua liikkeeseen tullessa ja siellä ollessa. Varsinkin nykyisin, kun hyviä tatuoijia löytyy jo aika paljon, ei tule unohtaa asiakaspalvelun tärkeyttä.

Halusin tietää asiakkailta myös sen, miten liikkeen yleisilme vaikuttaa tatuojan valintaan, jos vaikuttaa? Suurin osa vastaajista oli sitä mieltä, ettei yleisilmeellä juurikaan ole merkitystä jos kyseessä on ennestään tuttu vakiotatuojia. Joidenkin vastaajien mielestä työnjälki sekä asiakaspalvelutaidot menevät muun edelle, mutta myös yleisilme vaikuttaa jonkin verran. Useat mainitsivat, että liikkeen tulee olla siisti ja valoisa, eikä tunkkainen ja pimeä. Yhden vastaajan mielestä liiketilan tulisi olla myös työntekijän näköinen. Siitä voidaan nähdä millaisia ihmisiä siellä on töissä.

Seuraavaksi kysyin herättävätkö tatuointiliikkeen sisustukset millaisia mielikuvia asiakkaassa. Useissa vastauksissa sisustukset luovat mielenkiinnon kokonaisvaltaisesti tatuointialaa kohtaan. Toinen toistaan upeammat mallikuvat saavat aikaan valinnanvaikeutta kuvaa etsiessä. Saapuessa liikkeeseen joidenkin mieleen tulee uusia ideoita, joita iholleen haluaa tatuoitavan. Toiset luovat mielikuvan puhtaudesta siisteyden ja valoisuuden avulla.

Viidenneksi tein kuvakollaasin, jonka avulla halusin saada asiakkaiden mielikuvia esiin erilaisten tatuointistudion kuvien avulla (kuvat 18- 23).

Ainoastaan ensimmäisen kuvan osalta tuli vain positiivista palautetta. Vastaajien kommentteja olivat: selkeä ja piristävä mutta hillitty värimaailma. Liikkeessä ei ole myöskään liikaa roinaa ja kivoja mielenkiintoisia yksityiskohtia ripoteltu sinne tänne.



Kuva 18. Kollaasikuva 1 (Element Tattoo Studio, Texas).

Toisen kuvan osalta tuli myös paljon positiivista palautetta tilan pelkistetyistä ja selkeästä tyylistä. Tilaa pidettiin myös valoisaan ja tyylikkäänä. Muutama huomio tuli, toinen liittyen liikaan punaisen värin käyttöön sekä luultavasti kuvassa olevat taulut saivat aikaan mielikuvan autokerhon eteisaulasta eräälle vastaan-
neelle.



Kuva 19. Kollaasikuva 2 (Burnout Ink, Mallorca).

Kolmannen kuvan osalta positiivista palautetta tuli värien käytöstä. Kuitenkin eräs vastaaja piti tilaa liian tummana ja olisi jopa valmis kääntymään ovella pois, jos tällainen liike tulisi vastaan. Yhdelle vastaajista tuli taas mieleen baarin backstage.



Kuva 20. Kollaasikuva 3 (Xuber Tattoo, Espanja).

Neljännestä kuvasta monelle tulee mieleen parturi-kampaamo, johtunee asiakaspaikkojen sijoittelusta riviin vain yhdelle seinälle. Toiset vastaajista olivat sitä mieltä, että epäsiistin näköinen ja toiset taas tykkäsivät liikkeen karusta ilmeestä.



Kuva 21. Kollaasikuva 4 (Graceland Tattoo, New York).

Viides kuva herätti eniten negatiivisia mielikuvia. Varsinkin miesten silmissä liike on liian naisellinen, eikä itämaalaistyylinen sisustus oikein innostanut vastaajia. Yksi naisvastaaja piti tilaa valoisaana ja siistinä sekä ihastui pinkkiin sohvaan.



Kuva 22. Kollaasikuva 5 (Tatuointistudio Kanthima, Suomi).

Kuudes kuva oli enemmän miesvastaajien mieleen niin kuin arvata jo saattoikin. Heidän mielestään tila on mielenkiintoinen ja siellä on kaikkea nähtävää. Tilaa pidettiin myös kodikkaana. Naisten mielestä tilassa taas oli aivan liikaa kaikkea ja tila oli sekava ja miehinen vaikkakin hyvin toteutettu.



Kuva 23. Kollaasikuva 6 (Phat Kat Tattoo, Oregon).

Kokonaisuudessaan vastauksista sai päätelmän, että tilan kuuluu näyttää tatuointiliikkeeltä, muttei liian tummalta sellaiselta. Siellä saa olla myös esillä tatuointikuvia, mutta hillityssä määrin. Lisäksi liian tavaran keräämistä tilaan tulisi välttää, koska se tekee yleisvaikutelman sotkuiseksi. Valoisuutta pidetään hyvänä asiana ja näin sillä saadaan myös tilan siisteys paremmin tuotua esille.

5.2 Suunnittelun lähtökohdat

Aloitin liiketilan suunnittelun miettien adjektiiveja, jotka kuvailisivat tulevaa yleisilmettä: persoonallinen, hygieeninen, siisti, raikas, tilava, avoin, erikoinen, moderni, karu, mielenkiintoinen. Kokonaisuuden tulee olla vaalea ja valoista. Jottei tilasta tulisi tylsä ja liian klinisen oloinen, halusin tuoda siihen ripauksen jotain. Sain oivalluksen grafiitti tyyppisestä sisustuksesta; betoniseinää ja hauskuttelua kirkkailla väreillä pienin ripauksin. Betoni tuo tietynlaista karua vaikutelmaa, kirkkaat värit sen sijaan kuuluvat olennaisesti tatuointiliikkeeseen. Näillä saan tilaan mielenkiintoa, mutta pysymään sen kuitenkin siistinä ja valoisana. Alustava visio alkoikin nyt olla valmis ja seuraavaksi lähdin miettimään liikkeen nimeä sekä sen logoa.

Olen nähnyt tatuointiliikkeiden logoja, joihin on lisätty aivan liikaa kaikkea pientä yksityiskohtaa ja liikkeen nimi jääkin usein tämän kaiken muun varjoon. Halusin oman logon tuovan studioni nimen selkeästi esille. Nimen keksimisessä ei mennyt kauaa. Halusin sen tuovan esille sanaa hieno englanniksi ja näin funky tuli heti mieleeni. Mietin lisäksi alueen nykyisiä tatuointiliikkeiden nimiä enkä halunnut sen sekoittuvan muihin. Tällaista ei ole vielä, joten päätin pitää sen. Logoa suunnitellessa halusin toistaa myös sisustuksessa käytettävää graffiitihenkisyyttä ja lähdin etsimään tyyliin sopivia fontteja Internetistä. Ongelmana oli aluksi se, että suurin osa teksteistä ei ollut selkeästi luettavissa. Löysin kuitenkin muutaman vartenotettavan vaihtoehdon ja näitä yhdistelemällä sain selkeästi luettavan lopullisen logon. Lisäsin tatuointistudio- tekstin todella yksinkertaisella fontilla yläreunaan, joka mielestäni korostaa alemman fontin erilaisuutta ja tuo itse liikkeen nimen hyvin esille. Päätin vielä lisätä muutaman selkeän kuvion, ettei logosta tulisi tylsä. Tähdet ovat tatuointeina nykyisin varsin suosittuja ja yksinkertaisia, joten muutama sellainen tuo hieman lisää ilmettä.

Ajatuksena olisi käyttää logoa (kuva 24) myös jossain kohtaa sisustuksessa, tuomaan studion nimen hyvin esille ja yhdistyien muuhun visuaaliseen kokonaisuuteen.



Kuva 24. Liikkeen logo

5.3 Sisustussuunnitelma

Sisustussuunnitelman teen huoneistoon, joka on kooltaan varsin suuri eli noin 70 m². Tila on avara kokonaisuus ja sijaitsee Reijolassa Mulontiellä. Olisi varsin upeaa päästä perustamaan tatuointistudio tällaiseen suureen huoneistoon, mutta käytännössä voi olla, että liiketila tulee olemaan pienempi kuin suunnitelmasa. Jos kuitenkin tilassa tulee olemaan toinen huone tai tila on kokonaisuudessaan näin suuri, teen myös toisen toimitilan. Ajatuksena olisi ehkä lävistys- tai joku kauneudenhoitotila. Nykyisen suunnitelmani olen pyrkinyt tekemään niin, että se on muunneltavissa tilaan kuin tilaan, vaikka vähän pienempäänkin.

Huoneiston tämän hetkinen värimaailma ja materiaalit eivät ole mieleeni, eivätkä tarkoitukseen sopivat, joten suunnitelmassa ne vaihtuvat alakattoa, pesutiloja, saunaa sekä WC:tä lukuun ottamatta. Sauna ja pesutilat ovat henkilökunnan käytössä, joten niihin en aio suunnitelmaani laajentaa. Myös WC on hyvässä kunnossa ja suhteellisen uusi, joten budjettia ajatellen en siihenkään muutosta aio tehdä. Alakaton materiaali on tällä hetkellä siistiä valkoiseksi maalattua paneelia, joten se sopii hyvin suunnittelemani yleisilmeeseen.

Lähdin etsimään Internetistä sisustuskokonaisuuksia ja löysin kaksi eniten itseäni miellyttävää kuvaa. Kuvassa 25 pidän betonin ja värien yhdistelystä. Kuvastakin huomaa, että värit pääsevät aivan eri tavoin esille ”karulla” taustalla ja tilasta ei tule tällöin liian lapsellinen vaikka värit itsessään niitä olisivat. Kuvan huoneisto on kokonaisuudessaan avara ja valoisa kuten myös kuvassa 26. Kummastakin huomaa mieltymykseni vaaleaan ja eri struktuureihin. Niistä näkyy myös, kuinka väreillä voi leikitellä vaaleaan taustaan luomatta siitä lasten leikkikenttää. Kokonaisuudessaan värimaailman haluan olevan vaalea; eri struktuureja sekä tehosteväreinä limenvihreää, pinkkiä, jotka löytyvät myös logosta. Tehosteväreillä haluan luoda tietynlaista hauskuutta tilaan, kun taas karulla haluan viedä liiallista lapsellisuutta tilasta.



Kuva 25. Ideakuva 1 (Cankulagi 2012).



Kuva 26. Ideakuva 2 (Hometrendesign 2012).

Selvännän liikkeen sisustussuunnittelun pohjapiirroksen (kuva 27) ja 3D-mallinnuksen kautta. Teen huonekortit (liite 1), joista näkee myös mitä hankintoja teen perustaessani liikkeen. Huonekortteja voi käyttää myös muuteltuna tilaan kuin tilaan.

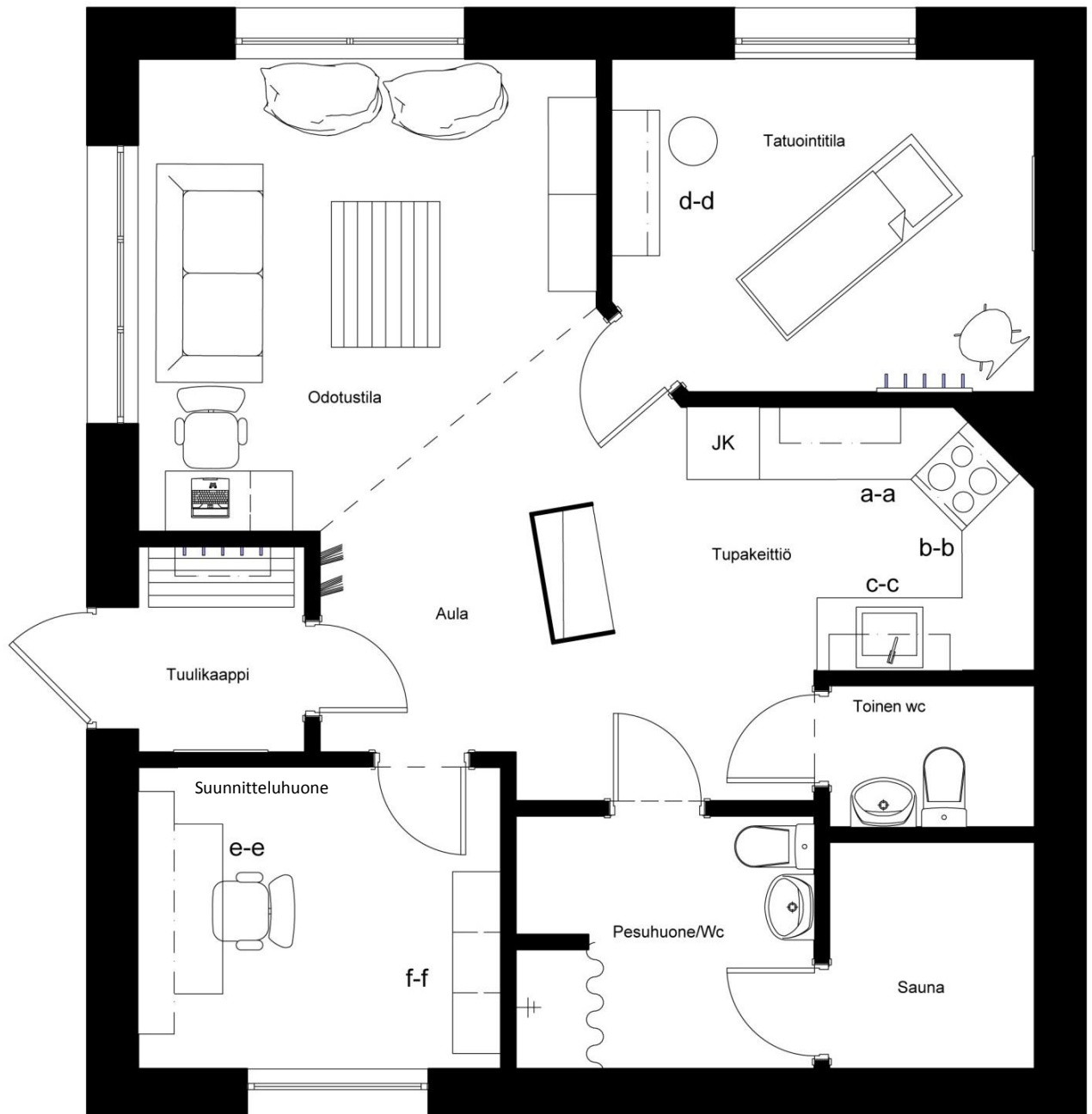

Kuva 27. Pohjapiirros 1:50.

5.3.1 Lattiamateriaalit

Tällä hetkellä olohuoneessa ja kahdessa työhuoneessa on pyökin väristä laminaattia. Tupakeittiössä, käytävällä ja tuulikaapissa puolestaan on kermanvaaleaa laattaa tummanruskeilla saumoilla. Laminaatti vaihdettaisiin valkoiseen PARADOR Trendtime 2 Wine & Fruits rustic- laminaattiin (kuva 28), jota tulisi odotustilaan sekä suunnitteluhuoneeseen. Tuotteen kulutusluokka on 32 ja näin ollen sopii myös julkisen tilan vaatimuksiin. Laminaatti on helppo pitää puhtaana ja soveltuu myös hyvin vesikiertoisien lattialämmityksen kanssa, joka huoneistossa on. Tuotteen kuosi on koottu vanhojen viini- ja hedelmälaatikoiden leima-merkityistä reunalaudoista ja mielestäni tämä tuo lattiaan erikoisuutta (Erikois-parketti 2012). Hinnaltaan laminaatti on suhteellisen arvokas, mutta kestävyys ja ulkonäkö miellyttävät, joten olen silloin valmis siitä enemmän maksamaan. Tuulikaappiin, aulaan, tupakeittiöön sekä tatuointitilaan valitsin Laattapiste Collection Conpro valkoisen lattialaatan (kuva 29), joka on matta- sekä karheapintainen näyttäen hieman betonimaisen rouhealta. Tuote on lasittamattoman porcellanato ja kooltaan 30x60 cm. Kuten lattiapiirroksesta (kuva 38) huomaa, laatoituksen haluaisin tehtävän 1/3 ladonnalla laminaatin kaltaisesti ja saumaväriä olisi vaaleanharmaa, jotta lika eivät heti näkyisi niin helposti.



Kuva 28. Laminaatti (Parador 2012).



Kuva 29. Lattialaatta (Laattapiste Collection 2012).

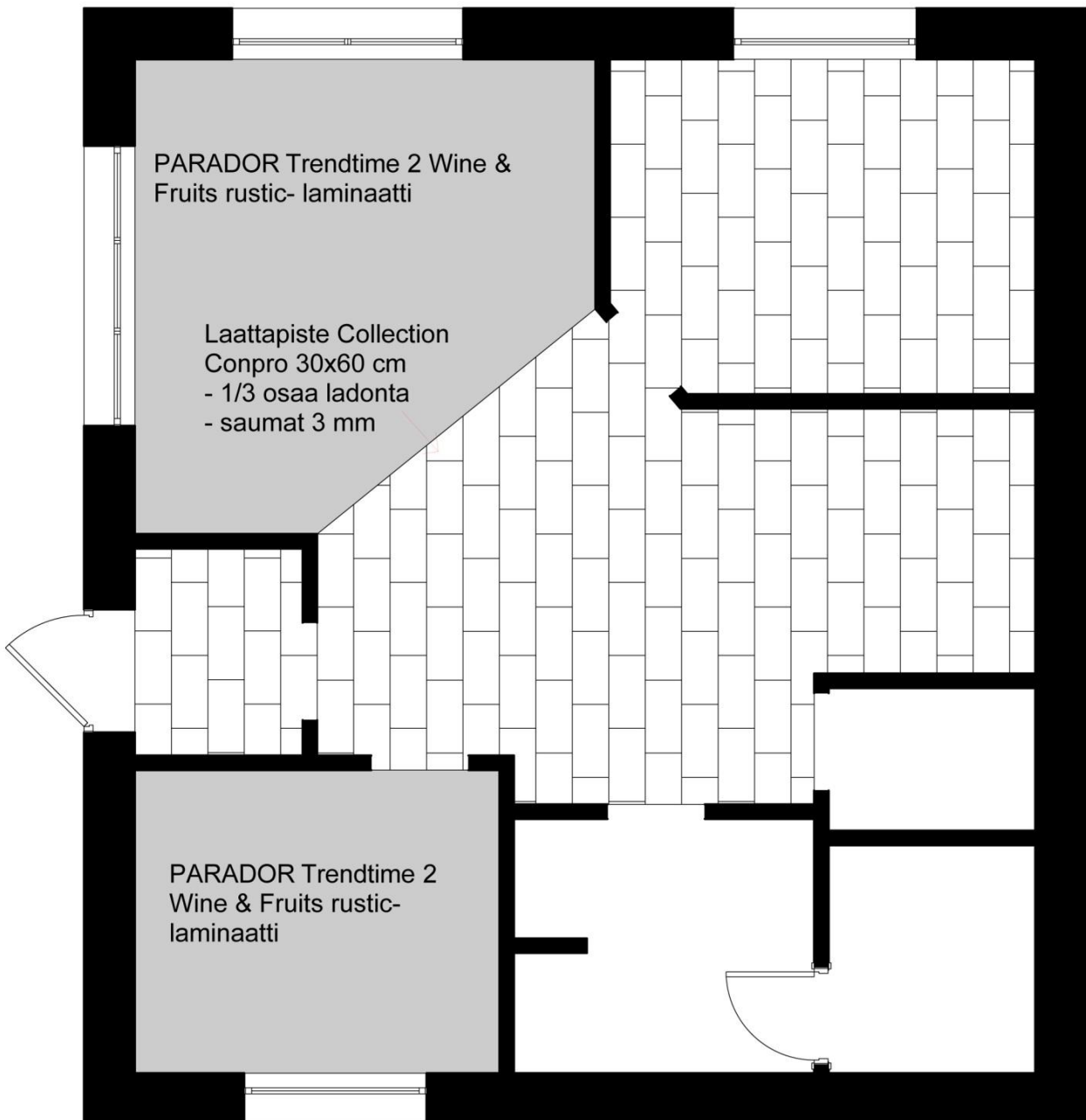

Kuva 30. Lattiapiirros 1:50.

5.3.2 Seinämateriaalit

Yleisväriksi seiniin olisi tarkoitus laittaa maalarinvalkoista, joka Tikkurilan Symphony värikartassa on G497/ Höyry. Tilojen, joissa lattiamateriaalina on laminaatti, tehosteseiniin luodaan betonimainen vaikutelma. Tämä tehdään Tikkurilan Tunto Hieno-maalilla, jossa väriyhdistelmänä olisi H487 Hohkakivi ja X497 Laava. Ensin maalataan seinää tummemmalla sävyllä, jonka jälkeen sitä hierotaan lastalla ristiin rastiin. Tämän vaiheen jälkeen maalataan seinää vaa-

leammalla värillä, ja käytetään samaa lasta-menetelmää kuin edellisessä vaiheessa. Tekniikalla saadaan esiin alempi tumma sävy näkyviin osaltaan ja pinnasta tulee kuvan 31 mukainen betonimainen vaikutelma sekä struktuuripinta (Tikkurila maalausideat 2012).

Puolestaan tiloihin, joissa lattiamateriaali on laattaa, nostetaan edellä mainittu laminaatti tehosteseiniksi.

Osaan valkoisista seinistä maalataan kuvan 32 kaltaisesti väriroiskemaalausta Tikkurilan Symphony- sävyillä M338 (kuva 33) sekä L388 (kuva 34). Tällä menetelmällä valkoisille seinille luodaan hauskuutta tuoden tehostevärit pieninä anoksina sekä tilan grafiitti- henkisyys toistuu.



Kuva 31. Tunto seinämaalaus (Tikkurila 2012).



Kuva 32. Roiskemaalaus idea (Scenic Reflections 2012).







Kuva 33. Tikkurila Symphony M338 (Tikkurila 2012).

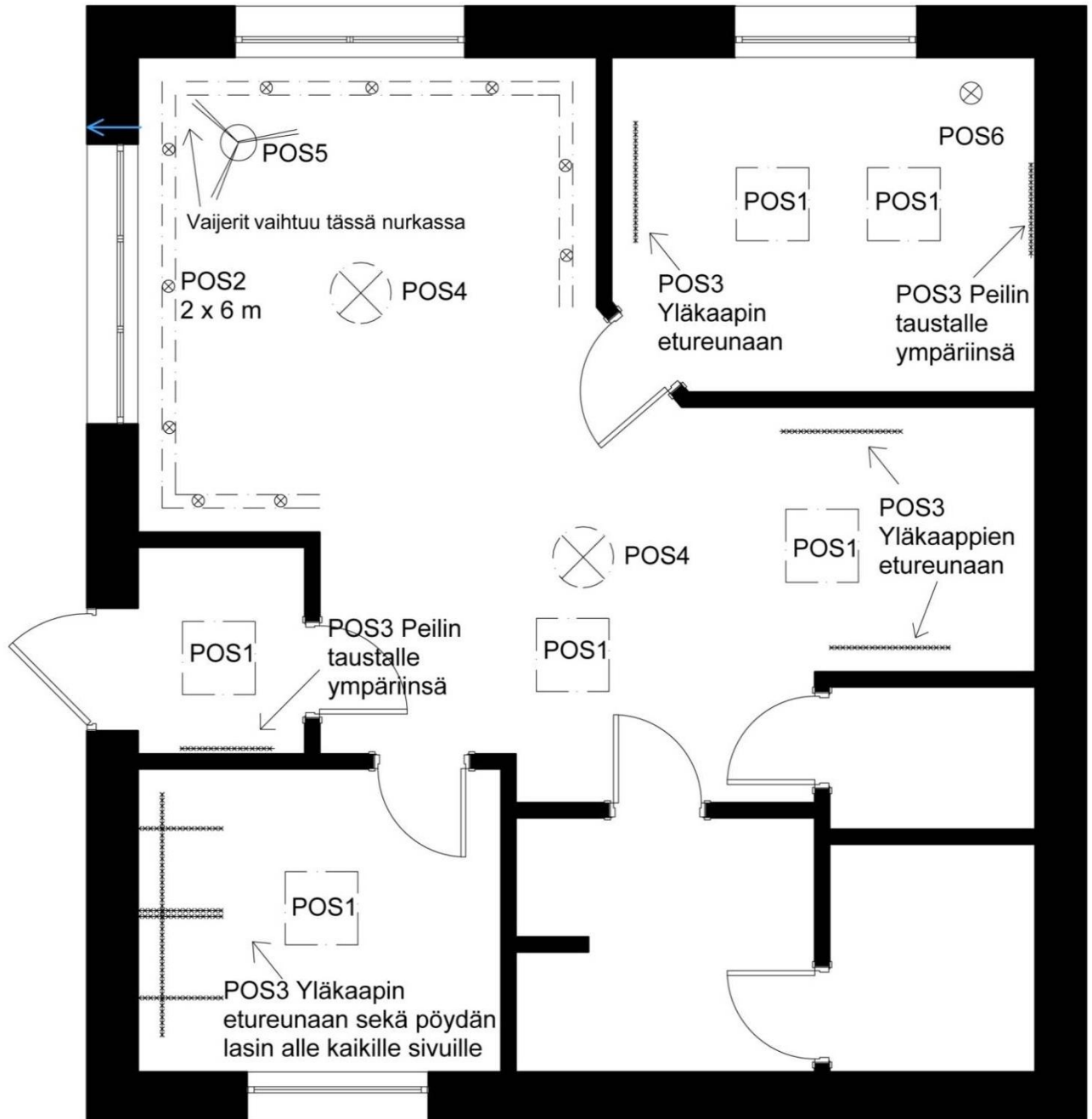

Kuva 34. Tikkurila Symphony L388 (Tikkurila 2012).

Koska valaistus on todella tärkeä osa tätä työtä, olen tehnyt erikseen myös valaisinsuunnitelman (kuva 35) sekä erillisen valaisinluettelon (liite 2).



-  POS1 OVERSOL PANEL N
600x600
-  POS2 TERMOSFÄR
PIENJÄNNITEVAIJERIJÄRJ.
5 SPOTTIA
-  POS3 OVERSOL
TapeLite Hi-Po
LED-NAUHA

-  POS4 ITSE TEHTY
KETTINKIVALAISIN
sisältää limen värisen
valaisinjohton
-  POS5 RYDÈNS SERGEANT
LATTIAVALAISIN
-  POS6 NEPTUN LIME
LATTIAVALAISIN

Kuva 35. Valaisinsuunnitelma 1:50.

5.3.3 Valaisimet

Valaistukseen tulee paljon muutoksia nykyiseen. Tällä hetkellä se on riittämätön jopa asumiseen puhumattakaan työn tekemiseen. Haluaisin yleisvalon olevan tasaista, luonnonvalomaista ja häikäisemätöntä. Sitä tulisi olla riittävästi ja varsinkin tatuointitilassa tasainen häikäisemätön valo on todella tärkeä asia.

Yleisvaloksi, odotustilaa lukuun ottamatta, valitsinkin muodoltaan todella yksinkertaisen Oversol Panel N- loisteputkivalaisimen (kuva 36), jossa valoteho on 72 wattia ja valovirta on 5040 lumenia. Kyseessä on siis tehokas, mutta sähköstävällinen julkiseen tilaan soveltuva valaisin, jolla saadaan päivänvalon värinen neutraali valkoinen valon väri. Opaalilasi estää häikäisyn ja näin ollen valo on kirkas, mutta samaan aikaan miellyttävän himmeä (Oversol 2012). Suunnittelin tatuointitilaan kaksi paneelia ja kun jakaa kahden paneelin valovirran huoneen pinta-alalla (9,5 m²) saadaan valotehoksi 1 060 luksia. Tämä on mielestäni riittävä, koska tilaan tulee vielä muitakin valaisimia.

Odotustilaan suunnittelin 2 kappaletta Termosfär- pienjännitevaijerijärjestelmää (kuva 37) yhteensä 10 spotilla kiertämään neljällä seinällä. Muunneltavat spotit siksi, että saisin halutessani korostettua tiettyjä yksityiskohtia tilassa. Ulkonäöltään nämä valkoista ja kromia sisältävät spotit käy hyvin yhteen odotustilaan tulevan sisustuksellisen Rydéns Sergeant- lattiavalaisimen kanssa (kuva 38).

Niin tatuointitilaan kuin tuulikaappiinkin tulee peilien taustalle epäsuoraa valaistusta Oversolin TapeLite High Power led-nauhalla, joka on tehokkaampaa kuin normaali led- nauha. Samaa nauhaa käytetään myös yläkaappien alareunaan kaikissa tiloissa tuomaan valoa työtasoon sekä piirustuspöydän lasin alla tuomaan tarvittava valo läpiirtämiseen. Tatuointitilaan tulee myös erillinen lattiavalaisin, jolla saa valoa lähelle ihoa työskentelyä varten. Valaisimen täytyy olla muunneltavissa sopivaan asentoon. Neptun Lime lattiavalaisin (kuva 39) sopii värinsäkin puolesta ja ottaen huomioon vielä sen kaksi erillistä valoa, joiden asentoja saa säädettyä työskentelyn vaatimalla tavalla.

Pientä erikoisuutta ja mielenkiintoa haluan tuoda itse tehtävillä kattokruunuilla. Niitä varten siis joudutaan tekemään ensin alumiinista kehyköt, joihin kettinki asetetaan. Tähän lisätään vielä kuvan 40 kaltainen limenvihreä valaisinjohto

tuomaan hauskuutta. Valaisimia tulee olemaan kaksi, odotustilassa isompi kaksokerroksinen kruunu sekä vastaanottotiskin päällä toinen pienempi yksikerroksinen malli. Myös sähkökalusteet vaihtuvat Elko Plus- sarjan pelkistettyihin ja valkoisiin kytkimiin sekä pistokkeisiin (kuva 41).



Kuva 36. Yleisvalo (Oversol 2012).



Kuva 37. Spottivalaisin (Ikea 2012).



Kuva 40. Valaisinjohto (Coastal Country 2012).



Kuva 38. Jalkalamppu (Rydéns 2012).



Kuva 39. Lattiavalaisin (Lampukauppa 2012).



Kuva 41. Sähkökalusteet (Elko 2012).

5.3.4 Kiintokalusteet

Tällä hetkellä tilassa olevat kiintokalusteet ovat vanhat sekä likaisen näköiset, johtuen kermanvaaleista holvikaari-ovista ja pyökin värisistä laminaattitasoista. Kiintokalusteita hankitaan keittiöön, tatuointitilaan sekä suunnitteluhuoneeseen. Olen tehnyt näistä seinäprojektiot (kuvat 42- 44).

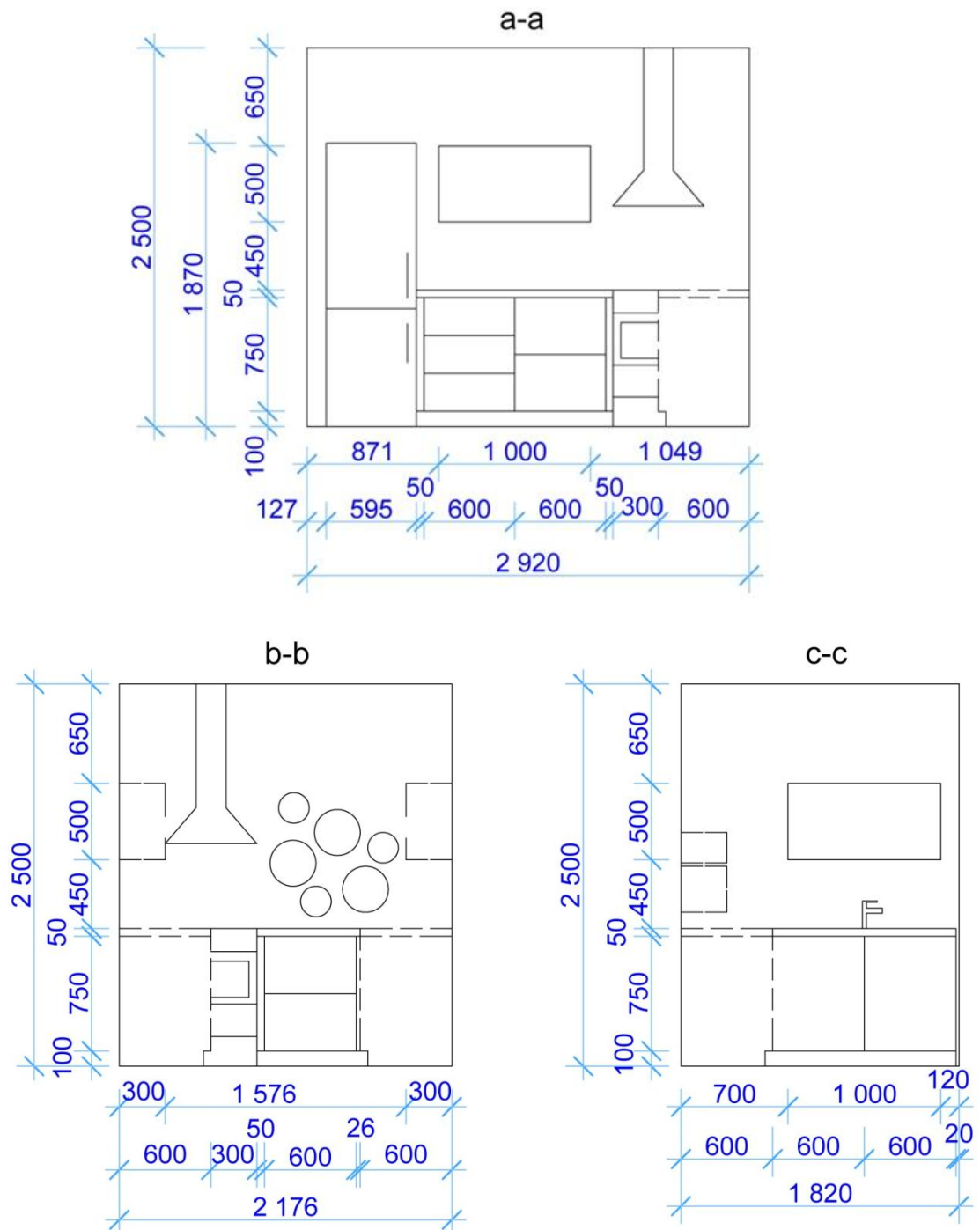

Kuva 42. Keittiön seinäprojektiot, ei mittakaavassa.

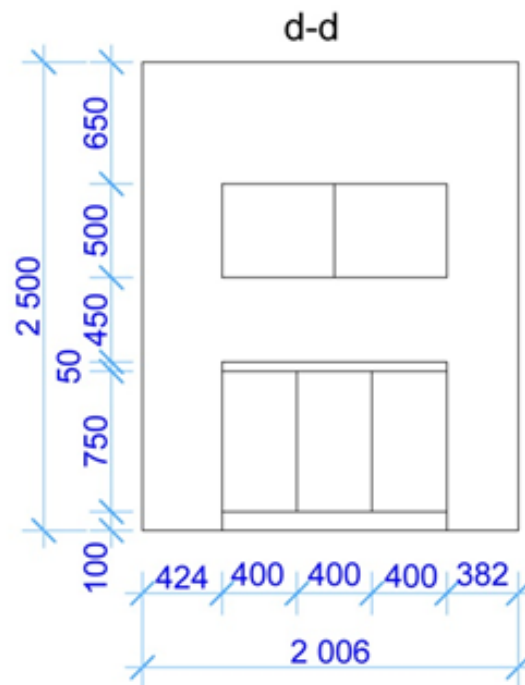

Kuva 43. Tatuointitilan seinäprojektiot, ei mittakaavassa.

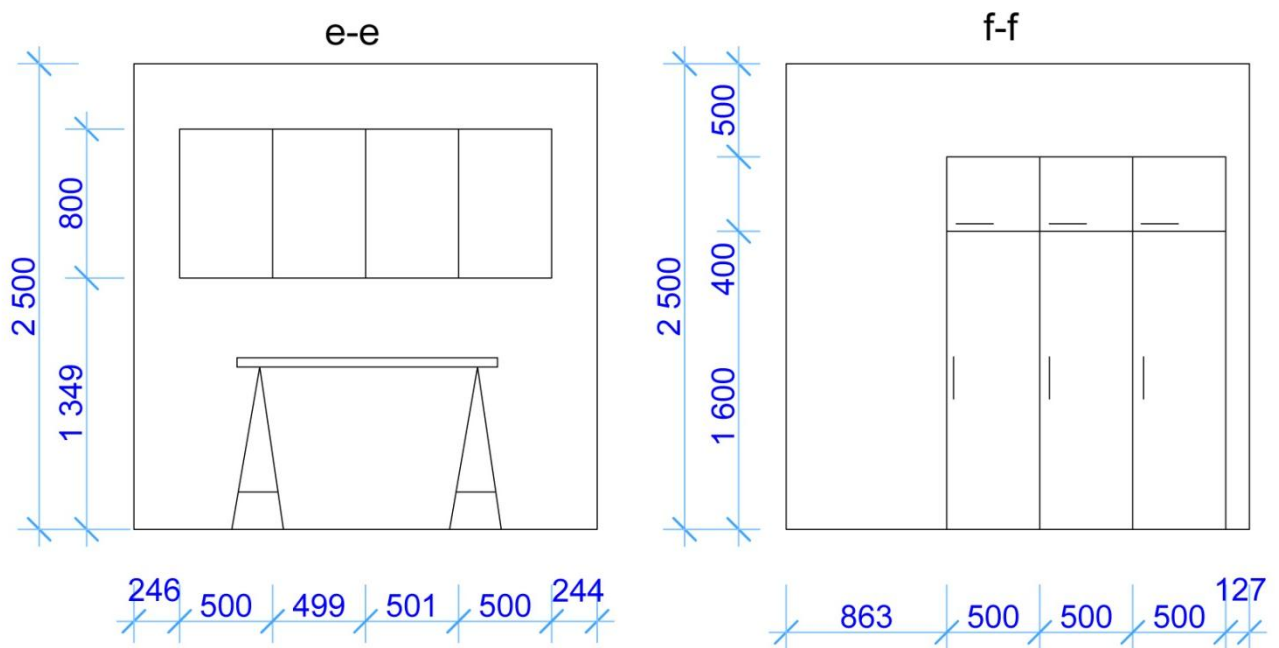

Kuva 44. Suunnitteluhuoneen seinäprojektiot, ei mittakaavassa.

Tärkein osa-alue ovat työtasot, joiden kuuluu olla helposti puhdistettavissa vahvoillakin aineilla. Tarkoitukseen sopivimmaksi valitsin ruostumattoman teräksen, joka kestävyytensä vuoksi sopii juuri tähän tarkoitukseen. Toinen asia mitä pidän tärkeänä, on ovien avautuminen painallusmekanismin avulla. Tällä välte-

tään turhaa kosketusta likaa keräävien vetimien kanssa sekä ovipinnat on myös helpompi puhdistaa kun ne ovat täysin sileitä. Väriksi oviin valitsin korkeakiltoisen limenvihreän kuvan 45 kaltaisesti ja rungot sekä sokkeli olisivat valkoiset. Halusin tuoda oviin käyttämiäni tehostevärejä ja pidin limenvihreää miellyttävämpänä kuin pinkkiä. Ensin ajatuksena olivat myös teräksiset ovet, mutten ulkonäön vuoksi halunnut niitä sitten kuitenkaan. Tilasta olisi tullut liian teräksinen ja kun toisaalta ajattelee, eivät ovet ole niin riskialttiit tatuointiväreille kuin työtasot. Myöskään valkoinen ei oikein innostanut, koska tiloista olisi tullut liian ankeat. Limenvihreät ovet tuovat juuri oikean pirteyden tilaan sekä ovat rohkeampi valinta valkoiseen nähden.

Valitsin keittiöön myös uudet kodinkoneet (kuva 46), koska tällä hetkellä tilassa ne ovat vanhat ja valkoiset. Työtason muuttuessa teräksiseksi halusin vaihtaa ne siihen sopivaksi. Keittiön allas sekä hana ovat päivitystä vaille, joten nekin uusitaan. Välitilat ovat valkoista maalia niin kuin muukin seinä, mutta altaan sekä liedien taakse seinään tulisi lasi. Se suojaa roiskeilta sekä on helppo pitää puhtaana.



Kuva 45. Keittiön ideakuva (Decoholic 2012).



Kuva 46. Kodinkoneet (Ikea 2012).

5.3.5 Tekstiilit ja huonekalut

Asiakasvaihtuvuus ei ole kovin suuri tällaisessa yhden tatuoijan liikkeessä ja siksi kalusteiden ja tekstiilien vaatimuksetkin ovat pienemmät kuin normaalisti julkisessa tilassa. Vaikka materiaalivalintoja tehdessä on syytä miettiä helppoa puhdistettavuutta sekä kulutuksenkestävyyttä, tärkeää on myös paloturvallisuus. Kyse on julkisesta tilasta, joten S1 luokkaa paloturvallisuudessa vaaditaan. Suunnitelmaani ei tekstiilejä juurikaan edes hankita pölyn estämiseksi, mutta esimerkiksi kalusteiden päällisten osalta olen valinnut keinonahkaa, joka on heikosti syttyvää sekä helppo pitää puhtaana.

Odotustilaan valitsin valkoisen keinonahkasohvan (kuva 47), joka on muotokieltään yksinkertainen ja mielestäni hyvännäköinen. Tehosteväreihin sopivaksi halusin tuoda myös kaksi rentoa Fatboy- säkkituolia (kuva 48), joita voi siirrellä tilassa mielensä mukaan. Mielestäni ne tuovat hauskuutta ja leikkimielisyyttä valkoisen sohvan rinnalle.



Kuva 47. Valkoinen sohva (Ikea 2012).



Kuva 48. FatBoy- original (Vepsäläinen 2012).

Rouheutta tilaan haluan tuoda kuormalavoista tehdyllä sohvapöydällä (kuva 49), joka maalataan kuultavan valkoiseksi. Tällä menetelmällä saadaan jämäkään näkyviin tekstit, joita kuormalavoissa yleensä on. Jotta pöydän pinta olisi helppo pitää puhtaana ja se olisi siirreltävässä helpommin, hankitaan karkaistu lasi pöydän päälle sekä isot pyörät alle. Pöytä käy hyvin yhteen myös valkoisen lattialaminaatin kanssa, jossa toistuu samantyylistä tekstiä. Kuormalavoista tehdään myös tuulikaappiin naulakon alle istuin/ kenkäteline, jossa on samanlainen kuultava valkoinen väritys ja lukkiutuvat pyörät alla kuin pöydässä.

Haluan odotustilaan tietokoneen, jolla asiakkaat saavat itse Internetistä sekä tiedostoista etsiä tatuointikuvia. Tähän tarkoitukseen hankin kuvan 50 mukaisen yksinkertaisen valkoisen tietokonepöydän. Tällainen samanlainen pöytä toimii myös vastaanottotiskinä tupakeittiön edessä ja sille luodaan peittävä profiili vannerista. Näin saadaan visuaalista silmää vähemmän miellyttävä kassakone ja muut tavarat piiloon.



Kuva 49. Kuormalavapöytä (Designsatama 2012).



Kuva 50. Tietokonepöytä (Ikea 2012).

Tarvitsen kaksi tuolia, odotustilaan sekä suunnitteluhuoneeseen pöytien ääreen. Tähän valitsin hieman erikoisen näköiset Hero-tuolit, joissa on useita herkullisia värejä. Odotustilaan tulee limenvihreä ja suunnitteluhuoneeseen pinkki tuoli (kuva 51).

Koska innostuin kierrätysmateriaaleista niin kettiin kuin kuormalavankin osalta, halusin jatkaa hieman tätä teemaa. Seinille luodaan säilytyslokeroita isoilla peltisillä säilykepurkeilla (kuva 52). Odotustilassa niissä voisi olla esimerkiksi tatuointilehtiä ja keittiössä erilaisia välineitä. Peltipurkit maalataan odotustilaan limenvihreällä sekä osa pinkillä, keittiöön puolestaan valkoisella. Haluan leikitellä sisustuksessa eri materiaaleilla. Siksi nämä muutamat pienet yksityiskohdat saavat muuten pelkistetyn kokonaisuuden näyttämään hauskemmalta ja siltä, että tilan suunnittelua on mietitty tarkemmin, ilman että siihen on käytetty omaisuksia.

Tuulikaappiin kuormalavoista tehdyn penkin yläpuolelle hankitaan yksinkertainen valkoinen naulakko hattuhyllyllä. Saman sarjan naulakko ilman hattuhyllyä tulisi tatuointitilaan yhdessä valkoisen tuolin kanssa, joihin sitten mahdolliset riisuttavat vaatteet jätetään. Iso kokovartalo-peili tulee niin tuulikaappiin kuin tatuointitilaankin led-nauhan tuomalla epäsuoralla valaistuksella. Kummassakin tilassa peili sijoitetaan tehosteseinälle, jolloin epäsuora valaistus korostaa sitä hyvin.



Kuva 51. Calligaris Hero- tuolit (Calligaris 2012).



Kuva 52. Peltipurkki- lokeroita (Scout´s Stitches- blogi 2012).

Työtilaan hankitaan kunnollinen sähköinen kolmeosainen hierontapöytä (kuva 53) sekä monitoiminen terapiatuoli (kuva 54) tatuoimista varten. Kumpaankin materiaaliksi valitsin valkoisen keinonahan. Tällä on suuri vaikutus siihen, että tilasta saadaan raikkaan ja puhtaan näköinen. Mustaa nahkaa en halunnut käyttää sen tavanomaisuuden vuoksi, eikä se suunnitelmani värimaailmaan kävisikään. Tatuointiväriä ei pintoihin pääse, koska ne suojataan jokaista asiakasta varten erikseen. Näin ollen on aivan sama, minkä värin materiaaliin valitsee. Tatuointiin tarvittava työtuoli on satulamallinen (kuva 55) ja ergonominen valinta. Materiaali on myös keinonahkaa ja väriltään pinkki, joka tuo oman kontrastinsa tilaan.



Kuva 53. Hierontapöytä (Quirumed 2012).



Kuva 54. Terapiatuoli (Quirumed 2012).



Kuva 55. Satulatuoli (Quirumed 2012).

Itse tehtyjä kalusteitakin tilaan tulee ja olen tehnyt näistä kyseisistä myös mittapiirustukset (kuva 56 ja 57). Kuvakansioille tulee odotustilaan 2 kappaletta matalia valkoisia hyllyjä, sekä myös peiteprofiili kassapöytään tehdään itse. Materiaali on kummassakin vaneria, joka maalataan valkoiseksi kalustemaalilla. Kassapöydän etuprofiiliin maalataan lisäksi liikkeen logo, jolloin se näkyy hyvin heti liikkeeseen saavuttaessa.

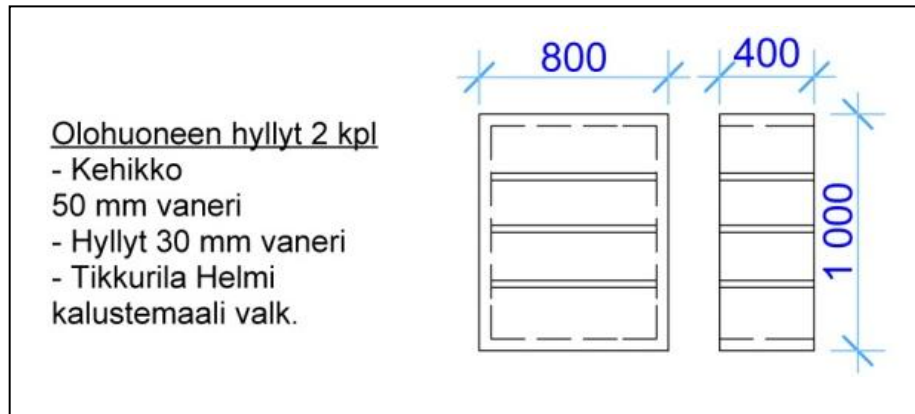

Kuva 56. Hylly kuvakansioille, ei mittakaavassa.

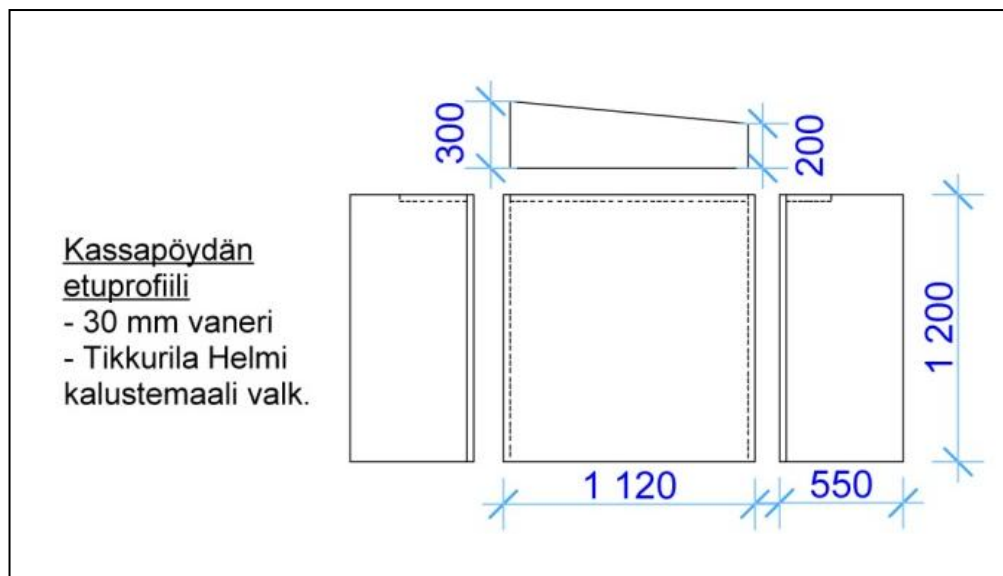

Kuva 57. Kassapöydän peiteprofiili, ei mittakaavassa

5.3.6 Tarvikkeet

Suurin osa tatuointiin tarvittavista tarvikkeista minulla jo on, mutta sterilointiin tarvittavat koneet tulee hankkia määräysten mukaisiksi. Teen investoinnin hankkiessani kunnollisen tulostimella varustetun b-luokan autoklaavin (kuva 16). Laite on tärkeimpiä asioita tatuointiliikkeessä, siksi haluankin sijoittaa sen tupakeittiöön niin, että se näkyy myös asiakkaille. Tällöin ei jää epäselväksi ovatko välineet puhtaat vai ei. Autoklaavin tulostusominaisuus on hyvä, koska asiakkaan halutessa on näyttää hänelle dokumentti steriloinnista. Myös ultraäänipesuri (kuva 15) tulee hankkia, jolla saadaan puhdistettua välineet liasta kunnolla ennen steriloinnista.

Haluan sijoittaa selkeästi vain yhdelle seinälle selailukansioita (kuva 58) tatuointikuvia varten. Tämän lisäksi ideakansioita varten täytyy hankkia myös paljon muovitaskullisia kansioita, niin A4 kuin A3 kokoisiakin. Nämä tulevat itse tehtyihin hyllyihin. Saan pidettyä seinät siististi paljaina, eikä tilasta tule sotkuisen näköistä.



Kuva 58. Selailukansio (Germans yrityskalusteet 2012).

5.3.7 Lopputulos

Valmis sisustussuunnitelma sekä liikkeen visuaalinen ilme havainnollistetaan alla olevien 3D-kuvien avulla (kuvat 59- 65). Vaikkei kuvista täysin realistisen näköisiä saada, hahmottuu kokonaisuus kuitenkin paremmin kuin ilman niitä.



Kuva 59. Tuulikaappi, 3D.



Kuva 60. Aula ja tupakeittiö, 3D.

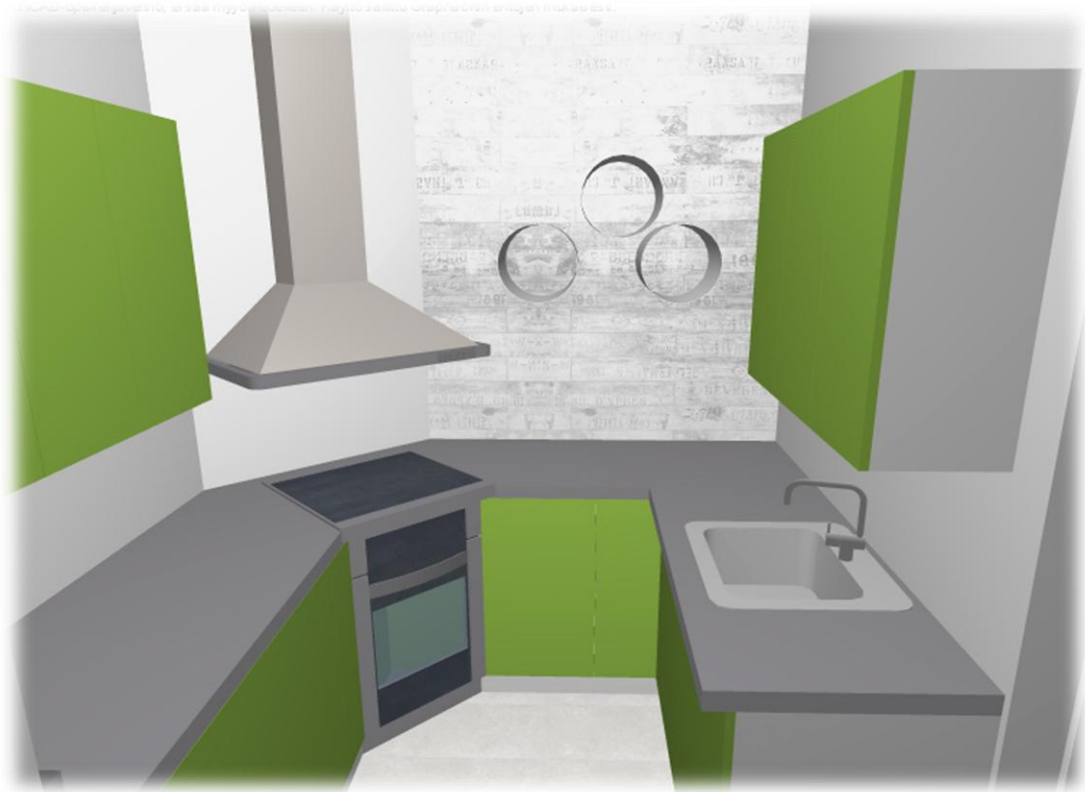

Kuva 61. Keittiö, 3D.



Kuva 62. Odotustila, 3D.



Kuva 63. Suunnitteluhuone, 3D.



Kuva 64. Tatuointitila, 3D.



Kuva 65. Tatuointitila, 3D.

6 Pohdinta

Mielestäni opinnäytetyöni onnistui odotettua paremmin. Sain sisustussuunnittelijan näkökulmasta paljon uutta tietoa tulevaisuuden varalle. Uutena asiana tuli myös se, että tatuointiliikkeet luokitellaan samaan kategoriaan kauneudenhoitoalan kanssa. Kävin läpi kokonaisvaltaisesti alan suunnitteluohjeet ja tutkiessani niitä sain hyödyllistä tietoa muidenkin liiketilojen osalta. Pystyn siis tulevaisuudessa käyttämään saamaani tietoa monipuolisesti, esimerkiksi mahdollisissa kauneushoitolan tai parturi-kampaamon suunnitteluprojekteissa.

Vaikka pidin virallisia suunnitteluohjeita hyvänä asiana ja jokaiselle osa-alueelle oli eroteltu omat erityisvaatimukset, kuuluisi suunnitteluohjeiden mielestäni olla aivan erillään toisistaan näiden alojen kesken. En luokitelisi esimerkiksi parturi-kampaamoja samaan kategoriaan tatuointiliikkeen kanssa. Vaikka sielläkin täytyy tilan siisteyden olla kohdillaan ja välineiden puhdistuksesta täytyy huolehtia,

ei kuitenkaan samassa mittakaavassa kuin tatuointiliikkeen osalta. Tatuointiliikkeitä voitaisiin rinnastaa samaan kategoriaan esimerkiksi laboratorioiden kanssa. Kummassakin työssä ollaan neulojen kanssa tiiviisti tekemisissä ja tilaltakin vaaditaan aivan erityistä hygieenisyyttä.

Itse tatuointityötä tehneenä oli tietysti helpompi lähteä suunnittelemaan käytännöllistä ja toimivaa tilaa. Itselleni on kasvanut vahvat näkemykset siitä mitä haluan minnekin. Tiesin, että liiketilan tulee olla valoisa ja siinä käytetään valaistusta monipuolisesti. On myös selvää, että tilan valon täytyy olla luonnonvalomaista. Se tuo niin itselle kuin asiakkaalle pirteämmän mielen ja työnteko helpottuu huomattavasti.

Värimaailma selvisi suhteellisen nopeasti ja kokonaisuus hahmottui päähäni hyvinkin helposti. Sain koottua tilan materiaalit yhteensopiviksi ja erikoisuuttakin löytyy normaaliin tatuointiliikkeeseen verraten. Ainoa asia joka mietityttää on se, ettei tilasta vain tule liian lapsellinen ”kovien jätkien” makuun. Lisättyäni tiettyjä elementtejä luoden rouheutta, toivon kuitenkin onnistuneeni suunnittelussa.

Ammattilaiskysely ei mennyt odotetulla tavalla. Onneksi sain kuitenkin kahdelta ammattilaiselta vastaukset, jotka olivatkin täysin samoja omien mielipiteideni kanssa. Siksi päätinkin käyttää tätä kyselyä hyväksi opinnäytetyössäni.

Asiakkaille tehty kysely meni paremmin. Kysymyksiä lähetin 22 ihmiselle ja vastaukset sain 10 takaisin. Vaikka vastauksissa oli paljon eroavaisuutta, toistui niissä paljon myös samaa. Siisteys, valoisuus ja selkeys jäivät päällimmäisenä mieleeni. Nämä vahvistivat oman näkemykseni tulevan liikkeen yleisilmeestä. Mielipiteet eroavat ihmisten välillä kuitenkin paljon, eikä kaikkia voi miellyttää jos haluaa lopputuloksesta ehjän kokonaisuuden. Liian orjallisesti en siis suunnitelmaani nojannut asiakaskyselyjen varaan. Itselläni oli myös niin vahvat mielikuvat liikkeen yleisilmeestä, joten otin vain joitain asiakkaiden mielipiteitä huomioon.

Tatuointiliikettä koskevat määräykset ovat hyvät, mutta toteutus onkin sitten toinen juttu. Vaikka terveysministeriön mukaan tarkastukset ovat tarkkoja ja liikkeitä valvotaan, niin lukiessani Internetistä erilaisia keskustelupalstoja selvisi, että tatuointiliikkeisiin tehdään tarkastuksia vain pistokokein. Kun olet perustanut liikkeen, ei sinne välttämättä tulla edes tekemään tarkistusta. Nämä keskuste-

lupalstat tietysti eivät ole täysin luotettavia lähteitä, mutta olen törmännyt tällaisiin väitteisiin useaan otteeseen. Voiko siis olla, että saadaan tehdä useitakin vuosia työtä, jossa vakavat taudit ovat mahdollisia? Toisin sanoen liikettä et saa perustaa ilman lupaa, mutta luvat saadaan ehkä liiankin helposti ja tarkastuksia tehdään todella vähän riskeihin nähden.

Luultavasti tulevaisuudessa tatuointien suosio tulee kasvamaan ja toivonkin, että tatuoiijat löytävät sen myötä myös sisustussuunnittelijat avukseen. Halutaanhan omista tiloista kuitenkin mahdollisimman houkuttelevat ja mielenkiintoa herättävät. Kokonaisuutta luodessa harvoin tatuoijilla itsellään välttämättä on ammattitaitoa kaikkeen tähän. Yhdessä suunnittelijan kanssa saadaan tilaan sellaisia elementtejä, että asiakkaat sen myös muistavat ja haluavat palata sinne.

Lähteet







- Bart Willis. 2012. Haidalainen ukkoslintu.
<http://www.bartwillis.com/gallery.html>. 17.4.2012.
- Best Tattoo designs. 2010. Perinteinen polynesianalainen tatuointikuvio.
<http://t3.gstatic.com/images?q=tbn:ANd9GcQdsYo91XKJpUx23yrZq3NXiasl1IOj8Tg5rbCSQmjajtpl0fFubwBRx2F>. 17.4.2012.
- Big Tattoo Planet . 2012. Perinteinen borneolainen tatuointi.
http://designs.bigtattooplanet.com/sites/default/files/imagecache/aspect4col3col/artist/Ernesto_Kalum/Ernesto_Kalum_at_Borneo_Headhunters_Malaysia-8.jpg. 17.4.2012.
- Burnout Ink. 2012.
<http://www.theory4.com/commercial/burnout-ink-fine-tattoo-art>. 17.4.2012.
- Calligaris. 2012. Hero- tuoli.
<http://www.diningchairstore.com/IVG2/Y/ProductID-373856-.htm>. 17.4.2012.
- Calligaris. 2012. Hero- tuoli.
<http://www.harrogateinteriors.co.uk/kitchen-dining-bar/dining-chairs/calligaris-hero-dining-chair-stackable.html>. 17.4.2012.
- Cankulagi. 2012. Ideakuva 1.
<http://www.cankulagi.com/wp-content/uploads/2011/01/best-interior-design.jpg>. 17.4.2012.
- Coastal Country. 2012. Valaisinjohto.
<http://www.coastalcountry.fi/varillinen-johto-varia-p-57.html>. 17.4.2012.
- Connox. 2012. FatBoy- original.
<http://www.connox.com/categories/furniture/seating-objects/fatboy-original-sitzsack.html>. 17.4.2012.
- Decoholic. 2012. Keittiön ideakuva.

- <http://www.google.com/imgres?hl=FI&biw=1600&bih=1059&tbm=isch&tbid=MPGQezQXloe3GM:&imgrefurl=http://decoholic.org/2011/06/17/lime-kitchen/>. 17.4.2012.
- Designsatama. 2012. Kuormalava- pöytä.
<http://designsatama.blogspot.com/2011/11/tee-itse-kuormalavojen-uusi-elama.html>. 17.4.2012.
- Elekma. 2012. Ultraäänipesuri.
<http://www.villenkello.fi/shop/kauppa9/products/1300965802.jpg>. 17.4.2012.
- Element Tattoo Studio. 2012.
<http://poceruke19.blogspot.com/2012/01/tattoo-studio-interior-design.html>. 17.4.2012.
- Elko. 2012. Sähkökalusteet.
http://www.elko.fi/wsp/elko2_fin/frontend.cgi?func=publish.show&table=PUBLICISH&l2exp=1243&main_id=1239&func_id=1243&l1exp=1240. 17.4.2012.
- Finnish design shop. 2012. FatBoy- original.
<http://www.finnishdesignshop.fi/huonekalut-nojatuolit-sohvat-fatboy-jacket-lime-p-5690.html>. 17.4.2012.
- Freeceltic's. 2012. Kelttiläinen risti.
<http://www.freeceltic.com/get-celtic-celtic%2520crosses/celtic-cross-picture-46.jpg.html>. 17.4.2012.
- Gerdmans yrityskalusteet. 2012. Selailukansio.
<http://www.gerdmans.fi/shop/nav/74097-GDM/4294967133/Konttorin+sisustus/Asiakirjateline.html>. 17.4.2012.
- Graceland Tattoo. 2012.
<http://gracelandtattoo.com/>. 17.4.2012.
- Helsingin kaupunki. 2012. Ohjeita kauneudenhoitoala- yrityksen perustamiseen
http://yrittajshelsinki.fi/images/stories/Yrittajksi/hki_kampaamo_082011.pdf. 17.4.2012.
- Hemingson, V. 2009. Tatuoinnit, kehotaiteen käsikirja. Helsinki: Readme.fi
- Home trendesign. 2012. Ideakuva 2.
<http://www.hometrendesign.com/wp-content/uploads/2010/12/futuristic-home-interior-full-of-light-and-color.jpg>. 17.4.2012.
- Ikea. 2012. Kodinkoneet.
<http://www.ikea.com/fi/fi/catalog/products/40176554/>. 17.4.2012.
<http://www.ikea.com/fi/fi/catalog/products/70142751/>. 17.4.2012.
<http://www.ikea.com/fi/fi/catalog/products/50182352/>. 17.4.2012.
<http://www.ikea.com/fi/fi/catalog/products/60096170/>. 17.4.2012.
- Ikea. Spottivalaisin.2012.
http://www.ikea.com/fi/fi/images/products/termosfar-pienjannitevaijerijarj-spottia__79802_PE203888_S4.jpg. 17.4.2012.
- Ikea. 2012. Tietokonepöytä.
<http://www.ikea.com/fi/fi/catalog/products/40180037/#/80213074>. 17.4.2012.
- Ikea. 2012. Valkoinen sohva.
<http://www.ikea.com/fi/fi/catalog/products/50138528/>. 17.4.2012.
- Juntunen, J. K. 2004. Tatuoitu. Helsinki: Werner Söderström Osakeyhtiö
- Karen's Whimsy. 2012. Bes- jumala.
<http://karenswhimsy.com/egyptian-artifacts.shtm>. 17.4.2012.
- Kavakka. 2012. Autoklaavi.

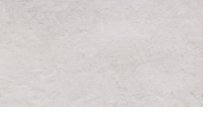
- http://www.kavakka.com/pesukoneet_autoklaavit_ultraaanipesurit/MBauki.jpg. 17.4.2012.
- Kuini Rikihana´s Weblog. 2012. Miehen moko-tatuointi.
<http://kuinirikihana.wordpress.com/>. 17.4.2012.
- Laattapiste Collection. 2012. Lattialaatta.
<http://www.laattapiste.fi/tuote?tuotenumero=15530855&kuvaus=ii-conproj-36w-30x60>. 17.4.2012.
- Lamppukauppa. 2012. Lattiavalaisin.
<http://www.lamppukauppa.fi/tuotteet/lattiavalaisimet/neptun-lime>. 17.4.2012.
- My Tattoos. 2012. Ajarn Noo Kanphai tatuoi Angelina Jolieta.
<http://jamielcs-tattoos.blogspot.com/2010/07/tiger-tattoo-art-design-for-body.html>. 17.4.2012.
- Otago Daily Times. 2008. Naisen moko-tatuointi.
http://www.odt.co.nz/files/story/2008/07/_4885a0a479.jpg. 17.4.2012.
- Oversol. 2012. Yleisvalo.
http://www.superwatti.fi/esitteet/Sisavalaisimet_IP20.pdf. 17.4.2012.
- Phat Kat Tattoo. 2012
<http://www.flickr.com/photos/shuttertime1/6208556390/sizes/m/in/photostream/>. 17.4.2012.
- Parador. 2012. Laminaatti.
<http://www.erikoisparketti.fi/images/pTwo291.jpg>. 17.4.2012.
- Quirumed. 2012. Hierontapöytä.
<http://www.quirumed.com/fi/Catalogo/articulo/47122>. 17.4.2012.
- Quirumed. 2012. Terapiatuoli.
<http://www.quirumed.com/fi/Catalogo/articulo/25092>. 17.4.2012.
- Quirumed. 2012. Satulatuoli.
<http://www.quirumed.com/fi/Catalogo/articulo/1739>. 17.4.2012.
- Rydéns. 2012. Jalkalamppu.
<http://www.netab.fi/images/SERGE.jpg>. 17.4.2012.
- Scenic Reflections. 2012. Roiskemaalaus idea.
http://www.scenicreflections.com/download/234033/Alien_graffiti_Wallpaper/. 17.4.2012.
- Scout´s Stitches- blogi. 2012. Peltipurkki- lokeroita.
<http://xstitchandcrafts.blogspot.com/2012/01/tuesday-ten-craft-organization-ideas.html>. 17.4.2012.
- TattooTukku. 2012. Tatuointikoneen lamppu.
<http://tattootukku.shop.wosbee.com/PublishedService?file=page&pageID=9&itemcode=product-132>. 17.4.2012.
- Tatuointistudio Kanthima. 2012.
<http://www.kanthima.fi/index.php?page=studio>. 30.1.2012
- Tikkurila. 2012. Symphony M338.
http://www.tikkurila.fi/kotimaalarit_haku?searchterms=m338&hae.x=0&hae.y=0. 17.4.2012.
- Tikkurila. 2012. Symphony L388.
http://www.tikkurila.fi/kotimaalarit_haku?searchterms=L388+&hae.x=0&hae.y=0. 17.4.2012.
- Tikkurila. 2012. Tunto seinämaalauks.
http://www.tikkurila.fi/kotimaalarit/ideat/maalausideat/tunto_-_struktuuripinnoitteet_sisaseiniin/tilan_ja_avaruuden_tunto. 17.4.2012.
- Työterveyslaitos. 2011. Valaistus

- <http://www.ttl.fi/fi/tyoymparisto/valaistus/Sivut/default.aspx>. 17.4.2012.
- Valvira. 2012. Riskiarviointi
http://www.valvira.fi/ohjaus_ja_valvonta/ymparistoterveydenhuolto/ymparistoterveydenhuollon_laaturjestelma_-_terveydensuojelun_valvontaohjeisto. 17.4.2012.
- Wikipedia. 2012a. Yakuza- tatuointi.
<http://fi.wikipedia.org/wiki/Tatuointi>. 17.4.2012.
- Wikipedia. 2012b. The Great Omi, Suuri Omi.
http://upload.wikimedia.org/wikipedia/commons/thumb/b/bd/Zebaman_great_omi.jpg/200px-Zebaman_great_omi.jpg. 17.4.2012.
- Wikipedia. 2012c. Tatuointi
<http://fi.wikipedia.org/wiki/Tatuointi>. 17.4.2012.
- Wikipedia. 2012d. Keskitysleirin vangin sarjanumero.
<http://fi.wikipedia.org/wiki/Tatuointi>. 17.4.2012.
- Xuber Tattoo. 2012.
http://www.flickr.com/photos/400muralismo/5284990981/sizes/m/in/photos_tream/. 17.4.2012.





TUULIKAAPIN JA AULAN HUONEKORTTI

TUOTE	KOKO	MATERIAALI/ VÄRI	MÄÄRÄ	HINTA	HANKINTA- PAIKKA	KUVA
Lattia: Laattapiste Col- lection CONPRO	30x60 cm	Lasittamaton porcellanato Valkoinen Matta	27,5 m ²	59,50 € / m ²	Laattapiste	
Tehosteseinä: PARA- DOR Trendtime 2 Wine & Fruits Kulutusluokka 32	8 x 95 x 850 mm	laminaatti, rustic white	n. 15 m ²	24 €/m ²	Erikois- parketti.fi	
Seinämaali 3 Tikkurila Harmony		G497 Höyry/ Maalarinvalk.			K-rauta	
MICKE Työpöytä kas- sapöydäksi	Leveys: 105 cm Syvyys: 50 cm Korkeus: 75 cm	valkoinen	1 kpl	69 €	Ikea	
Vaneria kassapöydän profiiliin	paksuus 30 mm				Palavaneri	
Kalustemaalìa Tikkurila Helmi		valkoinen M338 L388			K-rauta	
Selailukansiot Easy Mount+ seinäkiinnik- keet	A4		4 kpl paneeli ja seinä- kiinnike		Gerdmans	
Kuormalavoista istuin- penkki/kenkäteline	80x120 cm		2 kpl		esim. Kuo- pion kuor- malava Ky	
Renkaat lukituksella	korkeus n.10 cm		4 kpl	n.10 €/ kpl	K-rauta	









HOVET Peili	Leveys: 78 cm Korkeus: 196 cm	alumiini	1 kpl	99,-	Ikea	
TJUSIG Naulakko	Leveys: 79 cm Syvyys: 32 cm Korkeus: 25 cm	valkoinen	1 kpl	29,95 €	Ikea	



KEITTIÖN HUONEKORTTI

TUOTE	KOKO	MATERIAALI/ VÄRI	MÄÄRÄ	HINTA	HANKINTA- PAIKKA	KUVA
Lattia: Laattapiste Collection CONPRO	30x60 cm	Lasittamaton porcellanato Valkoinen Matta	27,5 m ²	59,50 € / m ²	Laattapiste	
Tehosteseinä: PARADOR Trendtime 2 Wine & Fruits Kulutus- luokka 32	8 x 95 x 850 mm	laminaatti, rustic white	n. 15 m ²	24 €/m ²	Erikois- parketti.fi	
Seinämaali 3 Tikkurila Harmony		G497 Höyry/ Maalarinvalk.			K-rauta	
Seinämaali 4		M338			K-rauta	
Seinämaali 5		L388			K-rauta	
Kiintokalusteet keittiöön ja muihin tiloihin: Puustelli	Runko ja sokkeli: valkoinen Ovet: korkeakiilto vihreä Taso: ruostumaton teräs Allas: ruostumaton teräs HUOM: ovet painallus- mekanismilla				Puustelli	
Karkaistu lasi välitilaan altaan ja lieden taakse	80x120 cm				Kimmelux	
HOVSKÄR Yksiotehana,	Korkeus: 30 cm	ruostumaton teräs	1 kpl	99,- / kpl	Ikea	
LUFTIG HW400 Liesituuletin,	Leveys: 59.9 cm Syvyys: 51.5 cm Korkeus:78.3- 111.3 cm	ruostumaton teräs		99 €	Ikea	
FRAMTID OV3 Uuni	Leveys: 59.5 cm Syvyys: 56.4 cm Korkeus: 59.5 cm	Ruostumaton teräs		249,- / kpl	Ikea	









LAGAN HGC3K Keraaminen keit- totaso	Leveys: 59 cm Syvyys: 52 cm Korkeus: 3.9 cm	musta		119,- / kpl	Ikea	
FRAMTID Jää- /pakastinkaappi	Leveys: 59.5 cm Syvyys: 69 cm Korkeus: 187 cm	ruostumaton teräs		529 €	Ikea	
Autoklaavi B- luokka tulostimella	Pituus. 66cm Leveys: 44,5cm Korkeus: 39 cm Tilavuus: 12 L	Valkoinen	1 kpl	1 895 €	Quirumed	
Ultraäänipesuri VGT-1200H	Laitteen koko: 228 x 183 x 158 mm Altaan koko: 175 x 145 x 70 mm	Valkoinen	1 kpl	99 €	Elekma	
Peltisiä säilöke- purkkeja						

ODOTUSTILAN HUONEKORTTI







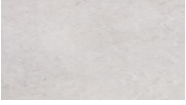

TUOTE	KOKO	MATERIAALI/ VÄRI	MÄÄRÄ	HINTA	HANKINTA- PAIKKA	KUVA
Lattia: PARADOR Trendtime 2 Wine & Fruits Kulutus- luokka 32	8 x 95 x 850 mm	laminaatti, rustic white	n. 15 m ²	24 €/m ²	Erikois- parketti.fi	
Seinämaali 1 Tikkurila Tunto Hieno		X497 Laava			K-rauta	
Seinämaali 2 Tikkurila Tunto Hieno		H487 Hohka- kivi			K-rauta	
Seinämaali 3 Tikkurila Harmo- ny		G497 Höyry/ Maalarinvalk.			K-rauta	
Seinämaali 4		M338			K-rauta	
Seinämaali 5		L388			K-rauta	
MICKE Työpöytä	Leveys: 105 cm Syvyys: 50 cm Korkeus: 75 cm	valkoinen	1 kpl	69 €	Ikea	
Calligaris Hero- tuoli		Limenvihreä	1 kpl	119 €	Vepsäläinen	
Vaneria hyllyihin	paksuus 30 mm ja 50 mm				Palavaneri	
Kalustemaalia Tikkurila Helmi		valkoinen			K-rauta	

KLIPPAN sohva	Leveys: 180 cm Syvyys: 88 cm Korkeus: 66 cm Istuimen syvyys: 54 cm Istuinkorkeus: 43 cm	Valkoinen keinonahka	1 kpl	299 €	Ikea	
Fatboy säkkituoli	140 x 180 cm	lime ja pinkki	2kpl	n.250 €/kpl	Vepsäläinen	
Kuormalavoista sohvapöytä	80x120 cm		2 kpl		esim. Kuopion kuormalava Ky	
Karkaistu lasi	80x120 cm				Kimmelux	
Renkaat lukitusella	korkeus n.10 cm		4 kpl	n.10 €/kpl	K-rauta	
Peltisiä säilöpurkkeja						

SUUNNITTELUHUONEEN HUONEKORTTI



TUOTE	KOKO	MATERIAALI/ VÄRI	MÄÄRÄ	HINTA	HANKINTA- PAIKKA	KUVA
Lattia: PARADOR Trendtime 2 Wine & Fruits Kulutusluokka 32	8 x 95 x 850 mm	laminaatti, rustic white	n. 8m ²	24 €/m ²	Erikois-parketti.fi	
Seinämaali 1 Tikurila Tunto Hieno		X497 Laava			K-rauta	
Seinämaali 2 Tikurila Tunto Hieno		H487 Hohkaki-vi			K-rauta	
Seinämaali 3 Tikurila Harmony		G497 Höyry/ Maalarinvalk.			K-rauta	
Kiintokalusteet	Runko ja sokkeli: valkoinen Ovet: korkeakiilto vihreä Taso: ruostumaton teräs HUOM: ovet painallusmekanismilla				Puustelli	
Calligaris Hero-tuoli		pinkki	1 kpl	119 €	Vepsäläinen	
VIKA GRUVAN Pöytälevy	Pituus: 140 cm Leveys: 70 cm Paksuus: 7.2 cm	lasi, valkoinen	1 kpl	79 €	Ikea	
VIKA ARTUR Pukkijalka+ hylly		valkoinen	2 kpl	25 €	Ikea	

TATUOINTITILAN HUONEKORTTI

TUOTE	KOKO	MATERIAALI/ VÄRI	MÄÄRÄ	HINTA	HANKINTA- PAIKKA	KUVA
Lattia: Laattapiste Collection CONPRO	30x60 cm	Lasittamaton porcellanato Valkoinen Matta	9,5 m ²	59,50 € / m ²	Laattapiste	
Tehosteseinät: PARADOR Trendtime 2 Wine & Fruits Kulutus- luokka 32	8 x 95 x 850 mm	laminaatti, rustic white	n. 15 m ²	24 €/m ²	Erikois- parketti.fi	
Seinämaali 3 Tikkurila Harmo- ny		G497 Höyry/ Maalarinvalk.			K-rauta	
Seinämaali 4		M338			K-rauta	
Seinämaali 5		L388			K-rauta	
Kiintokalusteet	Runko ja sokkeli: valkoinen Ovet: korkeakiilto vihreä Taso: ruostumaton teräs HUOM: ovet painallus- mekanismilla				Puustelli	
Sähköinen kol- meosainen hie- rontapöytä, kes- kiosan säätö, 1- moottorinen	Pituus: 182 m. Leveys: 66 cm Säädettävä korkeus:67- 91 cm	Valkoinen keinonahka	1kpl	670.00€	Quirumed	
Monitoiminen terapiatuoli	Korkeus: 108 cm Leveys: 40 cm Syvyys: 58 cm	Valkoinen keinonahka	1 kpl	129 €	Quirumed	
Satulatuoli	Halkaisija 50 cm Korkeus säadet- tävissä: 61- 86 cm.	Pinkki kei- nonahka, jalka kromattu	1 kpl	228 €	Quirumed	

HOVET Peili	Leveys: 78 cm Korkeus: 196 cm	alumiini	1 kpl	99,-	Ikea	
TJUSIG Naulakko, 5 koukkua	Pituus: 60 cm Syvyys: 4 cm Korkeus: 8 cm	valkoinen	1 kpl	9,95 €	Ikea	
URBAN Tuoli	Leveys: 52 cm Syvyys: 51 cm Korkeus: 81 cm	valkoinen	1 kpl	34,95 / kpl	Ikea	

VALAISINLUETTELO
FUNKY

POS	VALMISTAJA/ TUOTE	KOKO	MATERIAALI/ VÄRI	MÄÄRÄ/HINTA	KUVA	HANKINTA- PAIKKA
Pos1	Oversol Panel N (72W, 5040lm)	60x60 cm Syvyys: 1,3 cm	alumiini	8 kpl		SähköInsto
Pos2	TERMOSFÄR Pienjännitevaijerijärj. 5 spottia	Pituus: 6 m Halkaisija: 11 cm	kromattu, val- koinen	2 kpl 59,- / kpl		Ikea
Pos3	Oversol TapeLite Hi-Po led-nauha	n.19 met- riä	värilämpö 3000 K			SähköInsto
Pos4	Itse tehtävän kettin- kivalaisimien värilli- nen johto	Johdon pituus 3,5 m	Lime	2 kpl 21 €/kpl		Coastalcountry.fi
	Kettinkiä	valkoinen				K-rauta
Pos5	Rydéns Sergeant jalkavalaisin	korkeus: 1670	valkoinen	1 kpl 299 €		Lamppukauppa.fi
Pos6	Neptun Lime lattia- valaisin työtilaan	Korkeus 155cm Halkaisija 18cm	Lime	1 kpl 125.00 €		Lamppukauppa.fi
Sähkö- kalus- teet	Elko Plus-sarja		valkoinen			SähköInsto