



## *Oudon kaunista*

Kartonkikoruja lävistyksiin ja kehokoruja laseroidusta  
lehtikulta-, sekä muovipitsistä  
Lahden Ammattikorkeakoulu  
Muotoilu- ja Taideinstituutti  
Muotoilun koulutusohjelma  
Taideteollinen suuntautumisvaihtoehto  
Koru- ja esinemuotoilun pääaine  
Satu Lustig  
Opinnäytetyö  
kevät 2012

Oudon kaunista  
Kartonkikoruja lävistyksiin ja kehokoruja laserleikatusta lehtikulta-, sekä muovipitsistä  
Lahden Ammattikorkeakoulu  
Muotoilu- ja Taideinstituutti  
Taideteollinen suuntautumisvaihtoehto  
Muotoilun koulutusohjelma  
Koru- ja esinemuotoilu  
Satu Aino Kanerva Lustig  
Opinnäytetyö  
kevät 2012  
53 sivua, 6 liitesivua

---

Tiivistelmä:  
Lävistys- ja tatuointigenren räjähdysmäinen suosio sai minut tarttumaan tähän itselleni läheiseen aiheeseen. Tarkasteltuani jo olemassa olevia lävistyskoruja huomasin tarpeen uudennlaiselle tuotteelle. Hain tuotteellani vaihdeltavuutta, muunneltavuutta ja uusia ulottuvuuksia jo olemassa oleviin lävistyksiin. Halusin myös lisätä hyväksyntää ja positiivista julkisuutta lävistyskulttuuria kohtaan. Näin uusia suunnittelulähtökohtia voi muodostua korumuotoilun ja lävistyskulttuurin kentälle. Kirjallisen aineiston ja tekemieni lävistysammattilaisten haastattelujen pohjalta suunnittelin tuotteen, joka tuo uutta muotokieltä lävistyskoruihin kolmiulotteisuudellaan. Yritysyhteistyökontakteina toimivat Putka Tattoo ja Underground Store. Lävistystuotteena kestäväen kartongin valitseminen ja laserleikkaus olivat valmistusteknisiä haasteitani.

Lopulliseksi tuotteeksi muodostui juhlaakorusarja, joka soveltuu jo olemassa oleviin lävistyksiin antaen lisäulottuvuutta kehokorujen käyttäjille. Lopullisen tuotteen materiaalit ovat kartonki, muovi ja lehtikulta.

Asiasanat: lävistys, kehokoru, juhlaakoru, lehtikulta, kartonki, laserleikkaus

Strangely beautiful  
Piercing jewellery of cardboard, laser cut plastic and leaf gold  
Lahti University of Applied Sciences  
Institute of Art and Design  
Degree programme in Design  
Object and Jewellery Design  
Satu Aino Kanerva Lustig  
Graduation project  
Spring 2012  
53 pages, 6 appendices

---

Abstract:  
The exponential interest toward piercing culture made it an interesting and personal theme to explore. I found a possibility for a new product after looking into an array of today's piercing jewellery. I pursued versatility, variability and new dimensions. I also wanted to increase positive publicity for piercing culture. Consequently new possibilities may rise to the field of jewellery design. Written material and interviews with piercing professionals helped me to design a product with a different angle. Putka Tattoo and Underground Store were my advisory contacts. Finding a suitable cardboard, and laser cutting were my productional challenges.

The final product is a series of festive jewellery for piercings. The idea is to give new possibilities for wearing piercing jewellery. The materials for the final products were water-resilient cardboard, plastic and laminated leaf gold.

Keywords: piercing, festive jewellery, leaf gold, cardboard, laser cutting.

# Sisällys

1 Johdanto	5	6 Suunnitteluprosessi	25
1.1 Aihe ja taustat	5	6.1 Suunnittelun ajatukselliset lähtökohdat	25
1.2 Tutkimusasetelma	5	6.2 Luonnosteluprosessin kehitys	25
2 Kehokorut ja kehon koristaminen lävistystekniikan keinoin	6	6.3 Asiantuntijayhteydet Putka-tattoo ja Underground Store	28
2.1 Eri tekniikat	6	6.4 Rakenteet ja mekanismit	31
2.2 Käytetyt materiaalit	11	6.5 Materiaalit	32
2.3 Lävistyksen kehon koristelun muotona	11	6.6 Kokeilusessiot ja konseptien valinta	33
2.4 Tarjonta	14	6.7 Visuaalis-esteettinen maailma	38
2.5 Kehitystarpeet	15	6.8 Valmistustekniikka	38
3 Käyttäjät ja kohderyhmä	16	6.9 Malliston laajuus	39
3.1 Nykykäyttäjät	16	7 Lopputulos	40
3.2 Alakulttuuri ja eri koulukunnat	16	7.1 Esittely	40
3.3 Uudet kohderyhmät	19	7.2 Detaljitaso	40
4 Uusi tyyli maailma tavoitteena	20	7.3 Käyttötilanteet	44
4.1 Tyylikkyyden käsite	20	7.4 Jatkokehitys	44
4.2 Sosiaalisesti hyväksyttävä lävistys	21	7.5 Erikoistuotteiden esittely	46
4.3 Lävistyskorun variointimahdollisuuksista	21	8 Arviointi	50
4.4 Mahdolliset kehon kohdat	22	8.1 Tuote	50
5 Uuden kehokorun tavoitteet	23	8.2 Prosessi	50
5.1 Toiminnalliset	23	8.3 Palaute	50
5.2 Tyyli tavoitteet	23	Lähteet	52
5.3 Valmistustekniset	24	Liitteet	54
5.4 Muut tavoitteet	24		

# 1 Johdanto

## 1.1 Aihe ja taustat

Kiinnostukseni alakulttureihin ja niiden parissa esiintyvään kehonmuokkaukseen saivat minut valitsemaan aiheekseni lävistys- tai kehokorut, ja niiden mahdollisuudet. Olen liikkunut paljon alakulttuuripiireissä, lähinnä punkkareiden, goottien ja hevareiden parissa. Itselläni on tatuointeja, mutta lävistyksiä minulla ei ole korvareikiä lukuunottamatta. Lähestyn aihetta alakulttuureista kiinnostuneena, mutta lävistyskentän ulkopuolisena. Lävistyksen ulkomuoto poikkeaa harvoin palloista ja piikeistä. Halusinkin tavoitella uudenlaista estetiikkaa ja käyttäjäkuntaa. Jotain sellaista, joka toisi laajempaa hyväksyntää ja positiivista ajattelua lävistyskulttuuria kohtaan.



## 1.2 Tutkimusasetelma

Minua viehätti lävistysten kulttuuritausta. Ne ovat vuosituhansia olleet ihmisen tapa koristaa itseään, ilmaista paikkansa yhteisössä ja erottautua eläimestä rituaalisella ja symbolisella tasolla. Toinen syy opinnäytetyöaiheeni valintaan oli kehomuokkauksen pari vuosikymmentä sitten saama räjähdysmäinen suosio. Tämä omanlaisensa kulttuurivallankumous on tuonut lähes kaikkien saataville mitä eksoottisempia ja tavattomampia keinoja ilmaista itseään yksilönä. Valinnanvapaus on häkellyttävää, mutta huomasi silti mahdollisuuden omalle visiolleni lävistyskentässä. Lävistyskoruissa havaittava kaksiuolotteisuus, sekä muodon ja koon rajoittuneisuus avasi minulle suunnitteluhaasteen ja mahdollisuuden kääntää uusi lehti kehokorukentässä. Lävistys- ja tatuointigenre ovat nyt rikkaampia länsimaissa kuin koskaan ennen. Tämä näkyy kirjallisen ja visuaalisen aineiston määrässä, laadussa ja esteettisyydessä. Tätä aineistoa ammentaen pyrin saamaan käsityksen miksi ja miten ihminen haluaa koristaa kehoaan, ja millaisia uusia mahdollisuuksia minulla korumuotoilijana olisi. Käytän hyväkseni asiantuntijakontakteja Putka Tattoo-lävistysliikkeessä ja Underground Storessa. Ennen lopullisten luonnosten laatimista haastattelen asiantuntijoita näissä lävistysliikkeissä saadakseni aikaan toimivan, turvallisen ja haluttavan tuotteen. Lopullinen tuote pyritään esittelyn kautta saamaan lävistysliikkeiden tietoisuuteen ja mahdollisesti myös tuotevalikoimaan.

## 2. Kehokorut ja kehon koristaminen lävistystekniikan keinoin

### 2.1 Eri tekniikat

Lävistyksen voi tehdä millä tahansa terävällä esineellä.

Alkuperäiskansojen keskuudessa lävistyksiä tehdään edelleen terävillä luupiikeillä, kasvin okaila ja monilla teroitettavilla materiaaleilla. Punk-sukupolvi tuli tunnetuksi hakaneuloista, joita oli työnnetty ihon läpi useimmiten korviin tai kasvojen alueelle. Nykyään käytössä on lävistysaseita ja teräksisiä eri paksuisia neuloja. Ammattilävistäjät usein suosivat vapaalla kädellä käytettävää steriiliä teräksistä neulaa yli lävistysaseen. Neulan katsotaan olevan tarkempi, puhtaampi ja teknisesti sopiva kaikkiin lävistystyyppeihin keholla.

Kookkaampia neuloja käytetään aikaansaamaan suuremmille koruille jo valmiiksi suurempia reikiä. Tällöin prosessissa poistetaan hieman ihoa ontolla terämaisellä neulalla. Tätä metodia käytetään, kun lävistystä halutaan venyttää sovittamaan suurempia tappeja, renkaita tai levyjä. Lävistyksen jälkeen lävistäjä asentaa sopivan korun, ja parantumisprosessi voi alkaa.

Keholla ei taida olla mitään paikkaa, johon ei olisi kokeiltu lävistystä.

Korutyyppeihin kuuluvat esimerkiksi:

- levityskorut huuleen, korviin, nänneihin ja joustavien ihopoimujen halki
- industrial-lävistys, tai silta, joka yhdistää kaksi ihoaluetta korvan
- rustokaaressa
- renkaita ja tappeja voi asettaa lähes kaikkialle, jossa ihosta saa kahdella sormella kiinni
- suu ja kieli
- subdermaalit, microderamaalit, skin diverit ja ankkurit, jotka eivät tule ihopoimun läpi, vaan istuvat toisesta päästään ihon alla.
- lävistyskorsetit

- ihonalaisimplantit
- genitaalilävistyksset
- rituaalinen riiputus ja play piercing

Oheisissa kuvissa olen hahmottanut tarkemmin korupaikkoja keholla. Aineistona olen käyttänyt Russ Thornen Body Piercing-kirjaa (Apple press, 2010), joka monipuolisesti ja selkeästi avaa lävistysmaailman eri muotoja. Pyydän tutustumaan lävistystyyppeihin ja lävistyssanakirjaan epäselvyyksien välttämiseksi.



[www.jbodyjewelry.com](http://www.jbodyjewelry.com)

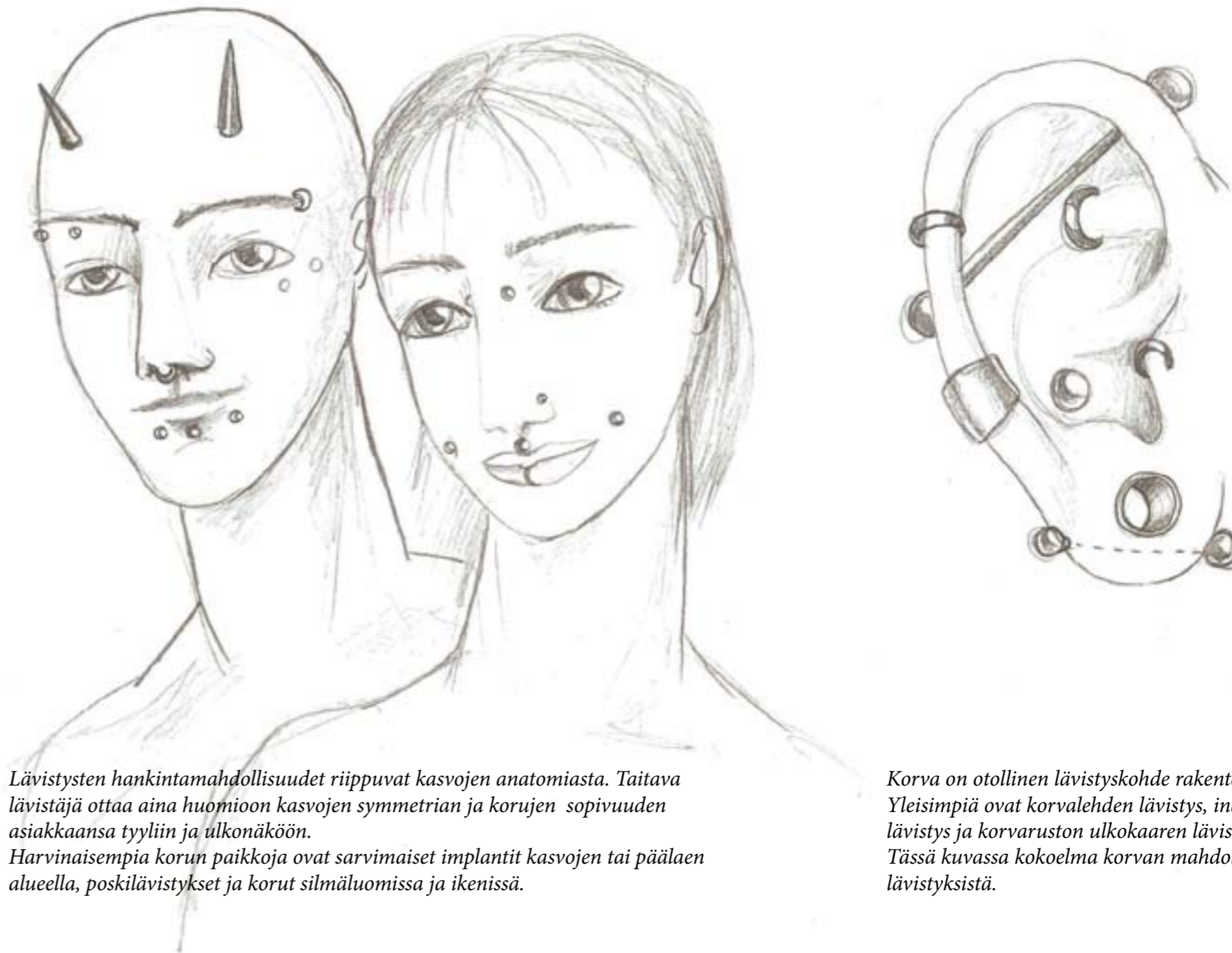

Lävistysten hankintamahdollisuudet riippuvat kasvojen anatomiasta. Taitava lävistäjä ottaa aina huomioon kasvojen symmetrian ja korujen sopivuuden asiakkaansa tyyliin ja ulkonäköön. Harvinaisempia korun paikkoja ovat sarvimaiset implantit kasvojen tai pääläen alueella, poskilävistyksset ja korut silmäluomissa ja ikenissä.

Korva on otollinen lävistyskohde rakenteensa ansiosta. Yleisimpiä ovat korvalehden lävistys, industrial-lävistys ja korvaruston ulkokaaren lävistyksset. Tässä kuvassa kokoelma korvan mahdollisista lävistyksistä.





[www.poundedink.com](http://www.poundedink.com)

Pintalävistyksillä ja microdermal-implanteilla on mahdollista korostaa tatuoinnin kuvioita.

Implantteja voi laittaa lähes mihin tahansa keholla, mutta esimerkiksi käsien aluetta harvoin suositellaan niiden aktiivisen roolin vuoksi.

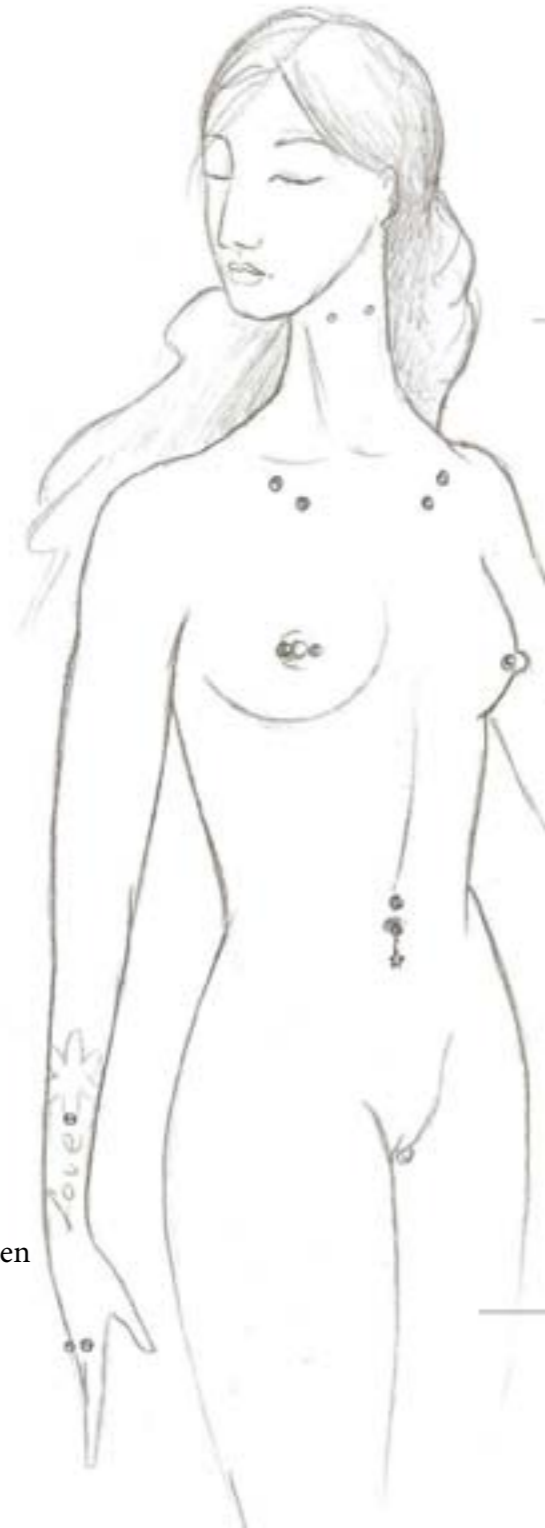

Pintalävistys on erilainen kuin microdermal-implantti (katso sanasto), mutta sitä voidaan usein käyttää samankaltaisissa paikoissa. Kaulan iho, rintakehä, niska ja rintavako ovat mahdollisia pintalävistyspaikkoja. Ihon hylkimisominaisuuden vuoksi pintalävistys voi olla ongelmallinen, koska se hieman kiristää ihoa ja voi siten lisätä riskiä hylkimiselle.

Nännilävistys on vanha lävistystyyppi. Nännit on mahdollista lävistää pysty- ja vaakatasossa ja anatomia riippuen jopa useita kertoja. Nännilävistykseen on saatavilla nännikilpiä (alla), jotka kiinnitetään lävistyksen varteen.



[www.lävistyskorut.fi](http://www.lävistyskorut.fi)

Genitaalialueen lävistäminen on yksi vanhimmista lävistysmuodoista. Anatomiansa ansiosta sukuelimet ovat sekä miehillä että naisilla erittäin monipuoliset lävistää. Lävistys voi olla kiinni ihopoimuissa tai lävistää kokonaan esimerkiksi terskan tai häpyhuulet.

## Sanakirja

**Hylkiminen, uloskasvu:** Toisinaan iho hylkii vieraita esineitä. Jotkin paikat keholla hylkivät helpommin, esimerkiksi nännit. Tällöin koru ei parane koskaan kunnolla ja alkaa kasvaa ulos kehosta. Tällöin on otettava yhteyttä lävistäjään ja mahdollisesti poistettava koru kokonaan.

**Microdermal-implantti, microdermaali, anchor(alla):** Ihon pinta lävistetään paksulla neulalla ja ihon alle työnnetään implantin kantaosa. Kantaosassa on reikiä, joista iho kasvaa läpi luoden kestävä pohjan ihon pinnalle kiinnitettävälle korulle. Ihon alta pintaan nousevan tapin kierteisiin voi kiinnittää erilaisia kaupallisia pääosia. Microdermal- implantti on mahdollista asettaa lähes kaikille ihoalueille, koska se ei tarvitse ihopoimua pysyäkseen kiinni.

**Surface bar (oikealla keskellä):** Kulmikkaan c-kirjaimen muotoinen pintalävistystyyppi. Materiaali on usein terästä tai titaania, ja varteen saa erilaisia pääosia.

**Pintalävistys:** Toisin kuin esimerkiksi korvakoru, joka kulkee ihopoimun läpi sen toiselle puolelle, pintalävistys laitetaan tasaiselle ihoalueelle. Lävistyskorun tanko on kaareva, jolloin korun molemmat pääosat jäävät näkyviin.



[www.southsidetattoo.net](http://www.southsidetattoo.net)



[www.poshlypierced.blogspot.com](http://www.poshlypierced.blogspot.com)

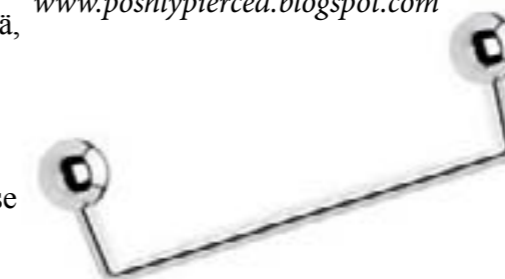

<http://blog.bodycandy.com>



[www.poundedink.com](http://www.poundedink.com)

**Opinnäytetyön kannalta olennaiset lävistystyyppit:**

**Cleavage:** Usein surface bar- korulla tehtävä lävistys kuvaa korun paikkaa naisen rintavaon kohdalla.

**Industrial (ylin kuva):** Korvan yläkaarteessa kahden ruston yhdistävä tanko. Voidaan asettaa muutamaan kohtaan korvan kaarella, ja useammankin korun asettelu korvan anatomian mukaan on mahdollista.

**Kulmakorut:** Kulmakarvan alueella kasvonmuotojen mukaan aseteltava koru voidaan asettaa horisontaalisesti ja/tai vertikaalisesti.

**Huulikorut:** Yleisimmät lävistyksen paikat ovat ylä- ja alahuulen keskiosa symmetrian vuoksi, tai yksittäinen rengas huulen jommalla kummalla puolella.

**Levike, levityskoru (toinen ylhäältä):** Joustavalle ihoalueelle, esimerkiksi korvaan tai huuleen voi asettaa levityskorun. Nimensä mukaisesti se hiljalleen venyttää ihoa pysyvästi. Aina isompaan koruun vaihtamalla ihoalueen voi saada kasvamaan jopa teelautasen kokoiseksi.



[www.ampbodyjewelry.com](http://www.ampbodyjewelry.com)

*Play piercing:* Modern primitives- liike ja fetissiryhmät toivat länsimaihin "leikkilävistyksen". Kyse on nautinnon ja henkisyuden tavoittelusta lävistysten ottamisella, joiden ei ole tarkoitus olla pysyviä. Suuntaukseen kuuluu näyttävyyden, kehon rajojen tutkiminen, useat lävistykset kerralla ja kivun sietäminen. Lävistystapahtumissa play piercingiä voidaan tehdä kirurgisilla neuloilla, joita saatetaan laittaa kerralla ihoon jopa useita kymmeniä.

*Lävistyskorsetti:* Yleisimmin käsivarsiin tai selkään asetellaan kahdeksi janaksi lenkkejä, joista voi pujottaa nauhan ikään kuin korsetin nyöreiksi iholle. Lävistyskorsetti on vaarassa tarttua ja revetä käytössä, joten sellainen tehdään usein kuvaussessiota varten.

*Tulehtuminen:* Huonosta hygieniasta, liiallisesta kosketuksesta tai fyysisestä rasituksesta voi syntyä tulehdus. Tällöin iho ärtyy ja lävistys saattaa kasvaa ulos. Varsinkin ensimmäisten viikkojen aikana hyvä hygienia on ensiarvoisen tärkeää, jotta korua ei jouduta poistamaan.

*Pääosat, pallot:* Osa lävistyskorussa, joka estää ihon lävistävää metallitappia poistumasta. Monenlaisia pääosia on kaupallisesti saatavilla, ja ne kiinnittyvät varteen kierteillä.

*Varsi, tanko:* Lävistyskorun osa, joka kulkee ihon alla. Varteen voi kiinnittää erilaisia pääosia.



[www.estiloathena.blogspot.com](http://www.estiloathena.blogspot.com)



1



2



3

## 2.2 Käytetyt materiaalit

Steriilejä nykyään käytettäviä lävistyskorumateriaaleja ovat muun muassa: ruostumaton teräs, kirurginteräs, teflon, titaani, niobium, silikoni, kulta, platina ja plastatic-muovi. Nämä materiaalit soveltuvat kaikille pitkäaikaiseen käyttöön. Niitä käytetään lähes poikkeuksetta lävistysten ensikoruissa, jotka voi myöhemmin vaihtaa muihin materiaaleihin kunhan lävistys on parantunut täysin. Muitakin materiaaleja käytetään laajasti, mutta niiden hygieeniset tai funktionaaliset ominaisuudet eivät ole yhtä hyviä kuin edellä mainittujen. Tällaisia ovat muun muassa: koralli, luo, puu, meripihka, erilaiset kivilaadut, akryylimuovit ja lasi.

*"The human body is so bland and unexciting. We cannot compete with the striking graphic dynamics of the zebra, the rococo flamboyance of the parrot, the hallucinogenic dazzle of a shoal of tropical fish or the subtle, textural variation of a leopard. (Polhemus, 2004, 7.)"*

1 [www.en.wikipedia.org](http://www.en.wikipedia.org)

2 [www.flickrriver.com](http://www.flickrriver.com)

3 [www.huffingtonpost.com](http://www.huffingtonpost.com)

## 2.3 Lävistyksen kehon koristelun muotona

Jo varhaisimmat ihmiset käyttivät lävistystä, ja tapana se on maailmanlaajuinen. Mielenkiintoiseksi lävistyksen ilmiönä tekeekin juuri sen laaja esiintyminen ja monet eri tavat, joilla ihminen eri puolilla maailmaa on päättänyt koristaa itseään. Ted Polhemuksen kirjassa *Hot bodies, cool styles* (2004, 8), josta edellinen lainauskin on, puhutaan kehonmuokkauksesta kielenä ilman sanoja. Tavat, joilla erottaudumme joukosta tai kuulumme tiettyihin ryhmiin ovat osa tuota kieltä, jolla ilmaisemme itseämme ja arvojamme. Samassa kirjassa pohditaan lävistyskulttuurin syntyä ja merkitystä ihmisrodulle. Kirjassa arvellaan, että lävistys on ollut rituaalinen ja symbolinen tapa erottautua eläimestä. Koruilla on korostettu asemaa ja saavutuksia, ja merkitty tärkeitä tapahtumia yksilöiden elämässä. Nykyään monen motivaatiot lävistyksissä ja tatuoinneissa tuntuvat liittyvän tärkeisiin virstanpylväisiin: täysi-ikäisyys, vastuu itsestä, ilot ja surut elämän eri vaiheissa, muiston merkitseminen ja tiettyihin ryhmiin kuuluminen. Useissa kulttuureissa, myös nykyisessä länsimaisessa maailmassamme, kipua sisältävät rituaalit ovat muistettavia merkkipaaluja. Ne siirtävät yksilön uudelle tasolle omassa elämässään ja yhteiskunnassa.



# Historiaa

## 50-luku

Yläluokan tutkimusmatkat kaukomaihin aiheuttivat friikkisirkusten suosion. Niiden myötä lävistykset ja tatuoinnit saivat paljon huomiota. Pitkän pidättäytymisen aikakauden jälkeen villi ja vaarallinen ulkomuoto kiinnostivat. Merimiesten, sotilaiden ja muun yleisön keskuuteen tulleet tatuointi- ja lävistysvaihtoehdot olivat pääasiassa katalogimateriaalia, josta valittiin mieleinen malli.

## 70-luku

Punk löi läpi kyynisyydellään, äänekkyydellään ja musiikillaan. Hengettömässä ympäristössä syntyivät kapina, kyynisyys ja elämän sisällön etsiminen. Vastakkainasettelu hippien ja punkkareiden välillä nostatti näkyviä tapoja ilmaista yksilön arvoja ja persoonaa. Kehon koristelussa hippikauden esteettisyyden ja etnisyyden rinnalle nousivat primitiivisyys ja kovuus. Muodin sanelema hyväksyttävyyden alkoi murtua ja siirryttiin asiakkaan kosiskeluun.

## 80-luku

Tatuointirenessanssiksi kutsuttu ilmiö herätti myös lävistysten suosion yleisön keskuudessa. Amerikassa ja Isossa-Britanniassa avattiin ensimmäiset lävistysliikkeet. Myös fetissiryhmät alkoivat järjestää kokouksia, joissa lävistyksellä oli tärkeä rooli. Aktivoituva lävistystoiminta sai aikaan juridisia kiistoja ja yleistä paheksuntaa. Se toi kuitenkin myös valtavasti huomiota lävistystoiminnalle. 80-luvun myötä lävistys yleistyi katukuvassa ja suosioräjähdyks alkoi tasaantua.

## 2000-luku

Lävistys levisi mainoksiin ja yleiseen mediaan. Rajoitteet vapautuivat suurilta osin ja sallivat yksilön ilmaista persoonaansa vapaammin.

## 2012

Lävistys on jo arkipäivää katukuvassa ja työpaikoilla. Keskustelua käydään vielä, onko lävistys sovelias kaikissa ympäristöissä. Pop-kulttuuri ja media heijastelee vuorotellen luonnollisuuden ja epäluonnollisuuden trendikkyuden välillä, esimerkiksi Lady Gaga ja Rihanna.

1950

1960

1970

1980

1990

2000

2012

## Kaukaisempi historia

Länsimaiden valloitustausta toi varsinkin merimiesten tietoisuuteen paljon alkuperäiskansojen kehonmuokkaustapoja. Näkyvällä kehonmuokkauksella on ilmaistu esimerkiksi statusta, tai merkattu yhteiskunnan rikollisia.

## 60-luku

Merkittävää oli alakulttuurien lähes samanaikainen nousu, esimerkkeinä hipit, gootit, punkkarit ja S/M-yhteisö. Alakulttuurit syleilivät rituaalista lävistys- ja kehonmuokkaukuskulttuuria. Avainsanoja: henkisyys, primitiivisyys, erottautuminen ja yhteenkuuluvuus.

## 90-luku

Suuremmat tapahtumat yleistyivät, esimerkiksi Tattoo expo, Torture garden ja Stainless steel ball. Pop-musiikki ja valtamedia omaksuivat lävistyksen, esimerkkeinä Madonna ja Prince. Lävistyskulttuuri levisi klubikulttuurin myötä nuorisolle. Modern Primitives-liike muistutti lävistyksen hengellisyydestä ja toi lisähuomiota järjestämällä kohauttavia rituaaliriiputuksia. Samalla tietoisuus äärimmäisestä kehonmuokkauksesta levisi.

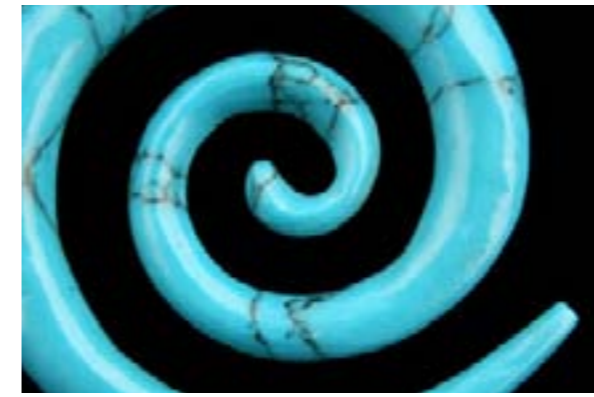

## 2.4 Tarjonta

Internetissä olevan lävistyskorusivuston tarjonnan selaamiseen voi hyvinkin kulua tunteja, kun käy kaiken läpi. Tämän lisäksi tarjolla olevat tatuointi- ja lävistyslehdet, aineistokirjat ja kuvallista aineistoa tarjoavat teokset esittelevät lukemattomia ihmisiä tarinoineen. Lävistyskansa on hyvin monipuolista, ja motiivit koruihin ovat yksilölliset. Saatoin suunnitella jotain uudenlaista, kun silmäni alkoivat tottua lukuisiin lävistettyihin kasvoihin ja vartaloihin.

Ymmärrettävää on, että korujen täytyy ennen kaikkea olla käytännöllisiä, turvallisia ja hygieenisia. Tämä näkyy peruskorujen: tappien, spiraalien ja rengasmallien uskomattomassa volyymissä. Vaihtelua tuovat värikkäät kivet, emaloinnit ja muotoillut vaihdettavat pääosat. Myös erikoisempaan makuun ja alakulttuurijuhlia varten on tarjolla sivukaupalla hohtavia, kookkaita, värikkäitä ja vaarallisenkin näköisiä tuotteita.

Materiaalien mukaan tein muutamia muotokielellisiä yleistyksiä.

*Puusta, kookoksen kuoresta, bambusta ja luusta* tehdyissä koruissa on usein vaikutteita Kaukoidän muodoista. Intialais-, kiinalais- ja oseanialais- vaikutteita voi havaita erilaisissa kookkaissa ja koukeroisissa kukkakuvioissa. Yleisiä ovat myös matelija-aiheet ja uskonnollisista teoksista tutut ornamentit.

*Muovikorut* ovat usein ulkoasultaan yksinkertaisia spiraaleja ja perusmuotoja. Niissä leikitään väreillä, ja hyödynnetään muovin keveyttä ja muokattavuutta. Yleisiä ovat myös humoristiset, rajut, psykedeeliset tai provosoivat kuva-aiheet. Tällaisia ovat esimerkiksi hymynaamat, kallot, liekit, kulttihenkilöiden kasvot tai huumeisiin liittyvät symbolit. Myös pimeässä hohtavuus on muovikorujen yksi erikoinen ominaisuus.

*Titaani- ja niobium-* korut ovat usein kirkkaita väreiltään, koska suuriakin erii voidaan värjätä edullisesti. Muodot ovat usein yksinkertaisia tappeja tai renkaita, todennäköisesti kovuutensa vuoksi materiaalista saa näitä muotoja helpoimmin.

*Kivi- ja meripihkakoruissa* näkee usein yksinkertaisia muotoja materiaalin hankalampien työstöominaisuuksien vuoksi. Spiraalit, tapit ja renkaat ovat tavallisimpia. Kivikorun tekee mielenkiintoiseksi juuri materiaalin tuntu ja erilaisten kivilaatujen valikoima.

*Kultakorut* ovat lähes poikkeuksetta tappeja tai renkaita, joihin on usein istutettu kivi. Materiaalin arvosta johtuen väitän että yksinkertaiset muodot ovat kustannustehokkaimpia. Monien läpikäymieni sivustojen kultakorutarjonta on ollut geneeristä ja mielikuvituksetonta.

*Teräskoruissa* valikoima on todella laaja, todennäköisesti materiaalin edullisuuden ja käyttöturvallisuuden vuoksi. Muodoissa on hyviäkin oivalluksia, esimerkiksi nännikilvet, napakorukilvet, napaketjut ja erilaiset maskotit. Tappien, renkaiden, lisäosien ja spiraalien valikoima on pyörryttävä. Koruissa on myös monenlaisia kivi-istutuksia, emalointia ja vapaata materiaalien yhdistelyä.

Sanoisin, että lävistysilmion nuoruus länsimaissa näkyy juuri vakiintuneiden koruideoiden ja materiaalien kirjossa. Olen kuitenkin sitä mieltä, että jos haluamme ylläpitää lävistyskultturia ja tehdä siitä entistä monipuolisempaa, on aika tuoda uudenlainen tuote markkinoille.

## 2.5 Kehitystarpeet

Lävistys tapahtumana tuntuu olevan henkisesti tärkeä, ja koru on merkinä tehdystä päätöksestä ja rohkeudesta. Kivuliaammat tai poikkeukselliset paikat keholla, korujen lukumäärä tai asettelu viestivät muille, että niiden ottaja on ehkä uskaliaampi tai mielikuvituksekkampi kuin muut. Hän on keksinyt ja uskaltanut omaksua erilaisen tavan koristaa itseään. Voisiko kuitenkin itse korulle tuoda lisää sanomaa ja arvoa?

Haluan herättää uusia ajatuksia lävistetyissä. Voisiko entisiä lävistyksiä hyödyntää ja saada ne elämään uudella tavalla? Koru voisi sanoa enemmän, eikä sen välttämättä tarvitsisi olla vuosia kestävä tuote. Senhän voisi vaikka yhden illan juhlien jälkeen vaihtaa seuraavaan. Lävistyskoruissa on valtavasti vakiintuneita tapoja. Ne minä haluan murtaa.

[www.lavistyskorut.fi](http://www.lavistyskorut.fi)  
[www.tawapa.com](http://www.tawapa.com)  
[www.apmbodyjewelry.com](http://www.apmbodyjewelry.com)  
[www.jmedwardsjewelry.com](http://www.jmedwardsjewelry.com)



## 3 Käyttäjät ja kohderyhmät

### 3.1 Nykykäyttäjät

Näkemykseni mukaan lävistyksiä käyttää länsimaissa pääasiassa nuorempi väestö. Lisäksi on niitä vanhempaan ikään ehtineitä, jotka olivat luomassa länsimaista lävistyskulttuuria. Naisilla kehokorut ovat edelleen miehiä suosituimpia, mutta miesten lävistykset katukuvassa ovat kovaa vauhtia yleistyneet. Jollain tasolla lävistyksen voisi vieläkin sanoa olevan kohauttamisen väline, keino saada huomiota ja tietynlaista statusta. Tämä näkyy esimerkiksi uusissa melko järisyttävissä muokkaustavoissa, kuten skarifikaatiossa, polttomerkinnäissä, amputoinneissa ja implanteissa. Rajoja joudutaan siirtämään yhä pidemmälle, kun lävistykset ovat jo osa jokapäiväistä elämää. Osa haluaa mieluummin piilottaa korunsa ja nauttia niistä ilman suurempaa mainostusta. Näillä henkilöillä korun ottamisen taustalla voisi arvella olevan kehonmuokkauksen mukanaan tuoma tuntemus omasta kehosta ja sen rajoista. Moni hakee koruilla myös intiimimpää tavoitetta, jotka ovat yleensä tarkoitettu vain muutamille valituille. Lävistyskorut ovat sinänsä yksinkertainen tapa testata kehoaan, koska ne voi poistaa niin halutessaan. Tällaista vaihtoehtoa ei ole esimerkiksi tatuoinneilla. Lävistyskulttuurin pioneereja olivat mm. San Fransiscon homoyhteisö, S/M- piirit ja erilaiset fetissiryhmät, jotka omaksuivat lävistyksen juuri kehon tutkimisen ja nautinnon tuottamisen kannalta. Tämä näkyy vieläkin monissa lävistyksen ottajissa, sekä lävistystyypeissä, joissa on seksuaaliset motiivit taustalla. Esimerkkeinä nänni-, genitaali- ja suulävistyksset.

### 3.2 Alakultturi ja koulukunnat

Monet lävistysten ja tatuointien ottajista haluavat ilmaista arvojaan, tapojaan ja uskomuksiaan. Oman persoonan korostus kehonmuokkauksella on tullut hyväksytyksi vasta viime vuosikymmenellä. Sanoisin sen olevan hyväksytyä asiasta käytävän keskustelun määrän, muokkauskulttuurin laajuuden ja sen näkyvyyden perusteella. Uskallan sanoa tatuointi- ja lävistyskulttuurin tulleen jäädäkseen. Tämä räjähdysmäinen kehonmuokkaustapojen omaksuminen länsimaisessa kulttuurissa on mahdollistanut kaikille väylän hyödyntää korkealaatuista alan osaamista ja kansainvälisiä tuotevalikoimia. Kuten Polhemuskin (2004, 144) sanoo kirjassaan, jokaisella on nykyään mahdollisuus turvallisesti ilmaista itseään valitsemillaan vaatteilla, koruilla, lävistyksillä, asusteilla ja hiustyyleillä.

Olen omasta näkökulmastani jakanut karkeasti lävistyksen ottajat muutamaksi tyyppiesimerkiksi. Jokaisella on tietenkin omakohtaiset syynsä lävistysten ottamisen taustalla, enkä halua niitä kyseenalaistaa. Kuitenkin monenlaisia yhtäläisyyksiä voidaan havaita juuri näiden motiivien pohjalta.



- 1 [marieldesign.punomo.fi](http://marieldesign.punomo.fi)
- 2 [michmonster.deviantart.com](http://michmonster.deviantart.com)
- 3 [bloggingwithclass.com](http://bloggingwithclass.com)
- 4 [diyfashion.about.com](http://diyfashion.about.com)
- 5 [rockthehub.com](http://rockthehub.com)

Korvakorukansa  
Tähän ryhmään kuuluvat ihmiset, jotka eivät ajattele korvakorua lävistyksenä. Ilmiötä selittää länsimaissa pitkään vallinnut käsitys, jonka mukaan korvakorut naisilla olivat ainaoa sovelias lävistysmuoto. Edelleen suosituin ja varmasti hyväksytyin lävistys länsimaissa. Myös sylilasten korvia lävistetään ilman tunnontuskia.

Neulatyynyt  
Lävistyksen arkistuessa monet menevät yhä pidemmälle korujensa määrässä ja paikoissa. Ihmistyyppinä lähellä ekstremittejä, mutta saattavat usein kuvailla tullessaan riippuvaiseksi lävistystapahtumasta. He myös kohauttavat ottamalla tavattomampia koruja näkyville paikoille.

Ekstremitit  
Ihmiset, jotka epäröimättä tarttuvat uusiin kehonmuokkaustapoihin, olivat ne kuinka kokeellisia tahansa. Usein hakevat massasta erottautumista ja nauttivat tunteesta olla erilainen. Arvostavat lävistyksen ja esimerkiksi riiputuksen syviä henkisiä tasoja.

Anarkia ja kapina  
Osalla lävistysten ottajista taustalla on yhteiskunnan normien rikkominen ja mielipiteiden ilmaiseminen ulkonäkönsä kautta. Usein nuoremmalla väestöllä on tarve irtautua vanhemmistaan ja liittyä joukkoon, joka parhaiten vastaa heidän tarpeitaan. Poikkeuksellisella ulkonäöllä voidaan kasvattaa suojamuuri yksilön ympärille.

Katutyöli  
Nykyajan heimokulttuuria kuvaa hyvin katutyöli, jossa itseilmaisusta näkee heti ketä kannatat ja mihin kuulut. Myös varallisuuden ilmaiseminen esimerkiksi hiphop-kulttuurissa on tavallista korujen myötä. Tähän alaotsakkeeseen liittäisin myös monet alakulttuurit, joilla on tunnistettavat ilmaisutyyliensä pukeutumisen ja lävistysten osalta, esimerkiksi gootit ja punkkarit.



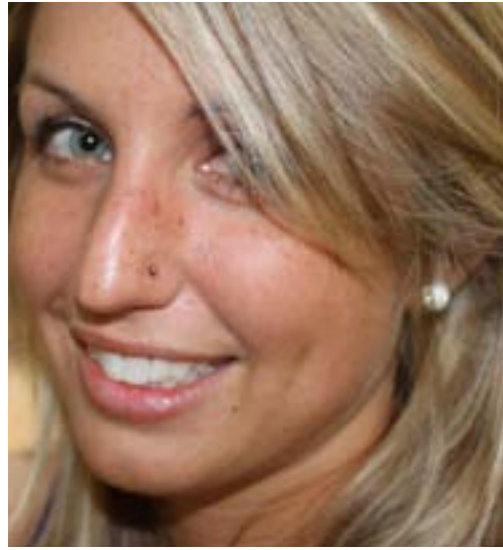

1



2

1 yborcitytattoo.com 2 imgfave.com/search/hippy%20moon 3 ratemyink.com 4 ibytemedia.com

### Hipit ja etniset vaikutteet (2)

Halu kuulua länsimaisen kulttuurin ulkopuoliseen etniseen väestöön ja heidän arvoihinsa saa etnisesti valveutuneen ihmisen valitsemaan lävistyksensä näistä kulttuureista. Sisältöä ja lisäarvoa haetaan alueilta, joissa rituaaleilla ja ulkomuodolla on edelleen erityistä merkitystä.

### Muoti-ilmiöt (1)

Muoti vaikuttaa suureen osaan trenditietoista väestöä. Sen muutokset näkyvät niin mainonnassa, catwalkeilla, kuin katukuvassakin. Myös lävistykset ja tatuoinnit ovat olleet moneen otteeseen tavalla tai toisella muodissa. Esimerkiksi Spice Girls-yhtyeen lävistykset olivat suuri vaikuttaja aikansa nuoriin tyttöihin. Tribaalitatuointeja, napalävistyksiä ja hammaskorua voidaan pitää muoti-ilmiöinä.

### Uskonnollisuus ja rituaalilävistyksiset (3)

Lävistys ja tatuointi otetaan usein merkitsemään merkkipaalu elämässä. Saavutukset, muistot, suru, ilo tai tärkeät tapahtumat korostuvat kivun kautta saatavalla merkillä tai amuletilla. Vaikka henkisyydestä harvemmin puhutaan nykyaikana kehoa koristeltaessa, monelle suuri motiivi esteettisyyden lisäksi on juuri symbolinen merkitys. Lisäksi moni maailmaa nähnyt haluaa muiston näkemistään kulttuureista, jotka ovat vaikuttaneet hänen henkiseen kehitykseensä.

### Seksuaalisuus (4)

Kuten monissa muinaisissa kulttuureissa, nykyaikana osa lävistyksen ottajista haluaa koruilla lisätä seksuaalista nautintoa. Nänni-, genitaali- ja suulävistyksiset kuuluvat näihin koristelun muotoihin. Myös kuulumisen samanhenkisiin ryhmiin voisi katsoa olevan yksi tekijä, joka tuo turvallisuuden ja varmuuden tunnetta ihmisille, jotka haluavat tutkia ja kokeilla seksuaalisuuttaan.



3



4



1

### 3.3 Uudet kohderyhmät

Toivon herättäväni ajatuksia lävistysten käyttäjissä, mutta myös ihmisissä, jotka eivät voi kehonmuokkausta ymmärtää. Pyrin luomaan esteettisen ja helposti lähestyttävän tuotteen, joka lisäisi lävistysten positiivista asemaa. Haluan myös antaa uusia korumahdollisuuksia lävistyksiä käyttäville ihmisille ja niille, jotka harkitsevat lävistysten ottamista. Tavoittelen tuotetta, joka on todellinen vaihtoehto muille asusteille. Kehokorumaailmasta putoaa ihmisiä, jotka ovat mielestään liian vanhoja koruille, syystä tai toisesta eivät enää halua pitää omiaan tai eivät uskalla ottaa niitä alunperinkään. Voisiko näitä ihmisiä jotenkin houkutella tuotteella, joka olisi todella uudenlainen, vaihdeltava koriste esimerkiksi juhliin?

Markkinamielissä mahdolliseksi kohderyhmäksi ovat nousseet morsiamet, jotka laittavat huomattaviakin summia asusteisiin. Voisiko kukkakimppu ollakin ruusuke keholla? Myös muut suuret juhlat innostavat ihmisiä erottautumaan edukseen. Erilaisilla koko- ja mallivaihtoehtoilla voisi vedota laajempaan käyttäjäkuntaan ikään ja sukupuoleen katsomatta.

1 Thorne, R. 2010. *Body piercing*

2 Cox, C. 2002. *I do... 100 years of wedding fashion*

3 <http://www.goheritageindiajourneys.com/blog/the-picture-perfect-bride/>



2

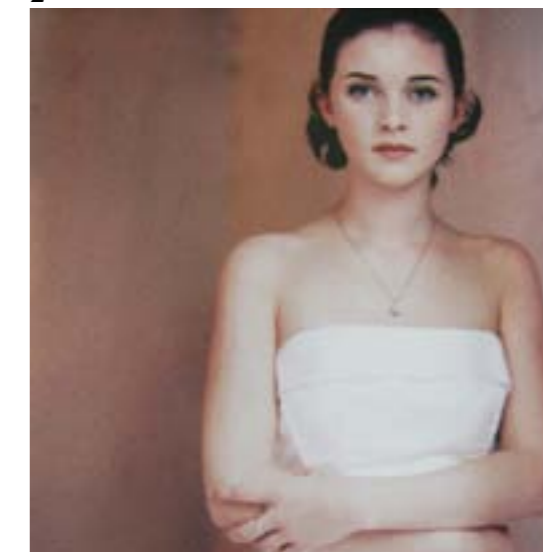

3



## 4 Uusi tyylimaailma

### 4.1 Tyylikkyyden käsite

Mielestäni tyylikäs lävistys on sellainen, joka tekee oikeutta kantajalleen. Tällä tarkoitan korun sopivuutta kantajansa arvoihin ja yleiseen esteettiseen ilmaisuun. Toimiva koru ei vie liikaa huomiota ihmisestä, vaan pikemminkin korostaa tämän hyviä puolia. Lävistyksellä voi elegantisti korostaa esimerkiksi täyteläisiä huulia, kauniita silmiä tai hymykuoppia.

Lävistysten käyttäjän on seisottava korujensa takana. Täällöin hän todella pystyy näyttämään ihmisenä, jonka ulkonäköön kehokorut kuuluvat. Suosittelen tutustumaan Walter Kehrin kirjaan *Color full pain* (universe publishing, 1997) ja Housk Randallin teokseen *Piercing, a modern anthology* (Salamander Books Limited, 2002), joissa kuvataan ihmistä ja motiiveja korujen takana.

Juhlakoruissa tyylikkyys koostuu sopivuudesta tilaisuuteen ja muuhun asukokonaisuuteen. Elegantti koru jälleen vain täydentää kokonaisuutta, ei varasta huomiota. Myös juhlan sävy ja ajankohta vaikuttaa valittaviin koruihin. Esimerkiksi häissä ja hautajaisissa, tai talven ja kesän juhlakoruissa on eronsa.



### 4.2 Sosiaalisesti hyväksyttävä lävistys

Lävistyskulttuurin arkisuus näkyy jo yleisissä mielipiteissä, kun myös näkyviin ammatteihin on ilmestynyt tatuoitua ja lävistettyä henkilökuntaa. Kyse onkin ehkä työnantajan avoimuudesta ja ymmärryksestä. Tuomalla kehokulttuurin kaikkien nähtäville, sitä on ehkä helpompi alkaa hyväksyä. Nykyajan lävistystä haluaisin verrata pidempään huomion keskipisteenä toimineeseen tatuointiperinteeseen. Tatuoinneissa on tapahtunut suurta kehitystä 40- ja 50-luvun merimies- ja sotilastatuointeihin nähden. Aikanaan ne olivat melko kömpelösti keholle ripoteltuja yksittäisiä kuvia, joiden dynamiikkaa ei liioin mietitty. Verrattuna esimerkiksi japanilaisten saumattomiin kokovartalotatuointeihin tai maoriväestön graafisesti aseteltuihin kehokuviin ne olivat jokseenkin köyhiä ilmaisussaan. Nykyään visuaalinen ilme on aivan erilainen, kun kuvien vuoropuhelua vartalon kanssa osataan miettiä paremmin. Sama on mielestäni käynyt myös lävistyksille. Syvempi ymmärrys on tullut mukaan kehokoruihin, joiden paikkaa ja mallia mietitään aiempaa tarkemmin. Lävistyksessä on tulossa yhä luonnollisempi tapa ilmaista omaa persoonaa. Esipuheessaan (Randall 2002, 7) David Wood arvelee nykyajan lävistyskulttuurin arkipäiväistymisen vaikuttavan yhä enemmän itse korun ulkonäön merkityksellisyyteen.

[www.ampbodyjewelry.com](http://www.ampbodyjewelry.com)

[www.painfulpleasures.com](http://www.painfulpleasures.com)

### 4.3 Lävistyskorun variointimahdollisuuksista

Lävistyksiin on tavallista vaihtaa pääosia. Yhtenäinen lävistyskorun varren paksuus mahdollistaa valinnan lukemattomista malleista, joita löytää internetistä ja alan liikkeistä. Tämä mahdollistaa ajatukseni vaihdettavasta koristeesta, jonka voi juhlien jälkeen ottaa pois. Liiallinen lävistyksen koskeminen toki lisää tulehusriskiä. Juhlatilanteita on kuitenkin verrattaen harvoin, jolloin kosketus olisi satunnaista. Haastattelussani Saija Reinikainen Lahden Underground Storesta toteaa, että juhliin haetaan uutta ilmettä. Joulun juhliin etsitään punaisempia koruja, railakkaisiin juhliin näyttäviä, ja isoäidin juhliin hillittyjä koruja. Lävistys on siis osa asustekulttuuria, jota voi vaihdella tyyliin ja tilanteeseen sopivaksi. Internetistä löytää tuhansia koruvaihtoehtoja: värikkäitä, piikkäitä, kuvioituja, hohtavia ja erilaisista materiaaleista tehtyjä malleja tuntuu olevan loputtomasti. Kokovariaatioitakin on monia, ja ne usein riippuvat lävistyksen paikan kestävydestä. Esimerkiksi pintalävistyksiin ei suositella painavia koruja. Oman mahdollisesti kookkaamman tuotteeni kanssa on oltava huolellinen, että lävistys on kunnolla parantunut, ennen kuin alkaa vaihtelevaan pääosia. Lisäksi on vältettävä paikkoja, joissa lävistys on hankauksen kohteena. Myös microdermal-lävistykset kestävät hyvin kohtalaista painoa, ja niillä on hyvä parantumisprosentti. Microdermaalissa ihon alle asetetaan ankkuri, jonka läpi ihokudos kasvaa. Tämä saa aikaan tukevan alustan, johon voisi kiinnittää osia. Microdermaalinen kiinnitys on mahdollinen lähes kaikkialla kehossa. Tietenkin kaikkiin paikkoihin ei voi suositella suurikokoista korua, hankauksen tai ihon kipukohtien vuoksi.



#### 4.4 Mahdolliset kehon kohdat

Alustavasti miellän tuotteeni keski- tai suurikokoiseksi, kolmiulotteiseksi koruksi. Jo tämä ajatus rajaa mahdollisuuksia. Paikka ei saa olla liiallisen hankauksen kohteena, tai helposti repeytyvässä kohdassa. Tässä voin viitata lävistäjien omiin periaatteisiin, joiden mukaan esimerkiksi käsiin harvoin laitetaan lävistyskoruja juuri niiden aktiivisen roolin vuoksi. Jokaisen keho paranee eri tavoin, ja kaikki lävistystyyppit eivät ole mahdollisia jokaiselle.

Tuotettani olen ajatellut lävistyksen jo omaaville, joilla on jo käsitys oman kehonsa sietokyvystä. Haluan tuotteeni olevan sellainen, jonka voi liittää olemassa oleviin koruihin. Oma kehon tuntemus on tärkeää, sillä ihon pitää olla täysin parantunut ennen uusien korujen harkitsemista. Luonnosteluprosessissani olen pyrkinyt vapauttamaan käsitykseni perinteisten lävistysten paikoista ja muodosta. Suurikokoisempia koruja kannattelemaan olisivat mahdollisia esimerkiksi korvat, huuli ja rustolävistyksset. Haastattelussani Saija Reinikaisen kanssa innostuin microdermaaleista, jotka olisivat monipuolinen alue kolmiulotteiselle korulle. Yleistä on liittää microdermal-koru tatuointien yhteyteen korostamaan esimerkiksi kukkien keskustaa, tekstin elementtejä tai olentojen silmiä. Tästä syntyi ajatus, että esimerkiksi kukkatatuoinnista voisi microdermaalin avulla nousta myös ”oikea”, kolmiulotteinen kukka. Luomalla monenlaisiin lävistyksiin sopivan tuotteen, minun ei tarvitse rajata itse mitään lokaatiota pois. Tottakai voin olla suosittelematta sitä esimerkiksi nänni-, genitaali-, käsi- tai kulmalävistyksiin, mutta koskaan ei voi sulkea pois käyttäjän omia mieltymyksiä ja käyttötilanteita. Käytännössä voin helpottaa lävistyksen universaalia sopivuutta mahdollisimman kevyellä painolla, allergisoimattomalla materiaalilla ja toimivalla kiinnitysmekanismilla.



*Kuvat Russ Thornen Body Piercing-kirjasta*

## 5 Uuden kehokorun tavoitteet

#### 5.1 Tyylitavoitteet

Aineistoon tutustuttuani aloin hahmottaa motiiveja lävistysten taustalla. Lävistyksen näkeminen alkoi herättää uusia tuntemuksia: uteliaisuutta, ideoita ja uusia mahdollisuuksia. Alusta pitäen halusin luoda lähtökohdat lävistyksen esteettisyydelle, lähestyttävyydelle ja kauneudelle. Minulla on toisinaan tarve kohauttaa töilläni, mutta en halunnut tehdä sitä raa'alla tai kauhistuttavalla tavalla. Enemminkin vertaisin mieltymyksiäni performansitaiteeseen, valokuvaustaiteeseen ja teatteriinpuvustukseen. Kiinnostava elementti oli myös lävistymisen käsite, sen merkitykset ja vaikutukset keholle. Ajankohtaiseksi opinnäytetyön aiheen teki lävistysbuumi ja siitä käytävät keskustelut julkisuudessa. Halusin ottaa kantaa ja tuoda positiivisen näkökulman lävistyksiin.

Tuttavuuteni Putka-tattoo-liikkeen tatuojan kanssa Tampereella avasi mahdollisuuden kaupalliselle tuotteelle. En kuitenkaan aloittanut yritys yhteistyötä liikkeen kanssa, koska en halunnut prosessini ohjaajaksi tiettyjä vaatimuksia, aikatauluja tai rajoituksia. Sen sijaan halusin hyödyntää olemassa olevaa kontaktia lävistysmaailmaan tutustumiseen ja korun teknisten ratkaisujen selvittämiseen. En ollut alussa varma syntyisikö minkäänlaista valmista tuotetta. Tärkeämpää oli ajatusten herättäminen.

#### 5.2 Toiminnalliset tavoitteet

Luonnosteluprosessissani pyrin pääsemään irti tavanomaisista lävistyskorupaikoista, korujen koosta ja muodoista. Tavoitteeksi nousi luoda tuote, joka on poikkeava yleisestä kaupallisesta tuotannosta. Lävistyksiin on tavallista vaihtaa pääosia, joten oli luonnollinen jatkumo suunnitella koru, joka asettuu juuri valmiisiin varsiin tai pääosiin. En ole lävistysalan ammattilainen, enkä tiennyt millaisia vaatimuksia korulla kokonaisuutena oli. Siksi hylkäsin ajatuksen kokonaisesta korusta, joka menisi myös ihon alle. Vaatisi paljon enemmän osaamista ja perehtymistä luoda ihon alle ulottuva tuote, joka toimisi ihon kerrosten, hermojen ja verisuonien kanssa turvallisella ja kestäväällä tavalla. Turvallinen ihonalaisteknologia on jo keksitty, miksi en siis hyödyntäisi sitä?

Haastatteluni lävistysammattilaisten kanssa Underground storessa ja Putka-tattooissa rajasivat koko- ja muotovaihtoehtoja. Joissain paikoissa iho on liian heikko kannattelemaan isoa tuotetta. Huomioon piti ottaa myös korun tarttumattomuus ympäristöön, repeytymisvaara ja esteettisen ilmaisun sopivuus nykykäyttäjän ideologioihin. Jotkin kokeellisemmat paikat saattavat aiheuttaa käyttäjässä ajatuksellisen hylkimisreaktion, koska ajatus on itsessään liian vieras. Lävistyskorun paikka riippuu siis pitkälti lopullisen tuotteen materiaalista ja keveydestä, sekä ajatuksellisesta toimivuudesta.

### 5.3 Valmistustekniset tavoitteet

Piensarjatuotettavuus ja käsiteellinen valmistustekniikka ovat omalle prosessilleni realistiset valmistustekniset tavoitteet. Materiaalivalinnassa pääosassa on tuotteen keveys ja turvallisuus. Sen pitää näin ollen joustaa joutuessaan rasituksen kohteeksi. Materiaalin on oltava kuitenkin riittävän kestävä toimiaukseen ainakin kerran huolettomassa käytössä. Se ei myöskään saa luovuttaa väriä tai aiheuttaa muita vaurioita, esimerkiksi allergisia reaktioita tai paperihaavoja.

Tutustuminen olemassa oleviin teknisiin ratkaisuihin ja niiden rajojen koettelu olivat yksi haastattelun tulostavoitteista. Käyttämällä valmiita osia (lähinnä varsiosia ja päänuppeja) varmistan tuotteeni soveltuvuuden mahdollisimman monenlaisiin lävistyksiin. Valmiissa osissa on myös käytetty valmiiksi oikeaa materiaalia, ja se on todettu toimivaksi ja turvalliseksi. Minulle jääkin tehtäväksi selvittää oman tuotteeni sopivuus, turvallisuus ja vuoropuhelu näiden tuotteiden kanssa. Puhumattakaan uudesta tavoittelemastani muotokielestä.

### 5.4 Muut tavoitteet

Ympäristöasiat haluan ottaa huomioon materiaalivalinnassa ja valmistustekniikassa. Vaikka tuote on luultavasti kertakäyttöinen, on sen oltava helposti kierrätettävissä. Kertakäyttöaspekti syntyi erään toisen kurssityön innoittamana, jossa valmistin korusarjan silkkipaperista. Ympäristöasiat eivät ole kuitenkaan lopullisen tuotteen tärkein aspekti. Valmistustekniikassa otetaan huomioon välivaiheiden minimointi ja suurempien erien valmistus kerralla. Toimivalla ohjeistuksella voidaan ohjata asiakas oikeaan käyttötapaan, tilanteeseen ja hävitykseen.

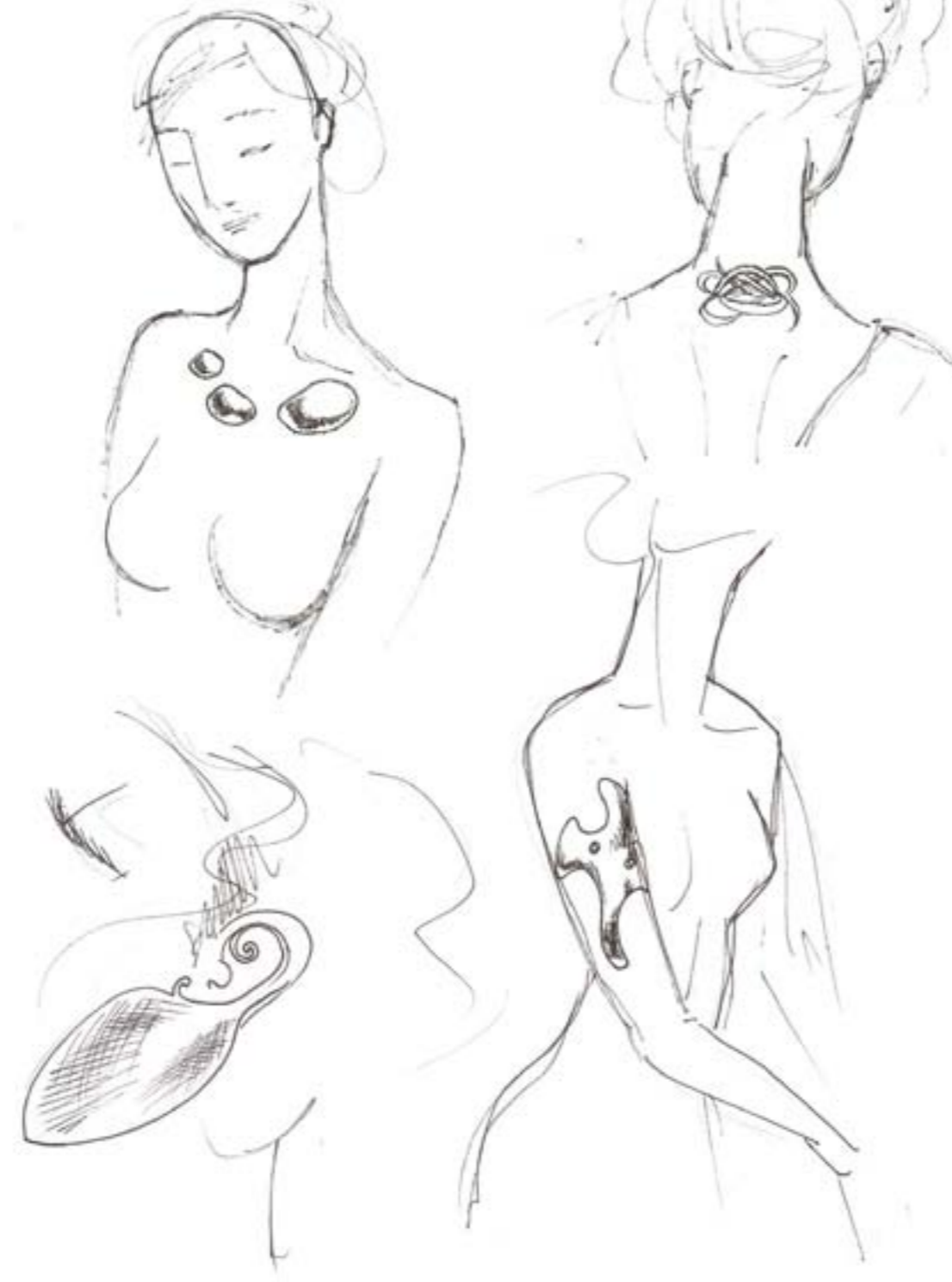

## 6 Suunnitteluprosessi



### 6.1 Suunnittelun ajatukselliset lähtökohdat

Opinnäytetyöprosessin työstö lähti piirtämällä ulos mielikuviani lävistyksistä. Minulla, kuten varmasti suurimmalla osalla lävistämätöntä väestöä, oli mielikuva lävistetyistä ihmisistä ja heidän koruistaan. Tavallisiin lävistyksiin visuaalisesti tottuneena aloin piirtämään ulos koruja, joita haluaisin nähdä.

En ollut vielä perehtynyt pohja-aineistoon, kun aloin jo asettelemaan erilaisia muotoja keholle. Nämä aikaiset luonnokset kuvastivat innostustani aiheeseen ja haluani luoda jotain näyttävää. Leikittelin ajatuksilla erilaisista ihmisistä ja heidän koruistaan, miten persoonaa ja kehoa voisi korostaa eri tavoin.

Alussa opinnäytetyöni tärkeimpänä ajatuksena ei ollut kaupallisuus ja tuotettavuus, vaan tavoittelin mielenkiintoisia prototyyppisiä. Tämä antaisi varaa myös joustavaan epäonnistumiseen, jos tuote ei kestäisikään käyttöä. Vapaus luoda uutta ja näyttävää, ja riippumattomuus yrityskontaktin tilausvaatimuksista olivat minulle tärkeitä suunnittelulähtökohtia. Kuitenkin prosessin edetessä tärkeäksi elementiksi nousi myös tuotettava koru, koska näin kaupallisen mahdollisuuden avautuvan tekemieni haastattelujen myötä.

### 6.2 Luonnosteluprosessin kehitys

Minulle luonnostelu liijykynällä oli luonnollisin tapa lähestyä suunnittelua. Kuitenkin ymmärsin, että uudenlaisen korun visualisoiminen tarvitsisi myös uusia luonnostelukeinoja. Piirtäminen oli hidasta ja tilan puolesta rajoittunutta. Aina kun paperi loppui, myös ajatus katkesi. Syntyi suunnitelma “kasvokartaksi” kutsumastani välineestä. Keksintö oli yksi käänteen tekevä kohta suunnitteluprosessissani, koska sen avulla pääsin lopullisen muotokielen jäljille.

Asettelin maalaamalla naisen ylävartalon kuvalle lävistyshahmotelmia. Tällöin nainen oli rajautunut kohderyhmäksi, koska naisilla näyttävyyden koristeiden myötä on miehiä luonnollisempaa. Halusin mahdollisimman paljon paljasta pintaa mielenkiintoiselta ja näkyvältä alueelta. Suuri osa lävistyksistä liittyy kasvoihin tai ylävartaloon, ja halusin tuotteeni olevan näkyvä osa ihmisen koristautumista.

Keräsin jokaista sessiota varten erilaisia kappaleita, joita asettelin kuvalle ja valokuvasin välivaiheet. Huomasin pian uuden luonnostelun alettua, että erilaisten muotojen ja paikkojen jaottelu sujui johdonmukaisesti ja jokainen kehon osa tuli perusteellisesti käsiteltyä.

Toinen käännekohta tapahtui vaihtaessani abstraktit kappaleet kukkien kuviin. Unohtunut askarteluharrastukseni heräsi henkiin, kun löysin kukkaleikkeistä miellyttävän visuaalisen kielen. Aluksi kukkien “tyttömäisyys” ja kliseisyys olivat vaivaavia miellejyhtymiä. Kuitenkin luonnostelun jatkuessa se tuntui hyvältä lähestymistavalta. Ajatuksia heräsi kehosta kasvavista kukista tai sille laskeutuvista perhosista, joita myös ilmaantui leikekokoelmaan.







Aineistokirjojen luku joululomalla keskeytti luonnosteluni pitkäksi aikaa. Pelkäsin, että aineistokirjoihin perehtyminen tekisi suunnitelmani tyhjiksi. Ehkä ajatukseni olivat mahdottomia toteuttaa, tai joku oli jo keksinyt aiheeni. Ehkä tuotteillani ei olisi minkäänlaista kiinnostuspohjaa ja niihin ei kukaan haluaisi tutustua. Soimasin itseäni siitä, että olin ehtinyt innostua aiheesta ennen aineiston purkua.

Pelkoni osoittautuivat kuitenkin tyhjiksi. Sain vahvistusta mielikuvilleni lävistysten ottajista ja motiiveista korujen taustalla. En löytänyt keksintöäni sellaisenaan ja huomasin ihmisten olevan avoimia uudennaisille tuotteille. Innostuin uudelleen aiheestani ja halusin tarjota keuhokorukentälle uuden tuoteperheen. Tietopohjasta viisastuneena ja varmempana katsoin uudelleen luonnoksiani. Minua vaivasi, etten ollut päässyt kukista ajatuksen tasolla ylitse. Hyväksyin kuitenkin, että minulla oli riittävän hyvä ajatus, jota voisi viedä eteenpäin.

Luonnoskuviani vein lävistysammattilaisten nähtäville haastatteluni liitteenä. Ajatukset tuntuivat Underground Storen ja Putka-tattoon lävistäjistä kehityskelpoisilta ideoilta. Tatuointigenressä naisilla yleisimpiä kuva-aiheita ovat juuri kukat, perhoset ja ornamentit. Hyväksyin mielessäni myös sen, etteivät kukat ja perhoset olisi kaikkein mielettömmin aihe, jos tuotteesta ikinä tulisi menestys. Kuitenkin voisin olla ylpeä, että toimin ajatuksen toimeenpanijana. Tässä vaiheessa ajattelin kovasti tuotteistamista ja olin varma, että räjäyttäisin pankin uuden lävistyskorun pioneerina.

### 6.3 Asiantuntijayhteydet Putka-tattoo ja Underground Store

Halusin syvempää tietoa lävistyskorukentästä ja tekemieni suunnitelmien kohtalosta. Selvityksen kohteeksi nousivat tekniset raamit, syyt lävistysten ottamisen taustalla, mielipiteet visuaalisesta ilmeestä ja kaupalliset mahdollisuudet. Alussa harkitsin kyselylomakkeen tekemistä, jolla olisin tavoitellut lävistysten ottaneita tai ottavia. Minua kiinnosti yleinen mielipide orastavien luonnosteni tiimoilta ja mahdolliset jatkamahdollisuudet. Suunnitelmissa oli myös luoda analyysi, jolla olisin omiin mielipiteisiini ja mahdollisesti pieneen otantaan perustuen selvittänyt lävistysten hyväksyttävyyttä ja korun tuomaa sävymerkitystä. Päätin kuitenkin karsia kaiken spekuloinnin pois, jonka omat mielipiteet ja tulkinta olisivat tuoneet mukanaan. Lisäksi olin huolissani aikataulusta, joka ei sallisi virheitä tai odottelua. Immo Lahtelan kehoituksesta käänsinkin huomioni lävistysammattilaisiin, joita voisin haastatella. Näin saisin itselleni hallinnan tiedonkeruun etenemisestä ja konkreettisesta tiedosta työhöni liittyen. Hyviksi puoliksi ammattilaisen haastattelussa koin seuraavat asiat:

Päivittäinen ja läheinen kosketus lävistyskulttuurin muutoksiin ja tilanteeseen

Kiinnostus aihetta kohtaan

Kiinnostus uusille tuotteille, lisäksi mahdollinen jatkamahdollisuuden kartoitus

Kyky vertailla ja havaita uusia ilmiöitä.

Konkreettiset vastaukset suoraan, jolloin riski hitaisiin, riittämättömiin tai hyödyttömiin tuloksiin pienenee.

Isommalla otannalla olisi luultavasti tullut eri tulos, mutta aioin perustaa tuotteeni muutaman ammattilaisen osaamiseen, tietoon ja ymmärtämykseen.



*Underground Storen Saija Reinikainen kannusti ideointiin microdermaaleissa. Putka Tattoon Samu Majander on old school lävistäjä. Alla haastatteluun litteeksi valitsemiani luonnoksia.*



Haastattelu (liite 1) toimi halutulla tavalla, sain rohkeutta ja varmuutta jatkaa tuotteen kehitystä. Mielenkiintoista olivat haastateltavieni täysin erilaiset suuntautumiset. Putka-tattoon Samu Majander luonnehti itseään vanhan koulukunnan lävistäjäksi, joka ei lämmennyt itse tekemään implantteja, microdermaaleja, amputointeja tai muita kirurgisia toimenpiteitä vaativia toimia. Underground Storen Saija Reinikainen puolestaan nosti esiin mahdollisuudet juuri microdermal implanteissa mieluummin kuin pintalävistyksissä. Jouduinkin valinnan eteen, kun vertailin saamieni tulosten näkökulmia ja erilaisia teknisiä toteutusmahdollisuuksia. Haastattelut olivat miellyttävämpi ja henkilökohtaisempi tapa saada tuloksia, kuin kasvoton kysely. Sain tarkennusta epäselviin asioihin ja oli miellyttävää nähdä ammattilainen omassa ympäristössään. Molemmat näyttivät auliisti lävistyskoruja kysymättäkin ja tarjosivat kehitysideoita luonnoksiini. Unohduimme myös miettimään tuotteen näyttävämpiä mahdollisuuksia. Omalle prosessilleni haastattelut olivat hieno tapa saada kosketusta aiemmin vieraaseen genreen. Jo kahdelta ammattilaiselta sain hyödyllisiä vastauksia teknisiin ratkaisuihin ja yleiseen ilmapiiriin liittyen. Vaikka useampi haastateltava olisi varmasti auttanut pääsemään nopeammin tiettyyn lopputulokseen, olen haastatteluihini tyytyväinen.

Vaikka näkemyseroja löytyi, muutamat ydinkohdat nousivat molemmilla esiin. Yleisestä ilmapiiristä puhuttaessa molemmat myönsivät lävistysten tulleen jokaisen ikäluokan ja sukupuolen ulottuville. Yleistyminen, arkistuminen ja hyväksyttävyyden ovat tuoneet vanhempaakin asiakaskuntaa, vaikka asiakkaiden keski-ikä on edelleen 20-30 vuotta. Lävistyksen sopivuus työympäristöön vaikuttaa paljon asiakkaiden valintoihin. Näkymättömiä, intiimimpiä koruja ottaa myös vanhempi

väestö. Nuoret haluavat erottautua massasta ja olla erilaisia. Myös suojamuurin kasvattaminen tai kovuuden ilmaiseminen ovat varsinkin nuorilla miehillä eräitä motiiveista. Ilmeisesti suomalaiset ovat kiinnostuneita suosittujen sarjojen hahmojen tai julkkisten lävistyskoruista. Puhuttaessa median lävistyesikuvista esiin nousivat Idols, Rokkarille morsian, Anna Abreu ja suosituimmat poptähdet. Pääasiassa festivaalit, suusta suuhun kulkeva tieto ja populaarikulttuurin vaikutus ovat lävistyskulttuurin kannattelevia voimia. Lävistyskorut ovat osa asustekulttuuria, ja pääosien vaihtelu tapahtuman luonteen mukaan on tavallista. Tästä olin mielissäni, sillä ajatuksissani oli ollut juuri tuote, jota voisi helposti vaihtaa tunnelman mukaan. Myös korun koko tekisi välttämättömäksi sen poistamisen tietyn ajan jäkeen. Luonnoksia läpikäydessä nousi muutamia ajatuksia kokoon ja paikkaan liittyen. Liian iso esine kasvoissa voisi tuntua helposti oudolta. Huulessa oleva suuri kukka toi epämiellyttävästi mieleen parran, ja kulmalle ei saisi teknisyyden takia isoa korua. Microdermaali antaisi vapauksia paikan suhteen, koska implantaatti ei ole riippuvainen ihokaistaleen koosta toisin kuin surface bar-lävistys. Keveys olisi tärkein aspekti projektin onnistumiselle.



#### 6.4 Rakenteet ja mekanismit

Mahdollisiksi paikoiksi nousivat microdermaalit, rustolävistyksset, korvakoru ja huuli. Tukipisteet ja -rakenteet voisivat olla yksi ratkaisu suuren koon pulmaan. Surface barista (ns. pintalävistys) oli paljon puhetta puolesta ja vastaan. Teknisiä ratkaisuja olin suunnitellut neljä haastattelua varten. Vaihtoehto yksi kiinnittää koristeosan lävistyksen pääosaan kumisella imukupilla. Tämä vähentäisi korun saamaa sormikosketusta, ja koristeosa irtoaisi suhteellisen helposti rasitettaessa. Sain selville, että pallo-osien laaja kokovalikoima voi tehdä tuotteistamisen vaikeaksi. Vaihtoehto kaksi kiinnittää koristeeseen ihon ja pääosan väliin. Saija Reinikainen epäili etteivät kierteet riittäisi, mutta Majander taas vertasi ideaa nännikilpiin. Tällöin ihoa myötäilevä osa tavallaan ruuvataan paikoilleen. Tästä mekanismista tuli käsiteollisessa tuotteessa käytettävä. Yksinkertaisuutensa vuoksi se oli minua eniten miellyttävä. Tuote toimii, mutta ei vaadi lisäyövaiheita tai erikoisosia valmistettavaksi. Toinen lisäarvo tälle mallille on, että se sopii useimpiin lävistyksiin ja microdermal-implantteihin, joissa on tietyt varsipaksuudet. Ohjaamalla tuotteen juuri yleisimpiin 1,2 ja 1,6 varsiin ohjaan samalla tuotetta niihin lävistystyyppisiin, joissa on tarpeeksi voimaa kannatella niitä. Kolmas vaihtoehto sai haastateltavilta eniten kannatusta. Luomalla kiinteän, valmiisiin varsiin kiinnitettävän osan varmistaisin koristeosan paikallaan pysyvyyden. Vaihtoehto neljä sai eniten kritiikkiä huonosta pysyvyydestä. Magneettimekanismi ei tulisi pitämään juuri lainkaan, ja joutuisin valmistamaan kaksi erillistä osaa yhden sijaan. Suunnitelmalla hain juuri kaikkien helpointa ja hellävaraisinta vaihtomekanismia. Ymmärtäessäni parantuneen lävistyksen olevan kuin mitä tahansa tervettä ihoa, huomasin liiallisen hellävaraisuuden tarpeettomuuden.

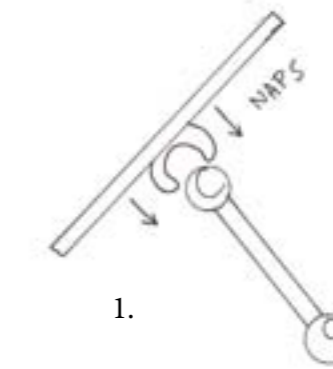

1.

Mekanismiehdotukset

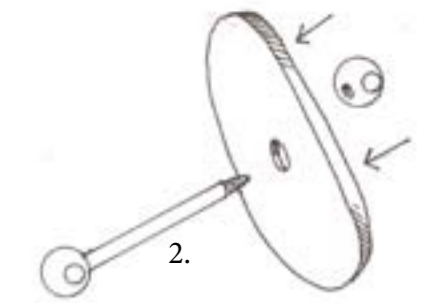

2.

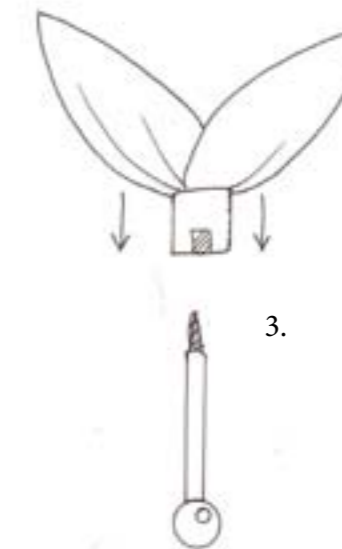

3.

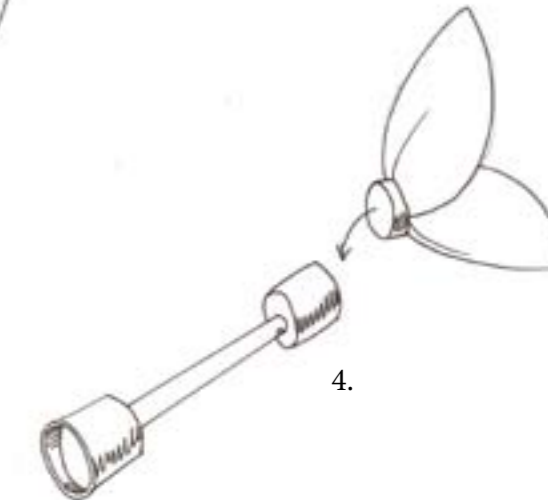

4.





## 6.5 Materiaalit

Materiaaleista karsin metallit pois. Vaikka kevyitäkin metalleja on, esimerkiksi titaani ja alumiini, niiden riski tarttumiseen, ihon vääntämiseen ja repimiseen on liian suuri. Myös erikoistyövaiheet, kuten kivenistutukset karsin pois niiden kalleuden takia. Mahdollisuuksiksi jäivät lävistyksissä käytettävät muovit bioplast tai plastic, ja ajatukseni paperista tai kankaasta.

Materiaalirajauksilleni oli muutama kriteeri: sen oli oltava helposti hävitettävää tai kierrätettävää materiaalia, helppoa työstää, oltava riittävän edullista, turvallista joustavuuden kautta ja riittävän jäykkää pitääkseni haluamani muodot.

Kankaan käyttö oli yksi vaihtoehtoista, ja silkistä tuli pääasiallinen kokeilun kohde. Kangasta kovettamalla muotoilin kolmiulotteisia rakenteita, jotka olivat kevyitä ja herkkiä. Kangas ja kovetteena käyttämäni liima yhdessä tekivät lopputuloksesta kestävä.

Paperi materiaalina kiinnosti sen työstön helppouden, edullisuuden ja hävitettävyyden vuoksi. Ongelmana paperilla on sen kastuminen keholla, tai liian helppo rikkoutuminen. Harkitsin pinnoitettuja papereita, jotka kestäisivät olosuhteita paremmin. Kiinnostavia vaihtoehtoja olivat erilaiset karttoihin ja eräolosuhteisiin erikoistuneet tulostuspaperit, esimerkiksi Weatherproof paper, Rite in the rain ja National Geographic adventure paper. Kaikki nämä ovat repeämistä ja kastumista vastustavia erikoispapereita, joihin väritulostus on mahdollista.

Luonnosseminaarissa saamani palautteen myötä sain vauhtia käsiteollisen tuotteen suunnitteluun. 17. -26.2.2012 välisenä aikana järjestin neljä protomallisesiota, jossa kokeilin materiaaleja, kokovariaatioita ja kiinnitystapoja. Paperi materiaalina oli yllättävän kevyttä, eikä yksikään

ensimmäisessä sessiossa tekemäni malline ylittänyt gramman rajaa. Saatoin hieman suurentaa kokoja seuraavilla kokeiluilla.

Materiaaleina oli silkkiä, silkkikukkia, erilaisia papereita ja kalvoja. Silkkiä ja paperia kovettamalla sain mielenkiintoisia muotoja, joita sain elävöitettyä valolla. Kaikki kankaat eivät toimineet yhtä hyvin, vain puhdas ohut silkki suostui asettumaan muotteihin ja pitämään muotonsa. Silkki ei kuitenkaan antanut haluamaani muotokieltä. Silkkikukat eivät myöskään tuottaneet haluttua lopputulosta. Niitä oli vaikea muokata, eikä niiden ulkoinen olemus ollut sitä mitä hain.

Paperi antoi eniten ideoita. Vedenkestävää paperia en saanut kokeiltavakseni vielä, mutta toinen vahva vaihtoehto oli Zanders T 2000 Print 100g kuultopaperi. Se oli herkkää, mutta kestävä. Kokeilusessioiden jälkeen materiaalini rajautui paperiin, ja muutama konsepti-idea muodostui. Materiaalin edullisuuden vuoksi saatoin suunnitella muutaman tuotevaihtoehdon erilaisilla kuvilla. Tämä mahdollisti monipuolisemman tuoteperheen, joka sopisi useammalle asiakkaalle.

## 6.6 Kokeilusessiot ja konseptien valinta

Sessio1 17.2.21012

Ensimmäisen istunnon tarkoituksena oli saada tuntumaa materiaaleihin ja tehdä jo ensimmäisiä rajauksia siitä, mitä materiaaleja lopputuotteessa kannattaisi käyttää.

Itseäni miellytti sydämen muotoinen kappale, johon päätin testata valoa ja varjoa. Lisäksi tein kuppimaisia muotoja, levyjä ja rypytyksiä. Vaikka muodot olivat kauniita, en saanut niistä konkreettista ideaa tuotteeseen. Silkkikukat eivät purkamisen ja kokeilun jälkeen olleet hyvä idea. Ne olivat vaikeita työstää, painavia ja rumia. Tein niistä kokeeksi morsiuskimpun. Se oli kuitenkin painava, eikä siis sopiva tarkoitukseen. Lehtikultaa havainnoin folion avulla. Laminoimalla sain aikaan illuusion ihon kanssa. Materiaalina se on kalliimpaa, mutta ajatus arvokkaammasta tuotevaihtoehdosta paperikorun rinnalla on toimiva. Siitä tuli ensimmäinen teema käsiteolliselle tuotteelle.

Paperikokeiluista syntyi parikin teemaideaa. Leikkelin kuvia ornamenteista, joita en jatkokäsitellyt. Ajattelin erilaisten ornamenttien sopivan useimpien makuun, ja sopivan lisäksi erilaisten tatuointien kaveriksi. Samaa ajatusta tatuointien kanssa sopivuudesta jatkoi myös perhosteemaakin sivuuttava malli linnun tai enkelin siivistä. Hyönteisteemaa jatkoin synkempään visuaaliseen maailmaan, koska suurin osa lävistysten ottajista edustaa edelleen alakulttuureja ja tyyliä, jolle on ominaista tietty pahaenteisyys. Tähän teemaan päätin kokeilla kuoriaisia, pääkallokiittäjää, suruvaippaa ja inhottavampia otuksia kuten tuhatjalkaisia.

Koru itsessään voisi kertoa pienen tarinan, jos lävistyksessä olisi sarjakuva. Monet tuntemistani tatuointien ja lävistysten ottajista ovat myös sarjakuvakeräilijöitä, joten aihe tuntui luonnolliselta.





### Sessio2 18.2.2012

Jatkoin sarjakuvateemalla, josta jakautui idea käyttää pelkkiä piirrettyjä hahmoja. Monilla tatuoiduilla naisilla näkee herttaisia tai ilkikurisia hahmoja keholla, joten piirsin muutamia leluja ja olentoja. Ihastuin Voodooiksi nimeämäni hahmosarjaan, jossa tanssii sarvekkaita hahmoja. Näitä voisi asetella muutamana vaikka rintakehälle tanssahtelemaan. Silkkikokeilut eivät tuottaneet uusia ideoita, joten karsin materiaalin lopullisesti pois.

Tein myös ensimmäisen yksinkertaisen rasiamallin, johon suunnittelin teeman mukaan vaihtuvaa taittoa ja tekstejä. Ohjeet tulisivat sisäpuolelle yhdessä tekijätietojen kanssa. Paperiarkista taiteltava rasia ei vaatisi lisätyövaiheita tai liimauksia, joka puosletaan pitää hinnan alhaisena.

### Sessio3 21.2.2012

Tein muutaman suuremman kappaleen, joissa osien kiinnittäminen pohjapaperiin tuottaa mielenkiintoisen kolmiulotteisen maailman. Kolmiulotteisuutta voi lisätä yksittäisen paperin taittelulla tai useamman paperin liittämällä lävistysten pääosan alle. Tein muutaman terälehdien taittokokeilun, jonka ideana oli luoda kukkia terälehdistä liittämällä ne lävistykseen. Huomasin kuitenkin, että konstruktiosta tuli suuria, ja ongelmaksi muodostui terälehtien hallitsematon pyöriminen lävistyskorun ympäri. Lopullisen tuotteen paperiosan olisi oltava mahdollisimman yhtenäinen. Kaikki ylimääräiset leikkaukset ja taitokset tuovat myös hintaa tuotteelle.

Toinen päivän teema oli pitsi. Alun kokeilut lähtivät lumihuutaleen leikkelystä kalvopaperille. Innoittajana toimivat morsiamet, jotka muodostivat yhden kohderyhmistäni. Luonnosseminaarin palautteen myötä halusin ottaa nimenomaan häät yhdeksi kohteeksi, koska asuun,





meikkeihin ja lavasteisiin varataan muutenkin paljon rahaa. Lävistetyin morsiamen korusta voisi tulla kuivatettavan kukkakimpun vaihtoehto. Kalvopaperin jälkeen leikkasin laminoimastani foliosta prototyypin lehtikultakorulle, joka myös voisi olla pitsimäiseen muotoon leikattu. Tässä vaiheessa lyöntimetalli yhdistyi pitsi-ideaan.

24.2.2012 oli yksi niistä eteenpäin vievistä päivistä, jolloin prosessi sai uutta puhtia. Esittelin opponentilleni ja ohjaavalle opettajalleni rajaukset käsiteollisesti tuotettavan tuotteen aiheista. Aiheiksi oli sessioiden peusteella rajautuneet sarjakuvat, lyöntimetallin hyödyntäminen, pitsiteema, ilkkuriset hahmot, lelut, kultakoruprintit, ornametti, kukat ja perhoset, sekä tummempi tuoteperhe kuoriaisineen ja synkempine hyönteisineen.

Sarjakuvissa, kultakoruprinteissa ja ornamenteissa oli ongelma tekijänoikeuksista, ellen suunnittelisi niitä itse. Itse piirretty pieni tarina sarjakuvan muodossa viehätti, mutta luulen silti sarjakuvaharrastajien haluavan koristautua suosikkiahmoillansa. Toimiva kokonaisuus piti sisällään liikaa epävarmuuksia. Ornamentti jäi visuaaliselta vuorovaikutukseltaan heikommaksi pitsiteemalle. Oli ajatuksena mielenkiintoisempaa pitää pitsiornamenttia keholla, kuin alustaa, johon oli piirretty ornametti.

Lelut olivat jatko ilkkurisille hahmoille, mutten lopulta syytynyt niihin. Ne eivät myöskään kuvastaneet eleganssia, jota yritän tavoitella. Samasta syystä jätin myös ilkkuriset hahmot tuotannosta, vaikka ne olivatkin omia mieltymyksiäni lähellä. Ajatus keholla kiipeilevistä hahmoista oli mielestäni huvittava.

Keskustellessani opponentin kanssa, tuoteperheet alkoivat kuin itsestään jakautua. Päätin ottaa pitsin ja lyöntimetallin yhdeksi yhteiseksi teemaksi.

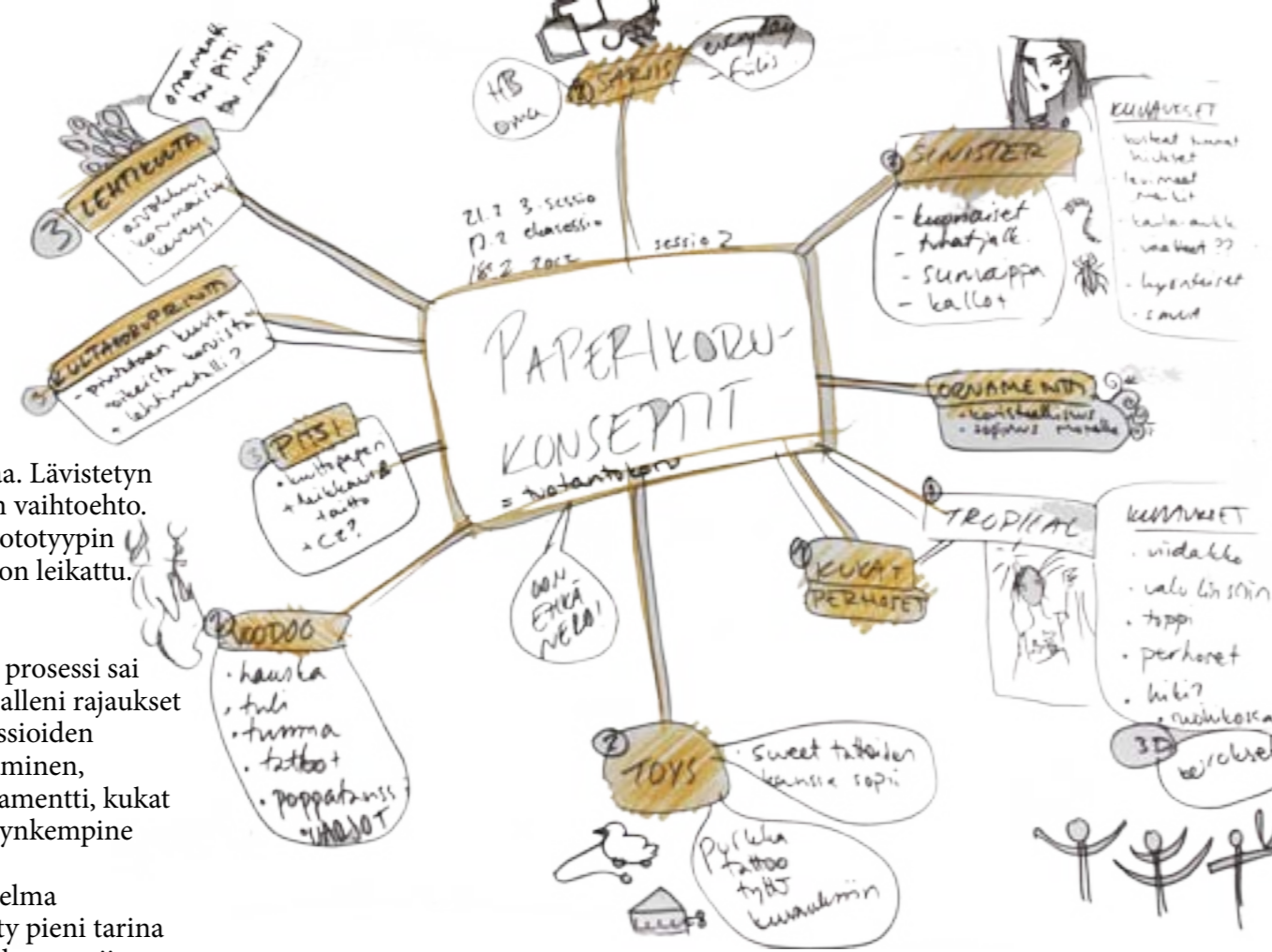

Toinen olisi hyönteiset, jonka voisi jaotella värikkäisiin, hempeisiin ja synkkiin teemoihin. Kolmantena kulkivat kukat, jotka voisi myös jakaa hempeisiin ja kirkkaisiin väreihin. Otimme opponentin kanssa myös selvää koulun laserleikkausmahdollisuuksista. Kyselimme papereista, joita koulun puolesta suositeltiin. Oli hankalaa löytää vedenkestävää paperia, jonka saisi taitettua. Suurimmassa osassa erikoispapereita värikalvo murtuu taitettaessa. Eri paksuiset tavalliset tulostuspaperit kestävät taittoa, mutta en voinut riskeerata tuotteen tuhraantumista käyttöoloissa. Vaikka tuotteeni on ajatukseltaan hetkellinen ja poisheitettävä, sen olisi kestävä ainakin yhden illan käyttö. Halusin tuotteen, joka olisi toimiva ja luotettava.

Rasian muoto osoittautui liian monimutkaiseksi, koska jokainen ylimääräinen leikkaus vain lisäisi hintaa. Kokeilin kolmion muotoista rasiaa, joka olisi helppo leikata ja taitella. Sisällöksi halusin varoitukset ja käyttöohjeen, tekijän ja tekniset tiedot. Pakkauksen ulkonäkö kuvastaisi sisältöä, esimerkiksi häöpitsit valkoisessa rasiassa, värikkäät kukat trooppisissa väreissä ja tummat aiheet synkemmässä pakkauksessa. Jokaiseen pakettiin tulisi ehkä kymmenen kappaletta kuvaliuskoja.

Sessio 4, 25.2.2012  
Valon käyttö oli aihe, johon halusin tutustua. Tein pahvista skalpellilla kaksi varjokuvaidea, varjoteatterin ja sydämkoneiston. Heijastuksia tutkin vanhojen diojen, valon ja kuultopaperin avulla. Yksinkertaisella mekanismilla sain aikaan miellyttävän illuusion. Tarkoituksena näissä tuotteissa oli erkaantua päässäni pyörineestä kaupallisesta tuotteesta. Halusin luoda yksinomaan kauniita esineitä, jotka toimisivat valokuvauksissa. En tavoitellut käytettävyyttä, vaan yksinomaan

visuaalista mielihyvää. Pitsiteema mielessäni leikkasin kokeeksi muutaman erikokoisen lumihuutaleen. Kookkailla verkkomaisilla leikkauksilla ja taitoksilla pääsin kauemmas tutusta talvikoriste-estetiikasta. Ajatuksena on muodostaa varjoja ja mielenkiintoisia konstruktioita keholle.







### 6.7 Visuaalisesteettinen maailma

Lävistyskorun esteettisyyttä pohtiessani tärkeä lähtökohta oli lähestyttävyyys. Pysyin kaupallisen tuotteen suunnittelussa kukka-aiheessa ja perhosissa. Kaikessa kliseisyydessään ne ovat sympaattisia ja herkkiä aiheita, joihin varmastikaan kovin monella ei ole antipatioita. Hain koruhahmottelulla herkkyyttä ja kauneutta, luonnon kosketusta usein epäluonnollisena pidettyyn kehonmuokkaukseen. Luonnostelutekniikkani naisen ylävartalokuvalla piti suunnittelun lähtökohtaisesti kauneuteen pyrkivänä. Tavallisen naisen kuvalla ei ollut yhteyttä henkilön asenteisiin tai elämäntilanteeseen. Anonyymi hahmo toimi vain pohjana ajatuksilleni erilaisesta korusta. Saatuaani kaiken irti kuvahahmottelusta, siirsin kappaleeni ihmiskeholle. Muotojen ja värien näkeminen ihoa vasten teki tuotteesta todellisemman. Huomattuani tuotteen toimivan visuaalisesti ihmisen kanssa, sain varmuutta siirtyä kaupallisen tuotteen kehitykseen.

Halusin jatkaa kehon ja korun vuoropuhelun tutkimista. Ohjaavan opettajani Pekka Kopsen rohkaisemana otin tavoiteekseni myös luoda muutaman tuotteen, jotka olisivat luonteeltaan kohauttamista varten. Tuomalla teatteria, valokuvausta ja performanssia ideointiin aloin suunnittelemaan tuotteita, jotka olisivat tarkoitukseltaan keskustelun avaajia ja mahdollisuuksien kartoittajia. Minusta tuntui, että lävistysliikkeelle suuntaamani tuote oli turvallinen ilmaisussaan. Halusin keksinnön nimiini laajemmassa mittakaavassa. Siksi suunnittelin muutaman mallin, joihin halusin erikoisempia elementtejä rikastamaan ”perustuotteeni” muotokieltä. Saatoin ulottaa ajatteluaani hetkeksi pois käyttäjälähtöisyydestä ja edullisuudesta.

### 6.8 Valmistustekniikka

Tässä luvussa puhun kaupallisen tuotteen valmistuksesta, koska valokuvaussessioiden erikoistuotteita ei ole tarkoitettu tuotantoon. Valmisosien käyttö vähentää työtä merkittävästi. Tavoittelin minimiin vietyä tuotantoprosessia, jotta lopputuote olisi edullinen. En halunnut ostopäätöksen jäävän hinnasta kiinni. Muutaman erikoismallin hinta voisi kuitenkin olla korkeampi. Vaihtelevuutta ja kertakäyttöisyyttä tavoittelin materiaalivalinnoilla ja työvaiheiden karsimisella. Tässä vaiheessa päätin, että lopputulos on piensarjatuotettava käsiteellinen tuote. Yksinkertaisimmillaan pystyn saksilla, reikäleikkurilla ja tulostimella tuottamaan pieniä eriä asiakkaille. Tuotantoa voi tehostaa laserleikkauksella ja tulostusfirmojen leikkausavulla tarvittaessa. Koulun laserleikkuri tuotti ongelman paperin kanssa, koska se poltti leikkausreunaan ruskean jäljen. Tämä sai minut harkitsemaan uudelleen materiaalivalinnan paperista muoviin. Tein opaakista valkoisesta muovista ja laminoidusta lehtikullasta luksustuotteen, joka kestäisi pidempäänkin käyttöä. Muovi materiaalina mahdollisti myös herkän ornamentin suunnittelun ilman että tarvitsi huolehtia kappaleen kestävyydestä. 14.- 22.3.2012 tein kokeiluja laserilla ja sain muovin toimimaan pitsimäisessä tuotteessa. Eniten ongelmia tuotti lehtikulta, joka ei suostunut aina leikkaantumaa samoilla arvoilla. Opaakki muovi leikkaantui Epilog Legend 36EXT-tulostimen tulostusarvoilla 31/40/5000 ja lehtikulta 31/50/900. Laserissa on käytettävä jäähdytinilmaa, jotta muovi ei ala sulaa. Piirsin mallit Adobe Illustratorilla ja muutin ne tulostuskelpoisiksi CorelDRAW-ohjelmalla. Olin todella tyytyväinen lehtikullan laserointiin, koska tekniikkana sitä ei ole koulussamme kokeiltu. Lisäksi 22 karaatin kulta lävistystuotteessa on todellakin sitä eleganssia, jota lähdin tavoittelemaan.

### 6.9 Malliston laajuus

27.2.2012 tutustuin seuraaviin teoksiin:  
H.L.Lewis, Butterflies of the world, George G Harrap & Co Ltd, 1974  
Marttila, Saarinen, Haahtela, Pajari, Suomen kiitäjät &kehräjät, Kirjayhtymä oy, 1996  
Sandhall, Lindroth, Kovakuoriaiset, WSOY, 1976  
Sandhall, Norling, Svensson, Sudenkorennot sukulaisineen, WSOY, 1977  
Cox, I do... 100 years og wedding fashion, Scriptum editions, 2002

Aiempi rajaukseni hyönteisiin, kukkiin ja pitsiin tuntui yhtäkkiä liian laajalta, varsinkin selatessani loputtomia sivuja erilaisista eliöistä. Löytämäni mielenkiintoisen näköiset hyönteiset jakautuivat spontaanisti värien ja tunnelman mukaan. Selattuani kaikki kirjat päädyin seuraavanlaiseen teemajaotteluun:  
Pitsi: lehtikulta ja valkoinen  
Kukat: hemevät valkoiset ja vaaleansävyiset, ja tummempi sävy maailma  
Hyönteiset: Tumma sarja kuoriaisineen ja mustine perhosineen, värikäs sarja jokaisella perusvärillä, ja vaalea sarja.

Myöhemmässä tarkastelussa hiihtoloman jälkeen tuoteperehevalikoima tuntui hajanaiselta. Halusin pitää pitsit mukana, ja harkitsin jopa mustan värin liittämistä kokonaisuuteen. Pidin pitsit kuitenkin keveänä tuotteena ja jätin mustan kokonaan pois. Jatkokehityksessä voin ottaa useampia värejä mukaan. Yhdistin kukat ja perhoset kolmenlaiseksi sarjaksi: vaalea, värikäs ja synkkä. Päätin ottaa kuhunkin sarjaan neljä erilaista kuvaa, jotta saisin tuotevalikoimaan toivomaani vaihtelua. Kaksi kappaletta kutakin kuva-aihetta tuntui sopivalta, koska lävistykset ovat usein symmetrisiä ja otetaan pareina. Pakettiin tulisi siis yhteensä

kahdeksan kappaletta lävistyskoruja, joka mielestäni oli sopiva määrä. Pieni paketti antaisi mahdollisuuden useamman aiheiden kokeiluun, eikä aina tarvitsisi käyttää samoja kuvia. Myöskään paketin koko tai hinta ei paisuisi liian suureksi.

Viikolla 10 suunnittelin tuotteille helposti tuotettavan paketin, johon tulisi käyttöohjeiden lisäksi mainoskuva ja teemaa tukevaa visuaalista aineistoa. Käyttöohjeissa halusin muistuttaa varovaisuudesta, jota tuotteeni käyttöön sisältyy. Arvioin yhden kerran käyttöajaksi noin kahdeksan tuntia, jottei pitkäaikainen rasitus ole lävistykselle liikaa. Lisäksi painotin lävistyksen lepuuttamisen tärkeyttä käyttökertojen välillä. Päätin ohjata tuotteen aluksi kahdelle pääasialliselle varsipaksuudelle 1,2mm ja 1,6mm. Jos tuote menee tuotantoon, on rei'itystä helppo vaihdella koneellisesti.

## 7 Lopputulos

### 7.1 Esittely

Lopullinen tuotevalikoima jakautuu kartonki- ja muovikoruihin. Kartonkikoruja kuvittavat kukat ja perhoset, ja muovikoruja pitsimäinen verkkokuvio. Kartonkikoru jakautuvat värikkääseen, tummaan ja vaaleaan värimaailmaan, jotta erilaiset asiakkaat saadaan paremmin tavoitettua. Jokaisessa korupakkauksessa on neljä erilaista mallia, ja pakkauksessa niitä on yhteensä kahdeksan kappaletta. Charmant-pakkaus sisältää kuva-aiheet apolloperhosesta, ruususta, liljasta ja sinisiivestä. Kilimanjaro-pakkauksessa on oleanterikiitäjä, krookus, morphopeleides-perhonen ja kuvankäsittelyllä värjätty oranssi perhonen. Sinister-tuote sisältää pääkallokiitäjän, krysanteemin, lepakon ja kuvankäsittelyohjelmalla muokatun tumman perhosen. Lehtikulta ja valkoinen ovat muovikorujen materiaalivaihtoehdot. Molemmista materiaaleista käytettiin samoja pitsimalleja. Pakkaukseen kuuluu kaksi kappaletta 5,5mm halkaisijaltaan olevaa pyöreää pitsiä ja kaksi pienempää kaarevaa ornamenttia. Arvokkaammasta materiaalista valmistettu muovikoru myydään pienemmissä pakkauksissa, jotta hinta pidetään kohtuullisena. Muovikoru myös kestää pidempää käyttöä kuin kartonkikoru. Pakkaukset tukevat sisältönsä visuaalista kieltä ja välittävät halutun tunnelman. Pakkauksesta löytyvät käyttöohjeet, turvallisuussuositukset ja tekijän tiedot.

### 7.2 Detaljitaso

Materiaaleina lopullisissa kappaleissa on käytetty Stora Enson pakkauskartonkia cupforma natura bio grade 260+25, opaakkia valkoista PE- kansiomuovia ja laminoitua 22 karaatin lehtikultaa. Materiaalit on valittu kestämään pitkäaikaista ihokosketusta. Myös materiaalin joustavuus ja jämähkyys olivat tärkeitä valintakriteerejä. Leikkaus on muovisissa kappaleissa tehty Epilog lasertulostimella ja kartonkikoruissa saksilla. Reiät kartonkikappaleisiin tehtiin 1,2mm poraanterällä. Kappaleisiin tehtiin esimerkin vuoksi 1,2mm reiät, koska yleisimmät lävistyksen varsipaksuudet ovat 1,2mm ja 1,6mm. Lasertulosteisiin rei'itys määritettiin Adobe Illustratorissa. Kartonkikappaleissa on nuutaukset taitosten kohdalla, joka estää värikalvon repeämisen. Taitokset saavat korun näyttämään elävämmältä ja mielenkiintoisemmalta. Rasiat tulostettiin Munken Lynx 250 grammaiselle kartongille. Pakkauksen päältä näkyy tuotteen nimi, varsipaksuus ja sisältö. Pakettia avatessa esiin tulee mainoskuva, turvalliseen käyttöön opastavat ohjeet ja käyttöohjeet.



*Charmant-kuvalähteet:*  
Haahtela, Saarinen, Ojalainen, 2006, Päiväperhoset Suomi, Pohjola, Baltia.  
Johansson, B. 2007. Puutarhani kukkii.  
Manell, G. & Johansson, B. 2000. Kauneimmat ruusut

*Kilimanjaro-kuvalähteet:*  
Månsson, L. & Johansson, B. 2000. Sipulit & mukulat keväästä syksyyn.  
<http://www.drkrishi.com/macro-stitching-a-moth>  
[www.panoramio.com/morphopeleides](http://www.panoramio.com/morphopeleides)

*Sinister-kuvalähteet:*  
Månsson, L. & Johansson, B. 2000. Sipulit & mukulat keväästä syksyyn.  
[http://en.wikipedia.org/wiki/File:Acherontia\\_lachesis.jpg](http://en.wikipedia.org/wiki/File:Acherontia_lachesis.jpg)  
<http://pacificislandparks.com/2010/10/27/pacific-parks-are-always-ready-for-halloween/>





*Pharmant*



*Gold Lace*



*Zilimanjaro*



*Sinister*

### 7.3 Käyttötilanteet

Lävistyksissä käytettävää lisäosaa pidetään juhlissa ja tilaisuuksissa, jossa lävistetty ihminen haluaa koristautua ja erottua edukseen. Tuote soveltuu juhlavampiin tilaisuuksiin kuten häihin, vanhojentsseihin ja kesäjuhliin, mutta ei rajaa pois arkipäivän somistautumista. Tuotetta ei kuitenkaan ole tarkoitettu jokapäiväiseen käyttöön, jotta vältetään lävistyksen liialliselta rasittamiselta. Tuotetta käytetään kerrallaan muutaman tunnin ajan, jonka jälkeen sen voi hävittää, säästää muistona, tai käyttää mahdollisesti uudelleen. Suositeltavaa on pitää päivän tai parin tauko käyttökertojen välillä, ettei lävistys altistu ärtymiselle ja tulehdukselle. Tuotetta ei saa käyttää, jos lävistys vaikuttaa tulehtuneelta, tai ei ole vielä täysin parantunut.

Tuotetta voi pitää kaikissa lävistyksissä, jonka varsipaksuus riittää tuotteen rei'itykselle. On kuitenkin huomioitava lävistyspaikan kannattelukyky ja altistuminen hankaukselle.

### 7.4 Jatkokehitys

Mekanismiesittelyssä käsittelin vaihtoehtoja tuotteen kiinnitettävyydestä lävistyksiin. Tuotteen jalostaminen jatkuisi varmasti erilaisen kiinnikkeen luomisella. Varmimmat vaihtoehdot jatkokehitykseen olisivat imukuppikiinnitys tai lävistykseen kierrettävä pääosa. Eritoten kierrettävä pääosa kiinnostaa mahdollisuutena, koska se on vaihtoehdoista ehdottomasti kestävin.

Visuaalisesti tuotteessani minua jäi vaivaamaan lävistyskorun pääosan näkyminen, joka mielestäni ratkaisevasti vaikuttaa visuaaliseen tasapainoon. Oikealla pääosalla voi onnistuneesti korostaa paperista korua, mutta vääränlainen osa tuo mieleen hyönteisen läpi työnnetyn neulan. Jatkokehitystä ajatellen pohtisin juuri helppoa vaihdettavuutta ja

käyttöturvallisuutta.

Myös koristeosien aihe maailman laajentaminen on yksi seuraavista askeleista. Varsinkin miehille soveltuvat aiheet olisivat hyvä tutkimuskohde. Myös laajemman ikäjakauman tavoittelu voisi olla mielekästä esimerkiksi arvokkaammilla materiaaleilla, tai korumaisemmilla aihevalinnoilla.

Erikoistuotteiden maailmasta voisi ammentaa joitain ideoita sopimaan käsiteolliseen tuotantoon. Esimerkiksi valon tutustuttaminen lävistysskenen alakulttuureille voisi olla kiinnostava suuntaus. Kuvien heijastaminen keholle liittyy ehkä enemmän taidemaailmaan, mutten sulkisi erilaisia valokuvioita pois esimerkiksi klubikulttuurista.

Mahdollisia uusia asiakkaita voisivat olla myös esimerkiksi eroottiset tanssijat, performanssiesiintyjät ja burleskitaitelijat.

Onnistuin löytämään kartongin, joka kestää kohtuullista kastumista ja kulumista, mutta mielelläni kokeilisin tuotetta myös kuultavammalla ja ohuemmalla kartonkilaadulla. Monessa paperissa oli värikalvon repeäminen tai kuvan sotkeentuminen ongelmana, jotka saisi hoidettua pitkäjänteisemmällä perehtymisellä ja kokeilulla. Myös muovin tuominen koko tuotesarjaan voisi olla mielekäs vaihtoehto, mutta silloin osa tuotteen ideana olleesta hävitettävyydestä ja katoavaisuudesta poistuu. Paperi materiaalina tuo herkkyyttä ja hetkellisyyttä.

Yksi jatkomahdollisuuksista olisi tuotteen tarjoaminen lävistämättömälle asiakaskunnalle keholle liimattavien korujen myötä. Kuitenkin jo prosessin alussa halusin luoda tuotteen nimenomaan lävistyksiin, koska koin sen tarpeelliseksi ja mielenkiintoiseksi. Sitä paitsi keholle liimattavia, siirrettäviä ja maalattavia ”koruja” on jo olemassa, joten en halunnut avartaa opinnäytetyötäni sille osa-alueelle.



*White Lace*



### 7.5 Erikoistuotteiden esittely

Valo, varjo ja heijastumat olivat kokeilukohteinani teollisen tuotteen lisäksi. Tein protomallit kartongista, silkkipaperista ja valomekanismista. Tuotteet ovat nimellisesti lävistyksiin liittyviä, eikä niissä otettu huomioon tuotteen pitkäaikaista kestävyyttä tai ergonomisia аспекteja. Tarkoitus oli laajentaa ajatusmaailmaa myös teollisen tuotteen ulkopuolelle.

Olen tyytyväinen saavuttamiini tuloksiin. Nautin veistoksellisten töiden ja erikoisempien korujen tekemisestä.

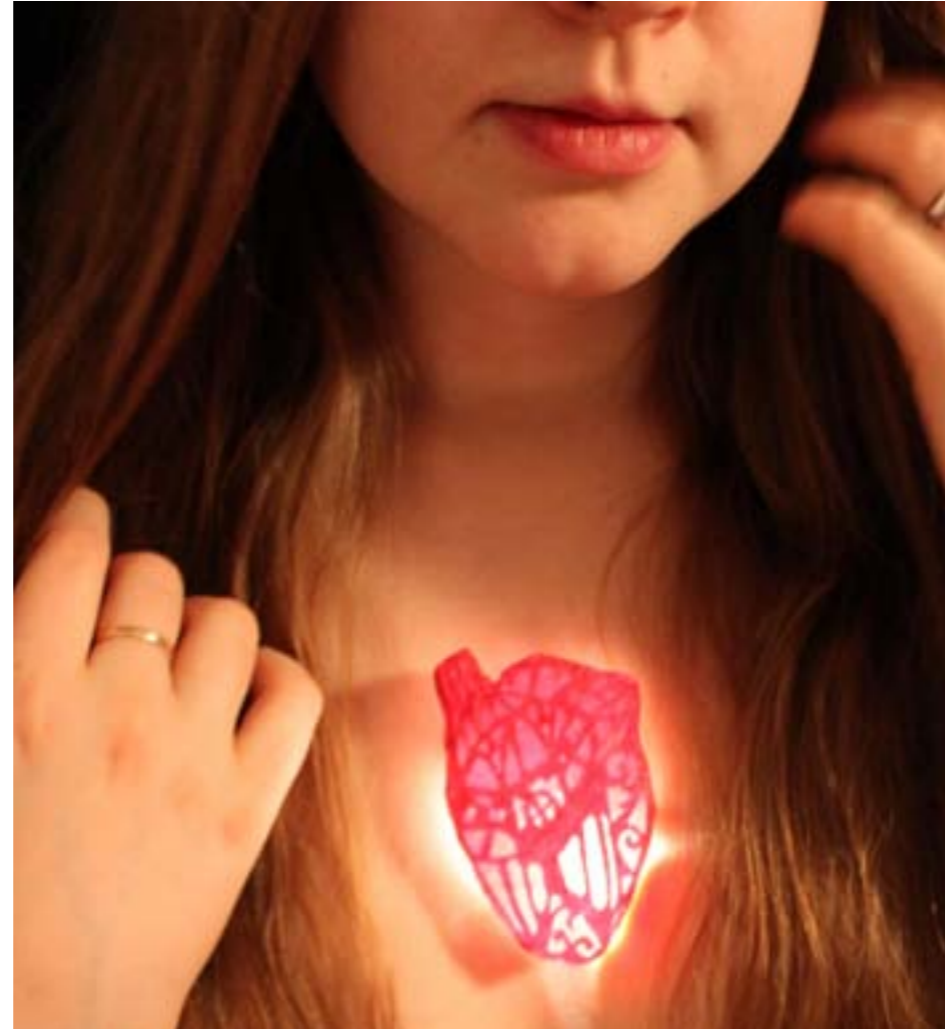

*Hehku*

*Silkkipaperista ja kartongista valomekanismin avulla luomani varjoteatteri.*



*Pitenevät varjot*

*Valo ja paperisen konstruktion rakenne heijastavat varjoja keholle.*



*Katedraali*

*Dia, kuultopaperi ja valo saavat aikaan utuisen kuvan kirkon tunnelmasta.*



*Teatteri*

*Millainen korvakoru voisi olla? Varjoteatteria valolla ja silkkipaperilla.*

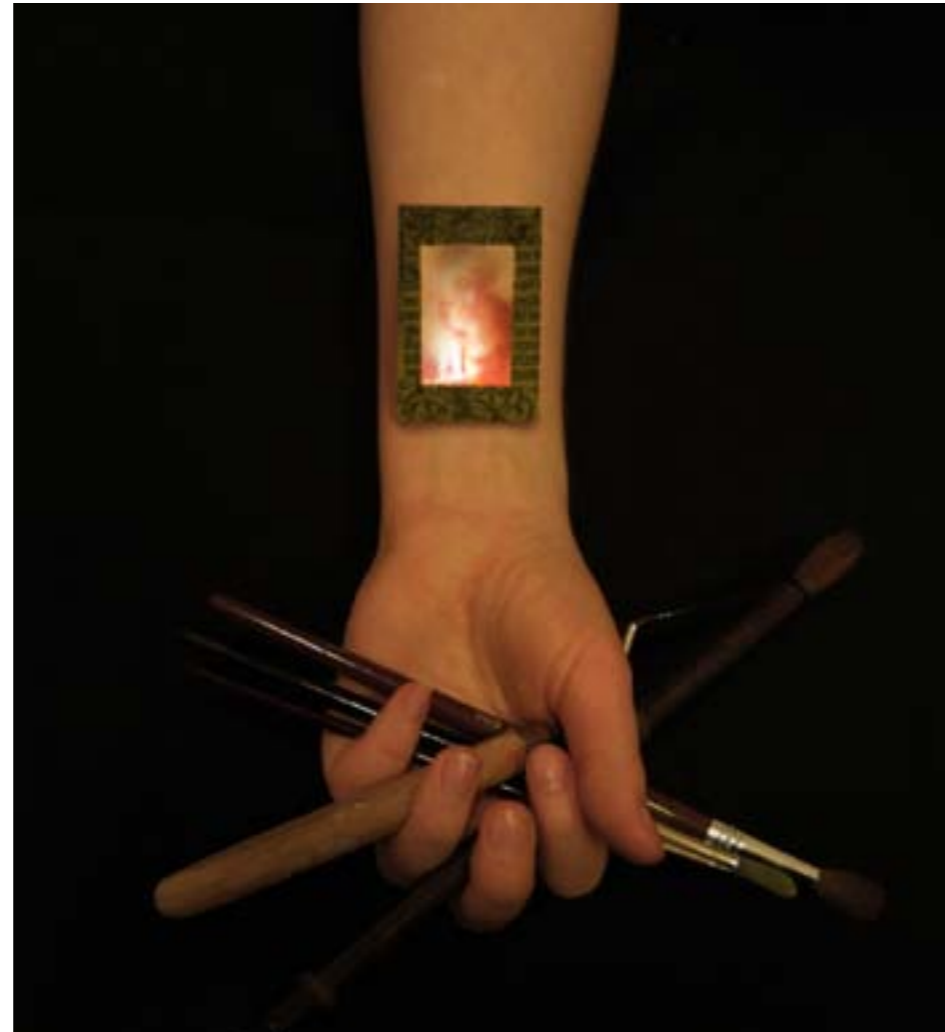

*Ajattelija ja taiteilija*

*Dian, valon, kuultopaperin ja kartongin luoma teos.*



*Kajo*

*Silkkipaperikoru kehystää katsetta.*



## 8 Arviointi

### 8.1 Tuote

Halusin opinnäytetyönäni tehdä jotain uutta korukentälle. Halusin tutkia kehon ja kappaleiden vuorovaikutusta, ja lävistys koruna mahdollisti sen hienosti. Aiheen valinta onnistui ja rajaamalla aihetta rankasti pystyin pysymään aikataulussa. Tavoittelin näyttävyyttä ja uutta näkökulmaa, ja mielestäni onnistuin hienosti.

Aiheena kukat ja perhoset eivät olleet itseäni täysin tyydyttäviä, niissä oli jotain tavallista ja lapsellista. Tutustuessani käyttäjäkuntaan huomasin kuitenkin aiheen olevan riittävän hyvä ja liittyvän läheisesti tatuointimaailmaan. Tulostus kartongille mahdollisti hienon värimaailman ja yksityiskohtien luomisen. Kartonki on uskalias materiaalivaihtoehto ja täyttää hyvin asettamani vaatimukset. Sakset eivät olleet paras vaihtoehto lopullisten kappaleiden leikkaukseen, jatkokehityksessä soveltaisoin laserleikkausta kartonkikappaleisiin. Olen erittäin tyytyväinen lehtikullan hyödyntämiseen projektissa. Lopputuloksesta tuli elegantti ja toimiva. Samalla avasin laserleikkauksen mahdollisuuksia korumuotoilun osastolle. Ongelmana oli lasertulostimen arvojen saattaminen kohdalleen.

Olen tyytyväinen tuotteeni mekanismittomuuteen. Tavoittelen usein selkeitä tuotteita ilman tarpeettomia lisäosia siihen aina pääsemättä. On hienoa, että opinnäytetyössäni saavutin tuon tavoitteen. Koko paketti on visuaalisesti yhtenäinen. Pakkauksen, tuotteiden, seminaariesitysten ja kirjallisen työn ulkomuodossa näkyy onnistuneesti oma ilmaisuni. Kaiken kaikkiaan opinnäytetyökurssi hyödynsi kaikkea osaamistani ja antoi uskoa tulevalle työelämälle. Oli voimauttavaa pystyä hallitsemaan prosessi suunnittelusta toteutukseen.

### 8.2 Prosessi

Pystyin hyvin seuraamaan asettamiani tavoitteita ja aikatauluja. Tehokas itsenäinen työskentely onkin yksi vahvoista puolistani. Joskus oli vaikea siirtyä eteenpäin prosessissa, ja paikoin se näkyy itseäni häiritsevästi. Esimerkiksi kartongin valinnassa jäi moni polku tutkimatta, kun aikataulu pakotti tyytymään valintaan ja saamaan kaiken irti siitä. En kuitenkaan koe oikoneeni visuaalisissa ratkaisuissa. Rasian ulkoasu tukee tuotteita ja välittää tarvittavat tiedot.

Muovi tuli materiaalivalikoimaan yllätyksenä laserleikkauksen vuoksi, mutta olen tyytyväinen otettuani sen mukaan. Näin sain aikaan kaksi eri henkistä tuoteryhmää. Laserleikkaus oli itselleni uusi tekniikka, mutta aion varmasti hyödyntää sitä myös jatkossa.

Olen tyytyväinen lopputulokseen verratessani sitä alkuperäisiin suunnitelmiin. Koen päässeeni syvemmälle aiheeseen, eikä työni jäänyt vain yksittäisiksi muotokokeiluiksi. Kaupallinen aspekti ei ollut alun suunnitelmissa mukana, ja markkinointiin pääseminen on vielä kaukana. Kuitenkin yhteistyöliikkeistä saamani palautteen perusteella uskon, että tuotteellani voisi olla tulevaisuutta lävistysliikkeiden tuotteenakin.

### 8.3 Palaute

Olen saanut rakentavaa palautetta opponentiltani, luokkatovereiltani ja ohjaavalta opettajaltani. Keskenpäisen työn esittely on itselleni vaikeaa. Yllätyin, miten paljon apua sai, kun sitä pyysi. Juuri palautteen ja kannustuksen myötä sain työtä vietyä eteenpäin aikataulussa. Jaksoin myös innostua yhä uudelleen aiheestani. Yhteistyöliikkeiden palaute oli todella tärkeää, sain tarvitsemaani tietoa ja mielipiteitä. Yllätyin palautteen positiivisuudesta ja koin tavoittelevani jotain uutta. Seuraava askel on saada palautetta korujen käyttäjiltä.



# LÄHTEET

## Painetut lähteet:

Haahtela, T., Saarinen, K., Ojalainen, P. & Aarnio, H. 2006. Päiväperhoset Suomi, Pohjola, Baltia. Helsinki: Tammi

Månsson, L. & Johansson, B. 2000. Sipulit & mukulat keväästä syksyyn. Otava

Johansson, B. 2007. Puutarhani kukkii. WSOY

Manell, G. & Johansson, B. 2000. Kauneimmat ruusut. Jyväskylä: Gummerus

Cox, C. 2002. I do... 100 years of wedding fashion. Scriptum editions.

Polhemus, T. 2004. Hot bodies, cool styles. Thames & Hudson.

Kehr, W. 1997. Color full pain. Universe publishing.

Camphausen, R. 1997. Return of the tribal, a celebration of body adornment. Park street press.

Randall, H. 2002. Piercing, a modern anthology. Salamander books limited.

Thorne, R. 2010. Body piercing. Apple press.

## Suulliset lähteet:

Majander, S. 2012. Lävistäjä. Putka tattoo. Haastattelu 27.1.2012

Reinikainen, S. 2012. Lävistäjä. Underground store. Haastattelu 11.1.2012

## Kuvalähteet:

s.8 <http://www.jlbodyjewelry.com/pid65268/piercing+tools+set.htm> 8.4.2012

s.10-11 <http://poshlypierced.blogspot.com/8.4.2012>

[http://www.southsidetattoo.net/piercings\\_by\\_jo\\_foxx/](http://www.southsidetattoo.net/piercings_by_jo_foxx/) 8.4.2012

<http://poundedink.com> 8.4.2012

<http://blog.bodycandy.com/2011/07/27/surface-piercings-what-you-should-know-before-digging-deep/> 8.4.2012

<http://www.lavistyskorut.fi/hopea-nannikilpi-nannikoru-svs01-p-1565.html> 8.4.2012

s.12-13 <http://estiloathena.blogspot.com/2010/12/piercing-corset.html> 8.4.2012

[http://en.wikipedia.org/wiki/File:Tribes\\_woman\\_with\\_ear\\_piercing.jpg](http://en.wikipedia.org/wiki/File:Tribes_woman_with_ear_piercing.jpg) 8.4.2012

<http://www.flickriver.com/photos/deepblue66/6713876903/> 8.4.2012

[http://www.huffingtonpost.com/2012/04/06/panguni-uthiram-festival-hindu-body-piercing\\_n\\_1407408.html](http://www.huffingtonpost.com/2012/04/06/panguni-uthiram-festival-hindu-body-piercing_n_1407408.html) 8.4.2012

<http://ampbodyjewelry.com> 8.4.2012

s.16-17 <http://www.lavistyskorut.fi/hopea-nannikilpi-nannikoru-svs01-p-1565.html> 2.1.2012

<http://www.tawapa.com/product.php?productid=371&cat=14&page=1> 2.1.2012

<http://www.tawapa.com/product.php?productid=1009&cat=19&page=1> 2.1.2012

<http://www.apmbodyjewelry.com/top-mix-novelty-uv-cheater-plugs-ea195.aspx> 2.1.2012

<http://www.apmbodyjewelry.com/Neon-Titanium-Captive-16g-cp062.aspx> 2.1.2012

<http://www.jmedwardsjewelry.com/jewelry/earrings/page/4/> 8.4.2012

s. 19-21 <http://marieldesign.punomo.fi/tuote/1847/lakka-korvakorut> 9.4.2012

<http://michmonster.deviantart.com/art/how-many-piercings-43431942> 9.4.2012

<http://yborcitytattooocompany.wordpress.com/> 9.4.2012

[http://diyfashion.about.com/od/punkfashion/ig/Punk-Fashion/Punk\\_Piercings.htm](http://diyfashion.about.com/od/punkfashion/ig/Punk-Fashion/Punk_Piercings.htm) 9.4.2012

<http://www.ratemyink.com/?action=ssp&pid=129762> 23.4.2012

<http://www.bloggingwithclass.com/how-to-be-classy/1-body-modification/attachment/tongue-split/>

<http://www.rockthedub.com/2008/03/on-that-leak-nelly-party-people.html> 23.4.2012

<http://ibytemedia.com/delicious-cleavage-sternum-piercing-pictures/> 9.4.2012

<http://www.etsy.com/listing/86997526/gypsy-hippie-spiral-colorful-sublime> 9.4.2012

<http://imgfave.com/search/hippy%20moon> 23.4.2012

[www.goheritageindiajourneys.com/blog/the-picture-perfect-bride/](http://www.goheritageindiajourneys.com/blog/the-picture-perfect-bride/) 9.4.2012

s.41 <http://www.drkrishi.com/macro-stitching-a-moth> 27.2.2012

[http://englishclass.jp/reading/topic/Morpho\\_peleides](http://englishclass.jp/reading/topic/Morpho_peleides) 28.2.2012

[http://en.wikipedia.org/wiki/File:Acherontia\\_lachesis.jpg](http://en.wikipedia.org/wiki/File:Acherontia_lachesis.jpg) 28.2.2012

<http://pacificislandparks.com/2010/10/27/pacific-parks-are-always-ready-for-halloween/> 28.2.2012



# LIITTEET

Haastattelu Reinikainen, Saija. 2012. Lävistäjä. Underground Store piercing studio. Haastattelu 11.1.2012

Majander, Samu. 2012. Lävistäjä. Putka tattoo. Haastattelu 27.1.2012

Haastattelu Reinikainen, Saija. 2012. Lävistäjä. Underground Store piercing studio. Haastattelu 11.1.2012

Yleinen ilmapiiri: Mielipiteet 5 vuotta sitten ja nyt. Miten lävistyksen ilmentyminen katukuvassa ja niihin liittyvät mielipiteet ovat muuttuneet (esimerkiksi näkyvyys, hyväksyttävyyys tai arkisuus)? Saija: Kehonkoristelutapana se on yleistynyt valtavasti, on nykyään jokaisen juttu. Vieläkin pääosin nuorten tapa erottautua, mutta myös vanhempi väki on löytänyt lävistykset. Vanhemmat asiakkaat harkitsevat asian pidemmälle. Uudet jutut kiinnostavat. Samu: Näkyvyyttä on tullut lisää, siitä on tullut melko tavallista katukuvassa. Nuoret ovat pääasiallisia korujen ottajia, mutta vanhempiakin käy. Hyväksyttävyyys on lisääntynyt.

Pyrkivätkö vanhemmat lävistyksen ottaneet piilottamaan korunsa vai poistavatko he ne kokonaan? Vai muuttuuko ostettavien korujen tyyli iän myötä?

Saija: Nuorempana otetut lävistykset ovat edelleen tallessa, mutta niitä usein vähennetään työn vuoksi. Paikkakunnilla on paljon eroja, esimerkiksi Kuopiossa alakulttuurin edustajia on näkyvästi esillä katukuvassa, vanhempiakin. Samu: Keski-ikäisillä naisilla lävistyksen ottaminen on itsensä hemmottelua. Se halutaan itse ja uskalletaan ottaa. Korut ovat usein yllättäen näyttäviä, niitä ei haluta piilotella.

Näkyykö ikärakenteen muutos lävistyksen ottajissa? Saija: Muutos näkyy, sillä kasvavassa määrin asiakkaita on myös vanhemmista ikäluokista. Nuorilla motiivit lävistyksen ottamiseen ovat edelleen kapina tai halu erottautua, vanhemmalla iällä otettu lävistys kuvastaa usein uskallusta.

Haastattelu Reinikainen, Saija. 2012. Lävistäjä. Underground Store piercing studio. Haastattelu 11.1.2012

Haastattelu Majander, Samu. 2012. Lävistäjä. Putka tattoo. Haastattelu 27.1.2012

Millaisia lävistystapahtumia Suomessa on (näkyvyys, uudet tuulet, kävijämäärät ja suosio)? Miten siis kulttuuria ylläpidetään Suomessa? Saija: Lävistystapahtumia ei ole, ne pidetään yhdessä tatuointitapahtumien kanssa. Tämä voi johtua lävistystapahtuman koruttomuudesta: tarvitaan vain neula ja pihdit, ja se on siinä! Festivaalien ja ”viidakkorummun” avulla kultturi pysyy yllä. Samu: Tatuointitapahtumissa mukana. Kontakti on lyhyt asiakkaan ja lävistäjän välillä, toisin kuin tatuointia ottaessa. Isoissa kaupungeissa on enemmän asiakkaita. Kulttuuri pysyy elossa liikkeiden toiminnan ja erilaisten tapahtumien avulla.

Näkyykö musiikkimailman tai muun populaarikulttuurin (esimerkiksi suositut sarjat) vaikutuksen tilastoissa piikkeinä? Miten virittäytynyttä väki on vaikutteille? Saija: Vaikutus kyllä näkyy, varsinkin nuorilla. Esimerkiksi Rokkarille morsian- sarja tai Idols ovat olleet ohjelmia, joista poimitaan paljon vaikutteita. Väki on siis kovin virittäytynyttä. Samu: Televisio-ohjelmien ilmiöt näkyvät piikkeinä asiakasmäärissä. Jos Anna Abreulla on uusi lävistys, nuoria tyttöjä virtaa hakemaan samanlaista.

Arkikorun on toki oltava käytännöllinen, mutta muunnellaanko koruja itse juhla-asuun soveltuvaksi? Saija: Kyllä, tuunaus on tavallista eri tilanteisiin sopivasti. Juhliin haetaan räväkkyyttä ja esimerkiksi isoäidin juhliin huomaamattomuutta ja pienempiä koruja. Samu: Pallot menevät usein vaihtoon. Kaupunkikohtaisuus näkyy pääosien ulkomuodoissa.

### Liite 1

Haastattelu Reinikainen, Saija. 2012. Lävistäjä. Underground Store piercing studio. Haastattelu 11.1.2012

Haastattelu Majander, Samu. 2012. Lävistäjä. Putka tattoo. Haastattelu 27.1.2012

Omasta mielestäsi: Miten lävistys muutta ilmettä? Saija: Pitkään pohdittu lävistys ja ottamisen uskallus tuovat kantajalleen itsevarmuutta. Lävisteyt erottuvat aina joukosta, pitää olla valmis vastaamaan päätöksistään ja hyväksymään saamansa lisähuomio. Samu: Jännitys-uskallus-helputus. Itsevarmuus näkyy lävistyksen ottamisen jälkeen. Halutaan usein korostaa persoonaa ja yleistä habitusta. Erikoisuutta tavoittelevat rakentavat joskus suojamuuria ympärilleen.

Näkisitkö, että lävistyskorut ovat tai voisivat olla osa asustekulttuuria? Tällä tarkoitan ajatuksia hetkellisyydestä ja erilaisista fiiliksistä. Saija: Lävistys on jo osa asustekulttuuria, osa tyyliä. Lävistyksiä muunnellaan rohkeasti. Harvoja lävistystapoja, joita ei ole otettu vielä mukaan valtavirtaan ovat esimerkiksi levikkeet, jotka ovat peruuttamattomampi lävistystapa. Samu: Ovat jo asustekulttuuria. Varsinkin juhlatilaisuuksiin varaudutaan.

Luonnosten esittely ja niihin liittyvät mielipiteet: Mitä mieltä olet luonnoksista, mikä tuntuu kiinnostavalta ja uudelta? Saija: Kuva1, olen tehnyt microdermal-implantin otsaankin, joten se on mahdollinen. Implanteissa on muutenkin paljon kysyntää. Mahdollisuuksia löytyy, jos materiaali sopii fyysisiin vaatimuksiin. Rinnalle asetellut koristeet on kiva idea (kuva3)! Leuassa oleva (kuva4) on vähän kuin parta, ei niin kiva... Kulmakorun (kuva 2) ongelma on korun pienuus, se ei välttämättä jaksa kannatella painoa ja siihen voi olla vaikea saada liitettyä mitään.

Samu: Kuva 1 on vaikea tehdä ohuen ihon vuoksi. kuvat 3 ja 6 mahdollisia cleavage-lävistyksellä. Eli siis surface bar-korulla, joka voidaan asettaa muutamaan kohtaan esimerkiksi rintakehällä. En suosi microdermal-implantteja. Liian iso koru kasvoissa näyttää helposti oudolta ja vie huomion ihmisestä.

Haastattelu Reinikainen, Saija. 2012. Lävistäjä. Underground Store piercing studio. Haastattelu 11.1.2012

Haastattelu Majander, Samu. 2012. Lävistäjä. Putka tattoo. Haastattelu 27.1.2012

Näkisitkö tuotteen Linnan juhlissa? Saija: Miksei! Jollain nuoremmalla ja räväkämmällä ehkä. Mahdollisia kohderyhmiä voisivat olla myös morsiustytöt tai 50-luvusta kiinnostuneet.

Samu: Vanhojen tanssit ja häät voisivat olla myös mahdollisia käyttötilanteita.

Olisiko tuotteella mielestäsi kaupallisia mahdollisuuksia? Vai olisiko uniikkius ainoa vaihtoehto? Saija: Piensarjana ainakin. Microdermaalien kanssa voisi onnistua. Samu: Markkinoinnistahan kaikki on kiinni! Väestö on kovin virittäytynyttä mainonnalle.

Teknisiä kysymyksiä: Kuulostaako 5-15cm kokoluokka hurjalta tai mahdottomalta? Käsittääkseni jo kolme grammaa painavaa korua voi pitää kookkaana ainakin korvassa. Saija: Kulmalla koru on pieni, joten se ei kestä tai menee vaikeaksi näpertelyksi. Pitäisi melkein saada molempiin päihin kiinni. Rusto voisi olla mahdollinen paikka. Samu: Keveys on ensisijainen vaatimus idean onnistumiselle.

Haasteet kolmiulotteisessa muodossa pyörivät tietenkin funktionaalisuuden ympärillä, mitkä ovat vaarana? Saija: Tarttuminen ja repeäminen ovat suurimmat vaarat. Materiaalin on joustettava ja annettava periksi. Lisäksi lisäosia saisi asentaa vain parantuneeseen lävistykseen. Samu: Repeäminen on vaarana, korun on annettava periksi ennen ihoa. Ideasi tatuoinnin ja lävistyksen yhdistämisestä on hyvä, mutta tulehdusriski vaarantaa myös tatuoinnin.

Mitkä toisaalta mahdollistaisivat kolmiulotteisuuden (materiaali, uusi

kiinnitystapa, tukirakenteet, liima, remmit)?

Saija: Tukirakenteet on ok, kunhan tuote toimii ja on kevyt. Painossa uloskasvu on ongelma, noin kolme grammaa voisi olla aika sopiva.

Samu: Tukipisteet esimekiksi korvassa: voi tukea sekä ala- että yläosaan korvan kaartaa. Remmit ovat mahdollisia, mustalaisetkin hyödyntävät niitä.

Mahdollisuudet microdermaaleissa (paino, hylkiminen, väliaikaisuus, sijainti)?

Saija: Micro paranee tosi nopeasti, noin parissa viikossa. Paikalla ei ole rajoitteita, ja se kestää paremmin kuin surface-lävistys. Parantuessa neste painellaan pois ihon elta, ettei se kasaudu. Tuloksena on vahva kiinnike, joka menee ihon alle.

Samu: Olen old school- lävistäjä, enkä perusta implanteista. Niiden poisto vaatii kirurgisen operaation ja jättää jäljen. Käytän vain perinteisiä lävistyskoruja työssäni.

Mihin lävistystyyppiin saisi parhaiten liitettyä osia (ilmeisesti pintalävistyksissä hylkiminen on helposti vaarana)?

Saija: Microdermal-implantti. Surface bar on toinen, jotkut puolustavat sitä, mutta itse en juurikaan.

Samu: Ihon myötäinen surface bar on parempi kuin kaartuva varsi, joka voi johtaa korsteen kanssa lävistyksen vääntyilyyn. Lisäosa on ehdottomasti asetettava vasta parantuneeseen lävistykseen. Keveys on tärkeää!

Onko suositeltavaa materiaalia jo saatavana, joka olisi kevyt ja hygieeninen?

Saija: Titaani, teräs ja bioplast. Dermaaleissa pääosa maksaa keskimäärin noin 1,5 euroa. Pääliosian hygieenisuus ei sinänsä ole ongelma, koska ideasi on hetkellinen tuote. Sitä paitsi, parantunut lävistys on kuin mitä tahansa ihoa.

Samu: Muovi voisi olla kevyt, tai ehdottamasi paperi.

Hygieniakysymys on tietenkin yksi suurimmista, miten saisi vähennettyä infektion vaaraa?

Saija: Microdermaalit harvemmin tulehtuu, joten sitä ei kannata huolehtia. Ihmiset remuavat lävistystensä kanssa uskomattomia määriä, ja hengissä ovat säilyneet. Hygieenisuus on lävistyksen omistajan vastuulla. Jos tuotteen käyttöaika on 24 tuntia, siinä ei ehdi muodostua suurempia vaurioita.

Samu: Räpläys ei ole iso ongelma, sillä ihmiset räpläävät niitä joka tapauksessa. Tuotteen käytön väliaikaisuus tekee siitä jo itsessään hygieenisen, koska lävistyksellä on välissä aikaa parantua ja rauhoittua.

Olisiko jokin lokaatio jo valmiiksi suojassa hankaukselta tai muuten kestävä ratkaisu kookkaammalle tuotteelle?

Saija: Rusto, korva ja microdermaalit ovat vahvat vaihtoehdot. Osien pienuus saattaa joskus olla ongelma.

Samu: Korva kestää hyvin, esimerkiksi industrial- lävistys. Se saa tukipisteen korvasta ja voisi mennä vaikka korvan taakse kuin kukka. Tärkeää on kuitenkin, ettei tuote vääntyile ja kääntyile, sen on oltava vakaa. Tärkeää on mukavuus ja materiaali.

Vielä ei ole varmaa saanko kurssin puitteissa täysin valmista tuotetta. Olisiko mahdollista olla yhteydessä, jos tarvitaan koehenkilöä prototyypin kuvauksiin?

Saija: Ehdottomasti, ihmiset tulevat usein mielellään jos saavat ilmaiseksi kokeilla jotain uutta.

Jos opinnäytteenä valmistuu varsinainen tuote, olisiko mahdollista tulla esittelemään sitä?

Saija: Ilman muuta. Ilmoittele, miten homma etenee!

Samu: Kiinnostusta on, jos valmista tulee.



1



2



3



4



5



6

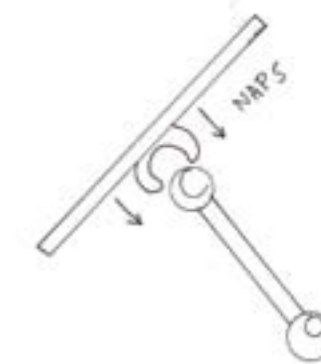

Mekanismiehdotukset

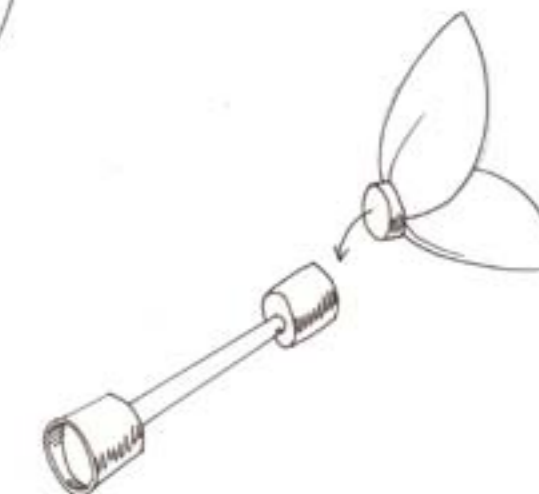
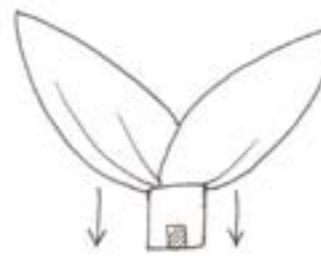
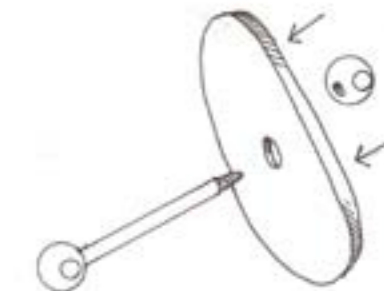



OPINNÄYTETYÖN TOIMEKSIANTOSOPIMUS (TKI opintopisteet)

<b>TOIMEKSIANTAJA</b>	
Toimeksiantaja	KARU STORE & STUDIO OY
Toimeksiantajan yhteyshenkilö	SAIJA RANKKAMEN
Lähiosoite	VAPAADELKATU 14
Postinumero ja -toimipaikka	15110 LAHTI
Toimipisteen kotikunta	LAHTI
Puhelin	050 5407269
Sähköposti	kara@undergroundstore.fi
<b>OPINNÄYTETYÖN TEKIJÄ/T</b>	
Nimi/nimet ja tunnukset/tunnukset	Satu Lustig 0701866
Ryhmätunnus/tunnukset	OSKEMUOS
Koulutusohjelma ja -ala	Muotoilun koulutusohjelma, korinmuotoilu
Puhelin/puhelimit	040 5564829
Sähköposti/postit	open satu.lustig
<b>OHJAAJA</b>	
Ohjaava opettaja	Pekka Koponen
Puhelin	050 5294229
Sähköposti	pekka.koponen@lamk.fi
Koulutusala	muotoilu
<b>OPINNÄYTETYÖ</b>	
Opinnäytetyön nimi	työnimenä (ei lopullinen) kuvityksen paperien lisäosa
Opinnäytetyön tavoite	kehittää koristeellisen, kaupallisen lisäosan täristyksiin
<b>SOPIMUS TOIMEKSIANNOSTA</b>	
<input type="checkbox"/> Työelämä maksaa työn tekemisestä ammattikorkeakoululle tai opiskelijalle <input type="checkbox"/> Työelämän edustajat ohjaavat aktiivisesti työn tekemistä <input type="checkbox"/> Työyhteisö hyödyntää tuloksia toiminnassaan ja tästä on sovittu kirjallisesti erillisellä sopimuksella <input checked="" type="checkbox"/> Opinnäytetyöt ovat julkisia asiakirjoja <input type="checkbox"/> Opiskelija toimittaa toimeksiantajalle erillisen raportin opinnäytetyöstä	
Muut selvitykset opinnäytetyön kustannuksista, tekijänoikeuksista, aikataulusta ja muista erikseen sovituista yksityiskohdista voidaan liittää tämän sopimuksen liitteeksi.	
Liitteitä yhteensä _____ sivua.	
<input type="checkbox"/> Toimeksiantajan tietoja ei saa tallentaa ammattikorkeakoulun yritysrekisteriin.	

Liite2

Tällä sopimuksella toimeksiantaja ja opiskelija sopivat, että opiskelija suorittaa opinnäytetyöksi määritellyn tutkimuksen tai kehittämistehtävän toimeksiantajalle.	
Toimeksiantaja sitoutuu antamaan opiskelijan käyttöön opinnäytetyön tekemiseen tarpeelliset tiedot ja antamaan tarvittavaa asiantuntijaohjausta.	
<b>ALLEKIRJOITUKSET</b>	
<b>OPISKELIJA</b>	Satu Lustig
Paikka ja päiväys	18/2/2012
Allekirjoitus ja nimenselvennys	Satu Lustig SATU LUSTIG
<b>OPISKELIJA</b>	
Paikka ja päiväys	1/20
Allekirjoitus ja nimenselvennys	
<b>OHJAAJA</b>	
Paikka ja päiväys	5/3/2012
Allekirjoitus ja nimenselvennys	Pekka Koponen
<b>TOIMEKSIANTAJA</b>	KARU STORE & STUDIO OY
Paikka ja päiväys	18/2/2012
Allekirjoitus ja nimenselvennys	Saija Rankkamen

Tätä sopimusta on tehty kaksi (2) samansisältöistä kappaletta, joista yksi toimitetaan ammattikorkeakoulun opintotoimistoon tilastointia ja arkistointia varten ja yksi jää toimeksiantajalle.

Kopio sopimuksesta toimitetaan ohjaavalle opettajalle ja jokaiselle opinnäytetyön tekijälle. Sopimuksen kappaleista vastaavat opinnäytetyön tekijä tai tekijät.

Opinnäytetyö luetaan hankkeistetuksi, jos yksikin seuraavista kriteereistä täyttyy:

- (1) työelämä maksaa joko ammattikorkeakoululle tai opiskelijalle työn tekemisestä
- (2) opinnäytetyölle on nimetty ohjaajaksi työelämän edustaja
- (3) työyhteisön tarkoituksena on alusta lähtien hyödyntää opinnäytetyön tuloksia omassa toiminnassaan ja tästä on kirjallisesti sovittu ennen opinnäytetyön aloittamista

Tekijänoikeudet kuuluvat opiskelijalle. Tekijänoikeuksista ja omistuksesta sovitaan opinnäytetyön tekemisen alkuvaiheessa erikseen toimeksiantosopimuksessa niiltä osin, että oikeudet siirtyvät toimeksiantajalle tai ammattikorkeakoululle. Raportista poistetaan toimeksiantajan pyynnöstä salassa pidettävä materiaali ennen raportin julkaisua. Usean opiskelijan kohdalla opiskelijat sopivat tekijänoikeuksista ja omistuksesta keskenään.

Päivitetty 24.2.2011

OPINNÄYTETYÖN TOIMEKSIANTOSOPIMUS (TKI opintopisteet)

<b>TOIMEKSIANTAJA</b>	
Toimeksiantaja	Samu Majander
Toimeksiantajan yhteyshenkilö	
Lähiosoite	Violleentie 20
Postinumero ja -toimipaikka	33400 TRE
Toimipisteen kotikunta	TRE
Puhelin	041-4336613
Sähköposti	smajander@gmail.com
<b>OPINNÄYTETYÖN TEKIJÄ/T</b>	
Nimi/nimet ja tunnukset/tunnukset	Satu Lustig 0701866
Ryhmätunnus/tunnukset	OSKEMUOS
Koulutusohjelma ja -ala	Muotoilun koulutusohjelma, korinmuotoilu
Puhelin/puhelimit	040 5564829
Sähköposti/postit	open satu.lustig
<b>OHJAAJA</b>	
Ohjaava opettaja	Pekka Koponen
Puhelin	050 5294229
Sähköposti	pekka.koponen@lamk.fi
Koulutusala	muotoilu
<b>OPINNÄYTETYÖ</b>	
Opinnäytetyön nimi	työnimenä (ei lopullinen) kuvityksen paperien lisäosa
Opinnäytetyön tavoite	kehittää koristeellisen, kaupallisen lisäosan täristyksiin.
<b>SOPIMUS TOIMEKSIANNOSTA</b>	
<input type="checkbox"/> Työelämä maksaa työn tekemisestä ammattikorkeakoululle tai opiskelijalle <input type="checkbox"/> Työelämän edustajat ohjaavat aktiivisesti työn tekemistä <input type="checkbox"/> Työyhteisö hyödyntää tuloksia toiminnassaan ja tästä on sovittu kirjallisesti erillisellä sopimuksella <input checked="" type="checkbox"/> Opinnäytetyöt ovat julkisia asiakirjoja <input type="checkbox"/> Opiskelija toimittaa toimeksiantajalle erillisen raportin opinnäytetyöstä	
Muut selvitykset opinnäytetyön kustannuksista, tekijänoikeuksista, aikataulusta ja muista erikseen sovituista yksityiskohdista voidaan liittää tämän sopimuksen liitteeksi.	
Liitteitä yhteensä _____ sivua.	
<input type="checkbox"/> Toimeksiantajan tietoja ei saa tallentaa ammattikorkeakoulun yritysrekisteriin.	

Tällä sopimuksella toimeksiantaja ja opiskelija sopivat, että opiskelija suorittaa opinnäytetyöksi määritellyn tutkimuksen tai kehittämistehtävän toimeksiantajalle.

Toimeksiantaja sitoutuu antamaan opiskelijan käyttöön opinnäytetyön tekemiseen tarpeelliset tiedot ja antamaan tarvittavaa asiantuntijaohjausta.

<b>ALLEKIRJOITUKSET</b>	
<b>OPISKELIJA</b>	Satu Lustig
Paikka ja päiväys	27/1/2012 Tampere
Allekirjoitus ja nimenselvennys	Satu Lustig SATU LUSTIG
<b>OPISKELIJA</b>	
Paikka ja päiväys	1/20
Allekirjoitus ja nimenselvennys	
<b>OHJAAJA</b>	
Paikka ja päiväys	5/3/2012
Allekirjoitus ja nimenselvennys	Pekka Koponen
<b>TOIMEKSIANTAJA</b>	Tampereen yliopisto ja kirjasto tmi.
Paikka ja päiväys	27/1/2012 Tampere
Allekirjoitus ja nimenselvennys	Samu Majander

Tätä sopimusta on tehty kaksi (2) samansisältöistä kappaletta, joista yksi toimitetaan ammattikorkeakoulun opintotoimistoon tilastointia ja arkistointia varten ja yksi jää toimeksiantajalle.

Kopio sopimuksesta toimitetaan ohjaavalle opettajalle ja jokaiselle opinnäytetyön tekijälle. Sopimuksen kappaleista vastaavat opinnäytetyön tekijä tai tekijät.

Opinnäytetyö luetaan hankkeistetuksi, jos yksikin seuraavista kriteereistä täyttyy:

- (1) työelämä maksaa joko ammattikorkeakoululle tai opiskelijalle työn tekemisestä
- (2) opinnäytetyölle on nimetty ohjaajaksi työelämän edustaja
- (3) työyhteisön tarkoituksena on alusta lähtien hyödyntää opinnäytetyön tuloksia omassa toiminnassaan ja tästä on kirjallisesti sovittu ennen opinnäytetyön aloittamista

Tekijänoikeudet kuuluvat opiskelijalle. Tekijänoikeuksista ja omistuksesta sovitaan opinnäytetyön tekemisen alkuvaiheessa erikseen toimeksiantosopimuksessa niiltä osin, että oikeudet siirtyvät toimeksiantajalle tai ammattikorkeakoululle. Raportista poistetaan toimeksiantajan pyynnöstä salassa pidettävä materiaali ennen raportin julkaisua. Usean opiskelijan kohdalla opiskelijat sopivat tekijänoikeuksista ja omistuksesta keskenään.

Päivitetty 24.2.2011

