

MUUNNELTAVAN PIKKULAUKUN SUUNNITTELU



Ammattikorkeakoulututkinnon opinnäytetyö

Muotoilun koulutusohjelma, Visamäki

Kevät 2021

Iida Hjelt

TIIVISTELMÄ

Opinnäytetyön tavoitteena oli suunnitella ja valmistaa toimiva monikäyttöinen muunneltava pikkulaukku ja siihen vaihdettavia lisäosia. Työn tavoitteena oli tutustua klassisiin pikkulaukkuihin ja selvittää, mitkä ovat ne tekijät, milloin laukkua voi kutsua klassikoksi. Opinnäytetyössä tutkitaan laukkujen muunneltavuutta ja monikäyttöisyyttä.

Laukkumallin suunnitteluun on haettu inspiraatiota aikaisemmin suunnitellusta Bloom-jalkinemallistosta, tulevien kausien trendeistä sekä pienryhmän haastatteluista ja mielipiteistä. Suunnittelutyö tapahtui co-design-menetelmällä yhdessä kohderyhmäläisistä kootun pienryhmän kanssa. Pienryhmä osallistui suunnitteluun ja valintoihin koko suunnitteluprosessin aikana.

Opinnäytetyön tuloksena syntyi muunneltava pikkulaukku Nuppu, johon on suunniteltu ja valmistettu 10 erillistä irrotettavaa lisäosaa. Nuppu-laukkumallista ja sen lisäosista on valmistettu kaavat, prototyypit ja Illustrator-esityskuvat.

Avainsanat Suunnittelu, klassinen, monikäyttöinen, muunneltava, pikkulaukku

Author lida Hjelt

Year 2021

Subject Designing a modifiable crossbody bag

Supervisors Merianne Nebo, Mirja Niemelä

ABSTRACT

The aim of the thesis was to design and manufacture a functional multipurpose modifiable crossbody bag and interchangeable add-ons for it. The aim of the work was to explore classic crossbody bags and find out what are the factors when the bag can be called classic. The thesis examines the modifiable and versatility of the bags.

The previously designed Bloom footwear collection, trends of the forthcoming season and the interviews and opinions of a small group have been applied to inspiration for the bag to be designed. A co-design method was used along with a small group assembled from people of target group. The small group participated in design and making the choices during the entire design process.

The result of the thesis was a modifiable crossbody bag called Nuppu. The 10 interchangeable and removable add-ons were designed for the crossbody bag. The Nuppu bag and its add-ons have been made into patterns, prototypes, and Illustrator presentation images.

Keywords Design, classic, multipurpose, convertible, crossbody bag

Pages 42 pages

Sisälllys

1	Johdanto	1
1.1	Aiheen valinta, tavoitteet ja rajaus	1
1.2	Kysymystenasettelu ja tiedonhankintamenetelmät	2
1.3	Viitekehys	3
1.4	Prosessikaavio	4
1.5	Keskeiset käsitteet	5
2	KLASSINEN LAUKKU	6
2.1	Klassiset laukut	6
2.1.1	Chanel	6
2.1.2	Michael Kors	7
2.1.3	Furla	8
2.2	Laukun rakenne ja muunnettavuus	9
3	LAUKUN SUUNNITTELUN LÄHTÖKOHDAT	13
3.1	Kaupoissa oleva laukkutarjonta	13
3.2	Bloom-jalkinemallisto	15
3.3	WGSN-trendiennusteet	16
3.4	Nuorten aikuisten haastattelut	17
3.5	Suunnittelussa hyödyntämäni asiat	20
4	LAUKUN SUUNNITTELU JA PROTOTYYPIN VALMISTUS	22
4.1	Suunnitteluprosessin aloittaminen	23
4.2	Laukkumallin ensimmäiset ideat	23
4.3	Laukkumallin jatkoideat	24
4.4	Valitut ideat	27
4.5	Prototyypin valmistus	33
4.6	Pienryhmän palautteet	37
5	NUPPU-LAUKKU	39
6	POHDINTA JA ARVIOINTI	42
	Lähteet	43

Kuvat

Kuva 1. Viitekehys.....	3
Kuva 2. Prosessikaavio.....	4
Kuva 3. Chanelin Classic Flap Bag ja 2.55 (Designer Vintage, 2017).	7
Kuva 4. Michael Kors Jet Set -sarjan laukkuja (Michael Kors, n.d.).....	7
Kuva 5. Furlan Metropolis-laukkumalli (Bragmybag, 2017).....	8
Kuva 6. Furlan yhteistyömallisto Hello Kitty -brändin kanssa 2019 (Nylon, 2019).	9
Kuva 7. Furlan 90-juhlavuotismallisto (Fashion Network, 2017)	9
Kuva 8. Faulhaber Products ASK MULTIFUNCTION -muunneltava laukumalli (Faulhaber Products, n.d.).....	10
Kuva 9. EVENaBAG-laukun piirroskuva (EVENaBAG, n.d.).....	11
Kuva 10. EVENaBAG-laukun havainnollistavat kuvat (EVENaBAG, n.d.).....	11
Kuva 11. Zalando-verkkosivuston laukkuja (Zalando, nd.).....	14
Kuva 12. Bloom-jalkinemallistossa on nähtävillä klassisuus, kukkaloisto ja hulluus	15
Kuva 13. Bloom-jalkinemallisto	16
Kuva 14. Moodboard WGSN-sivuston trendiennusteista (WGSN, n.d.).....	17
Kuva 15. Moodboard asiakasryhmästä (Canva, n.d.).....	18
Kuva 16. Koonti yleisimmistä vastauksista haastatteluissa.....	19
Kuva 17. Ideoita läpän muunneltavuuteen	21
Kuva 18. Suunnitteluprosessi	22
Kuva 19. Moodboard suunnittelun tueksi.....	23
Kuva 20. Luonnoksia	24
Kuva 21. Lopullisten ideoiden hahmottelua.....	25
Kuva 22. Laukun malli edestä ja takaa	27
Kuva 23. Klassinen malli	28
Kuva 24. Kukkaloisto.....	29
Kuva 25. Hulluus	30
Kuva 26. Olkahihnat.....	31
Kuva 27. Käsihinat.....	31
Kuva 28. Kolikkopussi	32
Kuva 29. Peili.....	32
Kuva 30. Laukkukoru.....	33

Kuva 31. Lämpövetoketjukiinnitys	34
Kuva 32. Lämpöpainonappikiinnitys	35
Kuva 33. Magneettinepparien sommittelua	36
Kuva 34. Lopullinen magneettineppari kiinnitys	36
Kuva 35. Prototyyppien valmistus	37
Kuva 36. Nuppu laukku (Annika Franssila, 2021. Malli Jenna Liiti).	39
Kuva 37. Nuppu laukku (Annika Franssila, 2021. Malli Jenna Liiti).	40
Kuva 38. Nuppu laukku (Annika Franssila, 2021. Malli Jenna Liiti).	40
Kuva 39. Prototyyppijä	41
Kuva 40. Kolikkopussukka ja laukkukorut.....	41

1 Johdanto

Opinnäytetyön aihetta ja omia tulevaisuuden suunnitelmiani miettiessä ymmärsin, että haluan tehdä laukkuja. Laukut ja niiden valmistus kiinnostavat minua ja olisivat mielestäni hyvää jatkumoa tulevaisuudelleni opintojeni päättymisen jälkeen. Tulevaisuudessa haluaisin perustaa oman yrityksen ja luoda omaa brändiä tuotteiden suunnittelun sekä valmistamisen parissa.

1.1 Aiheen valinta, tavoitteet ja rajaus

Olen kiinnostunut laukkujen suunnittelusta ja valmistuksesta. Täysin tavallisia laukkuja en kuitenkaan tahdo tehdä, sillä markkinat ovat laukuille melko laajat. Tavoitteenani oli keksiä jotain erilaista, jolla laukkuni voisivat erottua joukosta. Sitten heräsi ajatus, voisiko arkisempaan laukkuun laittaa jotakin kun lähtee esimerkiksi juhlimaan. Samalla keksin idean muunneltavasta pikkulaukusta.

Muunneltava pikkulaukku olisi kestävän kehityksen mukainen. Ihmiset pyrkivät jatkuvasti minimalistisempaan elämäntapaan, eli halutaan omistaa yhä vähemmän tavaraa ja materiaa kuin aikaisemmin. Muunneltava pikkulaukku sopisi erilaisiin tilaisuuksiin sekä asukokonaisuuksiin, koska sitä voisi muuttaa tilaisuuksien mukaan. Tällöin ei tarvitsisi omistaa monia erilaisia laukkuja. Muunneltava pikkulaukku voisi olla ratkaisu tarkastella myös omia kulutustottumuksia. Tavoitteenani oli tarkastella miten laukkua voisi munnella ja näin saada siitä samalla monikäyttöisemmän.

Opinnäytetyön tavoitteena on suunnitella muunneltava pikkulaukku ja siihen vaihdettavia lisäosia. Tavoitteeseen pääsen keräämällä tietoa klassisista laukuista, sekä selvittämällä mitä muunneltavuus ja monikäyttöisyys voi laukuissa olla. Lopullisesta laukkumallista sekä lisäosista valmistamistani Illustrators-esityskuvat ja prototyypit. Valmistamiani prototyyppejä on tarkoitus hyödyntää tulevaisuudessa mahdollisesti yritystoiminnassani.

1.2 Kysymystenasettelu ja tiedonhankintamenetelmät

Opinnäytetyön ydinkysymyksenä on:

Millainen on suunniteltu muunneltava pikkulaukku?

Opinnäytetyön tarkentavia alakysymyksiä ovat:

Mikä on klassinen laukkumalli?

Millaisia naisten pikkulaukkuja on?

Mitä on muunneltavuus?

Mitä on monikäyttöisyys?

Pikkulaukku suunnitellaan co-design menetelmällä yhdessä pienryhmän kanssa. Hyödynnän nuorista naisista kokoamaani pienryhmää ja heidän kanssaan käytyjä avoimia haastatteluja, jotka toteutetaan keskustelunomaisesti. Haastatteluissa tavoitteena on selvittää, millaisia tarpeita ja vaatimuksia pienryhmällä on laukulle, ja myös millaisista ominaisuuksista ja ulkoisista tekijöistä he pitävät. Haastattelut ovat rentoja ja annan pienryhmän itse ohjata keskustelua mieleiseensä suuntaan, jotta saisin mahdollisimman paljon tietoa. Selvitän myös millaisen vastaanoton muunneltava laukkumalli saa pienryhmältä. Suunnitteluprosessissa kysyn pienryhmän mielipiteitä omista ideoistani ja annan heille mahdollisuuden kertoa omiaan.

Tiedonhankinnassa hyödynnän myös havainnointia. Tarkastelen ja havainnoin, millaisia laukkuja on kauppojen sekä verkkokauppojen tarjonnassa. Aineistoa on kerätty verkkosivuilta, aihetta käsitellyistä kirjoista sekä erilaisista artikkeleista. Prototyypin valmistuksessa hyödynnän omaa jo aikaisemmin kertynyttä osaamista.

1.3 Viitekehys

Opinnäytetyön viitekehysten (kuva 1) keskiössä on suunniteltu muunneltava pikkulaukku ja ympärillä siihen liittyvät tekijät, joiden avulla opinnäytetyö toteutetaan. Keskeisiä aihepiirejä opinnäytetyön tuloksen kannalta ovat tiedonhaku, aineiston keruu, suunnittelu ja prototyypin valmistaminen.

Kuva 1. Viitekehys

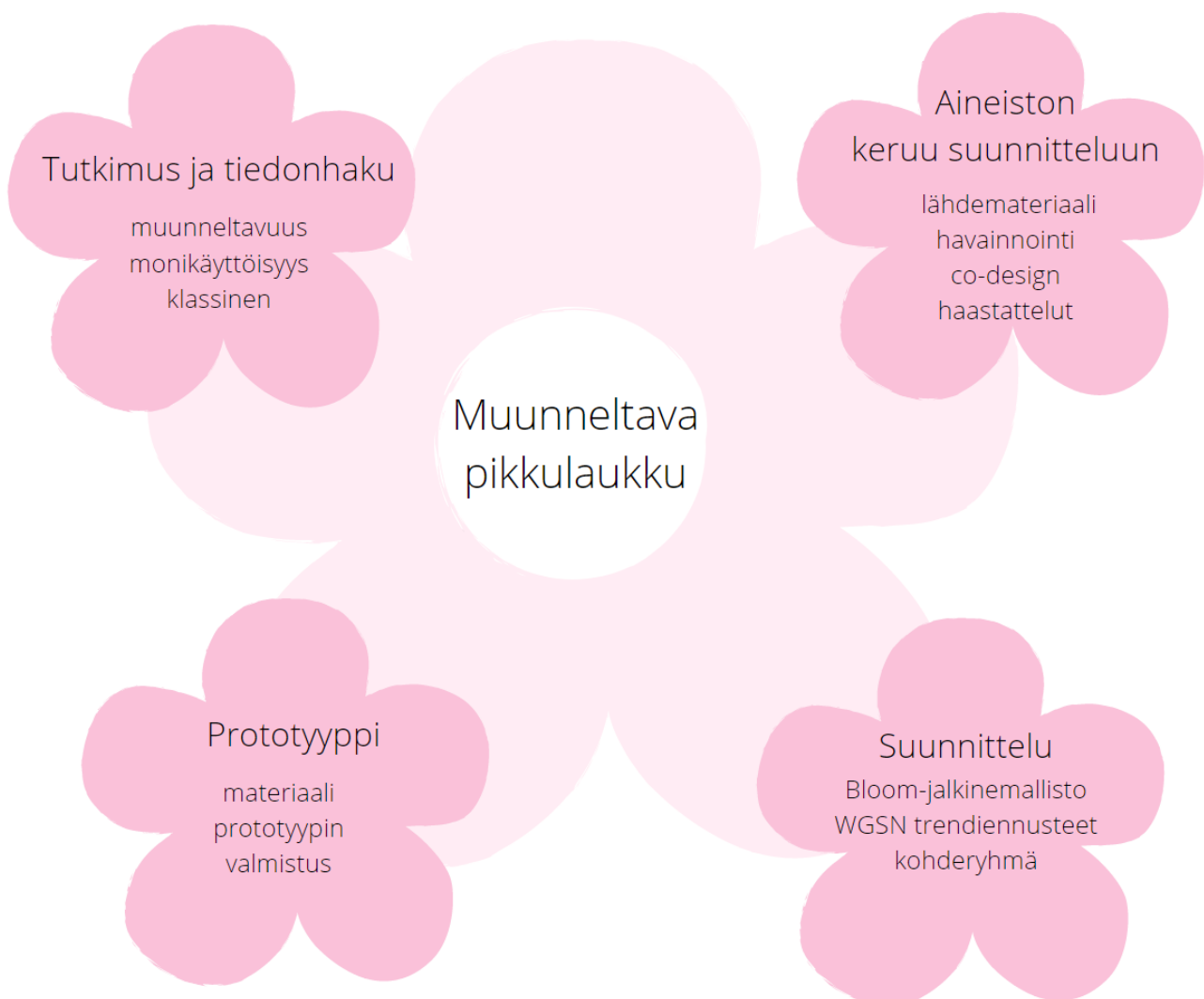

1.4 Prosessikaavio

Prosessikaavio (kuva 2) kuvaa opinnäytetyön prosessin etenemisen ja erilaiset työvaiheet. Prosessikaaviosta on apua hahmottamaan tulevia työvaiheita ja aikatauluttamaan työn tekemisen etenemistä. Muunneltavan pikkulaukun suunnittelu alkaa tiedonhankinnasta, havainnoinnista ja haastatteluista. Tietojen keräämisen jälkeen on luotu pohja suunnittelutyölle ja päästään ideoimaan tulevaa laukua. Lopullisten ideoiden synnyttyä voin valmistaa prototyypit ja pyytää suunnitellusta laukusta palautetta pienryhmältä.

Kuva 2. Prosessikaavio

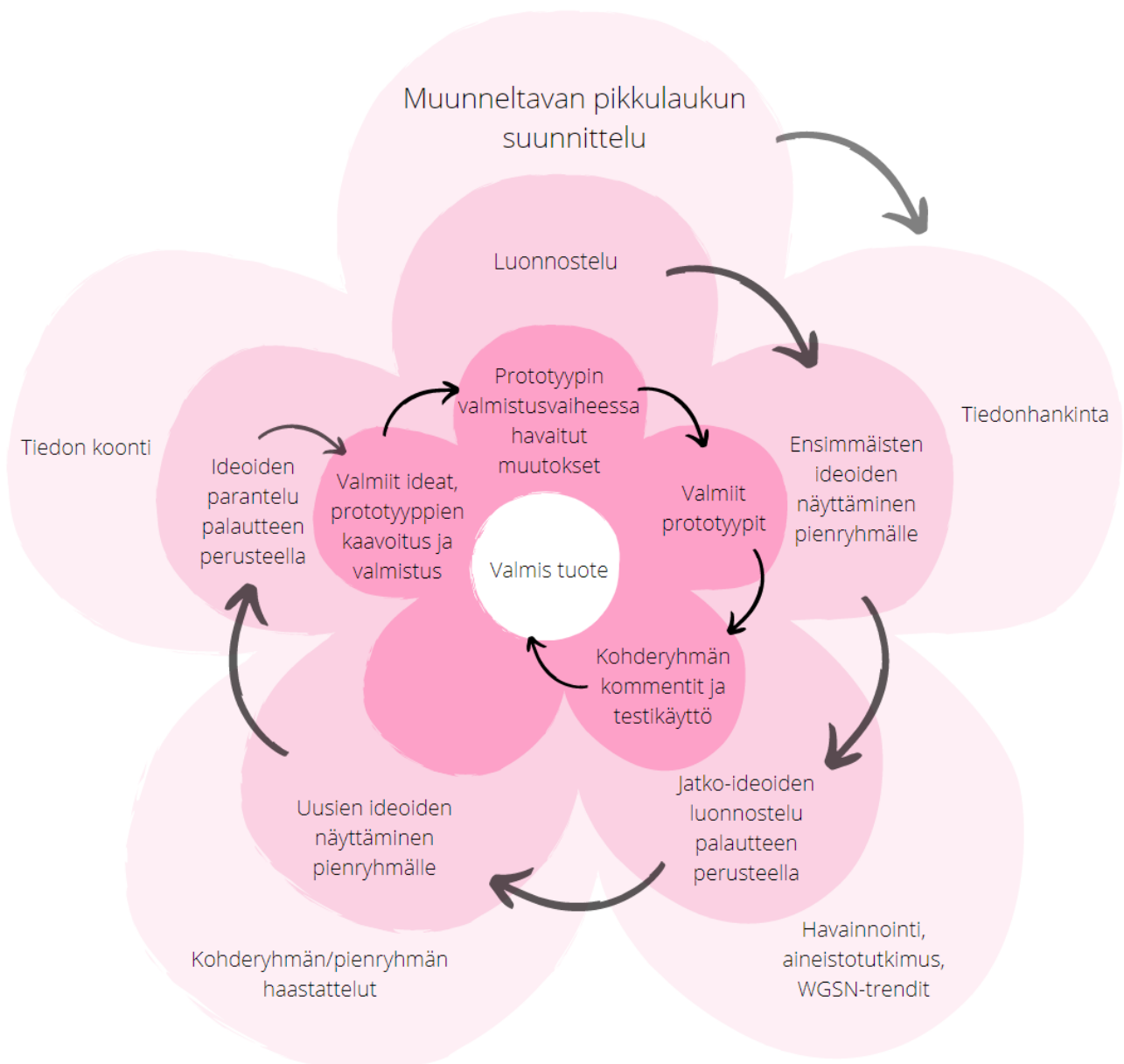

1.5 Keskeiset käsitteet

Co-design eli yhteissuunnittelu tarkoittaa yhdessä suunnittelua. Tuotteen tilaaja, suunnittelija ja kohderyhmä tekevät yhteistyötä. Kohderyhmän ja käyttäjien näkökulma on yhteissuunnittelussa keskeinen. Kohderyhmä halutaan ottaa mukaan suunnitteluun, jotta tuotteesta saataisiin mahdollisimman hyvin asiakasta palveleva. Kohderyhmältä kysytään tietoja, mielipiteitä ja heidän annetaan tehdä valintoja. (Koskinen, 2018)

Klassinen on vakiintuneen aseman saanut. Muotimaailmassa klassisesta puhutaan ajattomana, tyylikkäänä ja varmana valintana, joka ei koskaan poistu muodista.

Klassikko pysyy ajankohtaisena ja tärkeänä vuodesta toiseen. Klassikoksi ei nouse helposti, vaan se vaatii aikaa, jopa vuosikymmeniä. Se on pitkäaikaisesti arvostettu, käytetty ja nostalginen. Klassikko on tuote, joka tunnetaan omistamattakin.

Muunneltava taipuu kaikenlaisiin tarpeisiin ja sopii pidemmäksikin aikaa. Opinnäytetyössäni muunneltava tarkoittaa laukkumallin lisäosien yhdistelemistä eri tavoin keskenään ja näin sopivan myös eri käyttötarkoituksiin.

2 KLASSINEN LAUKKU

1800-luvulta asti ihmiset ovat käyttäneet laukkuja kuljettaakseen tavaroita paikasta toiseen. Olkalaukut yleistyivät 1900-luvulla, kun kädet piti saada vapaaksi tavaroista. (Dooner, 1997, s. 6) Nykyisin laukuilla myös viestitään paljon, esimerkiksi omasta tyylistä, persoonallisuudesta sekä varallisuudestaan. Käsilaukut ovat olennainen osa pukeutumiskulttuuria. Tänä päivänä käsilaukut ovat henkilökohtaisia ja merkkilaukku saattaa olla kantajalleen myös henkilökohtaisen saavutuksen tai itsenäisyyden merkki. (Wallius, 2020)

2.1 Klassiset laukut

Klassisista laukuista voi puhua loppuelämän laukuina. Ne sopivat jokaiseen asuun ja tilaisuuteen, jolloin ne ovat monikäyttöisiä. Arvokkaampien designer-brändien laukut ovat kalliita, mutta hinta suhteutettuna laukun käyttöikänsä on useimmiten huomattavasti pienempi kuin halvempien brändien. Klassiset laukut mielletään tämän takia helposti myös merkkilaukuiksi. Osittain se johtuu myös siitä, että isojen muotitalojen klassikkolaukut ovat olleet pinnalla jo vuosikymmeniä.

Klassisia piirteitä ovat ajaton muotoilu, laadukkaat materiaalit sekä monikäyttöisyys. Seuraavaksi esittelen muutaman brändiesimerkin ja pikkulaukkuja, joissa on nähtävillä klassisia ominaisuuksia.

2.1.1 Chanel

Chanel on ranskalainen muotitalo, jonka Gabrielle "Coco" Chanel perusti 1900-luvun alussa. Ikonisen klassikkolaukkunsa 2.55 hän lanseerasi helmikuussa 1955. Laukussa yhdistyi tikattu nahka metalliseen kantohihnaan. Laukku koostui kolmesta läppätaskullisesta osasta: ensimmäinen oli huulipunalle, toinen vetoketjullinen ja kolmas papereille sekä kirjeille. Kahden C-kirjaimen muodostama logo oli ommeltu vuoriin. (Fogg, 2010)

1980-luvulla Chanel muotitalon pääsuunnittelijana toimi Karl Lagerfeld, joka päivitti klassikkolaukun tuomalla tunnetun kahden C-kirjaimen logon laukun läppään näkyville. (Steele & Borrelli, 1999) Karl Lagerfeldin suunnittelemaa laukkuja kutsutaan Classic Flap Bagiksi. (Designer Vintage, 2017) Laukkujen siluetti ja muotoilu ovat hyvin samanlaisia, mutta niitä erottavat pienet yksityiskohdat.

Kuva 3. Chanelin Classic Flap Bag ja 2.55 (Designer Vintage, 2017).



2.1.2 Michael Kors

Michael Kors on yhdysvaltalainen muotisuunnittelija. Brändinsä MICHAEL Michael Kors hän lanseerasi vuonna 2004, hänen alettuaan suunnitella myös naisten käsilaukkuja. (Michael Kors. n.d.) Michael Kors Jet Set -mallistoa on kutsuttu moderniksi klassikoksi. Mallistossa on ostoskasseja, käsilaukkuja sekä lompakoita. Laukut ovat klassisen tyylikkäitä ja selkeälinjaisia. Ne on valmistettu nahasta ja niissä on pienin metallikirjaimin kirjoitettu brändin nimi laukun etuosaan.

Kuva 4. Michael Kors Jet Set -sarjan laukkuja (Michael Kors, n.d.).

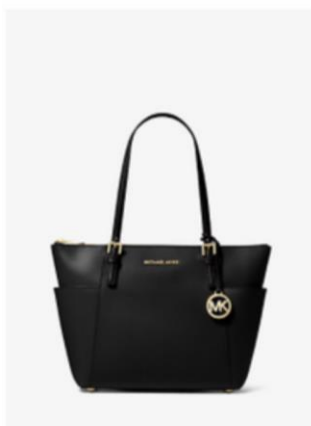

MICHAEL MICHAEL KORS
Jet Set Large Saffiano Leather Top-Zip
Tote Bag
€250.00

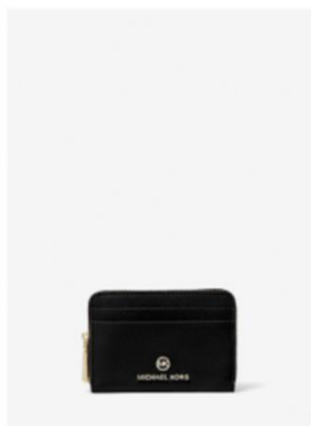

MICHAEL MICHAEL KORS
Jet Set Small Pebbled Leather Wallet
€85.00

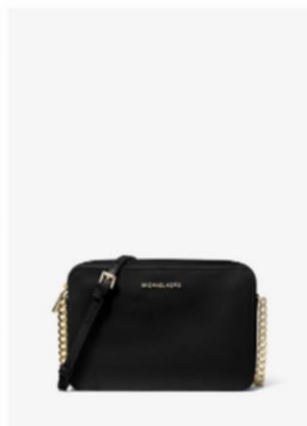

MICHAEL MICHAEL KORS
Jet Set Large Saffiano Leather
Crossbody Bag
€195.00



MICHAEL MICHAEL KORS
Jet Set Large Leather Pocket Tote Bag
€295.00



2.1.3 Furla

Furla on italialainen muotitalo. Furlan tunnetuimpia malleja on klassinen Metropolis-laukku. Laukku on neliönmuotoinen ja sen etuosassa on suuri metallilukko, mikä on yksi tunnusmerkeistä. Laukussa on myös tyylikäs ja juhlava metallihihna. Metropolis-laukusta on valmistettu eri kokoja ja lukuisia eri värejä. (Bragmybag, 2017)

Kuva 5. Furlan Metropolis-laukkumalli (Bragmybag, 2017).

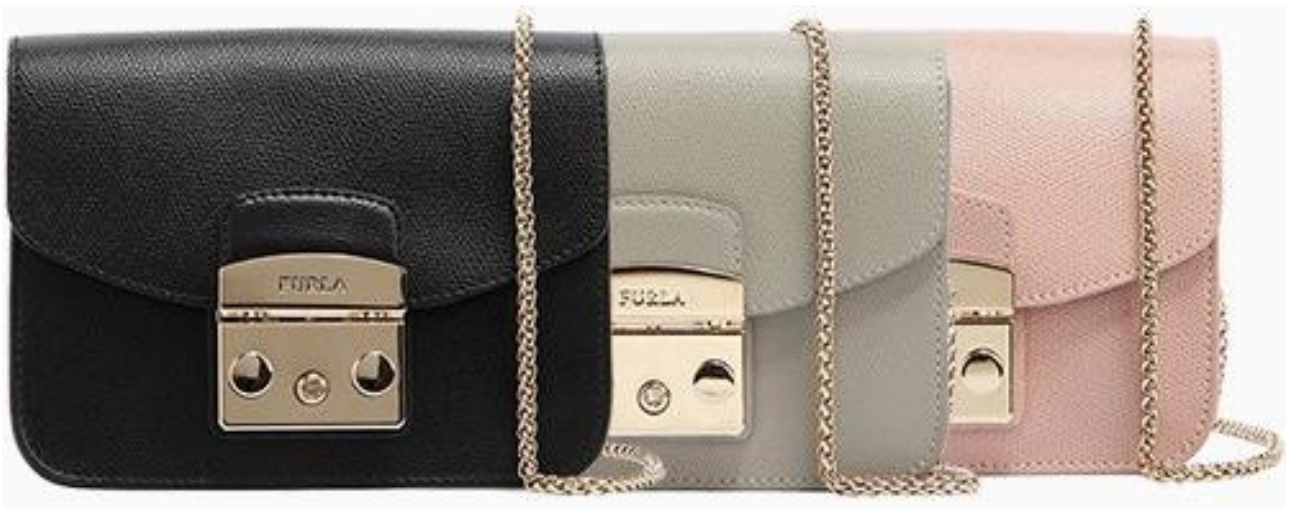

Furla lanseerasi vuonna 2015 My Play Furla -malliston, jossa perinteiseen Metropolis-malliin oli suunniteltu erilaisia vaihdettavia läppiä. Sen jälkeen Furla on julkaissut eri juhlavuosina eri teeman mukaisia vaihtoläppiä. Vaihdettavissa läpissä esiintyy erilaiset teemat ja materiaalit. Mallistossa on nähty myös todella leikkisiä yhteistyömallistoja, esimerkiksi Hello Kitty -brändin kanssa (kuva 6) (Nylon, 2019). Ainoa yhteneväinen tekijä vaihdettavilla läpillä on se, että ne kiinnittyvät Metropolis-laukun isoon tunnistettavaan metallilukkoon. Eli vaikka laukun ulkonäkö muuttuisi radikaalistikin vaihdettavan läpän myötä, sen aina tunnistaa Metropolis-laukuksi. Tälläkin hetkellä Furlan verkkokaupassa on yhä myynnissä My Play Furla Metropolis-laukkua ja siihen muutamia erilaisia vaihdettavia läppiä.

Kuva 6. Furlan yhteistyömallisto Hello Kitty -brändin kanssa 2019 (Nylon, 2019).



Kuva 7. Furlan 90-juhlavuotismallisto (Fashion Network, 2017)



Klassisissa laukuissa on nähtävillä ajaton muotoilu, laadukkaat materiaalit sekä monikäyttöisyys. Vaikka edellä esitellyt laukut ovatkin todella erilaisia, on niissä havaittavissa samankaltaisia elementtejä. Klassisia elementtejä ja klassisten laukkujen tunnuspiirteitä ovat esimerkiksi materiaalina nahka, eri tavoin hyödynnetyt ketjut sekä brändille ominaiset tunnettavat metallikomponentit, kuten erilaiset logot ja lukot.

2.2 Laukun rakenne ja muunnettavuus

Muunnettavuutta ja monikäyttöisyyttä voi verrata laukuissa monella tapaa. Kuten esimerkiksi Furlan My Play Furla -mallistossa laukun ulkonäköä pystyi muuttamaan vaihdettavalla läpällä, voi laukun toiminnallisuuttakin vaihtaa esimerkiksi erilaisilla hihnoilla.

Faulhaber Productsin ASK MULTIFUNCTION -laukkumallissa hihnoja voi käänellä ja vaihtaa niin, että laukun ulkonäkö muuttuu. Laukusta saa tarvittaessa myös pienen repun selkäänsä. (Faulhaber Products, n.d.) Kuvassa (kuva 8) on nähtävillä laukun muunneltavuus sekä monikäyttöisyys, vaikka kyseessä onkin vain musta yksinkertainen nahkalaukku.

Kuva 8. Faulhaber Products ASK MULTIFUNCTION -muunneltava laukku (Faulhaber Products, n.d.).



EVENaBAG yrityksen ja tuotteen takana on Rocco Kruse. Matkustellessaan hän huomasi tarvitsevänsä monikäyttöisen laukun. Hän haaveili laukusta, joka toimisi jokapäiväisten ongelmien kanssa. Ongelmiin hän suunnitteli ratkaisuksi EVENaBAG-monitoimilaukun. Laukku markkinoidaan neljän toiminnon laukkuna, eli se toimii samalla retkeilyistuimena, makuualustana, tavaroiden kannattimena sekä laukkuna. Laukku toimii 3-pistevaljalla, jolloin laukusta saa tarvittaessa myös repun (kuva 9). Reppuna laukun paino jakautuu tasaisesti koko vartalolle. (EVENaBAG, n.d.)

Kuva 9. EVENaBAG-laukun piirroskuva (EVENaBAG, n.d.).



Kuva 10. EVENaBAG-laukun havainnollistavat kuvat (EVENaBAG, n.d.).



Kuten näissä aikaisemmin esitetyissä esimerkeissä huomataan, voi laukkuja muunnella monella eri tavalla. Muutokset voivat koskea laukun ulkonäköä tai toimivuutta. Laukun muunneltavuudessa vain luovuus ja mielikuvitus ovat rajana. Jälkimmäiset Faulhaber Products:in ASK MULTIFUNCTION -laukku (kuva 8) sekä EVENaBAG-laukku (kuva 10) ovat unisexmalleja, jolloin ne sopivat jokaiselle kantajalle, sukupuolesta riippumatta. Ensimmäisenä esitelty Furlan Metropolis-laukku (kuva 5) on selkeästi naisille suunnattu laukkumalli. Koska tarkoituksenani on suunnitella laukkuja naisille, pidän tästä muunneltavuus ideasta eniten.

3 LAUKUN SUUNNITTELUN LÄHTÖKOHDAT

Ennen laukun suunnittelun aloittamista on kerättävä tietoa kohderyhmästä ja heidän tarpeistaan. On hyvä käydä läpi tulevia trendejä ja tehdä moodboardoja inspiraation lähteistä. Pikkulaukun suunnittelussa ja sen muunneltavuudessa hyödynnän jo olemassa olevien laukkujen tarjontaa. Teen ostoskierroksen Stockmann-tavarataloon ja selaan Zalandon verkkosivuja. Teen yhteenvedon kauppojen tämänhetkisestä laukkujen tarjonnasta. Katson myös WGSN-trendiennustesivustolta tulevia trendejä ja inspiroidun niistä. Tärkein inspiraationlähteeni kuitenkin on aikaisemmin suunnittelemani Bloom-jalkinemallisto, jossa on nähtävillä klassisuus, kukkaloisto sekä hulluus.

3.1 Kaupoissa oleva laukkutarjonta

Kävin tammikuussa 2021 Helsingin Stockmann-tavaratalossa tekemässä tarkastelua, minkälainen laukkutarjonta heillä oli sillä hetkellä. Stockmann valikoitui monipuolisen tuotevalikoimansa takia, sillä siellä on paljon erilaisia laukkuja myynnissä monessa eri hintaluokassa. Stockmannilla oli myynnissä esimerkiksi aikaisemmin esiteltyjen Furlan ja Michael Korsin laukkuja. Tarkastelun kohteeksi valitsin pikkulaukut. Valikoima tammikuussa oli melko tummanpuhuva. Talvisesongin laukut olivat yksinkertaisia, mustia ja erilaisia ruskeita. Pääsääntöisesti Stockmannin laukut olivat nahkaa tai tekonahkaa, eli keinoainetta. Uskonkin että lähempänä kevään ja kesän sesonkia olisi ollut enemmän värejä sekä tekstiililaukkuja tarjolla. Stockmannin laukkuvalikoima oli suurelta osaltaan täynnä hyvin perinteisten klassisia laukkuja, jotka ovatkin jälleenmyyjälle varma valinta.

Tammikuussa 2021 lähdin tutkimaan myös verkkokauppojen tarjontaa. Tutkittavaksi verkkokaupaksi valitsin Zalandon, sillä sielläkin on todella laaja laukkuvalikoima monessa eri hintaluokassa. Koska verkkokaupoissa laukkuja on tuhansia, mahtuu joukkoon myös paljon laajemmin eri tyyliä. Tutkin pieniä olkalaukkuja ja erilaisia juhlalaukkuja. Kuten kivijalkamyymälässäkin, niin myös netissä laukkujen värit olivat pääsääntöisesti mustaa ja ruskean eri sävyjä. Näiden lisäksi myös viininpunaisen ja nuden eri sävyt olivat pinnalla. Näiden varmojen valintojen lisäksi saattoi löytyä myös yksittäisiä värikkäämpiä sekä räikeämpiä vaihtoehtoja. Materiaaleina pääsääntöisesti oli tarjolla nahkaa sekä keinoainetta.

Juhlalaukkuja tutkiessani tarjolla oli aikaisemmista laukuista vastakohtia. Verkkosivustolta löytyi paljon kovapintaisia ja vankan muotoisia clutch-laukkuja, joissa oli erikseen kiinnitettävä ja

irrotettava metalliketju olkahihnana. Nämä laukut olivat myös täysin erilaisia aikaisempiin olkalaukkuihin verrattuna, sillä nämä olivat koko pinta-alaltaan täynnä timantteja, helmiä sekä muita koristeluita.

Verkkokaupoissa voi yleensä suodattaa tuotteiden järjestystä esimerkiksi hinnan, tuotteen lisäämispäivän tai myydyimpien tuotteiden perusteella. Tällä toiminnolla oli mielenkiintoista leikkiä, sillä esimerkiksi ostetuimpien tuotteiden kärkipäässä oli nähtävillä paljon mustia yksinkertaisia olkalaukkuja. Toukokuussa 2021 uudestaan selatessani oli Zalandon ostetuimmiksi olkalaukuiksi noussut erilaiset vaaleat laukut (kuva 11). Oli mielenkiintoista huomata, kuinka asiakkaiden mieltymykset saattavat muuttua sesonkien vaihtuessa.

Kuva 11. Zalando-verkkosivuston laukkuja (Zalando, nd.).

Kaikki Suomen suosikkimerkit Ilmainen toimitus ja palautus* 100 päivän palautus oikeus

Naiset Miehet Lapset zalando

Kopioi tyylit Uutta Vaatteet Kengät Urheilu Asusteet Alusasut Designermuoti Merkit Outlet Pre-owned Etsi tuotteita

Naiset > Asusteet > Laukut > Olkalaukut

Naisten olkalaukut

Asusteet

Laukut

Käsilaukut

Pikkulaukut & Iitalaukut

Ostoskassit

Olkalaukut

Tietokone-laukut

Urheilukassit

Reput

Pikkulaukut

Matkakassit & matkalaukut

Korut

Kellot

Aurinkolasit

Lompakot & kotelot

Vyöt

Pipot, Hatut & Lakit

Huivit & Kaulaliinat

Kasvomaskit & suojamaskit

Käsineet

Lajittele Merkki Väri Hinta Pintamateriaali Kestävä kehitys

Lisää kokoja Mallisto Sisävuori Uutuudet Toimitus

4 910 tuotetta

Guess UPTOWN CHIC MINI XBODY FLAP - Olkalauku...

MICHAEL Michael Kors MOTTPHONE CROSSBODY - Olkalauku ...

Tommy Hilfinger HONEY CHAIN CROSSOVER - Olkalaukk...

Mielestäni verkkokaupassa oli haastavaa vertailla laukkuja, sillä kaikista ei ole kuvaa mallin yllä. Verkkokaupoissa laukkujen koot ja niiden vertaaminen voi olla haastavaa, vaikka laukusta olisikin

mitat ilmoitettuna. Laukuista ei aina myöskään ole selkeitä tuotekuvia. Jokaisen mobiililaitteen näyttö on erilainen, joten myös laukkujen värit voivat erota luonnossa hyvinkin paljon tuotekuvasta. Kivijalkamyymälässä laukkujen vertaileminen on helpompaa, sillä laukun saa konkreettisesti otettua käteen ja tutkittua.

3.2 Bloom-jalkinemallisto

Inspiraationa laukkumallin suunnitteluun minulla oli aikaisemmin suunnittelemani Bloom-jalkinemallisto. Bloom-jalkinemallisto on suunniteltu Synesthesia20-tapahtumaan, joka järjestettiin lokakuussa 2020 PR-Toimisto Marsaana Communicationsin showroomissa.

Bloom-jalkinemallisto koostuu kolmesta avokasmallista, joiden suunnittelun kulmakivinä ovat toimineet klassisuus, kukkaloisto sekä hulluus. Kaikkien malliston jalkineiden pohjalla on hyvinkin klassinen avokkaan malli, jonka päälle on rakennettu erilaisia koristeluja. Malliston klassinen malli on selkeästi muita yksinkertaisempi ja koruttomampi. Kukkaloistossa kukkakoristuksia on jo paljon enemmän, kun taas hulluudessa koristeet lähtevät kukkaköynnöksen tavoin kulkemaan pitkin kantajansa säärtä.

Kuva 12. Bloom-jalkinemallistossa on nähtävillä klassisuus, kukkaloisto ja hulluus



Näissä kolmessa mallissa yhtenäinen tekijä on laserleikkurilla leikatut ja käsin ommellut kukkayksityiskohdat, jotka ovat valmistettu kierrätysmateriaaleista, kuten vanhoista verhoista ja vaatteista. Kukkakoristuksen lisäksi kengissä on pieniä muovihelmiä, jotka on otettu vanhoista

koruista. Mielestäni nämä elementit ovat hyvinkin käytettävissä laukkumallistoon ja aivan varmasti pidän ne mielessäni suunnitellessani.

Kuva 13. Bloom-jalkinemallisto



3.3 WGSN-trendiennusteet

WGSN (Worth Global Style Network) on maailmanlaajuinen trendiennustesivusto, jossa on nähtävillä ennustuksia tulevien kausien trendeistä. Trendiennusteet auttavat suunnittelijoita ja brändejä pysymään merkityksellisinä tulevaisuudessakin.

Opintojeni aikana olen aina tarkastellut tulevia trendejä, vaikka tarkoituksenani ei olisikaan noudattaa niitä. Niistä saa kuitenkin aina lisää inspiraatiota ja ehkä ideaa yksityiskohtiin, vaikka perimmäinen ajatus tuotteesta olisikin jo olemassa.

WGSN-sivustolla on tuhansittain kuvia ja ideoita, mitä tulevat trendit voisivat olla. Sieltä löytää katselmuksen vaatteista, asusteista, meikeistä ja kampauksista. Sivustolta löytyy pitkä listaus esimerkiksi väreistä, materiaaleista, muodoista ja tekniikoista.

Poimin itselleni moodboardiin WGSN-sivustolta löytyneitä trendejä, joihin voisin mahdollisesti itse tarttua suunnitteluprosessin edetessä. Makramee ja muut kädentaidot, kuten langasta tai nahkasta solmitut ja punotut kuviot oli nostettu pinnalle. Erilaisissa asusteissa ja kengissä helmet sekä erilaiset helmikirjailut oli myös nostettu pinnalle. Lisäksi vaikutuin pitsistä ja sen myötä erilaisista kontrasteista, sekä isoista ketjuista.

Yksi keskeisin trendi oli ”clip on, clip off”, eli isommissa käsilaukuissa erilaiset pienet pussukat ja rahakukkarot, joilla saa jäseneltyä laukun sisältöä. Nämä ovat laitettavissa laukkuun ja irrotettavissa pois, eli käytettävissä myös yksinään. Tämä on juuri se perimmäisin ajatus, jota olen itsekin miettinyt tämän suunnitteluprojektin aikana.

Kuva 14. Moodboard WGSN-sivuston trendiennusteista (WGSN, n.d.).



3.4 Nuorten aikuisten haastattelut

Olen haastatellut kymmenen naisen pienryhmää, joka koostuu kohderyhmäläisistäni. Kohderyhmäläisistä koostui osittain myös suunnittelemani laukun asiakasryhmä. Laukun asiakasryhmään (kuva 15) kuuluvat 20–30-vuotiaat naiset. Suunnittelemani laukkumalli tullaan suunnittelemaan co-design menetelmällä pienryhmän kanssa, eli kyselen pienryhmän mielipiteitä suunnitteluprosessin edetessä. Pienryhmä saa osallistua suunnitteluun mielipiteillään ja ideoillaan.

Lopuksi kysyn pienryhmän mielipiteitä valmiista laukkumallista ja sen käytettävyydestä sekä toimivuudesta. Pienryhmäläisten vastauksia käsittelen anonymisti. Alkuhaastattelussa pienryhmäläiset olivat melko yksipuolisia vastauksiensa kanssa. Kuvassa (kuva 16) esitän koonnin yleisimmistä vastauksista.

Kuva 15. Moodboard asiakasryhmästä (Canva, n.d.).



Kohderyhmän haastatteluissa kysyin ensimmäiseksi, minkälaisia tarpeita heillä on laukuilleen. Lähes poikkeuksetta kaikki pienryhmäläiset käyttävät pientä olkalaukkua, johon mahtuu kaikki oleelliset asiat. Osa pienryhmäläisistä suosi pienen olkalaukun lisäksi myös reppua tai jotain muuta isoa kassia tai laukua. Tärkeimmät henkilökohtaiset tavarat kulkevat joka tapauksessa olkalaukussa, jossa ne ovat helposti käytettävissä. Näitä asioita ovat muun muassa kännykkä suojakuorineen, avaimet, lompakko, passi, savukkeet, kosmetiikkaa, peili sekä muita ajankohtaisia asioita, kuten nenäliinoja, käsidesiä ja maskeja.

Pienryhmäläisille oli tärkeää, että laukussa on sisäpuolella monta eri taskua. Näin henkilökohtaisia tavaroita saa jaoteltua pitkin laukua ja pienille helposti hukkuville esineille on oma paikkansa. Laukun kiinnitysmekanismeilla ei ollut väliä, mutta tärkeintä on se, että laukkuun ei helposti pääsisi ulkopuoliset käsiksi ja ettei laukusta voi pudota tavaroita.

Pienryhmäläiset pitivät melko kapeasta ja huomaamattomasta laukun olkahihnasta. Osa pienryhmästä piti myös paksummasta hihnasta arkikäytössä. Hihnan säädettävyyttä oli tärkeä ominaisuus, sillä sitä voi säätää omien mittojen mukaan ja myös sen mukaan, kuinka paksusti on esimerkiksi pukeutunut. Juhltilaisuuksissa pienryhmäläiset käyttävät mielellään sirompaa hihnaa, esimerkiksi ketjua.

Pienryhmäläisten käytetyin laukkuväri oli poikkeuksetta musta, sillä se sopii kaiken kanssa. Musta sopii jokaiseen tilaisuuteen ja asukokonaisuuteen. Mustan lisäksi suosituiksi väreiksi nousi myös ruskean ja nuden, eli vaalean eri sävyt. Pienryhmästä löytyi myös henkilöitä, jotka olisivat halunneet käyttää enemmän värejä, mutta päätyvät aina varmempiin valintoihin. Yksityiskohtina melko koruttomat laukut olivat suosiossa. Kohderyhmäläisiltä löytyi yksinkertaisia nahkalaukkuja, joissa saattoi esiintyä valmistajan logo metalliyksityiskohdin.

Kuva 16. Koonti yleisimmistä vastauksista haastatteluissa



KOKO: pieni



VÄRIT: musta, myös neutraali ruskea ja nude



MATERIAALI: nahka, keinoaine



RAKENNE: olkalaukku, yksinkertainen, säädettävä hihna, taskuja sisäpuolella

Pienryhmä otti avoimin mielin vastaan idean laukusta, joka olisi muunneltava ja monikäyttöinen. Haastattelussa kerroin esimerkkeinä vaihdettavan läpän ja hihnan. Vaihdettavalle läpälle heräsi huomattavasti suurempi kiinnostus kuin vaihdettavalle hihnalle. Pienryhmäläiset pohtivat myös millaisia määriä he ostaisivat näitä irtokappaleita. Keskimäärin erilaisia vaihtoläppiä ostettaisiin kolme erilaista, kun taas vaihdettavia hihnoja vain yksi jo olemassa olevan lisäksi. Aihe herätti hyvin keskustelua myös siitä, kuinka ei tarvitsisi omistaa montaa erilaista laukkua, jos pienellä muutoksella

samasta laukusta saisi erilaisen. Keskustelujen aikana heräsi myös kriittisiä näkökulmia siitä, tulisiko läppiä tai hihnoja vaihdeltua todellisuudessa. Keskusteluissa heräsi myös huolta pienryhmäläisissä, missä ja miten näitä vaihdettavia irto-osia tulisi säilyttää. Tämä olikin aihe, jota en itse ollut osannut edes ajatella.

Haastattelun yhteydessä tutustutin pienryhmän aikaisemmin suunnittelemaani Bloom-jalkinemallistoon sekä tulevien kausien trendeihin. Kyselin mielipiteitä ja mieleisiä elementtejä trendeistä ja jalkinemallistosta. Pienryhmän mielestä trendeissä makramee ja kädentaidot herättivät kiinnostusta, mutta ei tuntunut välttämättä ajankohtaiselta tässä suunnitteluprojektissa. Ketjut ja helmet olivat tykättyjä yksityiskohtia, etenkin niiden monikäyttöisyyden vuoksi. Pitsi ei herättänyt innostusta, mutta erilaisia pieniä kukkaroita pidettiin hauskana ja jopa myös tarpeellisena lisänä laukkuun. Bloom-jalkinemalliston laserleikatut kukkakoristeet kierrätysmateriaaleista kiinnostivat pienryhmää ja olivat potentiaalinen idea laukun koristeluihin. Jalkinemalliston värit eivät olleet suurelle osalle pienryhmästä mieluisia, vaan he toivoivat neutraalimpaa värimaailmaa, esimerkiksi mustaa.

3.5 Suunnittelussa hyödyntämäni asiat

Aion hyödyntää suunnittelussa pienryhmän haastatteluja ja ideoita. Bloom-jalkinemalliston perimmäinen idea klassisuudesta, kukkaloistosta sekä hulluudesta toisi laukkumalliin selvän kehiksen kokonaisuudesta. WGSN-sivuston trendejä otan huomioon ideoidessani laukkuja, mutta ne ovat toissijaisia. Ne antavat vain ideoita itselleni suunnitteluun. Tärkeämpää on pienryhmäni mielipiteet, mutta en sulje pois trendien näkymistä lopputuloksessa. Pienryhmän haastattelujen perusteella aion suunnitella pieniä olkalaukkuja, sillä ne vastaavat heidän tarpeisiinsa.

Laukun muunneltavuudessa ensimmäisenä ajatuksenani heräsi olkalaukkuun vaihdettava läppä, kuten Furlan My Play -mallistossa. Jos läppä olisi irrotettavissa ja vaihdettavissa, voisi sillä saada nopeasti suurenkin eron laukun ulkonäössä. En kuitenkaan haluaisi rajoittaa laukun ulkonäköä millään tavalla, esimerkiksi isolla metallilukolla. Jos läpässä ei olisi mitään ulkonäköä rajoittavia tekijöitä, olisi sen muunneltavuudessa vain taivas rajana.

Kuva 17. Ideoita läpän muunneltavuuteen

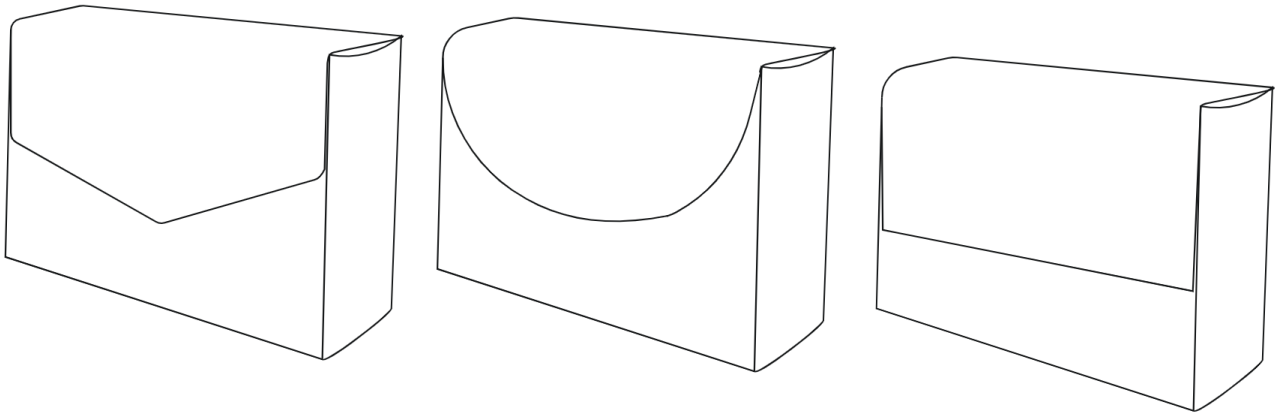

Toisena ajatuksenani laukun muunneltavuudessa heräsi vaihdettava hihna. Laukkuun voisi suunnitella muutaman erilaisen hihnan, joilla saisi laukkuun erilaista ilmettä, vaikka laukun läppää ei vaihtaisikaan. Erilaisilla vaihdettavilla hihnoilla voisi laukusta saada niin kädessä kannettavan käsilaukan, kuin olalla kannettavan olkalaukun.

Viimeisenä ajatuksenani heräsi trendeissäkin pinnalle nousseet erilaiset laukkukorut ja pussukat. Voisiko suunnitella jotain ylimääräistä irrotettavaa ja kiinnitettävää, jolla esimerkiksi laukun yksinkertaisestakin läpstä saisi juhlanan tai täysin erinäköisen.

4 LAUKUN SUUNNITTELU JA PROTOTYYPIN VALMISTUS

Tutkinnan ja inspiroitumisen jälkeen lähdän suunnittelemaan ja luonnostelemaan itse laukua aikaisemmin saatujen ja hankittujen tietojen perusteella. Suunnitteluprosessiin osallistuu aikaisemmin kokoamani pienryhmä kertomaan omia mielipiteitään ja ideoitaan. Lopuksi valmistan laukusta prototyypin ja pyydän pienryhmältä käyttäjäkokemuksia ja mielipiteitä sen ulkonäöstä sekä toimivuudesta. Kuvassa (kuva 18) auttaa hahmottamaan suunnitteluprosessini etenemistä vaihe vaiheelta, samalla näyttäen missä vaiheissa pienryhmä osallistuu suunnitteluun.

Kuva 18. Suunnitteluprosessi

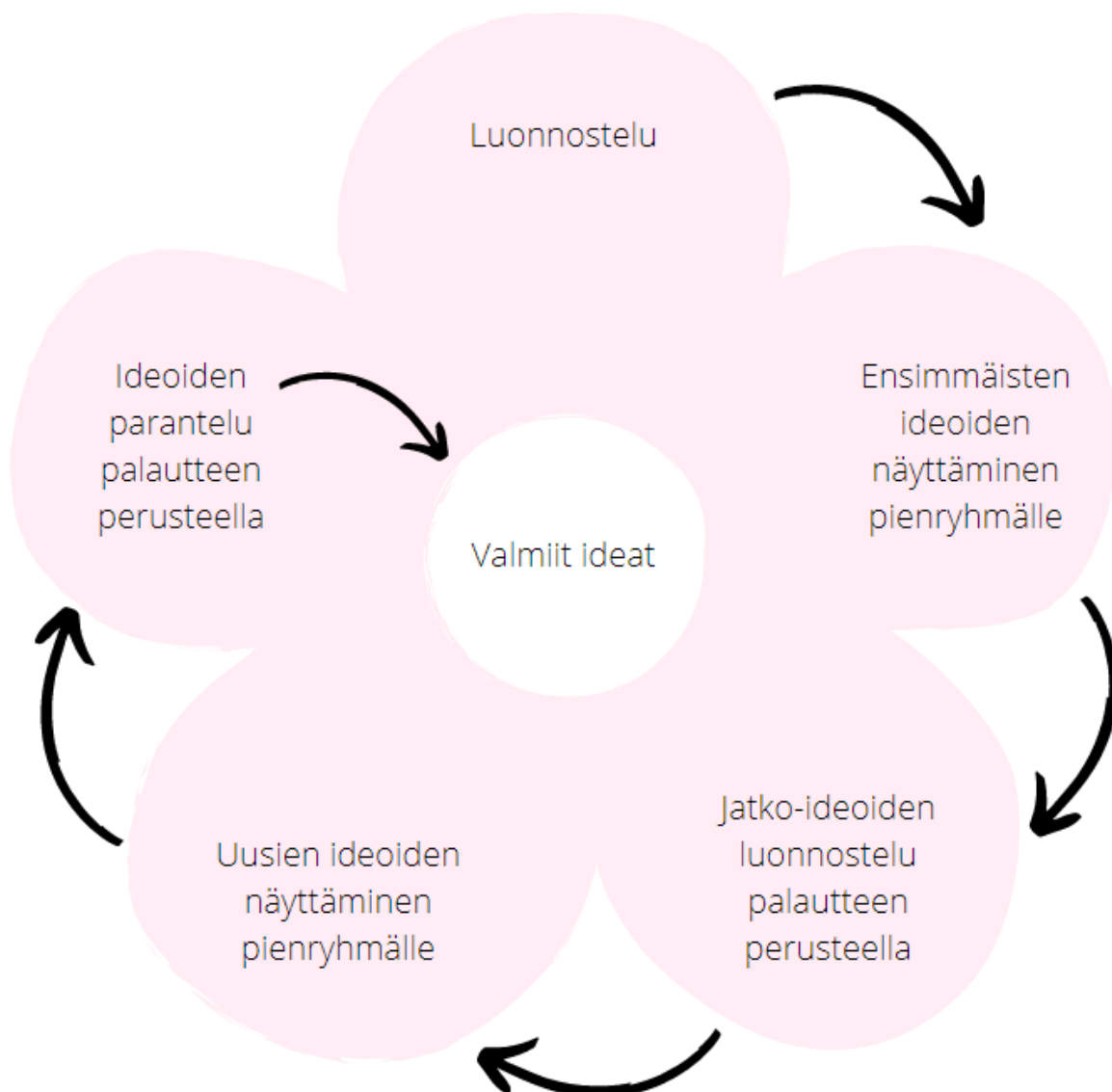

4.1 Suunnitteluprosessin aloittaminen

Ennen suunnittelua teen erilaisia moodboardeja eli tunnelmatauluja, joista voin suunnittelun yhteydessä poimia esimerkiksi värejä, muotoja, materiaaleja ja yksityiskohtia. Moodboardeissa on koottu materiaalia myös inspiraation lähteistä sekä aikaisemmin keräämistä tiedoista. Palaan aikaisemmin keräämiini tietoihin ja lähdän niiden pohjalta tekemään suunnittelutyötä.

Kuva 19. Moodboard suunnittelun tueksi

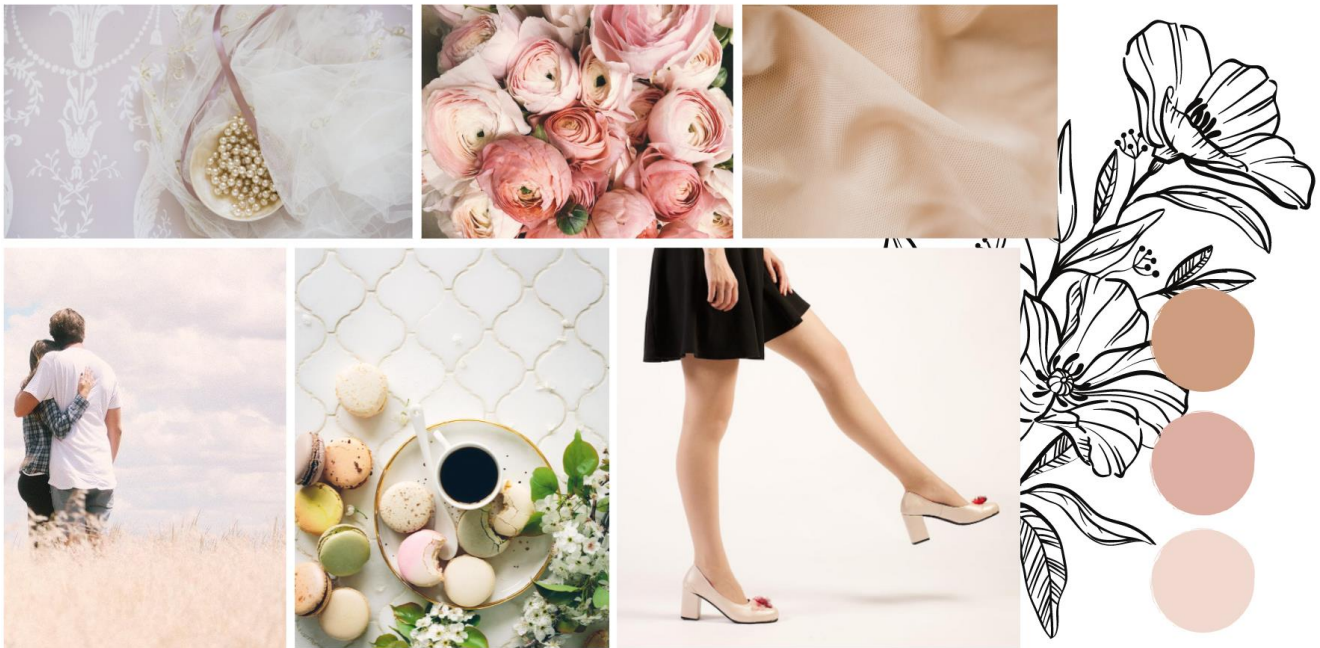

4.2 Laukkumallin ensimmäiset ideat

Aikaisemmin tehtyjen pienryhmän haastattelujen ja tekemiäni moodboardien pohjalta tein kymmeniä, elleen satojakin luonnoksia. Ensimmäisten luonnosten piirtämisen jälkeen näytin ideani pienryhmälle ja keräsin kommentteja heiltä. Ideoita esittäessä kerroin pienryhmälle, että laukut tullaan valmistamaan pääsääntöisesti nahkasta. Sain hyviä palautteita mistä pienryhmäläiset pitivät ja mistä eivät. Jossain ideassa oli hyvät muodot ja toisessa ideassa hyvät koristelut tai materiaalit. Sain paljon kommentteja erilaisista elementeistä ja hyviä ideoita mitä elementtejä kannattaisi yhdistellä ja lisätä ideoihin. Vielä tässä vaiheessa ideoita oli paljon ja niistä oli valittava joku suunta mitä kohti lähteä tekemään uusia jatkoideoita.

Pienryhmässä oli paljon erilaisia mielipiteitä, mutta enemmistö piti ryhdikkästä laukuista yhdistettynä pyöreisiin muotoihin. Näiden lisäksi kukkakoristeista ja helmistä tykättiin paljon. Tapaamisessa sovimme, että lähdemme ideoimaan kolmea erilaista laukun läppää, samalla periaatteella kuin Bloom-jalkinemallistossa, eli klassista, kukkaloistoa sekä hulluutta. Laukun läppien koristeet, runsaus ja värisävyt kulkisivat tämän perimmäisen idean mukaan. Laukun hihnoista oli tarkoitus tehdä melko yksinkertaisia ja huomaamattomia.

Kuva 20. Luonnoksia

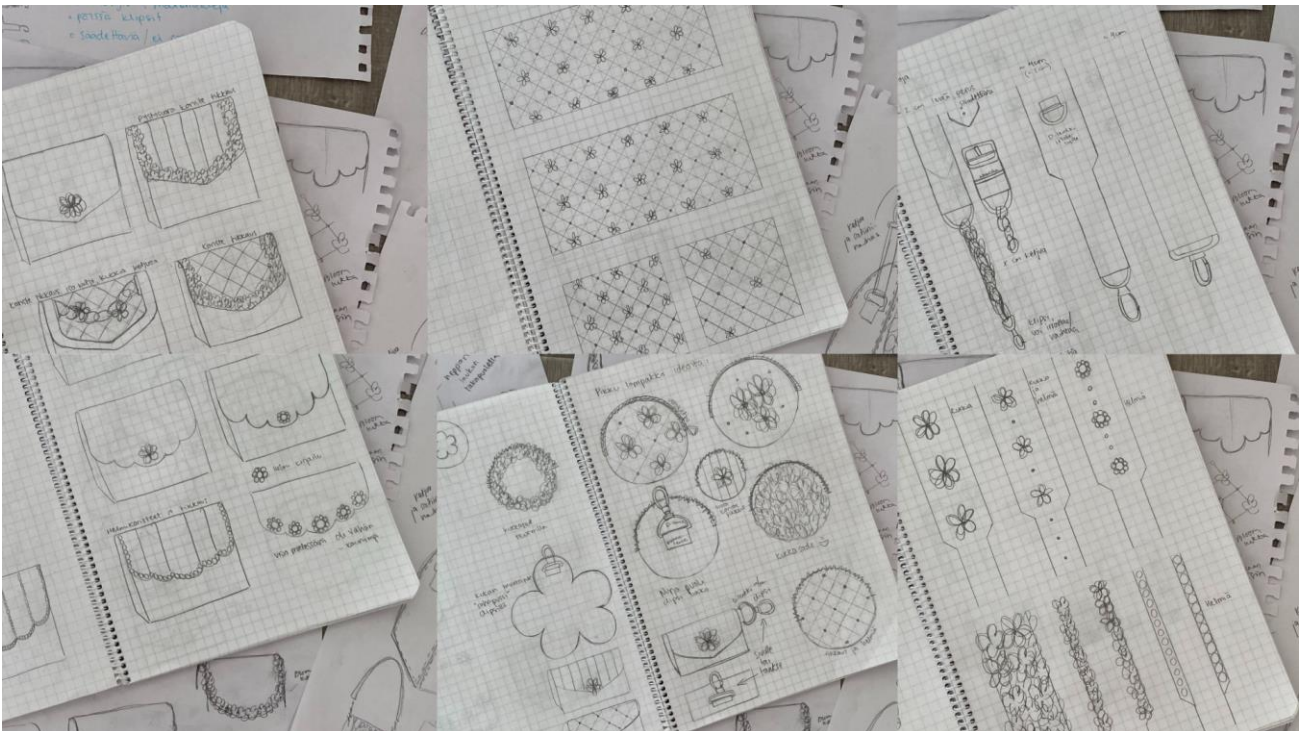

4.3 Laukkumallin jatkoideat

Aikaisemman tapaamisen ja keskustelujen perusteella lähdin muokkaamaan jo olemassa olevia ideoita ja tekemään kokonaan uusia. Tällä kertaa ideoita ja valinnanvaraa erilaisissa elementeissä oli vähemmän, sillä olimme sopineet yksityiskohtien suunnan kukka- ja helmikoristeluista. Esitettyäni uudet ideat pienryhmälle, alkoi lopulliset ideat laukusta jo vähitellen hahmottua. Olimme saaneet valittua kolme erilaista läpän muotoa ja niihin tietynlaisia piirteitä ja koristuksia. Myöskin lopulliset materiaalivalinnat alkoivat selventyä ja laukun väreiksi päätimme mustan, kultaisen, beigen ja helmenvalkoisen.

Kuva 21. Lopullisten ideoiden hahmottelua

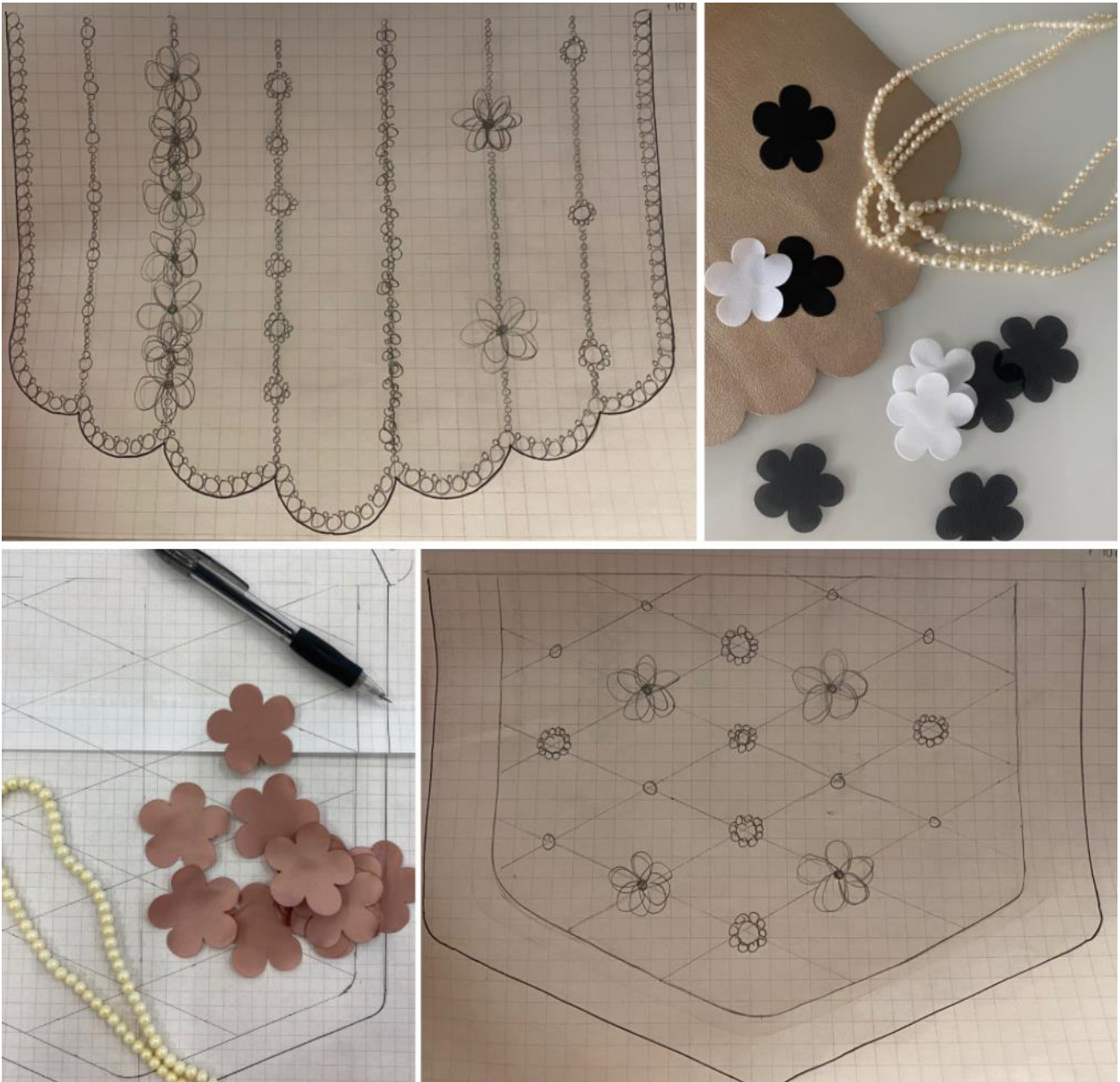

Laukun hihnoissa ei ollut yhtä paljoa suunniteltavaa, kuin vaihdettavissa läpissä. Oli selkeää, että laukun hihnat haluttiin melko yksinkertaisiksi ja huomaamattomiksi. Päädyimme pienryhmän kanssa kolmeen erilaiseen hihnaan, jotka myöskin noudattivat perimmäistä ideaa klassisuudesta, kukkaloistosta sekä hulluudesta. Kaksi hihnaa oli arkisempia olkahihnoja, joita voi käyttää olkalaukun tavoin vartalon yli ristiin. Nämä olivat musta ohut ja säädettävä hihna, jossa on ketjuyksityiskohtia sekä musta paksumpi hihna, jossa on kulta- ja kukkayksityiskohtia. Ohut musta hihna olisi ollut liian arkinen, joten lisäsimme siihen hiukan ketjua. Ketjut tuovat arkiseen hihnaan hiukan juhlavuutta, jolloin hihna sopii hyvin myös juhlavampaan asuun. Huomattavasti

juhlallisemmasta hinnasta suunnittelimme käsihihnan, joka mahtuu myös olalle kuljetettavaksi. Lyhyempi käsihhna on kauttaaltaan kukkakoristuksien peitossa.

Irrotettavien lisäosien suunnittelu syntyi osittain tarpeesta ja osittain ulkonäöllisistä syistä. Keskustelimme pienryhmän kanssa mitä nämä ylimääräiset lisäosat voisivat olla. Ideoinnissa syntyi hullujakin ideoita, mutta tarkoituksena oli pitää tuotteet käyttöesineinä. Tarpeellisimpina esineinä nousi kolikkopussi, korttikotelo, avaimenperä, laukkukoru ja peili. Esineiden suunnittelussa otettiin huomioon niiden toimiminen niin yksin kuin myös laukun kanssa.

Keskustelimme pienryhmän kanssa, olisiko kolikkopussukalle käyttöä korttimaksujen yleistyttyä. Toisaalta pussukkaan voisi laittaa myös jotain muuta minkä haluaa pysyvän tallessa ja helposti otettavissa. Päädyimme suunnittelemaan kolikkopussukkaa, sillä se voisi toimia myös samalla koristeena laukun hinnassa. Kolikkopussukka saikin paljon vaikutteita yhdestä laukun läpystä, jota reunustaa kukkakoristukset.

Laukkukorusta suunnittelimme sellaisen, että sitä voisi pitää myös avaimenperänä. Laukkukoru toimisi niin yksin kuin yhdessä laukun kanssa. Korun materiaaliksi valitsimme muista lisäosista poiketen tekstiilin, sillä se laskeutuisi ja asettuisi kauniimmin kuin nahka. Viimeisenä lisäosana lähdimme suunnittelemaan laukkukorua, johon yhdistäisimme peilin. Pienryhmä koki peilin tärkeäksi varusteeksi liikkueessaan, sillä peiliä ei ole ikinä saatavilla, kun sitä oikeasti tarvitsisi. Peilin muodoksi syntyi iso leikkisä kukkanen. Pienryhmäläiset ehdottivat muotoa ensiksi huumorilla, mutta se olikin niin hyvä idea, että päätimme toteuttaa sen. Peili toimii hyvin myös avaimenperänä.

4.4 Valitut ideat

Laukun malliksi valikoitui rakenteeltaan hyvin yksinkertainen malli. Laukun sisäpuolella vuorissa on kaksi lokeroa, joissa toisessa on pieni vetoketjullinen tasku ja toisessa pieni avoin tasku sekä lenkki, johon voi pujottaa esimerkiksi avainnippun. Ulkopuolella laukussa ei ole mitään ylimääräistä. Etu- ja takapuolella on magneettinepparit, jotka jäävät läpän alle piiloon. Laukun sivuille on ommeltu D-lenkit, joihin voi vaihtaa erilaisia olka- ja käsihihnoja. Laukun pohjassa on neljä nastaa suojaamassa pohjaa liialta. Laukkumallin yksinkertaisuus antaa kaiken huomion koristeellisille vaihtoläpille ja hihnoille. Laukku on 24 cm leveä, 18 cm korkea ja 9 cm syvä.

Kuva 22. Laukun malli edestä ja takaa

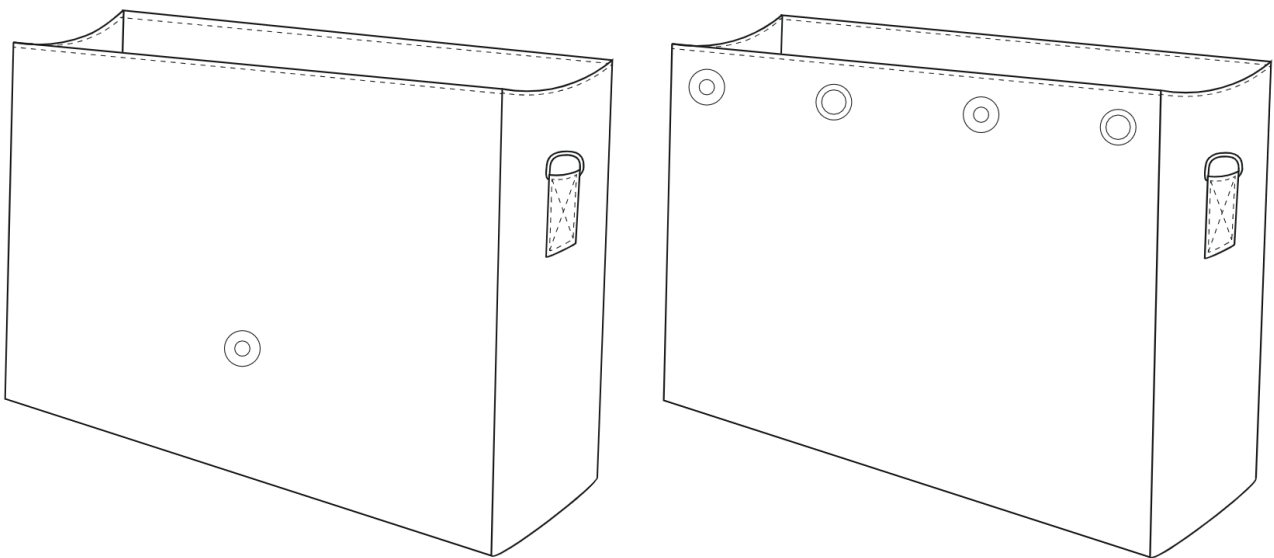

Lopullisia vaihdettavia läppäideoita syntyi kolme erilaista. Vaikka läpissä olikin tarkoituksena käyttää samoja materiaaleja ja värejä, ovat ne muodoltaan ja koristeiltaan täysin erilaiset. Ensimmäinen läppä (kuva 23) on muita klassisempi malli. Läpässä on kirjekuoren muoto ja siinä on klassisuuden piirteinä koristetikkaus. Tikkauksen risteämiskohdissa on kukka- ja helmikoristuksia. Koristeet ovat täysin symmetrisiä, mikä tekee laukun mallista rauhallisen. Läpän reunalle suunnittelin helminauhan antamaan ryhtiä ja raameja läpälle. Läppä on 25 cm leveä ja 29 cm pitkä.

Kuva 23. Klassinen malli

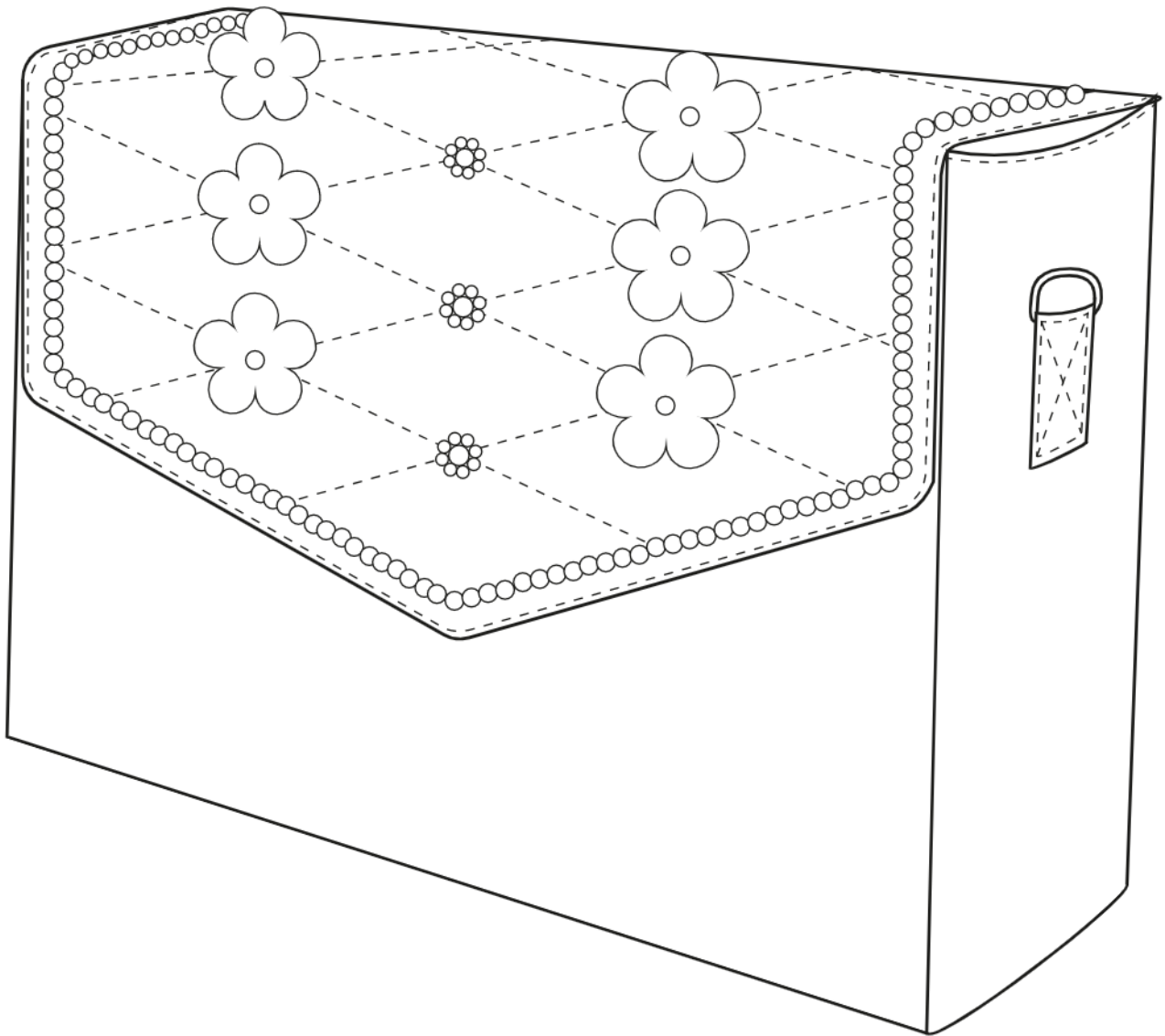

Toinen läppä (kuva 24) on kukkaloisto. Se on pyöreään muotoinen ja sen reunoja reunustaa kukkakoristeet. Läppä on juhlallinen kaikessa yksinkertaisuudessaan. Läppä on 25 cm leveä ja 29 cm pitkä.

Kuva 24. Kukkaloisto

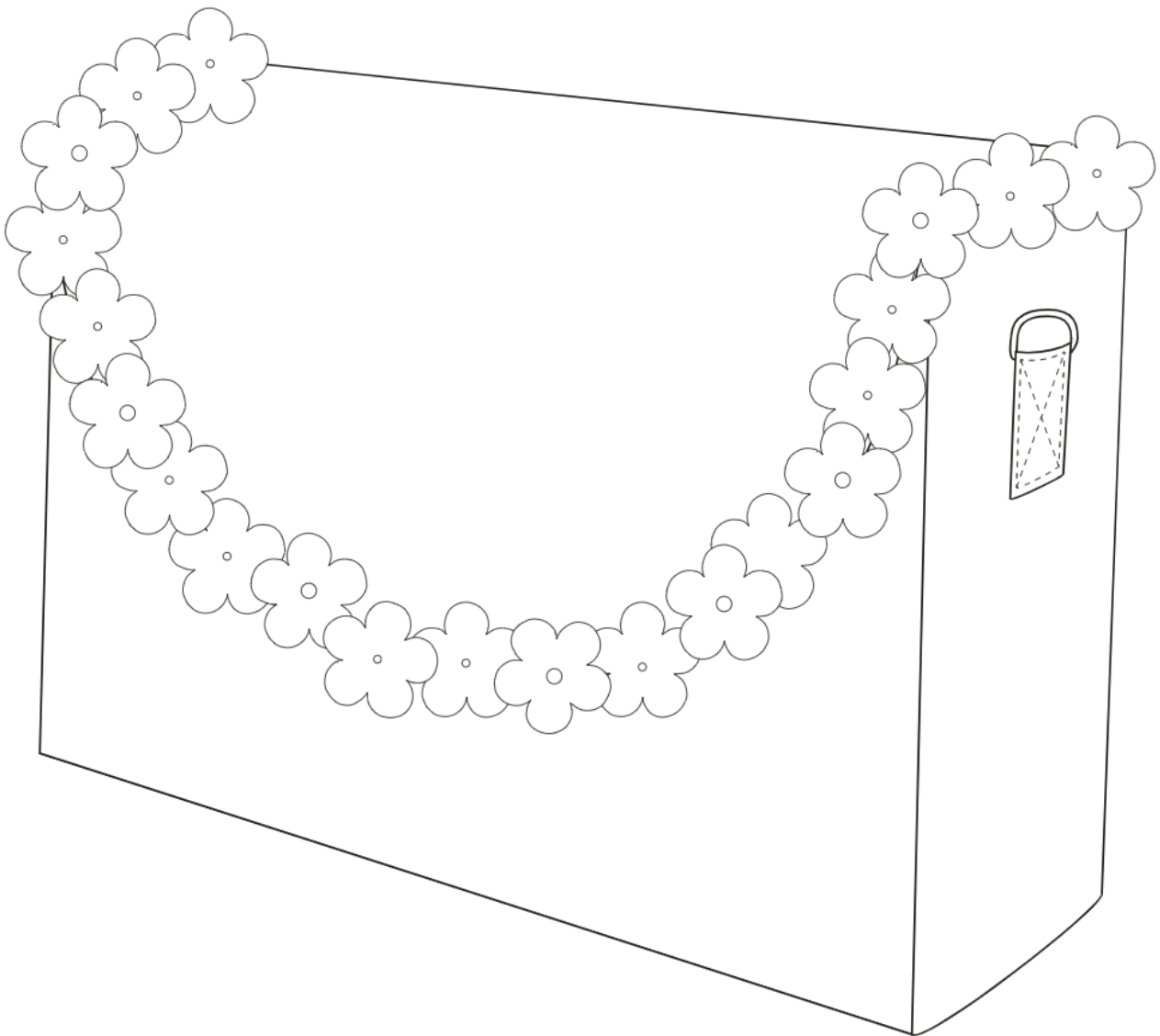

Viimeinen läppä (kuva 25) on hullunkurinen. Läpän reunan pyöreät muodot voivat muistuttaa piparkakkua tai simpukoita. Läpässä on rohkeasti käytetty erilaisia materiaaleja, kuitenkin niitä sekoittamatta keskenään. Koristukset ovat pystysuorassa ja nähtävillä on erilaisia helmiä, kukkakoristuksia ja ketjua. Helmet ovat sommiteltu erilaisina janoina, joka tuo läppään kontrastia ja hallittua hulluutta. Läppä on 25 cm leveä ja 25 cm pitkä.

Kuva 25. Hulluus

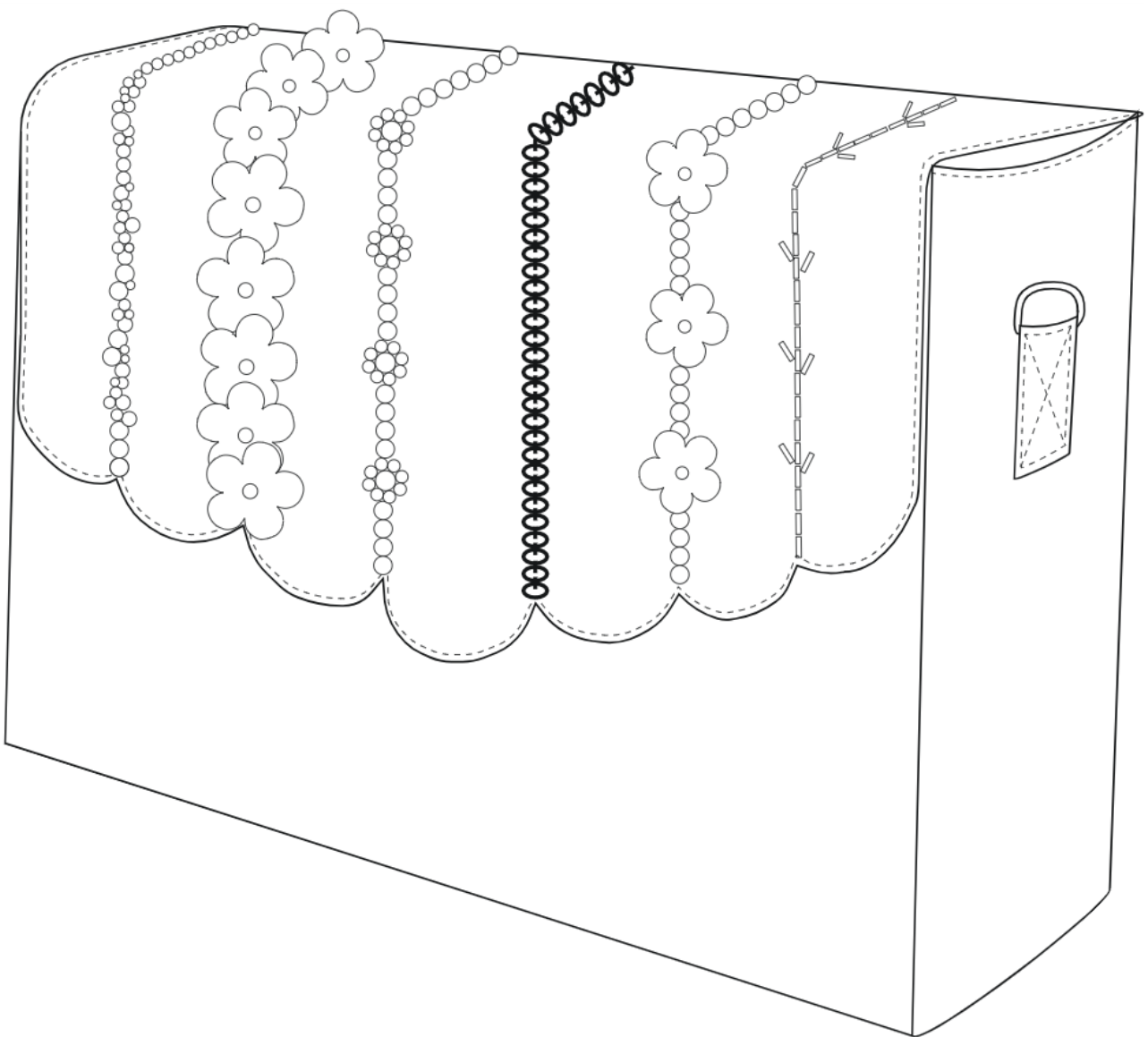

Suunnittelimme yhdessä pienryhmän kanssa kolme erilaista hihnaa, mutta suunnittelin itse vielä neljännenkin vaihtoehdon. Kaksi hihnaa (kuva 26) ovat pidempiä olkalaukku -hihnoja, jolloin laukku voi käyttää olan yli ristiin. Ylempi hihna on 135 cm pitkä ja leveimmillään 6 cm. Hihnassa on myös yksi D-lenkki, johon saa halutessaan laittaa kolikkopussukan tai laukkukorun. Alempi hihna on säädettävä. Se on kokonaispituudeltaan 138 cm pitkä ja 2 cm leveä, mutta sen saa säädettyä myös lyhimmillään 118 cm pituuteen. Hihnan säädettävyys on noin viiden senttimetrin välein.

Kuva 26. Olkahihnat

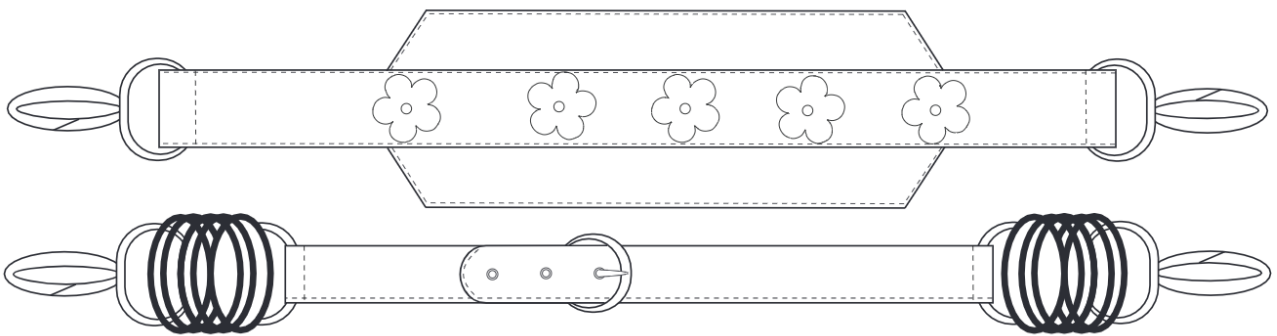

Kaksi alempaa hihnaa (kuva 27) ovat lyhyempiä käsilaukkuhihnoja, mutta niillä voi kannatella laukkuja myös olkapäällä olkalaukkuna. Ylempi hihna on kukkakoristuksien peitossa. Se on 73 cm pitkä ja 5 cm leveä. Alempi hihna on pelkkää ketjua, joka käy täydellisesti esimerkiksi juhliin. Se on 65 cm pitkä ja 2 cm leveä.

Kuva 27. Käsihiinat

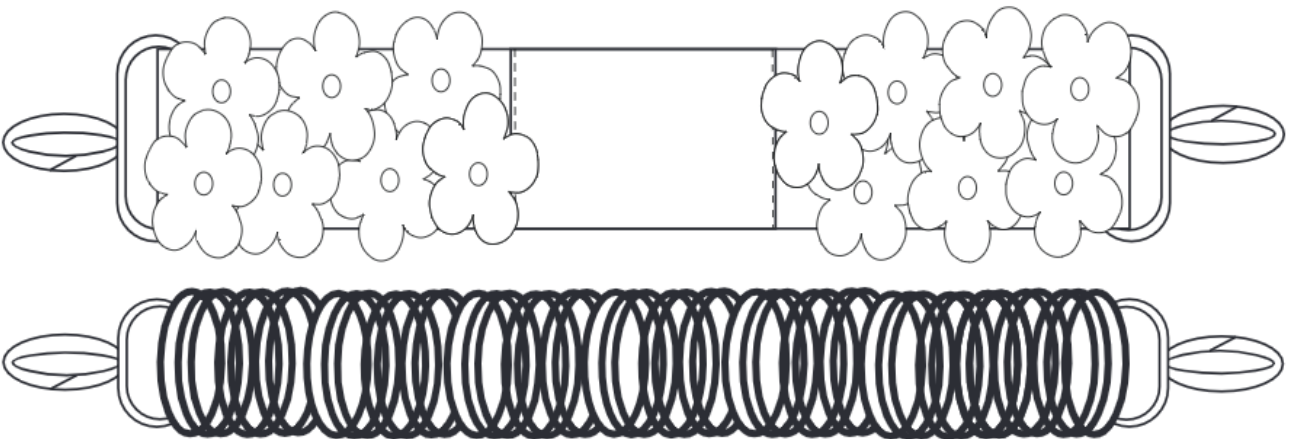

Muita lisäosia syntyi kolme erilaista. Koristeellinen kolikkopussi (kuva 28) sopii niin laukun kanssa kuin yksinkin käytettäväksi. Pussukassa voi säilyttää myös muitakin pieniä esineitä, joiden ei tahdo katoavan. Kolikkopussin halkaisija on 10 cm. Toinen koriste on peili (kuva 29). Peilissä toistuu leikkisä kukan muoto. Kukan halkaisija on 12 cm, josta peilin halkaisija on 5 cm.

Kuva 28. Kolikkopussi

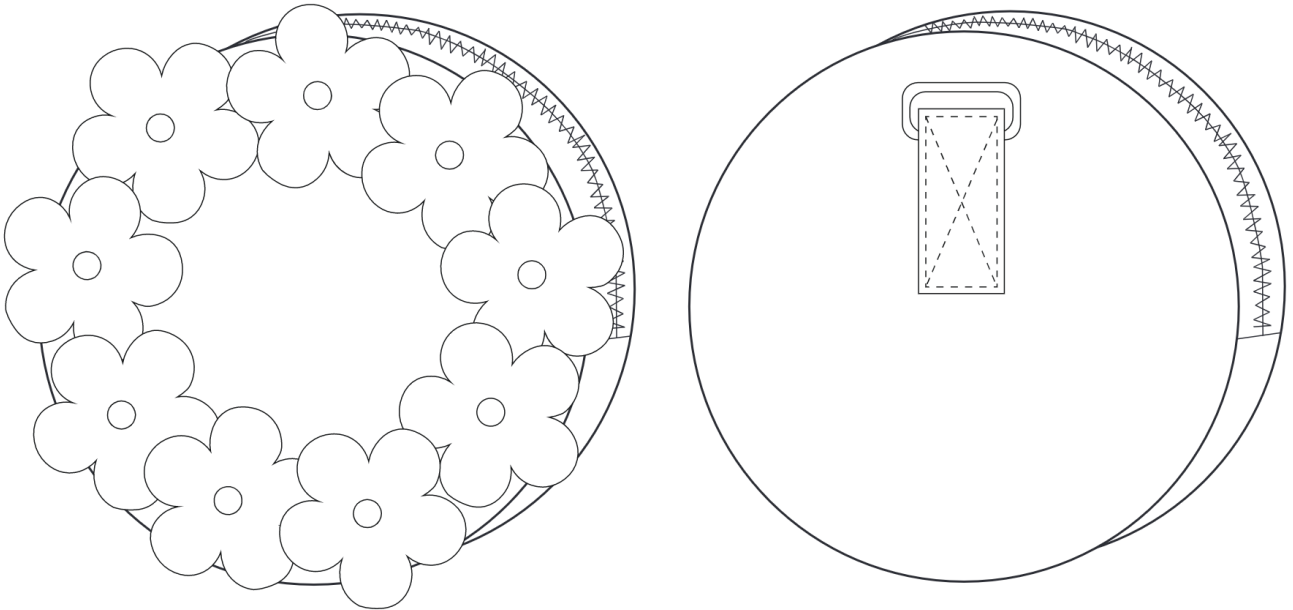

Kuva 29. Peili

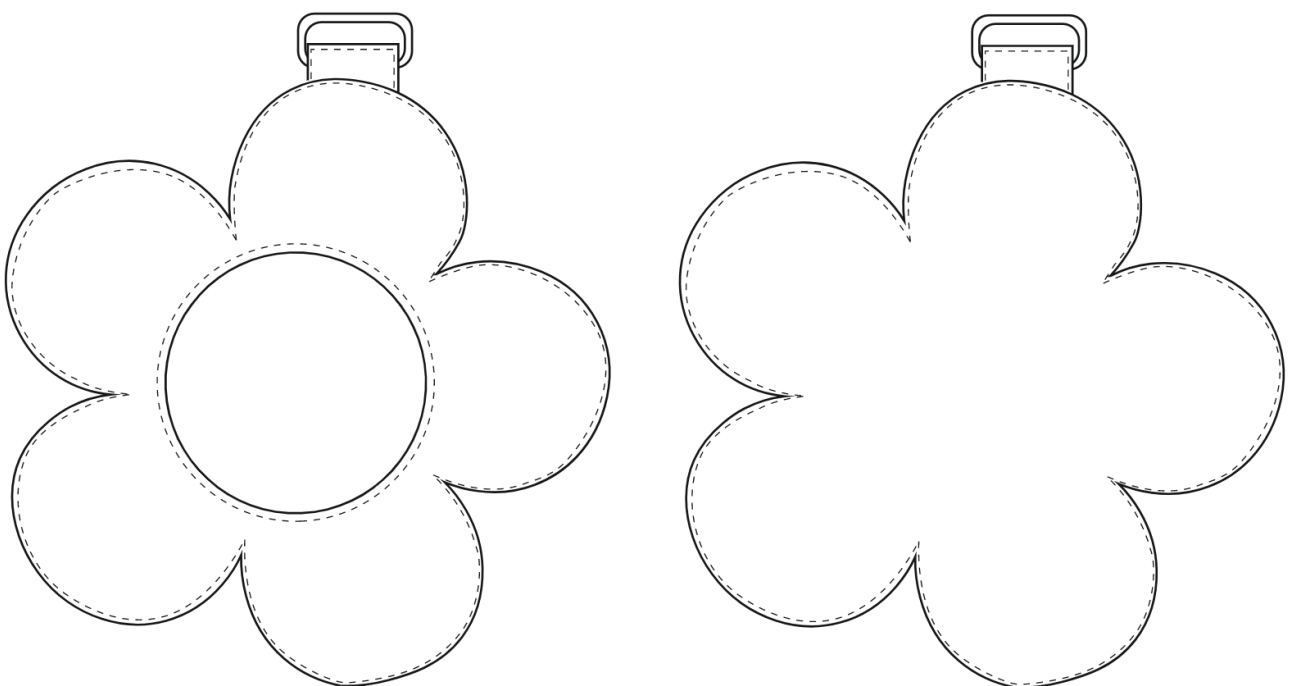

Viimeinen koriste on laukkukoru, joka on avainringulassa kiinni. Laukkukoru sopii myös yksin käytettäväksi esimerkiksi avaimenperäksi. Laukkukorua voi käyttää laukun sivussa olevassa D-lenkissä tai hihnassa. Laukkukoru valmistetaan tekstiilistä. Laukkukoru on 28 cm pitkä.

Kuva 30. Laukkukoru

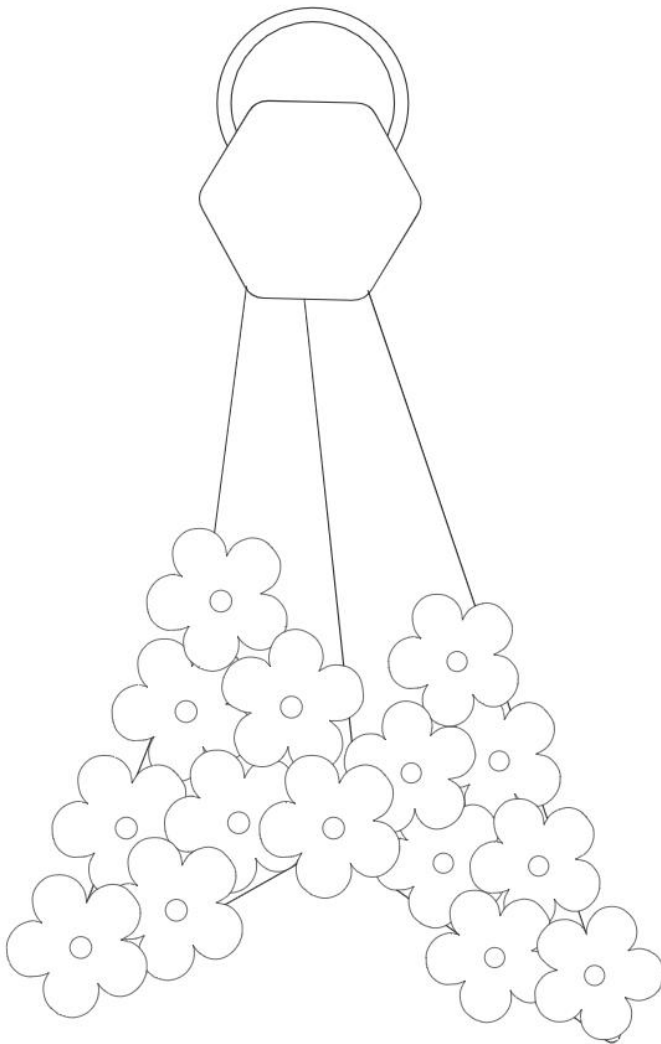

4.5 Prototyypin valmistus

Tavoitteenani oli valmistaa konkreettinen prototyyppi laukusta. Tavoitteena oli hioa kaavoja ja yksityiskohtia niin hyvin kuntoon, että voisin hyödyntää laukkumallia myöhemmin esimerkiksi yritystoiminnassa. Tämän takia prototyypin valmistus oli aikaa vievää.

Pääasialliseksi materiaaliksi valitsin nahan. Laukun vuorikankaaksi valikoitui vanha beige satiiniverhokangas. Kukkayksityiskohtat leikkasin laserleikkurilla vanhoista organza-verhoista sekä

satiini- ja tyllivaatteista. Helmiyksityiskohtat ovat vanhoista helminauhoista ja koruista. Jokainen koristeyksityiskohta oli tarkoitus ommella laukkuun käsin.

Ensimmäinen prototyyppi oli niin sanottu raakaversio, jossa kokeilin kaavojen toimivuutta käytännössä. Ensimmäisen prototyypin vaihtoläpän kiinnitysmekanismissä kokeilin vetoketjua sekä painonappeja.

Vetoketjukiinnitys olisi ollut asiakkaalle helppo ja nopea käyttää, mutta prototyyppiä tehdessä ymmärsin muutaman ongelman. Ideanani oli valmistaa myös eri värisiä vaihtoläppiä. Vetoketju saisi olla melko huomaamaton ja neutraali, koska se on vain kiinnitysmekanismi. Eri värisissä vaihtoläpissä eri väriset vetoketjut korostuisivat liikaa, joten vetoketju kiinnitysmekanismina unohdettiin.

Kuva 31. Läpän vetoketjukiinnitys



Toisena kiinnitystapana ajattelin painonappeja, eli tutummin neppareita. Nepparit olivat käytössä myös Furlan My Play -mallistossa. Nepparit olisivat myös asiakkaalle helppo ja nopea tapa vaihtaa laukun ulkonäköä. Prototyyppiä valmistamassa en ajatellut asioita sen tarkemmin, lähdin vain tekemään. Laitoin nepparit vuorin ja päällisen lävitse niin, että ne jäivät näkyviin ulkopuolelta

katsoessa. Mielestäni nepparit olisivat olleet toimivammat, jos ne olisinkin laittanut läpässä vain vuorin lävitse, eli ne olisivat jääneet piiloon. Pohtiessani asiaa tarkemmin, tajusin että nepparit olisi kannattanut laittaa myös kustannustehokkaammin, eli laittaa matalimmin tuotantokustannuksin. Laitoin kaikki nepparit samoin päin, joten minulle syntyisi vaihtoläppiä tehdessä suuri hävikki, kun molempien puolien kappaleita ei tulisi käytettyä yhtä paljon.

Kuva 32. Läjän painonappikiinnitys



Pienten kaavamuutosten jälkeen ryhdyin valmistamaan toista ja lopullista prototyyppiä. Laukun läjän kiinnitysmekanismissa valikoitui magneettinepparit. Koska niitä piti joka tapauksessa hankkia laukun läjän kiinnitysmekanismissa etupuolelle, mietin miksi en hyödyntäisi niitä myös takapuolella. Näin minun ei tarvitsisi hankkia monia erilaisia komponentteja laukua varten. Oivalsin myös valmistusvaiheessa laittaa joka toisen magneettinepparin eri päin kuin joka toisen. Näin minulle syntyisi suurin mahdollinen hyöty magneettineppareista ja pienin hävikki, kun magneettineppareiden molempia puolia käytettäisiin vaihtoläppiin saman verran.

Kuva 33. Magneettinepparien sommittelua

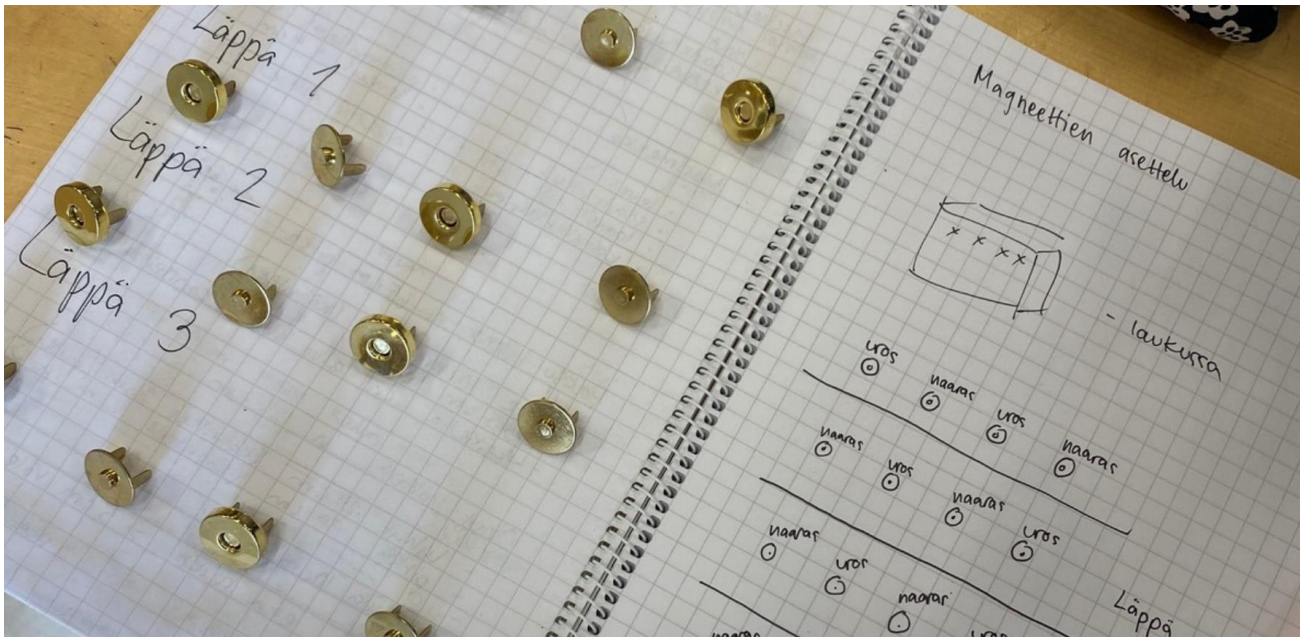

Kuva 34. Lopullinen magneettineppari kiinnitys



Kuva 35. Prototyyppien valmistus



4.6 Pienryhmän palautteet

Pyysin pienryhmäläisiltäni palautetta laukun ulkonäöstä sekä sen toimivuudesta ja käytettävyydestä. Pyysin pienryhmäläisiä kokeilemaan laukun vaihdettavien osien vaihtamista ja antamaan palautetta oliko lisäosien vaihtaminen vaivalloista vai vaivatonta. Tällä aikataululla kuitenkin kaikki pienryhmäläiset eivät päässeet kokeilemaan konkreettisesti laukun lisäosien vaihtamista.

Laukun malli ja sen sisältö olivat pienryhmäläisille mieluisia. Osa pienryhmäläisistä olisi toivonut laukkuun vielä lisää taskuja, mutta suurimman osan mielestä laukku oli hyvä niin. Laukku oli kuitenkin onnistunut ja sen yksinkertainen muotokieli oli tykätty. Laukun kokoa kuvailtiin täydellisenä pikkulaukkuna, johon mahtuu melkein koko elämä.

Laukun läpät olivat pienryhmäläisten mielestä kauniita. Suurimman suosion sai läppä, jossa oli eniten klassisia ominaisuuksia, kuten yksinkertainen koristetikkaus. Läppä oli tykättyin sekä tyylikkään sen hillittyjen koristusten takia. Myös läpistä, jossa oli paljon kukkakoristuksia, pidettiin. Monen mielestä se toimisi hyvin juhlissa. Kolmas läppä oli monen pienryhmäläisen mielestä liian koristeellinen, eivätkä he tunteneet sitä omannäköisekseen. Pienryhmästä löytyi kuitenkin myös henkilöitä, joihin iski parhaiten runsaasti koristellut läpät.

Irrotettavista hihnoista kapea musta oli tykätyn sen monikäyttöisyyden takia. Lyhyempi kukkahihna sai osakseen paljon ihailua ja kehuja, mutta harva kuitenkaan käyttäisi sellaista todellisuudessa kovin usein. Lyhyempi ketjuhihna koettiin hyväksi lisäksi kokonaisuuteen ja hillitymmäksi vaihtoehdoksi juhliin. Kolikkopussukka oli hauska lisä laukkuun, mutta laukkukorut eivät saaneet kovinkaan suurta innostusta aikaan. Kuitenkin peiliä pidettiin hyödyllisenä.

Osa pienryhmäläisistä pääsi kokeilemaan laukun läpän vaihtamista ja se oli heidän mielestään helppoa ja vaivatonta. Läppien kiinnitys magneettineppareilla sai kiitosta. Laukun läppien vaihtaminen ei ainakaan jäisi kiinni siitä, että se olisi jollain tavalla vaivalloista. Myös vaihdettavissa hihnoissa oli toimivat klipsit, joilla hihnojen vaihto oli helppoa.

5 NUPPU-LAUKKU

Nuppu-laukku koostuu yhdestä laukusta ja kymmenestä irrotettavasta lisäosasta. Lisäosia ovat kolme erilaista vaihdettavaa läppää, neljä erilaista vaihdettavaa hihnaa sekä irrotettavat kolikkopussukka ja kaksi laukkukorua, joista toisessa on peili. Nuppu-laukku on itsessään hyvin yksinkertainen ja simppeli, mutta se puhkeaa kukkaan lisäosia vaihtamalla. Nuppu sopii niin arkeen kuin juhlaan ja siitä saakin täydellisen ystävän päivittäiseen elämään.

Kuva 36. Nuppu laukku (Annika Franssila, 2021. Malli Jenna Liiti).



Kuva 37. Nuppu laukku (Annika Franssila, 2021. Malli Jenna Liiti).



Kuva 38. Nuppu laukku (Annika Franssila, 2021. Malli Jenna Liiti).



Kuva 39. Prototyyppejä



Kuva 40. Kolikkopussukka ja laukkukorut



6 POHDINTA JA ARVIOINTI

Opinnäytetyön tarkoituksena oli tarkastella ja tutustua mitä klassisuus on laukuissa, millaisia pikkulaukkuja on sekä mitä ovat muunneltavuus ja monikäyttöisyys. Mielestäni tämä tavoite täyttyy hyvin opinnäytetyössä brändiesimerkkejä esitellen, vaikka aihetta olisikin voitu tarkastella myös syvemminkin.

Toisena opinnäytetyön tavoitteena oli suunnitella ja valmistaa toimiva prototyyppi muunneltavasta pikkulaukusta ja siihen vaihdettavista lisäosista. Laukkumalliin haettiin inspiraatiota aikaisemmin suunnittelemani Bloom-jalkinemallistosta, tulevien kausien trendeistä sekä pienryhmän mieltymyksistä. Tämäkin tavoite täyttyi mielestäni hyvin. Mielestäni muunneltava pikkulaukku on onnistunut. Laukun rakenne on selkeä ja toimiva. Laukun ulkonäköä saa muunneltua huomattavasti, nopeasti ja helposti. Laukku toimii niin olkalaukkuna kuin käsilaukkunakin. Pienryhmän palautteet lämmittivät mieltäni ja niidenkin perusteella voi todeta itse laukkumallin onnistuneeksi.

Tapaani nähden suunnittelemani vaihtoläpät ovat melko koristeellisia. Vaihtoläppien joukkoon olisi sopinut myös joku hyvin yksinkertainen ja koruton läppä, joka olisi sopinut enemmän pienryhmän tyyliin. Vaikka tarkoituksenani olikin rikkoa klassisuutta omalla tyylillääni, olisi klassisuutta voinut noudattaa silti vielä enemmän jossakin läpän versiossa. Suunnittelemani läpät vaativat rakkautta laukkuja kohtaan ja rohkeutta erottua joukosta. Vaihdettavat hihnat oli suunniteltu hyvin erilaisiin tilaisuuksiin. Hihnoja löytyi niin runsaasti koristeltuina kuin yksinkertaisenakin. Koko laukkumallista ja sen lisäosista on nähtävillä inspiraatio Bloom-jalkinemallistosta.

Laukun prototyypin valmistuksessa huomasin eri asioita, joita voisin myöhemmin tehdä toisin. Laukussa on vielä tuotekehittävää ennen yritystoimintaan ryhtymistä, mutta mielestäni tässä ajassa ja näissä puitteissa laukun prototyyppi on hyvällä mallilla. Tuotekehitys on aikaa vievää ja se vaatisi huomattavasti pidempää testikäyttöä, kuin tässä opinnäytetyössä käytetty pienryhmäläisten aika.

Lähteet

- Bragmybag. (28.08.2017). Furla Metropolis bag. [kuva]. Haettu 03.05.2021 osoitteesta <https://www.bragmybag.com/furla-metropolis-bag/>
- Canva. (n.d.). [kuva]. Haettu 03.05.2021 osoitteesta <https://www.canva.com/>
- Designer Vintage. (21.06.2017). *Chanel 2.55 vs. Classic Flap Bag* [kuva]. Haettu 28.04.2021 osoitteesta <https://www.designer-vintage.com/en/stories/chanel-255-vs-classic-flap-bag>
- Dooner, K. (1997). *A Century of Handbags: The Modern Handbag for Antique Lovers*. Schiffer Publishing.
- EVENaBAG. (n.d.). [kuva]. Haettu 29.04.2021 osoitteesta <https://www.evenabag.com/en/multifunction-bag>
- Faulhaber Products. (n.d.). [kuva]. Haettu 28.06.2021 osoitteesta <https://faulhaber-products.com/product/ask-multipurpose-chain-handle-bag/>
- Fogg, M. (2010). *Vintage käsilaukut – Laukkumuodin vuosikymmenet* (E.Tervonen, käänt.). Otava. (Alkuperäisteos julkaistu 2009).
- Koskinen, J. (16.02.2018). Tulevaisuustietoinen yhteissuunnittelu. *Co-Design 2020*. *Yhteissuunnittelun yhteisön blogi*. Haettu 25.04.2021 osoitteesta <https://codesign2020.wordpress.com/2018/02/16/tulevaisuustietoinen-yhteissuunnittelu/>
- Michael Kors. (n.d.). [kuva]. Haettu 28.04.2021 osoitteesta https://www.michaelkors.eu/en_FI/
- Nylon. (11.04.2019). [kuva]. Haettu 03.05.2021 osoitteesta <https://www.nylon.com.sg/2019/04/furla-x-hello-kitty-is-too-cute-to-resist/>
- Spies, S. (2017). *Furla unveils 90th anniversary Metropolis bag collection*. [kuva]. Haettu 27.04.2021 osoitteesta <https://uk.fashionnetwork.com/news/Furla-unveils-90th-anniversary-metropolis-bag-collection,800095.html>
- Steele, V. & Borrelli, L. (1999). *Bags: A Lexicon of Style*. Scriptum Editions.
- Wallius, A. (2020). *Tutkimus: Käsilaukku on paljon enemmän kuin hyötyesine tai kalliilla merkillä diivailua*. Haettu 25.04.2021 osoitteesta <https://yle.fi/uutiset/3-11405774>
- Zalando. (n. d.). Haettu 03.05.2021 osoitteesta <https://www.zalando.fi/naisten-asusteet-olkalaukut/>