

HUMANISTINEN AMMATTIKORKEAKOULU

OPINNÄYTETYÖ

Retkeilyä ja kukkien tuoksua Multasormikerhon merkitys nuorille

Taru Alho

Kansalaistoiminnan ja nuorisotyön koulutusohjelma (210 op)

3/2013

HUMANISTINEN AMMATTIKORKEAKOULU

Kansalaistoiminnan ja nuorisotyön koulutusohjelma

TIIVISTELMÄ

Työn tekijä Taru Alho	Sivumäärä 47
Työn nimi Retkeilyä ja kukkien tuoksua. Multasormikerhon merkitys nuorille	
Ohjaava(t) opettaja(t) Juha Niiranen	
Työn tilaaja ja/tai työelämäohjaaja Monitoimitila Arkki, Sirpa Lehtikoinen	
Tiivistelmä <p>Tämä opinnäytetyö tehtiin Vantaan kaupungin nuorisotila Monitoimitila Arkille. Opinnäytetyön tarkoituksena oli tutkia Multasormikerhon merkitystä nuorille. Sen tarkoituksena on kertoa, mitä nuoret ovat Multasormikerhosta saaneet, mitä he ovat siellä oppineet, millainen Multasormikerhon ryhmä on ollut ja mitä tulevaisuudessa tulisi huomioida ja kehittää tulevissa Multasormikerhoissa.</p> <p>Tutkimuksen yhtenä menetelmänä käytettiin sosiometrasta mittausta. Nuorille pidettiin kaksi sosiometrista kyselyä, lähtötason kysely sekä vertaileva kysely, joiden avulla tehtiin kaksi sosiogrammi kaaviota. Sosiogrammeja tulkittiin erikseen, jonka jälkeen niiden tuloksia vertailtiin keskenään.</p> <p>Toisena menetelmänä tutkimuksessa käytettiin haastatteluita. Nuorille pidettiin ryhmähaastattelu ja toiminnallinen haastattelu. Toiminnallinen haastattelu toimi enemmän strukturoitujen kysymysten tavoin, jolloin vastausvaihtoehtoina oli kyllä, ei tai en osaa sanoa/en halua vastata. Lisäksi haastateltiin myös Monitoimitila Arkin esimiestä, Sirpa Lehtikoista sekä muutaman kerran Multasormikerhon apuohjaajana toiminutta Eija Uuspeltoa.</p> <p>Molempien menetelmien analysoinnissa käytettiin apuna Multasormikerhon ohjaajan eli tutkijan lukuvuoden aikana kertyneitä omia havaintoja. Havaintojen avulla pystyttiin pureutumaan syvemmälle vastauksien taustoihin ja merkityksiin.</p> <p>Tutkimuksen mukaan Multasormikerhon merkitys nuorille on suuri. Se merkitsee nuorille harrastusmahdollisuuden lisäksi kavereita, oppimista, uusia taitoja ja kokemuksia sekä itsenäistymistä turvallisessa ympäristössä. Multasormikerhon merkitys myös Monitoimitila Arkille on suuri, jolloin sen kesän kävijöistä ei talven tullen häviä niin suurta osaa.</p> <p>Opinnäytetyön tarkoitus on tätä kautta perustella Multasormikerhon jatkamista. Opinnäytetyön avulla kerrotaan Monitoimitila Arkille ja rahoittajalle, Elinkeino-, liikenne- ja ympäristökeskus, kuinka tärkeä kerho on alueen nuorille ja kuinka tärkeää sen jatkuminen tulevaisuudessa on.</p>	
Asiasanat Kerhotoiminta, ryhmät, varhaisnuoret, sosiometria, sosiogrammi, ympäristökasvatus	

HUMAK UNIVERSITY OF APPLIED SCIENCES

Name of the Degree Programme

ABSTRACT

Author Taru Alho	Number of Pages 47
Title Trips and fragrance of flowers. The meaning of Multasormi Club to young people	
Supervisor(s) Juha Niiranen	
Subscriber and/or Mentor Monitoimitila Arkki, Sirpa Lehtikoinen	
Abstract <p>This thesis was made for the youth center Monitoimitila Arkki, located in Vantaa. Purpose of this thesis was to research the meaning of Multasormi Club to young people. It fulfills this purpose in describing what have the young gained in Multasormi Club, what have they learned there, what the Multasormi Club group has been like and what should be taken to account and developed in Multasormi Clubs in the future.</p> <p>The first research methods used in the thesis was a sociometric measurement. Two sociometric inquiries were done on the young, a baseline survey and a comparative survey, of which two sosiograms were formulated. Sosiograms were interpreted separately, after which the results were compared.</p> <p>The second method used in this thesis is interviews. Two interviews, a group interview and a functional interview, were made on the young. The functional interview was more a structured one, the response options were Yes, No or I do not know / I do not want to answer. In addition interviews of Sirpa Lehtikoinen, the manager of Monitoimitila Arkki, and Eija Uuspelto, the co-director of the Multasormi Club, were carried out.</p> <p>Writer's own observations, accrued on her time as a leader in the Multasormi Club during the semester, are used as an aid in both methods. Using the findings it was possible to reach down to the backgrounds affecting the answers, helping in tackling their deeper meanings.</p> <p>According to the thesis Multasormi Club is very important to the young. It represents a hobby, friends, learning new skills and gaining new experiences, and gaining independence in a safe environment. Multasormi club's significance to Monitoimitila Arkki is great, which means that a lesser number of frequent summer visitors is lost come winter.</p> <p>The major purpose of this thesis is justifying the future continuation of Multasormi Club. It is used to illustrate the Club's importance to the local young people to Monitoimitila Arkki and its sponsor Centre for Economic Development, Transport and the Environment.</p>	
Keywords Club activity, group, pre-youth, sociometric, sosiogram, environmental education	

SISÄLLYS

1 MIKSI TÄMÄ TUTKIMUS ON TEHTY?	5
2 NUORISOTYÖN TARKOITUS JA TAVOITTEET	6
2.1 Ympäristökasvatus	8
3 TUTKIMUKSEN TAUSTAT	9
3.1 Vantaan kaupungin nuorisopalvelut	9
3.2 Multasormet ja Multasormikerho	13
4. KÄSITTEET	14
4.1 Ikävaiheet	14
4.2 Minäkäsitys	17
4.3 Itsetunto	20
4.4 Ryhmähenki	20
5 TUTKIMUSMENETELMÄT JA TUTKIMUKSEN TOTEUTUS	22
5.1 Mitä on sosiometria ja mitä tarkoittaa sosiogrammi?	22
5.2 Haastattelut – toinen tutkimusmenetelmä	24
5.3 Miten aineiston kerääminen toteutettiin?	26
6 TUTKIMUKSEN TULOKSET	28
6.1 Mitä sosiogrammien vertailu kertoo?	28
6.2 Mitä haastatteluista voi päätellä?	33
7 MITÄ TUTKIMUKSESTA VOIDAAN PÄÄTELLÄ?	43
LÄHTEET	46

1 MIKSI TÄMÄ TUTKIMUS ON TEHTY?

Tein opinnäytetyöni Monitoimitila Arkille, joka on Myyrmäessä sijaitseva Vantaan kaupungin nuorisotila. Kesäisin Arkki järjestää erityistä toimintaa varhaisnuorille ja toiminta on saanut nimekseen Multasormet. Multasormet toimii koulujen kesäloman ajan. Tieto Multasormista on levinnyt kesien aikana laajalle ja osallistujia on joka vuosi enemmän.

Ongelmana kuitenkin on, että kesällä tiiviisti mukana olleet varhaisnuoret jäivät joka vuosi koulun alettua pikkuhiljaa pois Monitoimitila Arkin toiminnasta. Muutama nuori käy pari kertaa kesän jälkeen Monitoimitila Arkissa avoimien ovien iltoina, mutta jäävät myöhemmin pois. Emme tiedä syytä mikseivät varhaisnuoret käy enää kesän jälkeen. Yhtenä syynä voi olla, että Arkin vakiokävijät ovat hieman vanhempia ja suurin osa heistä on niin sanottuja ”pahoja poikia”. Monitoimitila Arkki halusi luoda näille varhaisnuorille kuitenkin mahdollisuuden käydä nuorisotilalla ja hyödyntää sen tarjontaa.

Toinen syy Multasormikerholle ja itse Multasormitoiminnalle on se, ettei kaikilla alueen nuorilla ole varaa kalliisiin harrastuksiin. Nykypäivänä nuorten urheiluharrastukset ovat kalliita ja monella perheelle liiankin kalliita (Talvitie 2012). Kerhon avulla pystymme kuitenkin tarjoamaan alueen nuorille mahdollisuuden jonkinlaiseen harrastamiseen. Multasormikerhossa ei myöskään vaadita nuorilta mitään erityistaitoja eikä heidän ole pakko osallistua jokaiseen kerhotapaamiseen. Tällöin toiminta on vapaampaa ja toiminnan lähtökohtana ovat itse nuoret.

Olin itse kesällä 2011 yhtenä Multasormien ohjaajana, kiinnostuin aiheesta ja osaltani myös kiinnyin lapsiin. Kun kuulin kävijöiden häviävän Monitoimitila Arkin toiminnasta syksyn tullessa ja uudesta ideasta aloittaa kerho, olin heti innoissani mukana. Kehittelimme yhdessä idean Multasormikerhosta. Multasormikerho annettiin vastuulleni ja aloin vetämään kerhoa syksyllä 2011. Alku oli hieman hidasta ja osallistujia oli vain muutama nuori, mutta sanan levitessä kerhosta tuli menestys.

Kerhon edetessä, vuoden 2011 lopulla, syntyi ajatus opinnäytetyöstä. Nuorten kiitollisuus ja iloisuus antoivat minulle sellaista puhtia, että haluaisin mahdollistaa heille samankaltaisen toiminnan myös jatkossa. Näistä syistä koen tärkeäksi tehdä opinnäytetyöni juuri kyseisestä aiheesta.

Opinnäytetyöni aiheena on tutkia Multasormikerhon merkitystä. Opinnäytetyöni tavoite on kaksijakoinen. Tarkoituksena on ensisijaisesti tutkia Multasormitoiminnan merkitystä nuorille. Miten nuoret ovat kokeneet kerhon? Ovatko he saaneet siitä jotakin? Ovatko he oppineet enemmän luonnosta? Onko ryhmä ollut toimiva ja viihtyisä?

Toisaalta haluan perustella Multasormikerhon jatkamista. Haluan kertoa työnantajalle ja erityisesti rahoittajalle kuinka tärkeä kerho on näille nuorille. Tästä syystä pidän myös tutkimuksen hypoteesina todentaa kerhon merkitys myös jatkossa. Todellista tutkimustulosta en tiedä enkä voi muuttaa, mutta näin olettaisin.

2 NUORISOTYÖN TARKOITUS JA TAVOITTEET

Nuorisolain ”tarkoituksena on tukea nuorten kasvua ja itsenäistymistä, edistää nuorten aktiivista kansalaisuutta ja nuorten sosiaalista vahvistamista sekä parantaa nuorten kasvu- ja elinoloja. Tavoitteen toteuttamisessa lähtökohtina ovat yhteisöllisyys, yhteisvastuu, yhdenvertaisuus ja tasa-arvo, monikulttuurisuus ja kansainvälisyys, terveet elämäntavat sekä ympäristön ja elämän kunnioittaminen.” (Nuorisolaki 27.1.2006, 7).

Nuorisolaissa on myös avattu, mitä tarkoitetaan näillä edellä mainituilla käsitteillä. Lain mukaan jokainen alle 29-vuotias luetaan nuoreksi. Aktiivisella kansalaisuudella tarkoitetaan nuorten tavoitteellista toimintaa kansalaisyhteiskunnassa ja sosiaalisella vahvistamisella nuorille suunnattuja toimenpiteitä elämänhallinnan parantamiseksi sekä syrjäytymisen ehkäisemiseksi. Nuorisotyöllä puolestaan tarkoitetaan nuorten oman ajan käyttöön kohdistuvaa aktiivisen kansalaisuuden edistämistä sekä nuorten sosiaalista vahvistamista, nuorten kasvun ja itsenäistymisen tukemista sekä sukupol-

vien välistä vuorovaikutusta. (Nuorisolaki 27.1.2006, 7; Opetus- ja kulttuuriministeriö 2012, 6).

Nuorisolain mukaan kunnan tehtäviin kuuluvat nuorisotyö ja – politiikka. Laki velvoittaa jokaisen kunnan järjestämään nuorten kasvun tueksi palveluita, joko suoraan tai ostettuna. Kunnan nuorisotyöhön ja – politiikkaan kuuluvat muun muassa nuorten kasvatuksellinen ohjaus, toimitilat ja harrastusmahdollisuudet, liikunnallinen ja kulttuurinen nuorisotoiminta sekä ympäristökasvatus (Nuorisolaki 27.1.2006, 7). Kyseiset tehtävät toteutuvat mielestäni Multasormikerhossa ja siksi otin juuri ne esimerkeiksi.

Allianssi ry:n ja Nuoriso- ja liikunta-alan asiantuntijat ry:n tekemän Nuorisotyön ammattieettisen ohjeistuksen mukaan ”nuorisotyön tavoitteena on, että jokainen nuori saavuttaa omien voimavarojensa ja näkemyksensä mukaisen paikkansa yksilönä ja yhteiskunnan jäsenenä”. Tämä tarkoittaa, että nuorisotyössä tuetaan ja mahdollistetaan nuorten omaehtoista toimintaa ja tarjotaan mielekkäitä toiminta vaihtoehtoja vapaa-aikaan. Toimintoja, joissa nuoren on mahdollista olla oma itsensä ilman pelkoa nolatuksi tai hylätyksi tulemisesta. Nuorisotyössä nähdään nuoret yksilöinä sekä ryhmän jäseninä. Tarkoituksena on myös ohjata nuoria ratkaisemaan myönteisesti ristiriitoja sekä välttämään asenteellisuutta ja ennakkoluuloja. (Allianssi ry & Nuoriso- ja liikunta-alan asiantuntijat ry 2012, 2).

Nuorisotyö on ennen kaikkea kohtaamista, kannustavaa kasvatusta ja yhdessä tekemistä. Nuorisotyöntekijän tulee olla helposti lähestyttävä, luotettava ja turvallinen aikuinen, joka löytää aikaa silloin, kun nuori sitä tarvitsee. Nuorisotyöntekijä välittää, on läsnä ja kannustaa nuorta. Hän ymmärtää nuorisotyön rakentuvan nuoren vapaaehtoiselle osallistumiselle sekä tunnistaa nuorten erilaisia tarpeita. Nuorisotyöntekijä puuttuu nuoren kasvua, kehitystä tai terveyttä vaarantavaan toimintaan sekä tarttuu vääryyksiin ja korjaa epäoikeudenmukaisuudet. Hän toimii tasapuolisesti, oikeudenmukaisesti ja erilaisuutta kunnioittaen. (Allianssi ry & Nuoriso- ja liikunta-alan asiantuntijat ry 2012, 2).

Nuorisotyön tarkoituksena on myös vahvistaa nuoren osallisuutta lähiyhteisöissä, eri kulttuureissa ja yhteiskunnassa. Nuorisotyöntekijän tulee rakentaa ja kehittää yhdessä nuorten kanssa turvallisia toimintaympäristöjä ja toimintaa. Nuorisotyö tulisikin

muuttua nuorten tarpeiden ja nuorisokulttuurien mukana, jolloin se palvelee paremmin itse nuoria. Nuorisotyöntekijä osallistuu nuorten tukemiseen itse arjessa sekä luodellu tykyksiä nuorten osallisuudelle, pelkojen voittamiselle ja unelmien toteutumiselle. (Allianssi ry & Nuoriso- ja liikunta-alan asiantuntijat ry 2012, 2).

Nuorisotyössä tulee kunnioittaa myös luontoa ja elämää. Siinä tulee huomioida toimintaympäristö, puututtua ilkivaltaan ja kannustaa ympäristöystävälliseen elämäntapaan. Nuorisotyössä tulee siis noudattaa kestävän kehityksen periaatteita. Täten myös nuorisotyöntekijä valitsee toiminnoissa luontoa kunnioittavia, ympäristöystävällisiä vaihtoehtoja ja työmenetelmiä. (Allianssi ry & Nuoriso- ja liikunta-alan asiantuntijat ry 2012, 3).

2.1 Ympäristökasvatus

”Ympäristökasvatus on asennekasvatusta, joka vaikuttaa ihmisten arvomaailmoihin. Se on selkeitä malleja toimintatavoista ja vaikuttamisesta. Ympäristökasvatus on myös keino, joka tukee kestävän kehityksen tavoitteita pitkällä aikavälillä.” (Tenhovuori 2011, 12). Ympäristökasvatuksen tavoitteena on kasvattaa kaikista ihmisistä luontoa kunnioittavia ja elintavoiltaan ympäristöystävällisiä ihmisiä. Ympäristökasvatuksen avulla pyritään lisäämään ihmisten tietoja, taitoja ja valmiuksia niin, että heidän ympäristötietoisuutensa vahvistuu. (Tenhovuori 2011, 12).

”Ympäristökasvatus on varsin nuori kasvatuksen ja tieteenala. Sen syntynyt ajoittuu 1960-luvun lopulle. Ympäristökasvatuksesta alettiin painokkaammin puhua vasta 1970- ja -80-luvuilla.” (Tenhovuori 2011, 12). Kouluissa ympäristökasvatus ylittää oppiaineiden rajat. Uusissa opetussuunnitelmissa ympäristökasvatusta kutsutaan kestäväksi kehitykseksi, mutta nuorisotyössä siitä käytetään molempia nimityksiä. (Tenhovuori 2011, 12).

”Ympäristökasvatuksen tavoitteena on kasvattaa selvään tietoisuuteen ja huoleen taloudellisten, sosiaalisten, poliittisten ja ekologisten tekijöiden riippuvuudesta toisistaan kaupunki- ja maalaisympäristöissä.” (Tenhovuori 2011, 12). Ympäristökasvatuksen avulla jokaiselle ihmiselle annetaan mahdollisuus sellaisten tietojen, arvojen,

asenteiden ja taitojen saamiseen, joita ympäristön suojelussa tarvitaan. Ympäristökasvatus on elinikäinen oppimisprosessi, jossa ihminen tulee tietoisiksi ympäristöstä, ympäristö kysymyksistä sekä omista rooleistaan ympäristön hoitajana ja säilyttäjänä. (Tenhovuori 2011, 12).

Ympäristökasvatuksen opetuksessa tärkeää on, että kasvatusta tapahtuu useilla sektoreilla, ei vain koulumaailmassa. Tällöin myös nuorisotyössä pitäisi pyrkiä ympäristökasvatukselliseen toimintaan. ”Ympäristössä oppiminen pohjautuu kokemuksen kautta oppimiseen sekä toiminnallisuuteen” (Tenhovuori 2011, 13). Ympäristöstä oppiminen tuottaa kokemuksen kautta saatua tietoa ja ympäristön puolesta toimiminen taas lisää ympäristötietoisuutta toiminnan kautta. Kasvatuksellisesta näkökulmasta on pyrittävä vaikuttamaan asenteisiin. Parhaiten ympäristökasvatus onnistuu, kun siinä yhdistyvät tietojen oppiminen ympäristöstä, toiminta ja oppiminen ympäristössä sekä toiminta ympäristön puolesta. (Tenhovuori 2011, 13-14).

3 TUTKIMUKSEN TAUSTAT

3.1 Vantaan kaupungin nuorisopalvelut

Monitoimitila Arkki on Myyrmäessä sijaitseva Vantaan kaupungin nuorisotila. Seuraavaksi esittelen Vantaan kaupungin rakennetta. Lähden käsittelemään organisaatiota ylhäältä alaspäin.



KUVIO 1. Vantaan kaupungin organisaatio
(Vantaan kaupunki 1.1.2013, Organisaatio)

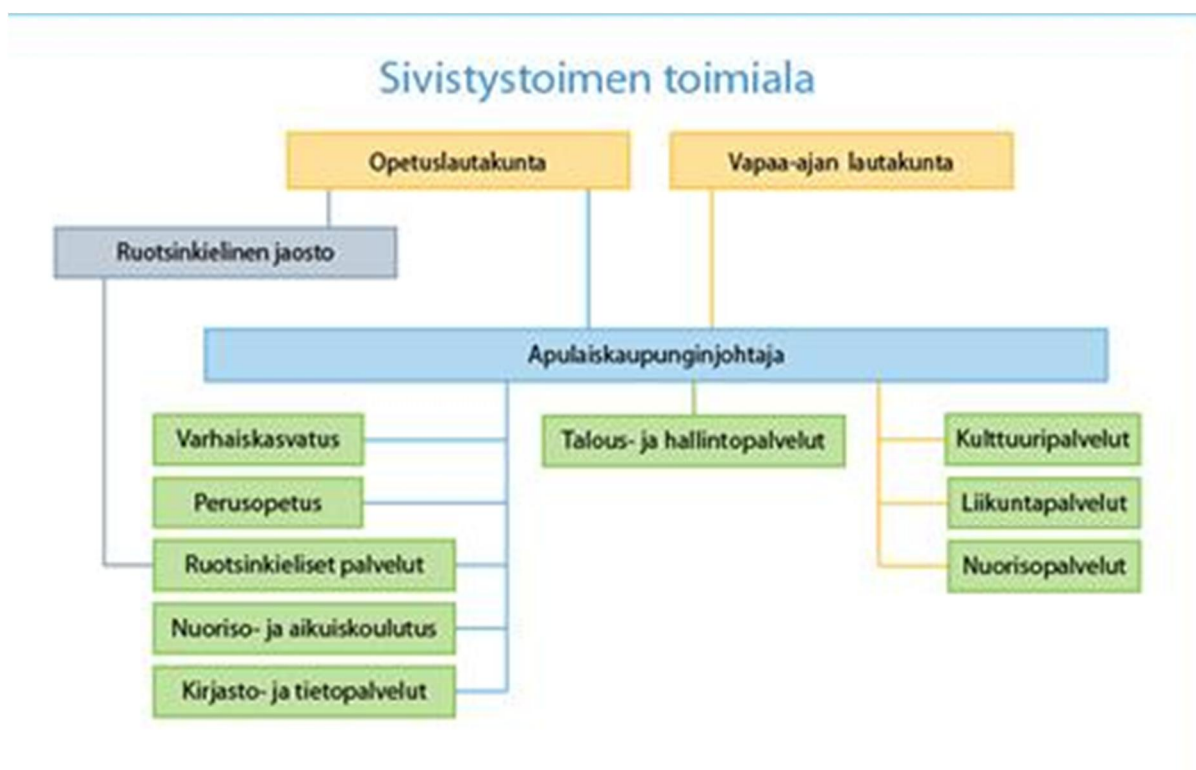

KUVIO 2. Sivistystoimen toimiala
(Vantaan kaupunki 1.1.2013, Sivistystoimen toimiala)

Vantaan kaupungin ylintä päätösvaltaa käyttää kaupunginvaltuusto. Kaupunginvaltuusto muun muassa päättää kaupungin ja eri toimialojen budjeteista. Kaupungin hallitus valmistelee ja panee täytäntöön kaupunginvaltuuston päätökset. Vapaa-ajan lautakunta päättää nuorisopalveluiden asioista ja esittelijänä toimii apulaiskaupunginjohtaja. Nuorisopalveluiden asioiden valmistelijana toimii nuorisopalveluiden johtaja.

Tämä Vantaan kaupungin organisaatiomuoto on muuttunut nykyiseen muotoonsa vasta 1.1.2013, jolloin vapaa-ajan asiat ovat siirtyneet sivistystoimen alle. Opinnäytetyön toteuttamisen aikaan organisaatio oli hieman toisenlainen. Koska opinnäytetyö toteutettiin vanhan organisaatiomallin aikaan, on minusta tärkeää esitellä myös se.

Vapaa-ajan ja asukaspalveluiden toimiala

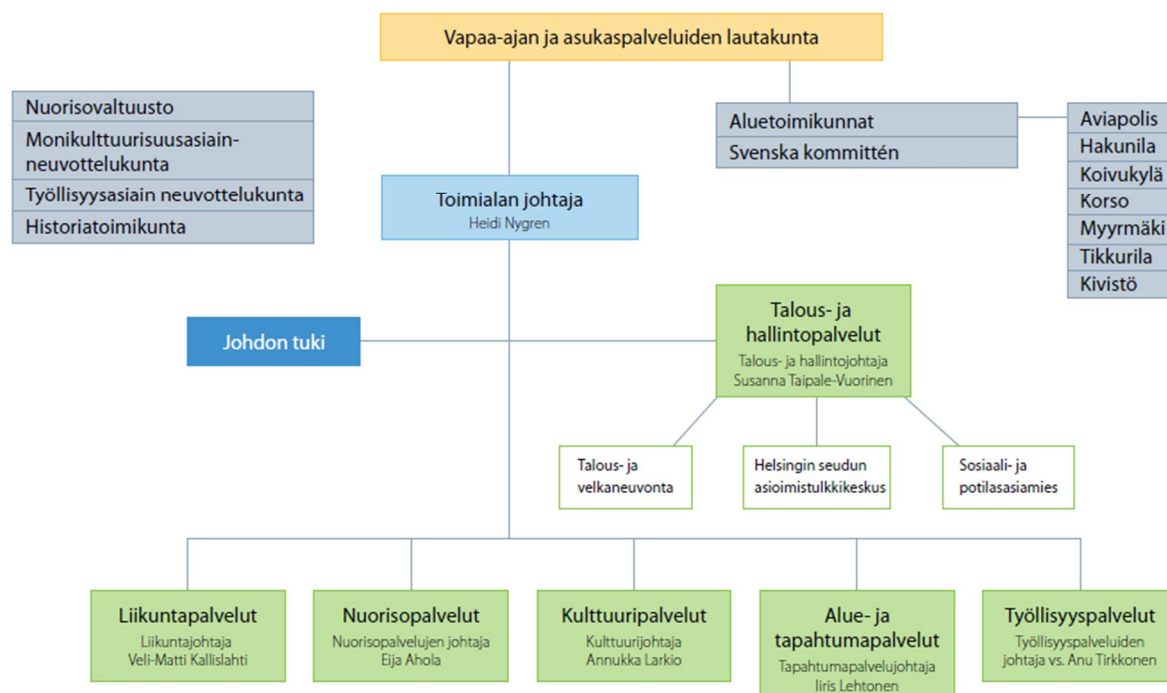

KUVIO 3. Vapaa-ajan ja asukaspalveluiden toimiala
(Vantaan kaupunki 1.1.2012, Organisaatio)

Ylimpänä on Vantaan kaupunki, jonka alaisuudessa toimii vapaa-ajan ja asukaspalveluiden toimiala. Vapaa-ajan ja asukaspalveluiden toimiala on jakautunut viiteen eri palvelualueeseen sekä aluetoimikuntiin, joita on yhteensä seitsemän. Nuorisotoimen Myyrmäen aluetoimikunnan alle sijoittuu Monitoimitila Arkki.

Organisaation muutokset eivät varsinaisesti koske itse opinnäytetyötäni. Organisaation muutos ei vaikuttanut Multasormikerhon toimintaan millään tavalla. Koen tärkeämmäksi nuorisopalveluiden omat toimintamallit, jotka tuskin muuttuivat organisaatiomallin mukana.

Vantaan kaupungin nuorisopalveluilla on visio: Vantaa on osaavien ja osallistuvien nuorten kotikaupunki, jossa hyvin tehdyllä nuorisotyöllä tuetaan nuorten kasvua ja oppimista oman ikäkauden vaatimalla tavalla. Ja sen arvoihin kuuluu oikeudenmukaisuus, luovuus, avoimuus, tuloksellisuus, suvaitsevaisuus ja välittäminen. Nuoriso-

palveluiden perustehtävänä onkin parantaa vantaalaisten nuorten elinoloja ja luoda edellytyksiä nuorten kansalaistoiminnalle.

Nuorisopalveluilla on myös oma strategiasuunnitelmansa ja – tavoitteensa. Nämä Vantaan kaupungin nuorisopalveluiden strategiset tavoitteet ovat seuraavat:

- Nuorisopalvelut tukee kasvatuksellisin keinoin nuorten terveitä elämäntapamalleja ja hyviä käytöstapoja.
- Vantaalaista kasvuympäristöä kehitetään avoimeksi, laadukkaaksi ja turvallisiksi nuorisopoliittisin keinoin.
- Vantaan nuorilla on monipuoliset vapaa-ajan palvelut sekä oppimis- ja harrastusmahdollisuudet osana pääkaupunkiseutua.
- Nuorisopalveluiden toimintoja kehitetään vuorovaikutuksessa toimijoiden nuorten, perheiden, koulujen ja järjestöjen kanssa.
- Nuorten kansalaistoimintaa tuetaan uusilla avustusmuotoilla ja osallisuusmahdollisuuksia kehittämällä.

(Vantaan kaupungin Intranet –sivut 2012)

Mielestäni tämä opinnäytetyö sopii hyvin Vantaan kaupungin Nuorisotoimen strategian kanssa erityisesti ensimmäisen ja kolmannen kohdan kanssa. Myös visio, arvot ja perustehtävä sisältävät vahvat perusteet Multasormitoiminnalle, mikä oikeastaan on jo itsestään selvyyttä, koska puhutaan usean vuoden aikana toimivasta nuorisotilan toiminnasta. Vantaan kaupungin nuorisotoimen visio, arvot, perustehtävä ja strategia ovat myös nuorisotyön tarkoituksen ja tavoitteiden mukaiset.

3.2 Multasormet ja Multasormikerho

Kesäisin Monitoimitila Arkki järjestää erityistä toimintaa varhaisnuorille. Tämä toiminta on saanut nimekseen Multasormet. Multasormet toimii koulujen kesäloman ajan joka arkipäivä noin 11.00–17.00. Multasormitoiminta on pääsääntöisesti tarkoitettu 10–14 –vuotiaille lähialueen nuorille, mutta ikäraja on vain suuntaa-antava. Tieto Multasormista on levinnyt kesien aikana laajalle ja osallistujia on joka vuosi enemmän. Esimerkiksi kesällä 2011 meillä oli pyöreästi 40 ja kesällä 2012 huimat 50 var-

haisnuorta mukana toiminnassa. Kesän Multasormien vetäjinä toimivat kesätyöntekijät, yleensä kolme, yhdessä vakituisten nuorisotilan työntekijöiden kanssa. Olen itse ollut kahtena kesänä 2011 ja 2012 yhtenä Multasormien vetäjänä.

Monitoimitila Arkki toivoi että kesän toiminnalle olisi jonkinlaista jatkoa, jolloin tauko ei olisi kesien välillä liian suuri. Ensimmäisen Multasormikesäni jälkeen, syksyllä 2011, kehitelimme idean Multasormikerhosta. Minä aloin vetää tätä kerhoa. Multasormikerho toimi vuoden 2011 syyskuun puolesta välistä aina vuoden 2012 toukokuun loppuun asti. Kerho toimi joka tiistai myös loma-aikana, poikkeuksena kuitenkin olivat pyhäpäivät, noin kello neljästä kuuteen.

Rahoitus kerhon toimintaan ja minun palkkaani tuli ELY – keskukselta eli Elinkeino-, liikenne- ja ympäristökeskukselta. Heidän ehtonaan oli että kerho toimii luontokerhona. Tästä syystä päätimme myös säilyttää Multasormi –nimen, sillä se viittasi sopivasti luontoon. Talven aikana teimme monenmoista kivaa liittyen luontoon ja vähän vähemmän luontoon.

Multasormikerhon aloitus ei ollut helppoa ja ensimmäisellä varsinaisella kerhon kerralla paikalle tuli vain yksi tyttö. Toisella kerralla tulijoita oli neljä ja kolmannella kerralla jo 8. Siitä eteenpäin ryhmä kasvoi ja muuttui jatkuvasti. Muutaman tyttöä kävi keilemassa, mutta he jäivät pois. Loppujen lopuksi monikertaisia kävijöitä oli 13. Osa tytöistä kävi epäsäännöllisesti silloin tällöin, mutta suurin osa tytöistä kävi melkein joka kerta. Multasormikerho koostui siis pelkistä tytöistä, vaikka se oli alunperin tarkoitettu molemmille, niin tytöille kuin pojille.

4. KÄSITTEET

4.1 Ikävaiheet

Kehityspsykologiassa Ihmisen elämänkaari jaetaan eri ikäkausiin: vauva, leikki-ikä, koululainen, nuori, aikuinen ja vanhus. Ikäkausien fyysiset ja sosiaaliset valmiuden eroavat toisistaan. (Anttila, Eronen, Kallio, Kanninen, Kauppinen, Paavilainen & Salo

2006, 17). ”Oman kehon ja ympäristön muuttuessa psyykkisistä toiminnanohjausta täytyy kehittää, koska vanhat keinot säädellä omaa mielensisäistä tasapainoa eivät enää toimi.” (Anttila ym. 2006, 17). Koska Multasormikerhossa oli noin 10-12 -vuotiaita, keskityn kahteen heidän ikäkauteensa.

Kolmas kehitysaste on kouluikä, joka kestää seitsemän vuoden iästä murrosikään eli noin 12. ikävuoden vaiheille. Lapsen kognitiiviset ja sosiaaliset valmiudet ovat kouluiän alussa kehittyneet niin, että hän selviytyy koulunkäynnin vaatimuksista. Tämä tarkoittaa, että lapsi kykenee esimerkiksi keskittymään opetukseen. Kouluikäiselle lapselle on tärkeää saada toiminnastaan onnistumisen kokemuksia ja tuntea kykenevänsä siihen, mitä häneltä vaaditaan. (Anttila ym. 2006, 18 & 98).

”Koulunkäynnin alettua lapsen maailma laajenee hänen viettäessään yhä enemmän aikaa kodin ulkopuolella” (Anttila ym. 2006, 98). Uusi ympäristö asettaa myös uudenlaisia vaatimuksia, joihin koululaisen on vastattava. Kouluikäisen odotetaan oppivan erilaisia tietoja ja taitoja sekä sopeutuvan yhä suurempiin toveriryhmiin. Parhaimmillaan kouluikäinen on oma-aloitteinen toimija ja oppija. (Anttila ym. 2006, 98).

Kouluikäisen fyysinen kehitys on hitaampaa, joten hänellä on aikaa sopeutua kehonsa muutoksiin. Tästä syystä hänen kehonhallintansa paranee ja motoriset taidot kehittyvät nopeasti. Vaikka kouluikäinen pystyy monenlaisiin liikuntasuorituksiin, tarkka nopeuksien ja etäisyyksien arvioiminen on hänelle vielä vaikeampaa kuin nuorelle, koska aivojen biologinen kehitystaso ei ole vielä yhtä kehittynyt. Liikuntasuorituksissa pärjäämisellä on suuri merkitys kouluikäisen kehittyvälle minäkäsitykselle. Kouluikäisenä omaksuttu käsitys omista motorisista taidoista säilyy pitkälle aikuisuuteen. Tästä syystä opettajien ja valmentajien tulisi huomioida, että alakouluiässä tärkeää on liikunnallisten perustaitojen opettelu, kaikkien osallistuminen ja hauskuus, eikä kilpailuhenkisyys. (Anttila ym. 2006, 99-100).

Koulun aloittaminen myös laajentaa lasten kokemusmaailmaa ja vaikuttaa kielen sekä ajattelun kehitykseen. Uudet kokemukset ja kognitiivinen kehitys kasvattavat lapsen sanavarastoa, vertailukykyä, puhetyyliä eri tilanteissa, oppimista ja mieleen palauttamista. Esimerkiksi työmuistin tehostuminen helpottaa asioiden tietoista kertautamista ja harjoittelua, joten asiat tallentuvat entistä paremmin säilömuistiin sekä tiedon

hakeminen muistista helpottuu. Muistin kehitys auttaa myös ajattelun kehittymistä. Ajattelu on kuitenkin yhä sidoksissa lapsen omiin kokemuksiin ja havaintoihin. Lapsi pystyy ymmärtämään, että asiat voivat pysyä samoina, vaikka ne näyttäisivät erilaisilta, kuten veden jäätyminen. Irtautuminen konkreettisuudellisuudesta, tässä ja nyt – todellisuus, ja vertauskuvallisuuden ymmärtäminen tapahtuu nuoruuden alussa noin 11–12 –vuotiaana. Kun lapsen aivot ja muu hermosto kypsyy, kehittyy myös lapsen ajattelu. (Anttila ym. 2006, 101-103).

län myötä myös kaverisuhteet merkitsevät lapselle yhä enemmän ja siksi sosiaalisten taitojen harjoittaminen on tärkeää. Jos kaverit hyväksyvät lapsen joukkoonsa, on hänen helppo kehittyä aloitteelliseksi ja itseensä luottavaksi myös muissa ihmissuhteissa. Yksinäisyys ja puutteelliset sosiaaliset taidot voivat vaikeuttaa kehitystä. Kaveriryhmään sopeutumisessa on tärkeää, että lapsi pystyy ymmärtämään muiden ihmisten ajatuksia, tunteita ja motiiveja sekä toimimaan tavoilla, jotka ovat moraalisesti hyväksyttäviä ja ylläpitävät myönteistä vuorovaikutusta. Sosiaaliset taidot siis vaativat tunne-elämän, ajattelun ja käyttäytymisen taitoja. (Anttila ym. 2006, 111).

Perintö ja ympäristötekijät vaikuttavat lapsen fyysisen kehityksen ajoittumiseen. Lähellä 12 – vuoden ikää osa lapsista käy jo läpi murrosiän aiheuttamia fyysisiä muutoksia, kun toisilla ne ovat vielä kaukana tulevaisuudessa. Tyttöillä kehonmuutokset, kuten rasvakudoksen lisääntyminen ja rintojen kasvu alkavat keskimäärin jo kymmenen vuoden iässä. Jos kouluikäinen tuntee muutosten tapahtuvan liian varhain tai myöhään, voi kokemus altistaa kielteisen kehonkaavan muodostumiselle. Kouluiässä tyttöjen ja poikien kehon rakenne ja koko sekä motoriset valmiudet ovat vielä melko samanlaiset. (Anttila ym. 2006, 100, 127).

Nuoruusikä on siirtymävaihe lapsuudesta aikuisuuteen, joka alkaa murrosiästä eli noin 12 –vuotiaana ja loppuu noin 22 –vuotiaana. Nuoruus voidaan jakaa vielä kolmeen vaiheeseen: varhaisnuoruuteen, joka on noin 12-14 –vuotiaana, keskinuoruuteen, joka on noin 15-18 –vuotiaana, sekä myöhäisnuoruuteen, joka on noin 19-22 –vuotiaana. Nuoruus on monelle vaikeaa aikaa, mutta se tarjoaa uusia mahdollisuuksia psyykkiseen kasvuun, jolloin muodostuu uudenlainen minäkäsitys itsestä aikuisena. (Anttila ym. 2006, 18, 126-127).

Nuoruus on kehitysvaihe, jonka aikana lapsi kehittyy paljon fyysisesti, sosiaalisesti sekä psyykkisesti. Nuoruudessa ystävyysuhteet ovat erittäin tärkeitä ja kun tiedot ja elämäkokemukset karttuvat, monet alkavat seurustella ja itsenäistyä vanhemmistaan. Nuori etäänny vanhemmistaan ja lähenee kavereitaan, jolloin hänen vastuunsa ja itsenäisyytensä lisääntyy. Tämän takia nuoren täytyy muokata minäkäsitystään muutosten mukaiseksi. (Anttila ym. 2006, 18, 126-127).

Varhaisnuori kehittyy huomattavasti fyysisesti, jolloin kehon koko ja rakenne, motoriset kyvyt sekä aivojen toiminta muuttuvat. Kehon ja sen toiminnan muutosten vuoksi nuori joutuu muodostaman uuden kehonkaavan ulkomuodostaan. Nopea painon nousu ja pituuskasun vuoksi nuori ei aluksi pysty täysin hallitsemaan liikkeitään ja hän voi tulla epävarmaksi ja kompuroivaksi. Motorinen taitavuus kuitenkin palaa kehonkaavan alkaessa vastata todellisia mittasuhteita. Tässä vaiheessa tyttöjen ja poikien kehonkaavoista tulee erilaisia. (Anttila ym. 2006, 127).

Nuoruudessa aivojen massa ei enää kasva oleellisesti, mutta hermoimpulssien kulku aivojen kuorikerroksissa tehostuu, mikä näkyy erityisesti keskittymiskyvyn ja tarkkaavaisuuden helpottumisena. Nuori pystyy kohdistamaan huomionsa haluamaansa asiaan pitkiksikin ajoiksi sekä sulkemaan häiritsevät tekijät ulkopuolelle. Vähitellen nuorelle myös kehittyy kuva itsestään tietoa käsittelevänä yksilönä ja hän ymmärtää, mitkä ovat hänen havainto-, muisti- ja ajattelutoimintojensa vahvuudet ja heikkoudet. (Anttila ym. 2006, 100, 131-132).

Suurien fyysisten ja sosiaalisten muutosten vuoksi nuoren täytyy rakentaa uudenlainen minäkäsitys ja siksi nuori usein käyttääkin paljon aikaa itsensä pohdiskeluun. Tämä on ihmiselle ikään kuin toinen mahdollisuus, jolloin voidaan muuttua henkilönä niin paljon, että lapsuuden ongelmista vapaudutaan. (Anttila ym. 2006, 139-140).

4.2 Minäkäsitys

Tutkimuksesta ja tutkijasta riippuen käytetään erilaisia minuutta kuvaavia termejä, kuten minä, minuus, minäkäsitys, minäkuva ja identiteetti. (Himberg & Jauhiainen 2007, 17). Itse käytän tässä tutkimuksessa käsitettä minäkäsitys. Minäkäsitys on ih-

misen tietoinen käsitys omasta itsestä. Se on ihmisen tiedostama ja kielellisesti kuvattavissa oleva uskomus itsestä. (Eronen, Kalakoski, Kanninen, Kauppinen, Laarni, Paavilainen, Salo, Anttila, Kallio, Lähdesmäki, Oksala & Stenius 2005, 43-46, 165-172; Himberg & Jauhiainen 2007, 17; Vilkkö-Riihelä & Laine 2007, 27). Minäkäsitys pitää sisällään käsityksen omista fyysisistä, sosiaalisista ja psyykkisistä ominaisuuksista (Anttila ym. 2006, 197). Minäkäsityksen perusta luodaan jo lapsuudessa, mutta se muovautuu läpi elämän. (Eronen ym. 2005, 46). Lapsen ja nuoren minäkäsitykseen vaikuttavatkin monet eri asiat.

Minäkäsitys koostuu useista minäkuvista, jotka ovat minäkäsityksen osa-alueita. Tällaisia minäkuvia voivat olla esimerkiksi ihmisen käsitys omasta ulkomuodostaan, älykkyydestään tai sosiaalisuudestaan. (Himberg & Jauhiainen 2007, 17). Ihmisen minäkäsitys vaikuttaakin siihen, miten hän hahmottaa itseään ja ominaisuuksiaan, kuten kuinka hyvänä hän pitää tunnollisuuttaan, kauneuttaan, sosiaalisuuttaan tai älykkyyttään. Ihminen arvioikin helposti itseään hyvä- huono –asteikolla. (Eronen ym. 2005, 46).

Nuoren minäkäsitys kykenee vähitellen mieltämään itsestään monia eri puolia, kuten minkälainen hän on fyysisesti, sosiaalisesti ja emotionaalisesti. Tutkimukset ovat osoittaneet, että mitä moniulotteisempi nuoren minäkäsitys on, sitä paremmin se suojaaa häntä mahdollisten kielteisten elämäntapahtumien psyykkisiltä vaikutuksilta. ”Kun elämässä on monia merkityksellisiä asioita, yhden elämän alueen vastoinkäymiset eivät ratkaisevasti uhkaa itsetuntoa.” Nuoruudessa minäkäsitys saa myös aikasidonnaisuuden eli siihen sisältyy mennyt, nykyisyys ja tulevaisuus, jolloin nuori hahmottaa elämän jatkumona. (Anttila ym. 2006, 139–140).

Minäkäsitykseen vaikuttavat paljon ympäristön antamat palautteet. Jos toiminnastamme saadaan palautetta, kuten kehuja tai kritiikkiä, muokkaavat ne minäkäsitystä. (Eronen ym. 2005, 87). Esimerkiksi kiusaaminen vaikuttaa suuresti ihmisen minäkäsitykseen ja itsetuntoon. Mikäli kiusaaminen vielä jatkuu pitkään, voivat seuraukset minäkäsitykselle olla pitkäaikaiset. (Eronen ym. 2005, 91, 100).

Arvot ja asenteet ovat tärkeä osa ihmisen minäkäsitystä. (Eronen ym. 2005, 101). Minäkäsitys taas vaikuttaa ihmisen valintoihin ja havaintoihin. Esimerkiksi siihen, mil-

laista tietoa ihminen valitsee ympäristöstään ja miten hän tulkitsee muiden suhtautumista itseensä. Esimerkiksi kielteisen minäkuvan omaava ihminen huomaa helpommin muiden ihmisten kritiikin häntä kohtaan kuin myönteiset arviot. Täten myös huono minäkäsitys voi itse vahvistaa itseään ja johtaa sitä kautta masentuneisuuteen tai sulkeutuneisuuteen. (Eronen ym. 2005, 98; Vilkkö-Riihelä & Laine 2007, 27). Kaikki vuorovaikutus siis vaikuttaa ihmisen minäkäsitykseen ja sitä kautta hänen toimintaansa erilaisten ryhmien jäsenenä, jolloin syntyy eräänlainen kehä. (Eronen ym. 2005, 104).

Ihmisissä on eroja myös siinä, kuinka rehellisesti he arvioivat itseään. (Vilkkö-Riihelä & Laine 2007, 27). Minäkäsitys voi olla realistinen eli todellinen, mikä on hyvä. Epärealistinen minäkäsitys on itseään yli- tai aliarvioiva. Epärealistinen minäkäsitys ei koskaan ole hyväksi. (psykologia 1 vihkomuistiinpanot). Minäkäsitys jaetaan myös kolmeen osaan: todelliseen minäkäsitykseen, ihanneminäkäsitykseen ja muiden käsitykseen minusta. (psykologia 1 vihkomuistiinpanot). Minäkäsityksen rinnalle nuori rakentaa käsityksen ihanneminästään. Nuori muodostaa käsityksen siitä, minkälainen hänen tulisi olla ympäristön ja itsensä mukaan. Mikäli minäkuva ja ihanneminä ovat liian kaukana toisistaan, on se uhkana itsetunnolle. Ympäristön asettamat liian vaativat oletukset voivat johtaa ahdistuneisuuteen, ärtyisyyteen ja syyllisyyteen. Nuoren omista liiallisista vaatimuksista taas voi seurata pettymystä, alakuloisuutta ja surumielisyyttä. (Anttila ym. 2006, 140).

”Ihmisen psyykkistä tasapainoa horjuttavat erityisesti sellaiset kokemukset, jotka uhkaavat hänen minäkäsitystään” (Eronen ym. 2005, 49). Jos minäkäsitystä uhkaavat vaikeat ongelmat eivät jouta, ihminen voi käyttää psyykkisiä puolustuskeinoja, toisin sanottuna selviytymiskeinoja. Näitä puolustuskeinoja ovat esimerkiksi torjunta, arvon kieltäminen ja selittely. Näiden avulla ihminen voi torjua tietoisuudestaan psyykkistä tasapainoaan uhkaavan tiedon. (Aalto, 2000, 21, Eronen ym. 2005, 49-50).” Puolustuskeinojen avulla ihminen yrittää säilyttää tunteen, että hän hallitsee omaa elämänsä ja kykenee sopeutumaan muuttuviin tilanteisiin” (Eronen ym. 2005, 50). Näiden keinojen jatkuva käyttö voi kuitenkin vaikeuttaa sopeutumista ajan mittaan. Jos ihminen jatkuvasti joutuu vääristämään havaintojaan ympäröivästä todellisuudesta hallitakseen ahdistustaan, hän kaventaa samalla omia toimintamahdollisuuksiaan. (Aalto, 2000, 21, Eronen ym. 2005, 49-50).

4.3 Itsetunto

Itsetunto on yksi osa minäkäsitystä. Se on ihmisen tunneperäinen suhtautuminen itseensä eli tunne, miten hyvä on. Sen perusteella ihminen kasaa itseluottamuksensa eli luottaa omiin kykyihinsä tai ei luota. Myös itsearvostus heijastuu itsetunnosta. Itsearvostuksessa ihminen arvostaa itseään enemmän kuin jotain muuta asiaa. (Eronen ym. 2005, 46, 165).

Ihmisen itsetunto kehittyy jo leikki-iässä eli varhain lapsuudessa. Erityisesti kuitenkin kouluiässä keskeistä on itsetunnon kehitys.” Kouluiikäisen arviot itsestään ovat jo melko realistiset”, mikä johtuu minäkäsityksen selkeentymisestä ja eriytymisestä. Kouluiikäisen arvioihin itsestään vaikuttavat voimakkaammin myös muiden arviot ja reaktiot hänen käyttäytymisestään. Tutkimukset ovat osoittaneet että niiden lasten itsetunto on parempi, jotka saavat vanhemmiltaan positiivista palautetta, emotionaalista lämpöä ja selkeät rajat toimia. Kuitenkin myös opettajilla ja kavereilla on vaikutusta. Kouluiässä lapset vertailevatkin itseään toisiinsa. Lapsen itsetunnon taso voi myös vaihdella ajoittain. (Anttila ym. 2006, 121-122).

”Itsetunto näkyy siinä, miten ihminen arvostaa itseään” (Vilkko-Riihelä & Laine 2007, 27). Mitä kyvykkäämmäksi ja arvokkaammaksi ihminen kokee itsensä, on hänen helpompaa asettaa itselleen korkeita tavoitteita ja käyttää toimivia keinoja niiden saavuttamiseksi. Tutkimukset ovat myös osoittaneet, että hyvä itsetunto on läheisesti yhteydessä myös ihmisen koulumenestykseen. (Eronen ym. 2005, 46).

4.4 Ryhmähenki

Multasormiryhmän toimivuuden kannalta tärkeää on ryhmän turvallisuus. Luomalla yhteiset ohjeistukset ja toiminta mallit ennaltaehkäistään myös väärinkäsityksiä ja toiminnan turvallisuus varmistuu. Turvallisuus voi olla fyysistä tai henkistä. Fyysinen turvallisuus tarkoittaa, ettei ihmisen terveys tai henki ole uhattuna. (Aalto, 2000, 15). Henkinen turvallisuus, joka on vähintäänkin yhtä tärkeää huomioida, on tunne turvallisuudesta ja tarkoittaa, ettei ihmisen minuus ole uhattuna. Turvallisessa ryhmässä on mahdollisimman vähän ihmisen minuutta uhkaavia tekijöitä, jotka voivat synnyttää

pelkoa, häpeää, syyllisyyttä tai arvottomuuden tunnetta. Turvallinen ryhmä ei tarkoita kuitenkaan että vain uhat ovat poissa, vaan selvää tietoisuutta hyväksytyksi tulemisesta. (Aalto, 2000, 15).

Omaksi itseksemme tulemisen mahdollisuus on turvallisen ryhmän tärkeimpiä piirteitä. Omaksi itseksi tuleminen taas tarkoittaa henkilön kykyä tunnistaa, hyväksyä ja ilmaista oman persoonansa ulottuvuuksia mahdollisimman rehellisesti, laajasti ja syvällisesti. Turvallisessa ryhmässä henkilö voi tunnistaa sisäisen maailmansa liikkeitä ja ilmaista niitä. Kun ryhmä hyväksyy henkilön persoonan ulottuvuuksien ilmaisun, alkaa hän itse myös pitää näitä puolia itsessään hyväksytyinä ja tärkeinä. Tämä vahvistaa henkilön irtautumista rooleista ja suoja mekanismeista ja auttaa häntä olemaan oma itsensä. (Aalto, 2000, 21).

Kun ryhmä tukee henkilön turvallisuutta, omaksi itseksi tulemistä ja itsetuntoa, sisäinen eli hänen turvallisuutensa vahvistuu. Näin henkilö alkaa olemaan entistä enemmän sinut itsensä kanssa ja ryhmän tuen tarve vähenee. Hän uskaltaa ilmaista itseään välittämättä muiden mielipiteistä. Itsenäistyttyään ryhmästä henkilö kykenee antamaan ryhmälle entistä enemmän, mutta uskaltaa olla myös avun pyytäjä. Turvallisen ryhmän merkitys on tukea tätä itseksi tulemistä ja sen myötä ihmisen omaa psyykkistä turvallisuutta ja elämästä selviämistä yksin ja muiden kanssa. (Aalto, 2000, 22).

Turvallinen ryhmä edistää myös oppimista. Oppiminen nähdään nykyisin vuorovaikutustapahtumana, jossa oppija on oppimisen subjekti. Myös tiedollisessa oppimisessa on vuorovaikutusprosessi, jossa turvallinen ryhmä toimii mielipiteen, tunteiden ilmaisun ja luovuuden peruslähtökohtana. (Aalto, 2000, 24).

Ryhmän turvalliseksi luomisessa tärkeä merkitys on myös ohjaajalla. Ohjaaja voi omalla toiminnallaan ja olemuksellaan lisätä ryhmän turvallisuutta, koska ohjaaja toimii ryhmän turvallisuuden luojana. Turvallisuuden luominen ohjaajan olemuksella tarkoittaa, että ohjaajan turvallinen suhde itseensä heijastuu ryhmän turvallisuuteen. Ohjaaja on turvallisuuden luoja silloinkin, kun hänen tulee luoda hieman turvattuutta, jotta turvallisuus voisi syvetä ryhmässä. Ohjaaja on myös siirtotunteiden kohde. (Aalto, 2000, 74).

”Toiminnallisuus lisää ryhmän yhteishenkeä ja yhteenkuuluvuutta” (Leskinen 2009, 13). Toiminta ei voi kuitenkaan olla vain toimintaa vaikka siinä käytettäisiin sosiaalisen vahvistamisen menetelmiä, vaan sillä täytyy olla tavoitteet. Jotta toiminta olisi tavoitteellista, ohjaajan täytyy tietää miksi jotain toimintaa suoritetaan (Aalto, 2000, 137). Kaikella toiminnalla ei kuitenkaan tarvitse olla ylihienoja päämääriä, mutta tiedostettuna sekin on jo tavoite sinänsä. Tavoitteen määrittämisen lisäksi tavoitteen toteuttamiseen tarvitaan toimintamalleja. Ohjaajuudessa tärkeintä on tietää, kenen kanssa, millä tavoin ja miksi erilaisia menetelmiä käyttää. (Aalto, Mikko, 2000. Ryp-päästä ryhmäksi. 137.) Yhteiset toimintamallit ja ohjeet takaavat toiminnan tasokkuuden ja toiminnan yhtenäisyyden niin että kaikki toimisivat samojen periaatteiden mukaan.

5 TUTKIMUSMENETELMÄT JA TUTKIMUKSEN TOTEUTUS

5.1 Mitä on sosiometria ja mitä tarkoittaa sosiogrammi?

”Sosiometriikalla tarkoitetaan menetelmiä, joilla tutkitaan ryhmissä tapahtuvia sosiaalisia valintoja” (Ropo 2001, 85). Sosiometria –käsite viittaa melko laajaan joukkoon erilaisia tutkivia menetelmiä ryhmän sisäisestä kommunikaatiosta, ryhmän jäsenten keskinäisistä valinnoista tai hylkäämisestä. Sosiometrialla on monenlaisia käyttömahdollisuuksia kasvatustieteellisessä tutkimuksessa ja käytännön kasvatus- sekä opetustyössä. Sosiometrian menetelmät soveltuvat käytettäväksi niin aikuisille kuin lapsille. (Ropo 2001, 85).

Sosiometria – käsite voidaan jakaa kahteen määritelmään, sen mukaan miten laajalti käsitettä tarkastellaan. Toiset viittaavat sosiometrialla kaikkiin kvantitatiivisiin tiedonhankintamenetelmiin, joilla kerätään tietoa yksilöiden välisistä suhteista erilaisissa ryhmissä ja yhteisöissä. Toiset käyttävät sosiometria – käsitettä suppeammassa merkityksessä, jolloin sillä tarkoitetaan psykiatri J.L. Morenon vuonna 1934 kehittämää menetelmää. Kyseisessä menetelmässä pienryhmän sosiaalisen verkoston rakennetta kuvataan Morenon kehittämällä sosiometrisella kuviolla eli sosiogrammilla.

(Ropo 2001, 85). Itse käytän tutkimuksessani sosiogrammia, jolloin viitataan juuri jälkimmäiseen määritelmään.

Sosiometriikka terminä viittaa siis sosiaalisten suhteiden mittaamiseen ja mittaamisella tarkoitetaan puolestaan ilmiön tai ominaisuuden muuttamista jonkun mittarin avulla kvantitatiiviseen muotoon eli mitattava ominaisuus muutetaan numeeriseksi. Sosiometriikassa oletetaan ja hyväksytään, että sosiaalisia suhteita koskevat vuorovaikutusilmiöt ja muut ominaisuudet voidaan osittaa muuttujiksi niin, että ilmiön osia voidaan mitata toisistaan riippumattomasti, sekä ilmiöiden numeeriset arvot kuvaavat alkuperäistä ominaisuutta pätevästi ja luotettavasti. (Ropo 2001, 86).

Sosiometriassa mitattavia muuttujia voidaan luokitella mittauksen tarkkuuden ja muuttujien tutkimuksellisen aseman sekä merkityksen suhteen. Erilaisia muuttujien mittaustarkkuuksia ovat esimerkiksi nominaaliasteikko, järjestys- ja intervalliasteikko sekä suhdeasteikko. (Ropo 2001, 86-88). Käytin tutkimuksessani nominaaliasteikollista mittausta, jossa mitataan sosiaalisia valintoja. Nominaaliasteikollisia mittauksen tuloksia kuvataan esimerkiksi matriisilla tai sosiogrammilla (Ropo 2001, 88).

”Sosiogrammi on graafinen esitys henkilön sosiaalisista siteistä eli eräänlainen ihmissuhdekaavio.” (Lappeenrannan kaupunki 2012). Se on hyvä tapa kartoittaa ryhmän tilannetta. Sosiogrammin avulla voidaan selvittää ryhmän sisäistä rakennetta tai ryhmän jäsenten välistä viestintää. Sosiogrammin avulla ryhmän ohjaaja saa hyödyllistä tietoa ryhmästä ja sen valtasuhteista. Sosiogrammista ilmenee ketkä ovat ryhmän suosituimpia ja vähemmän suosituimpia henkilöitä. Sen avulla voi esimerkiksi kartoittaa koululuokassa ketkä oppilaista sopivat niin sanotusti tukihenkilöiksi ja ketkä jäävät ryhmän ulkopuolelle. (Henriksson 2012, 2; Lappeenrannan kaupunki 2012, 1; Ropo 2001, 85)

Sosiometrasta mittausta tehdessä jokaiselle ryhmäläiselle jaetaan paperi, johon he kirjoittavat oman nimensä. Ohjaaja kysyy kysymyksiä, joihin jokainen vastaa haluamansa muun ryhmäläisen nimen. Tämän jälkeen vastaukset kerätään ja ohjaaja tekee vastauksien perusteella itselleen eräänlaisen nuolikartan eli sosiogrammin. Ohjaajan ei ole suotavaa näyttää vastauksia itse ryhmäläisille ellei sille ole perusteltua tarkoitusta. Mikäli kaavio halutaan näyttää ryhmäläisille tai muille henkilöille, on siitä

poistettava henkilöiden nimet. (Koulukinoyhdistys 2012, 2; Lappeenrannan kaupunki 2012, 1)

Sosiometrisen mittauksen valitsin siksi, että se antaa selkeän käsityksen Multasormikerhon jäsenten välisistä suhteista ja sitä kautta ryhmähengestä. Lisäksi sosiometrisen kyselyn toteutus on helppoa ja nopeaa, eikä se ole liian haastavaa tytöille. Yhtä tiettyä tutkimusta varten kehitetyt tutkimuskysymykset eivät yleensä ole yhtä päteviä ja luotettavia kuin ennestään kehitellyt ja kokeillut ja siksi pitäisi pyrkiä löytämään jo aikaisemmissa tutkimuksissa käytettyjä mittareita. (Ropo 2001, 89). Tästä syystä valitsin ja muokkasin internetsivustolta (Lappeenrannan kaupunki 2012, 1) löytämäni kysymykset omaan kyselyyni sopiviksi.

5.2 Haastattelut – toinen tutkimusmenetelmä

Sosiometrinen mittaus kuitenkin kertoo vain ryhmän jäsenten väliset suhteet, eikä se ollut tutkimukseni ainut tarkoitus, joten tarvitsin myös toisen tutkimus menetelmän. Määrällinen tutkimus ei sopinut tähän tilanteeseen, koska tyttöjä oli siihen tarkoitukseen liian vähän. Strukturoitujen kysymysten avulla en olisi saanut tytöistä tarpeeksi irti ja avoimet kysymykset eivät olisi tuottaneet hedelmää. Kerhon tytöt olivat sen ikäisiä, etteivät he oikein osanneet vastata avoimiin kysymyksiin. Tämän totesin jo käytännössä, kun tytöiltä kysyttiin palautetta pidetystä kerhokerrasta, jossa kokattiin kokin ohjeiden mukaan. Kyseisessä tutkimuksessa oli vain kaksi avointa kysymystä eikä tyttöjen vastauksista ”oli kivaa” voinut näin ollen saada kovinkaan rakentavaa palautetta.

Kylmän ja Juvakkaan (2007, 66) mukaan laadullisessa tutkimuksessa aineistoa tarkastellaan usein mahdollisimman avoimesti esimerkiksi kysymällä aineistolta, mitä se kertoo tutkittavasta ilmiöstä. Aineiston analyysin tarkoituksena onkin aineiston kiteyttäminen ja nostaminen kuvailevalle tasolle. Tällöin analyysin myötä aineisto muuttuu haastatteluaineistosta tutkittavan ilmiön teoreettiseksi kuvaukseksi. (Vatanen 2012, 23). Laadullisen tutkimuksen tulokset siis eivät anna absoluuttista totuutta, vaan ovat kuvailevia, auttavat ymmärtämään ilmiöitä ja toimintaa kokonaisuudessaan (Vatanen 2012, 23). Laadullinen tutkimusmenetelmien käyttö sopi mielestäni paremmin tähän

tutkimukseen, sillä sen avulla saisin tarvittavat tiedot. Tästä syystä valitsin toiseksi tutkimus menetelmäksi haastattelut

Minulla ei ollut aikaa ja paikkaa haastatella tyttöjä erikseen, joten pidin ryhmähaastattelun. Lisäksi ajattelin, että tilanne olisi ryhmähaastattelussa paljon vapaampi ja rennompi, koska se ei tuntuisi tytöistä niin viralliselta ja jännittävältä. Kuitenkin ryhmähaastattelussa ryhmän paine, jos ryhmä ei ole tarpeeksi turvallinen, tai ohjaajan läsnäolo voivat vaikuttaa haastateltavien sanoihin ja erityisesti sanomatta jättämiseen, jolloin arvokasta tietoa jää saamatta. Tämä riski minun oli kuitenkin otettava. ”Esimerkiksi kun mittaamme itsetunnon lisääntymistä ja toiminnan vaikutusta siihen, niin ihmisen itsetuntoon ja samalla vastauksiin vaikuttaa monta tekijää yhtä aikaa. Nämä tekijät vaikuttavatkin samalla henkilön vastauksiin aineistossa ja tekevät niistä näin vain suuntaa-antavia, eikä absoluuttisia totuuksia”. (Vatanen 2012, 23).

Kuten edellä mainitsin, haastattelukysymyksissä pitäisi pyrkiä käyttämään jo jonkun toisen hyväksi havaitsemia kysymyksiä. Tästä syystä otin mallia Blomin (2011, liite 2) haastattelu kysymyksistä. Haastattelukysymykset osoittautuivat kuitenkin vähän turhan vaikeiksi näille tytöille. Improvisoiden sain kuitenkin tarvitsemani tiedot tytöiltä.

Tiesin, etteivät tytöt jaksaisi keskittyä, jos vain istuisimme pitkään aloillamme. Tästä syystä tein ryhmähaastatteluun myös toiminnallisen osuuden. Tämän osuuden kysymykset olivat lähinnä strukturoitujen kysymysten tyyppisiä, joissa vaihtoehtoina oli vastata kyllä, ei tai en osaa sanoa/en halua vastata. Sitä ei kuitenkaan ollut järkevää toteuttaa ryhmähaastattelun yhteydessä, koska nuoria oli niin vähän.

Myös itse tutkijan analyysiin vaikuttavat monet tekijät. Vaikka tutkija kuinka yrittäisi jättää omat ajatuksensa ja pyrkisi olemaan täysin neutraali ja ulkopuolinen, on tämä mahdotonta. Aineiston analyysiin vaikuttavat aina myös tutkijan omat näkemykset. Tutkija ei myöskään tutkiessaan jotain aihetta voi olla täysin ulkopuolinen. Koska olin itse ohjaamassa ja tutkimassa, tarvitsin myös muiden havaintoja. Omien havaintojen lisäksi päätin haastatella myös Monitoimitila Arkin esimiestä, Sirpa Lehikoista ja toista apuohjaajana ollutta Monitoimitila Arkin harjoittelijaa, Eija Uuspeltoa. Heiltä sain lisähavaintoja ja enemmän ulkopuolisen näkökulmasta.

5.3 Miten aineiston kerääminen toteutettiin?

Multasormikerho alkoi syksyllä 2011 ja idea opinnäytetyöstä ja kehittämisprojektista alkoi tuolloin. Ensiksi Multasormikerhon piti olla kehittämisprojektini, mutta se muuttuikin talven mittaa opinnäytetyöksi. Tutkimusmenetelmän valitseminen ennen tutkimuksen tavoitteen ja ongelman muotoilua ei ole viisasta, koska lähtökohtana on pidettävä, että menetelmä palvelee tutkimuksen tavoitteen saavuttamista ja ongelmaan vastaamista, eikä päinvastoin (Ropo 2001, 89). Vaikka en joulukuussa vielä tiennyt kumpi aiheesta syntyy, tiesin sosiometrisen kyselyn tekemisestä olevan hyötyä molemmissa tapauksessa.

Tutkimus alkoi siis joulukuussa vuonna 2011, jolloin pidin tytöille ensimmäisen sosiometrisen kyselyn. Koska olin keksinyt idean melko varhain ja teettänyt ensimmäisen sosiometrisen kyselyn heti joulukuussa, minulla oli mahdollisuus tehdä myöhemmin, Multasormikerhon lopuksi, myös vertailevan sosiometrisen kyselyn. Näistä kahdesta sosiometrisestä kyselystä syntyneiden sosiogrammien avulla pystyisin tutkimaan oliko kerhon toiminnoilla tai ohjaajien toimilla vaikutusta kerhon ryhmähengen ja ryhmän jäsenten välisiin suhteisiin. Kevään 2012 lopussa, 22.5.2012, pidin tytöille toisen sosiometrisen kyselyn.

Myöhemmin tajusin tehneeni virheen jälkimmäisessä sosiometrisessä kyselyssä, sillä useasta vastauspaperista puuttui tekijän nimi. Huomasin virheeni liian myöhään, jotta olisin voinut kysyä tytöiltä tai teettää uuden kyselyn. Onnekseni kuitenkin lukiessani vastauspapereita huomasin, että kunkin lapun tekijän nimi oli selkeästi pääteltävissä. Koska tunsin tytöt hyvin, tiesin suunnilleen ketä he kirjoittivat vastaukseksi kahteen ensimmäiseen kysymykseen. Koska kyseessä oli kaksi eri kaveriporukkaa jaoin vastaukset ensin niiden mukaan ja sen jälkeen pystyin katsomaan kenen nimi ei ilmennyt lapussa. Kaikissa vastauksissa ilmeni muiden heidän kaveriporukansa jäsenten nimet, muttei tietenkään heidän omiaan, jolloin vastauspaperi saattoi kuulua vain nimeltä mainitsemattomalle henkilölle. Näin onnekseni tekemäni virhe ei vaikuttanut sosiogrammin tekemiseen.

Ryhmähaastattelun pidin Multasormikerhon toiseksi viimeisellä kerralla, 22.5.2012, jolloin voisin viimeisellä kerralla tarkentaa vielä aiheita, mikäli se olisi tarpeellista.

Tässäkin tiedonkeruu menetelmässä ilmeni ongelmia, sillä osa tytöistä ei ollut paikalla ja kolme tyttöä vielä lähti kesken kerhon eli haastattelun pois. Heidän pois menonsa ei liittynyt haastatteluun, vaan heillä oli muuta sovittua menoa juuri sillä kerralla.

Haastattelin kyllä muita tyttöjä, mutta osan poistuminen kesken kaiken aiheutti närkästymistä ja turhautumista. Paikalta poistuneet olivat kohdelleet muita epäkunnioitavasti ja toimineet väärin myös omasta mielestäni, mutta haastattelu meinasi mennä vain epävääryyksistä kertomiseen, jolloin itse kysymykset jäivät toissijaisiksi. Toisaalta halusin myös kuulla niistä sillä sekin kuului osaltaan tutkimukseen, mutta se ei ollut tutkimuksen ainut osa, joten haastattelu-aika venyi pitkäksi.

Huomasin myös, että en ollut ehkä osannut ajatella tyttöjen ikää tarpeeksi, sillä osa kysymyksistä tuntui olevan liian vaikeita. Tai ehkä muiden läsnäolo vaikutti asiaan, jolloin he eivät uskaltaneet kertoa kaikkea avoimesti.

Viimeisellä kerhon kerralla, 29.5.2012, halusin vielä palata ja täydentää muutamaa kysymystä ja teettää haastatteluun suunnittelemani toiminnallisen osuuden. Tässäkin tilanteessa suunnittelin toimintajärjestyksen hieman väärin, sillä tyttöjen keskittymiskyky ei meinannut millään riittää loppuun asti. Sain kuitenkin vastaukset ja nyt paikalla oli suurin osa tytöistä.

Kerhon loputtua alkoi kesä ja kesän Multasormet, joten kesä oli hyvin kiireinen ja toimintaa täynnä. Lisäksi esimieheni poissaolot ja lomat osuivat juuri siihen aikaan. Teetin esimieheni ja toisen ohjaajan haastattelut vasta elokuussa, 17.8.2012. Mielestäni tämä ei kuitenkaan ollut ongelma, sillä sain haastatteluista tarvitsemani vastaukset. Tämä haastattelu menivät ongelmitta sillä aikuiset eivät järjestä niin paljon yllätyksiä ja haastattelu oli muutenkin muodoltaan paljon vapaampi lähinnä keskustelun tyyppinen.

6 TUTKIMUKSEN TULOKSET

6.1 Mitä sosiogrammien vertailu kertoo?

Aloitin sosiometrinen kyselyiden analysoinnin ensin luomalla itse sosiogrammit. Koska tieto, mitä sain tytöiltä, oli vielä vastauksien muodossa erillisillä papereilla, täytyivät vastaukset ensin purkaa ja liittää yhteen ja sitä kautta muotoilla niistä sosiogrammit. Koska teetin tytöillä kaksi sosiometrinen kyselyä, syntyi kaksi erillistä sosiogrammia. Näin pystyin vertamaan onko joulukuun ja toukokuun välillä tapahtunut jokin muutoksia. Sosiometrinen kyselyiden vastausten lisäksi analysoinnin apuna käytin lukuvuoden aikana keränneitä omia havaintojani.

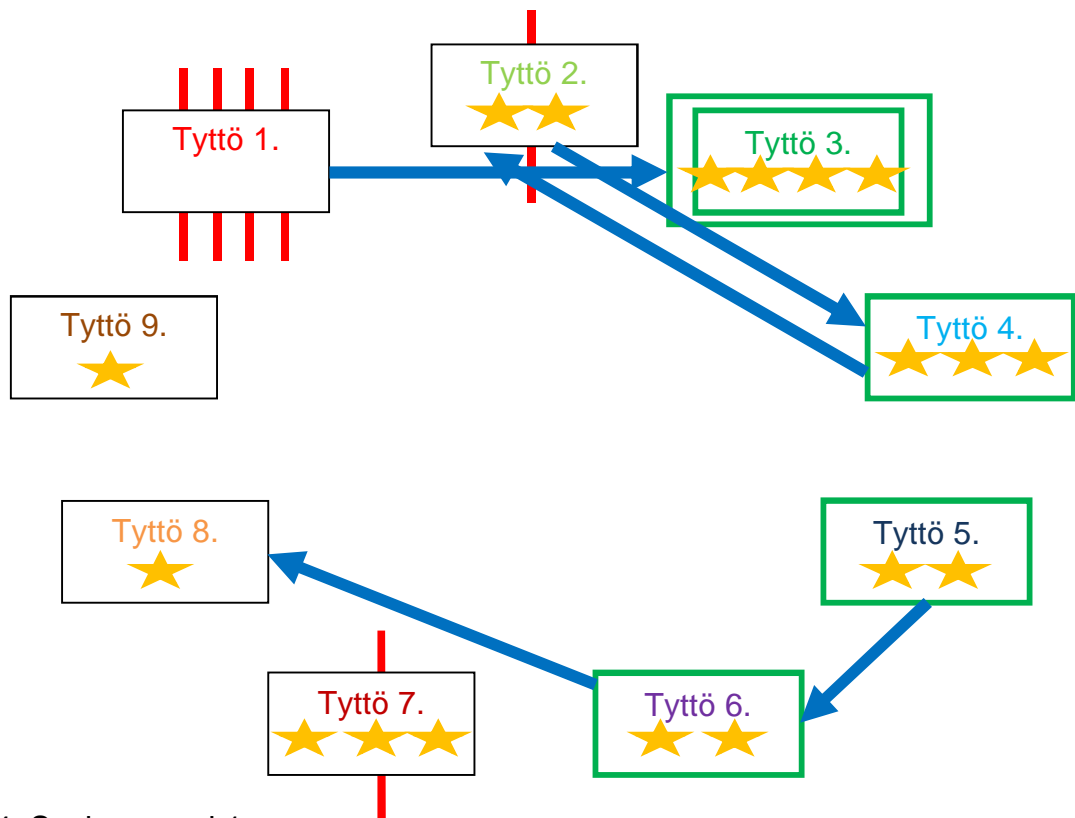

KUVIO 4. Sosiogrammi 1

Kysymykset ja vastausten merkitsemistavat:

1. Olet menossa huvipuistoon. Sinulla on kaksi ranneketta. Kenelle antaisit toisen rannekkeen? Kysymykseen vastanneista piirretään nuoli vastauksen mukaiseen henkilöön.

2. Leikimme kerhossa leikkiä ”seuraa johtajaa”. Kenet ryhmäläisistä valitsisit ensimmäiseksi johtajaksi? Vastauksen mukaisen henkilön ympärille merkitään vihreä neliö.
3. Kerhossa tehdään ryhmätöitä. Tehtäväsi on koota toimiva ryhmä. Ketkä kolme valitsisit? Vastauksen mukaisen henkilön neliöön laitetaan keltainen tähti.
4. Ketä et mielelläsi ottaisi kerhossa mukaan leikkiin? Vastauksen mukaisen henkilön neliön taakse vedetään punainen viiva.

Ensimmäisessä sosiometrisessä haastattelussa paikalla olivat tytöt 1.-6. Ensimmäisen kysymyksen perustella tytöt 2. ja 4. antaisivat huvipuistorannekkeet toisilleen. Tytöt ovat selkeästi kavereita keskenään. Tyttö 1. antaisi rannekkeen tytölle 3. ja tyttö 5. antoi rannekkeen tytölle 6. Tyttö 1. ja tyttö 5. eivät saa samanlaista arvostusta itselleen henkilöiltä, joille itse antoivat rannekkeensa. Tyttö 6. antoi puolestaan rannekkeensa paikalla olemattomalle tytölle 8. Ohjaajani havaintojen mukaan tyttö 6. on myös tytön 5 kaveri, mutta ilmeisesti hänen ystävyytensä tyttöön 8. on vahvempi kuin tyttöön 5. Tyttö 3. ei puolestaan osannut päättää vain yhtä henkilöä vaan kirjoitti kaksi nimeä, jotenka hänen vastaustaan ei voi huomioida.

Kysymyksessä kaksi tyttöä 3. sai kaksi ääntä ja tyttö 4. yhden äänen. Selkeästi neljän tytön porukassa, mihin kuuluvat tytöt 1.-4., eivät äänet menneet tasan kaikkien kesken. Tässä kaveriporukassa selkeästi halutaan tyttö 3. seuraa johtajaa –leikin ensimmäiseksi johtajaksi ja tyttöjen 1. ja 2. ei haluta olevan ensimmäisiä johtajia. Jälleen tytön 3. vastausta ei voi huomioida, koska vastauksessa oli kaksi nimeä. Tytöt 5. ja 6. antoivat äänensä toisilleen. Tämän kysymyksen perusteella tyttö 6. arvostaa myös tyttöä 5.

Kolmessa kysymyksessä tyttöjen piti valita kolme henkilöä ryhmäänsä. Jälleen tyttö 3. sai eniten ääniä, 4 kappaletta. Tytöt 4. ja 7. saivat seuraavaksi eniten, kolme ääntä. Huomioitavaa on, ettei tyttö 7. ollut edes paikalla, mutta sai silti reilusti ääniä. On selkeää, että häntä pidetään hyvänä ryhmän jäsenenä. Tytöt 2. 5. ja 6. saivat kukin kaksi ääntä. Paikalla olemattomista tytöistä 8. ja 9. saivat yhden äänen. Tyttö 1. ei saanut yhtään ääntä. Tämän perusteella kukaan paikalla olleista Multasormikerholaisista ei haluaisi häntä ryhmäänsä.

Viimeisessä kysymyksessä piti valita ketä ei niin mieluusti ottaisi leikkiin mukaan. Kukaan tytöistä ei olisi halunnut alkuun nimetä ketään, mutta selitykseni myötä kaikki nimesivät jonkun. Tytöt 2. ja 7. saivat yhden äänen. Loput äänet menivät tytölle 1. ja hän sai peräti 4. ääntä. Huomioitavaa on, että kaikki negatiiviset äänet menivät ensimmäisen kaveriryhmän (tytöt 1.-4. ja 7.) tytöille. Kyseinen kaveriporukka herätti siis ryhmän ulkopuolisissa negatiivisia tunteita sekä myös ryhmän sisällä.

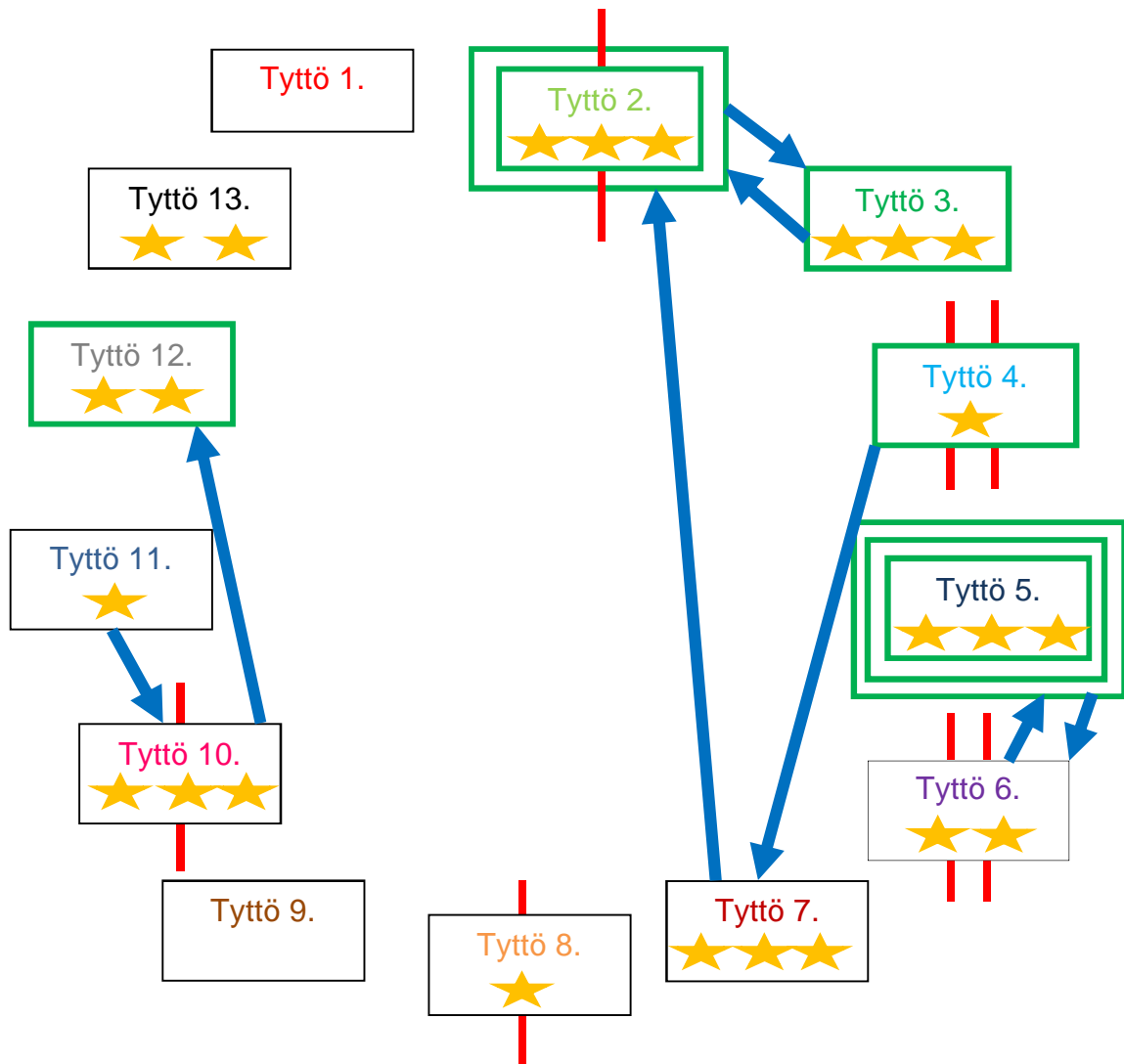

KUVIO 5. Sosiogrammi 2

Kysymykset ja vastausten merkitsemistavat:

1. Olet menossa huvipuistoon. Sinulla on kaksi ranneketta. Kenelle antaisit toisen rannekkeen? Kysymykseen vastanneista piirretään nuoli vastauksen mukaiseen henkilöön.

2. Leikimme kerhossa leikkiä ”seuraa johtajaa”. Kenet ryhmäläisistä valitsisit ensimmäiseksi johtajaksi? Vastauksen mukaisen henkilön ympärille merkitään vihreä neliö.
3. Kerhossa tehdään ryhmätöitä. Tehtäväsi on koota toimiva ryhmä. Ketkä kolme valitsisit? Vastauksen mukaisen henkilön neliöön laitetaan keltainen tähti.
4. Ketä et mielelläsi ottaisi kerhossa mukaan leikkiin? Vastauksen mukaisen henkilön neliön taakse vedetään punainen viiva.

Vertailevassa sosiometrisessä haastattelussa paikalla oli kaksi tyttöä enemmän, mutta tytöt eivät olleet samat kuin ensimmäistä tehdessä. Paikalla olivat tytöt 2. – 7. sekä 10. ja 11. Kysymyksessä yksi tällä kertaa tytöt 2. ja 3. sekä tytöt 5. ja 6. antoivat huvipuistorannekkeensa toisilleen. Tästä jo huomaa, että kaverisuhteet olivat muuttuneet. Nyt tyttö 5. sai heti äänen takaisin myös työltä 6. ja tyttö 2. ja 3. olivat vuoroisesti ”parhaita kavereita”. Tyttö 4. antoi rannekkeensa tytölle 7., tyttö 7. antoi tytölle 2., tyttö 10. tytölle 12. ja tyttö 11. tytölle 10. Näin ollen kaikki loppujen antamat rannekkeet menivät ristiin. Ainoastaan tyttö 12. ei ollut paikalla, joten tyttö 10. ei edes voinut saada vastavuoroisesti itselleen ääntä. Ilmeisesti näillä henkilöillä ei ollut vahvoja ”paras kaveri” -suhteita tai ainakaan ne eivät olleet yhtä vahvoja molemmin puolin.

Kysymyksessä kaksi suosituimmaksi muuttuivatkin tyttö 2., kahdella äänellä, ja tyttö 5. kolmella äänellä. Tytöt 3. 4. ja 12. saivat yhden äänen. Lisäksi huomaa, että toisesta kaveriporukasta, johon kuuluvat tytöt 5. 6. 10. 11. ja 12. ja paikalla ollessaan myös tytöt 8. 9., oli enemmän tyttöjä paikalla tätä sosiometristä haastattelua tehdessä. Nyt kyseinen kaveriporukka sai yhtä paljon ääniä kuin toinen kaveriporukka. Havaintojeni perusteella tytöt vastaavat ensimmäiseen kysymykseen ”parhaan kaverinsa” ja seuraavaan kysymykseen toiseksi parhaan kaverinsa nimen. Tästä kaveriporukasta (tytöt 5. 6. 8. - 12.) selkeästi toiseksi eniten yksimielisesti pidetään työstä 5. Hän on ilmeisesti toisten mielestä se ”toiseksi paras ystävä kerholaisista”.

Kolmannessa kysymyksessä suosituimmaksi nousivat kolmella äänellä tytöt 2. 3. 5. 7. ja 10. Tyttö 6. 12. ja 13. saivat kaksi ääntä ja tytöt 4. ja 8. yhden äänen. Tytöt 1. ja 9. eivät saaneet tällä kertaa yhtään ääntä. Viimeisessä kysymyksessä tytöt 4. ja 6. saivat kaksi ääntä. Tytöt 2. 8. ja 10. saivat yhden äänen ja loput tytöt eivät saaneet

ääniä. Tyttö 12. ei halunnut kirjoittaa kenenkään nimeä, jotenka yksi punainen viiva puuttuu sosiogrammista.

Sosiogrammeja vertaillen huomaa, että eroa on tapahtunut joulukuun ja toukokuun aikana. Suurin huomattava muutos on tapahtunut tytön 1. kohdalla. Ensimmäisessä sosiometrisessä kyselyssä hänestä ajateltiin hyvin negatiivisesti, mutta toisessa kyselyssä hän ei ole saanut mitään ääniä, ei liioin negatiivisia, mutta ei positiivisiakaan. Lisätietona voin kertoa, että tytöt 1. 2. 3. 4. ja 7. tuntevat toisensa jo entuudestaan ja usein kerhossa he viettivät aikaa yhdessä. Sanotaan, ettei tyttöjen kaveruudessa epäparillinen luku ole hyväksi (Eriikka 2013 & Clara 2007). Yksi viidestä työstä jäi usein ulkopuolelle. Kyseinen ulkopuolelle jäävä henkilö ei aina ollut sama, mutta useasti tämä kohdistui tyttöön 1 tai tyttöön 4.

Tytön 1. ei olisi pitänyt olla ensimmäisenä haastattelu päivänä ulkopuolinen, koska tyttö 7. puuttui tästä kaveriporukasta. Myös toisesta kaveriporukasta (tytöt 5. 6. 8. ja 12.) joku antoi äänensä tytölle 1. Tyttö 1. on hieman erilaisempi kuin muun. Hän oli usein kovin äänekkäs ja levoton, jolloin ohjaajana jouduin myös kiinnittämään häneen huomiota. Tämä saattoi taas osaltaan lisätä negatiivista tunnelmaa. Kavereiden hyväksyntä joukkoon, on tärkeää lapselle, sillä silloin hän voi kehittyä aloitteelliseksi ja itsen luottavaksi muissakin ihmissuhteissa. Yksinäisyys ja puutteelliset sosiaaliset taidot voivat vaikeuttaa kehitystä. (Anttila ym. 2006, 111). Toivottavasti tytön sosiaaliset taitonsa kehittyvät, jolloin hän pääsisi paremmin mukaan porukkaan.

Ihmisen minäkäsitys vaikuttaa siihen, miten hän hahmottaa itseään ja ominaisuuksiinsa, kuten kuinka hyvänä hän pitää tunnollisuuttaan, kauneuttaan, sosiaalisuuttaan tai älykkyyttään. (Eronen ym. 2005, 46). Mitä moniulotteisempi nuoren minäkäsitys on, sitä paremmin se suojaa häntä mahdollisten kielteisten elämäntapahtumien psyykkisiltä vaikutuksilta. (Anttila ym. 2006, 139–140). Tyttö 1. on äärimmäisen fiksu, sillä hän tietää paljon monista asioista ja ymmärtää vaikeampiakin termejä. Hän myös tiedostaa omat kykynsä enkä usko hänen minäkäsityksensä horjuvan kovin helposti.

Tytön 4. kohdalla on jo pitkään ollut samantapainen ongelma. Hän kokee usein jäävänsä kaveriporukassaan ulkopuolelle. Myös kesien Multasormissa on havaittu sa-

moja ongelmia. Muut tytöt väittävät etteivät aina edes ymmärrä miksi tyttö 4. kokee itsensä ulkopuoliseksi ja sen jälkeen heittäytyy todella melko dramaattisesti uhriksi. Tytön 4. itsetunto ja minäkäsitys eivät ole kovin vahvoja. Kielteisen minäkuvan omaava ihminen huomaa helpommin muiden ihmisten kritiikin häntä kohtaan kuin myönteiset arviot ja täten hänen huono minäkäsityksensä vahvistaa itse itseään (Eronen ym. 2005, 98; Viikko-Riihelä & Laine 2007, 27). Tytön pitäisi enemmän luottaa itseensä ja välittää vähemmän muiden ajatuksista.

Sosiogrammeihin ei kuitenkaan kannata tulkita suoraan kirjaimellisesti. Tytöt ovat sen ikäisiä, että kaverisuhteilla on suuri merkitys elämässä, mutta he vasta harjoittelevat sosiaalisia taitoja. Usein tämän ikäiset tytöt käyttävät myös paljon nimitystä ”paras kaveri”. Kuitenkin voi hyvin riippua päivästä, kuka on sen hetkinen paras kaveri. (Eriikka 2013 & Clara 2007). Tästä syystä sosiogrammien tulkinnan ja johtopäätösten tekemiseen tarvitaan myös havaintoja ryhmän toiminnasta pidemmällä aika välillä. Sosiogrammi antaa kuitenkin hyvän viitteen siitä ketkä ovat suosittuja ja ketkä vähemmän suosittuja ryhmässä.

6.2 Mitä haastatteluista voi päätellä?

Aloitin opinnäytteeni haastatteluaineistojen analysoinnin litteroimalla äänitetyt haastattelut. Litteroinnin tarkoituksena oli helpottaa aineiston analysointia ja varmistaa kaikkien haastattelussa esiin tulleiden ajatusten huomioiminen ja niihin perehtyminen. Tämän jälkeen yhdistin eri haastatteluista saamani tiedot yhteen aiheittain. Haastatteluiden vastausten analysoinnin apuna käytin omia havaintojani, joita olin kerännyt lukuvuoden aikana.

Työille tekemäni ryhmähaastattelun aluksi kyselin lämmittelyksi ja asioiden mieleenpalauttamiseksi ensin, mistä kerhon aktiviteeteista he olivat pitäneet. Haastattelussa oli paikalla 8 tyttöä, tytöt 2. 3. 4. 5. 6. 7. 10. ja 11. Luetteloin, mitä kaikkea olimme talven aikana tehneet ja tytöt viittasivat, jos olivat pitäneet siitä. Käsiä nousi seuraavasti:

- Retki Heurekaan 3,5
- Linnanmäkireissu ilmaisrannekkeilla 7

- Retki Luonnontieteellinen museoon ja syöti Chicosissa 4
- Luontoretki palstalle 3,5
- Salissa leikkiminen ja pelaaminen 8
- Kukkien ja erilaisten siementen istuttaminen 8
- Askartelu 8
- Erilaisten lehtien kerääminen 2
- Kiipeily 6
- Paitojen painaminen 7
- Tietovisat 8
- Ulkoleikit 6,5
- Halloween juhlat 6
- Leipominen 7
- Retki pulkkamäkeen 6
- Luistelu Helsingissä 2
- Uinti Myyrmäen uimahallissa 7

Mikään tekemämme juttu ei jäänyt ilman käsiä eli kaikki toiminta palveli joidenkin tyttöjen mieltymyksiä. Äänien jakautumiseen vaikutti myös se, etteivät kaikki tytöt olleet joka kerta mukana ja osa tytöistä ei ollut myöskään haastattelua tehdessä paikalla. Esimerkiksi retkellä Luonnontieteelliseen museoon, kaikki eivät olleet mukana ja luisteluun osallistuneista kaikki eivät olleet haastattelutilanteessa paikalla.

Lopuksi kysyin vielä mikä on ollut kivointa, mitä Multasormikerhossa on tehty. Linnanmäkireissu ja kiipeily olivat ehdottomia suosikkeja. Tämä johtuu siitä, että ne ovat arkkielämästä poikkeavia tapahtumia, joita ei voi kokea missä vain.

”Lintsi, kiipeily, pullan tekeminen, pulkkailu, istuttaminen ihan ok.”

”Kaikki on ollu kivaa.”

Kuitenkin myös arkisemmat asiat kuten leipominen, istuttaminen, uiminen ja pulkkamäki olivat tyttöjen mieleen.

Loppu ryhmähaastattelussa oli paikalla vain viisi tyttöä, tytöt 4. 5. 6. 10. ja 11. Toiminnallisessa haastattelussa paikalla oli kahdeksan tyttöä, tytöt 1. 2. 3. 4. 6. 10. 12. ja 13. Näin ollen melkein jokainen tyttö oli mukana ainakin yhdellä tutkimusaineiston keräys kerralla. Ainoastaan tytöt 8. ja 9. eivät olleet yhdessäkään tiedonkeruu kerralla mukana, mutta tyttöjen aktiivisuus Multasormikerhossa käymiseen oli muutenkin heikko.

Ryhmän turvallisuus

Sirpan mielestä tytöt kokivat minut turvalliseksi ohjaajaksi, kuten myös tytöt niin sanoivat, ja sitä kautta myös turvallisuus välittyi itse ryhmätoimintaan.

”Ne oli sellammosii tyttöjä jotka halus et on turvallinen aikuinen ja ne halus tehdä jotain et ne koki sen ryhmän omaksi turvalliseksi ryhmäkseen et se oli varmaan se suurin syy miks ne tuliki tänne” (Sirpa).

Tämä on erittäin tärkeä lähtökohta hyvän ryhmähengen luomisessa.

Ryhmähenki

Kysymykseen, oliko ryhmä toimiva, sain hieman erilaisia vastauksia. Sirpan ja Eijan mielestä ryhmä oli ulospäin melko toimiva.

”Joo mun mielestä ryhmä oli tosi toimiva. Et oli kauheen innokkaita tyttöjä ja että näki että mielellään tulivat ja olivat niinku sitoutuneet siihen tekemiseen.” (Eija)

”Siis vaikka oli sitä tyttöjen pientä jankkaamista mitä on aina mut must se oli tosi pientä verrattuna siihen mitä niillä on muuten et se näytti siltä et ne otti niin tytön 11. ku tuli siihen jälkikäteen nii se otettiin hirveen hyvin siihen ryhmään.” (Sirpa)

Ryhmäläiset eivät olleet aivan samaa mieltä. Ryhmässä oli selvästi havaittavissa tällaista kaksijakautuneisuutta, mikä ilmeni jo sosiogrammista. Ryhmässä oli selkeästi havaittavissa kaksi erillistä kaveriporukkaa. Kärjistetysti he vilkkaat, ylisosiaaliset ja äänekkäät tytöt ja sitten he kiltit, tunnolliset ja vähän hiljaisemmat tytöt.

Haastattelussa ilmeni myös, että osa tytöistä tunsu jopa tulleen kiusatuksi tai syrjityksi. Tytöistä tuntui, ettei heitä kuunneltu eikä heidän mielipiteistään välitetty. Osa toisen kaveriporukan tytöistä vain jyräsivät oman tahtonsa läpi ja kohtelivat muita ryhmäläisiä epätasa-arvoisesti. Kerhon ilmapiiri ei ollut avoin, eikä muilta ryhmäläisiltä saanut aina rohkaisua, tukea tai apua.

”Sit ne joskus tuntuu et ne syrjii toisia.”

”Ne haluu aina olla yhes eikä haluu olla koskaan kenenkään muun kaa.”

Olin tästä ohjaajana tietoinen ja yritin kyllä kovasti puuttua tilanteeseen.

”Todennäköisesti sitä oli jotenkin tai olikin luotu sitä henkeä ehkä että ei siellä kukaan mun mielestä jääny ulkopuoliseksi että toiminta oli tapahtu sillä tavalla että kaikki pääsi siihen mukaan.” (Eija)

Sen ikäisten tyttöjen ryhmään vaikuttaminen ei ole helppoa. Suurin syy johtui siitä, että en pystynyt vaikuttamaan siihen, mitä kerhon ulkopuolella tapahtuu. Monet olivat kavereita jo entuudestaan ja samassa koulussa. Kerhon sisällä pystyin hillitsemään ulosjäämistä, syrjintää ja kiusaamista, mutta kerhon loputtua tilanne jäi taas tyttöjen hallintaan.

”No totta kai siel oli vähän sellasia niin mikä mun mielestä on ihan luonnollista varsinki ton ikäisillä että on niitä kaverilinkkejä mut niitäkin mun mielestä sitte ohjaamalla - - Aika hyvin ei tarvinnu niin hirveesti suostutella et sai vähän rikottua niitä et edelleenkin mitä äskönki niinku sanoin että se on ohjaajan vastuulla ettei kukaan tunne jäävänsä niinku ulkopuolille.” (Eija)

Kukaan tytöistä ei tuntenut kuitenkaan jääneensä yksin, sillä kaikilla oli kyllä kavereita kerhossa. Tytöt sanoivatkin, että saivat myös uusia ystäviä. Ilmapiiri niin sanottujen kavereiden kesken oli hyvä ja toimiva. Omaan ”kaveriporukakkaan” pystyi luottamaan ja ryhmähenki heidän välillään oli hyvä.

”[Hyvä ilmapiiri] riippuu vähän ketkä on tässä.”

”[Ryhmähenki on hyvä] jos on sellaset oikeet ryhmät.”

Kavereiltaan tytöt tunsivat saavansa apua aina pyytäessä.

”Jos mä en oo vaik ollu paikalla ja mä en oo tienny ja mull ei oo facee et mä oon voinu kattoo nii mä kysyn ain tytöltä 10.”

”Nii tyttö 5. soitti mulle tänää aamul ku mä en tienny [mitä meillä on kerhossa].”

”Ja sit tyttö 13. on kertonu mulle jotain ku mä en ollu päässy koneelle.”

Toiminnallisessa haastattelussa mukana oli mukana enemmän ryhmäläisiä ja tasa-puolisesti molemmista kaveriporukoista.

- Onko Multasormikerhon ryhmää voinut sanoa ryhmäksi? Neljä vastasi kyllä ja neljä ei.
- Onko ilmapiiri ryhmässä ollut kannustava? Kolme vastasi kyllä ja neljä ei osannut sanoa.
- Oletko saanut apua tarvittaessa ryhmäläiseltä? Kaikki vastasivat kyllä.
- Pystytkö toimimaan kaikkien ryhmäläisten kanssa? Kolme vastasi kyllä, kolme vastasi en osaa sanoa ja kaksi vastasi ei.

Vastausten mukaan osa ryhmän jäsenistä ei edes ymmärrä käyttäytyvänsä huonosti ja siten pilaavan koko ryhmän ilmapiirin ja ryhmähengen. Tähän olisi selkeästi pitänyt puuttua kovemmin ottein. Lisäksi viimeiseen kysymykseen ei vastanneet huolestuttavat. Nuorten pitäisi oppia tulemaan toimeen erilaisten ihmisten kanssa erilaisissa tilanteissa vaikka toinen ihminen ei niin kovasti miellyttäisikään.

En luottaisi ryhmähaastattelun tulokseen täysin, sillä toisen kaveriporukan lähteminen kesken ryhmähaastattelun närkästytti ja turhautti varmasti muita tyttöjä. Toisaalta toiminnallista haastattelua tehdessä tyttöjen keskittymiskyky ei meinannut riittää. Lisäksi ryhmään tuli usein uusia jäseniä ja jokainen uusi jäsen otettiin hyvin vastaan. Kuitenkin jatkuva muutos heikentää ryhmähengen luomisen mahdollisuutta, kun joka kerta paikalla ovat eri henkilöt.

Ohjaajan merkitys

Kysyessäni samoja kysymyksiä kuin ryhmähenkeen ja muihin ryhmäläisiin liittyen vastasivat tytöt ohjaajan eli itseni toimintaan erilailla. Tyttöjen mielestä olin onnistunut olemaan tasapuolinen ja auttanut aina tarvittaessa.

”Ohjaajat on just parhaita ku ne ei koskaan kiusaa.”

Samaa sanoivat myös Eija ja Sirpa.

Tytöt ” oli hirveen sitoutunut siihen ja et heille oli tärkeätä et sinä olit se heidän ohjaajansa mut he niinku hyväksy siihen niinku uudenkin ihmisen ja sellanen luottamus tietysti kasvo niin ku kerta kerran jälkeen mut se vaan et se varmistus heidän täytyi kuitenkin saada tietää et sinä olit se et eihän Taru oo nyt mihkään hävinnyt et Taru on tässä että mä nyt oon vaan nää muutamat kerrat mut että et ei he pistäny mitään sellasta stoppia et ihan tylsää vaan ihan lähtivät mukaan” (Eija).

Sirpa painotti eritoten minun innostuneisuuteni ja sitoutuneisuuteni vaikutusta myös tyttöihin. Kun ohjaaja on kiinnostunut, tulevat myös ryhmäläiset innoissaan mukaan. Myös toiminnan kunnollinen suunnittelu on tärkeää.

”Se mikä musta oli niin ihanaa ku sä tulit ite, hyvissä ajoin, hyvin valmistautunee ja innostuneena niin ku et sä todella tulit pitämään sen kerhon ja kun ne tytöt tuli ”Onko taru jo?!” Kauheeta intoa” (Sirpa).

”sä olit suunnitellu kaikki niin hirveen hyvin etukäteen sä et tullu vaan et mitähän me tänään tehtäs et sull oli tosi tarkat hyvät suunnitelmat ja se alko niin ku napakasti heti et se valmistelu työ oli ihan erionomaista sul-ta.” (Sirpa).

Oliko Multasormikerhon toiminta monipuolista?

Vaikka Multasormikerho, rahoituksen vaatimuksesta, oli luontokerho, eivät kaikki kerhon kerrat liittyneet luontoon. Tämä näkyi myös tytöistä, sillä kysyessäni mistä he pitivät, niin kaikki toiminnat saivat positiivista palautetta.

”Joo ei se niin ku pelkkänä luontokerhona nii en usko että se olis sillä tavalla toiminu et siinä oli kuitenkin se parituntia et se on aika pitkä aika niille.” (Sirpa)

Jos pidimme kerhon Monitoimitila Arkissa, oli ensimmäisen tunnin ajaksi varattu sali meidän käyttöömme. Usein Multasormikerhon kaksi tuntia jaettiin kahteen eri osioon. Tytöt tulivat kerhoon näkemään toisiaan, pitkä koulupäivä oli takana ja energiaa riitti, joten koimme molemmat Eijan kanssa hyväksi aloittaa toiminta erilaisilla toiminnallisilla harjoitteilla ja leikeillä.

”Tekeminen oli hyvin silleen hyvin jaksotettu että joukussa taikka moniki tytöistä oli aika vilkkaita että siinä oli sitä liikunnallista puolta että saatiin sitä energiaa purettua ja niin ku mentiin sitten välillä näihin keskittymistä vaativiin kädentaitoihin tehtäviin esimerkiksi se oli niin ku hyvin suunniteltu se toiminta” (Eija)

Monipuolisuus oli siis erittäin tärkeä osa Multasormikerhoa. Pysin järjestämään erilaista toimintaa, jolloin jokaiselle löytyisi jotain ja jokainen voisi olla hyvä jossain.

”Kyllä mun mielestä [toiminta oli monipuolista] että kuitenkin siinä oltiin tuolla ulkona liikkeessä ja sit oli se uimakerta ja sit tosiaan ku joka kerta tuli se liikunnallinen puoli ja sit se kädentekemisen puoli ja sit oli vielä ruuanlaitto kokin ohjeistuksella.” (Eija)

”Ku yhdistit sitä luontoteemaa, liikuntaa ja kaikkea siihen.” (Sirpa)

Kun jokainen voi olla hyvä jossain, mahdollistetaan kaikille kerholaisille onnistumisen kokemus. Onnistumisen kokemusten kautta kyky luottaa omiin kykyihin kasvaa, mikä vaikuttaa positiivisesti myös itsetuntoon.

”Esim silloin ku me oltiin siel luistelemassa mä en uskaltanu tehdä piruettii mut sit mä tein kumminki ja uimassa hyppäsin kolmosesta vaik mä en uskaltanu.”

Näkyikö toiminnassa tekemisen ilo?

”No näky, se näky kyllä.” (Sirpa)

”Kyllä mun mielestä ja sit tytöt oli kyllä rohkeita et jos joku selvästi ei kiinnostanu et he sitten se sano sen sitten sitä vähän muokattiin sen mukaisesti et sen näki et se oli tärkeätä että heidän mielipiteet otettiin huomioon ettei ollu semmosta ettei väkisin tehdään nyt jotain mitä on toki se semmonen perussuunnitelma pysyy mut mukaillen tunnelman mukaisesti.” (Eija)

Toiminnan lähtökohtana pitäisi olla nuoret ja heidän tarpeensa. Monesti kysyin tytöiltä, mitä he haluaisivat tehdä. Tietenkään en voinut kaikkiin esimerkiksi retkiin suostua, koska ei ollut niin suuria rahallisia resursseja. Mutta jos keksi hyvän Monitoimitila Arkissa toteutettavan idean, otin toivomuksen huomioon.

Mitä uutta olet oppinut Multasormikerhon aikana?

Kun tytöiltä ryhmähaastattelussa kysyin, mitä he ovat oppineet kerhossa, olivat vastaukset hentoja nyökytyksiä tai pään pudisteluita. Mielestään he eivät olleet juuri oppineet itsestään tai ryhmässä toimimisesta juuri mitään uutta. Tämä voi hyvinkin olla mahdollista. Voi myös olla, että tytöt ovat liian nuoria, osatakseen määritellä, mitä olivat oppineet. Sen ikäisillä tytöillä ajattelu on vielä sidoksissa kokemuksiin ja havaintoihin. Monelle tytölle myös termit avoimempi tai sosiaalisempi olivat uusia.

”mä oon ennestään sosiaalinen, äiti sano et mä oon tosi sosiaalinen et leireilki mä saan heti uusii ystävii.”

Oppivatko tytöt Multasormikerhossa kertomaan omia mielipiteitään?

”Joo mutku vähän mutku ne aina sanoo niin kovaa, nii ne ei ota toisten mielipiteitä huomioon.”

Ootteks te oppinu olemaan omia itsejänne vai onko käyny päinvastoin?

”Se on joskus ärsyttävää, tai oon mä vähän oppinu, kyllä mä oon oma iteni mut joskus se on vähä vaikeeta ku esim ne ei pidä annasta nii sit on vaikee olla.”

Toiminnallisessa haastattelussa piti asettua viivalle sen mukaan oliko vastaus *kyllä*, *ei* vai *en osaa sanoa/en halua vastata*.

Oletko oppinut jotain uutta:

- eläimistä? Neljä vastasi kyllä, kaksi en osaa sanoa ja kaksi ei.
- askartelusta? Seitsemän vastasi kyllä ja yksi en osaa sanoa.
- leipomisesta? Kaikki vastasivat kyllä.
- retkillä ollessa? Kaikki vastasivat kyllä.

- ryhmässä toimimisesta? Kaikki vastasivat kyllä.
- itsestä? Kaikki vastasivat kyllä.

Oletko kerhon myötä tullut/oppinut:

- sosiaalisemmaksi? Kolme vastasi kyllä, kolme en osaa sanoa ja kaksi ei.
- rohkeammaksi? Kaikki vastasivat kyllä.
- henkisesti vahvemaksi? Kaksi vastasi kyllä, kaksi en osaa sanoa ja neljä ei.
- kertomaan omat mielipiteet? Viisi vastasi kyllä, kaksi en osaa sanoa ja yksi ei.

Istuttamisesta, eläimistä ja leipomisesta tytöt oppivat muun muassa:

”Mä oon oppinu eri istutustyyplejä.”

”Missä ne niinku pärjää ja minkälaiset jäljet niil on.”

”Siin kokkijutus ainaki.”

”Tekemään kakkua.”

Kerhon merkitys tytöille

”Mun mielestä se merkitsi paljon. Et hirveen heille oli tärkeätä tietää jo et-
tä mitä seuraavalla kerralla tehdään.” (Eija)

”Ei ne tytöt ois ees käyny täällä ilman sitä kerhoo ei ne ois tänne tullu se
oli niinku kaikkein parasta ei ne ei ne ehkä ois uskaltanu tai halunnu ne
oli sellammosii tyttöjä jotka halus et on turvallinen aikuinen ja ne halus
tehdä jotain et ne koki sen ryhmän omaksi turvalliseksi ryhmäkseen et se
oli varmaan se suurin syy miks ne tuliki tänne.” (Sirpa)

Kerhosta ei tyttöjen mukaan kuulemma ainakaan ole ollut mitään haittaa. Selän taka-
na puhumisesta on tullut paha mieli kotiin asti, mutta muuten ei murheita ole Mul-
tasormikerhosta tullut. Tytöt sanoivat että esimerkiksi kotona Multasormikerhosta oli
ollut hyötyä seuraavasti:

”Joo mä kasvatin sellasii samettiruusuja ne on ihanii.”

”Joo mä kasvatin kotona niit mä muistan ku me kasvatettiin tääl nii ostet-
tiin niit siemenii kotiin nii kotiin ja mä kasvatin niit.”

”Ja mä tein niit samoi ruokii koton mun perheelle ku mä tein täällä.”

- Oletko saanut Multasormikerhossa uusia ystäviä? Kaikki vastasivat kyllä.
- Onko kerho ollut sinulle tärkeää? Kaikki vastasivat kyllä.

Kysyessäni, onko Multasormikerhon jäsenet olleet tärkeitä, ajattelin, että vastauksen voi jo päätellä ryhmänhengen perusteella. Onneksi kuitenkin edes osa ihmisistä oli ollut tärkeitä, joten kaikille oli kyllä löytynyt kaveri.

Kysyessäni suoraan tytöiltä, mitä kerho on heille merkinnyt, sain vastaukseksi:

”Vähä kaikkee.”

”Esim niin ku kavereita, uusia paikkoja ja kaikkee kivaa.”

”Oppimista.”

”Mulle on merkinny oppimisii ja uusii kavereita.”

Mitä tulevissa Multasormikerhoissa pitäisi muuttaa?

Kysyin myös kaikilta haastateltavilta, mitä muutoksia kerho kaipaa.

”Sulle toinen ohjaaja kaveriksi et sä olit aika lujilla sen lauman kanssa et yhdelle ohjaajalle noin iso ryhmä oli vähän liikaa.” (Sirpa)

”Sen mä koin että ne on varmaan otettukki huomioon mut mä en ehkä itse osaannu niit omia suunnitelmissa ottaa niin paljon huomioon et toki olin laittanu siihenki sellaset et kysyn lapsilta palautetta ja ei sitä hirveesti tarvinnu kysyykkään ku sitä tuli mut sillee et sopivassa mitta kaavassa se heidän halumisensa otetaan huomioon ja varmaan on otettukki et sellanen kuva mull on.” (Eija)

Tyttöjen vastaukset olivat lähinnä, että enemmän retkiä ”Serenaan, Flamingoo, uudesta kiipeilemään, keilaamaan, megazoneen, korkeasaareen, leffaan, makeistehaalalle tai särkänniemeen”. Tyttöjen mielestä kaikki Multasormikerhossa tehdyt retket oli kivoja. Mitään juttua ei tarvinnut olla vähempää eli mitään ei ollut liikaa.

”Mut se ois ollu viel parempi ettei tarttis täällä puhuu pahaa.”

”Tai syrjii toisii.”

”Tai ei tarttis niinku yhtään tai sanoo suoraan et sä oot vähän ärsyttävä nätti.”

Tulevissa Multasormikerhoissa pitäisi vieläkin enemmän panostaa ryhmähengen luomiseen. Tehtävä ei kuitenkaan ole helppo, sillä kerhon ulkopuolisiin tapahtumiin on vaikea puuttua ja vaikuttaa. Lisäksi kerhon vapaamuotoisuus aiheuttaa omat rajoitteensa, sillä joka kerralla paikalla ovat eri kerholaiset.

Oliko Multasormikerho onnistunut ja kannattaako sen pitämistä jatkaa?

”Se oli onnistuneempi kun mä oletin se et tota siihen ensinnäki tuli lapsia ja ne pysy siinä ne oli innostuneita ja se oli ihan ehdottoman hyvä et vaikka se kesätoiminta päätty nii sit niillä jatku se ympäri vuoden.” (Sirpa)

”Ja onhan se sen merkki et se onnistu hyvin et ne tytöt kävi siinä nehän olis jääny pois siitä et ne jakso koko ton kauden.” (Sirpa)

”Kyllä mun mielestä ehdottomasti kyllä mä koen että se tota ihan hyvä jatkamisen arvonen asia on.” (Eija)

Tytöiltä kysyttäessä, haluuteko että kerho jatkuu ensi talvena, kaikki vastasivat ”Joo!”.

”Joo tää on paras kerho.”

7 MITÄ TUTKIMUKSESTA VOIDAAN PÄÄTELLÄ?

Multasormikerho merkitsi nuorilleen paljon. Se merkitsee kavereiden näkemistä, oppimista, uusia kokemuksia ja paikkoja eli kaikkea mitä nämä nuoret tarvitsevat. Multasormikerho on näille nuorille harrastus. Se on paikka missä he voivat turvallisessa ympäristössä itsenäistyä askel kerrallaan.

Myös Monitoimitila Arkille Multasormikerhon merkitys on suuri. Monitoimitila Arkki ei pelkkänä tilana riitä vaan tarvitaan monipuolisia ja mielenkiintoista tekemistä ja toimintaa nuorten ehdoilla. Eivät nämä nuoret olisi käyneet koko talvena Arkissa ilman kerhoa. Multasormikerho oli se syy miksi Monitoimitila Arkkiin tultiin, mutta kerhon jälkeen sinne oli mukava jäädä myös ”hengaillemaan” kavereiden kanssa esimerkiksi tyttöjen huoneeseen. Mielestäni Monitoimitila Arkki tarvitsee näitä varhaisnuoria, jotteivät tilan kävijät käy liian yksipuoleisiksi.

Kerho sai myös jatkoa lukuvuodelle 2012-2013. Koska nuoria oli jo edellistalvena niin monta, sain toisen vakituisen ohjaajan avukseni. Valitettavasti en itse pystynyt osallistumaan kerhon toimintaan koko talvea, koska lähdin muihin töihin Pohjois-Suomeen. Kuitenkin Multasormikerholaiset valloittivat paikan sydämestäni ja olen seurannut kerhon jatkumista edelleen.

Tieto Multasormikerhosta kulkee edelleen suusta suuhun. Muita hyödylliseksi havaittuja keinoja ei ole vielä keksitty. Useat varhaisnuoret ovat vielä liian nuoria facebookiin. Ilmoitusten jättäminen Monitoimitila Arkin seinille ei myöskään auta, sillä eivät-hän nämä nuoret muuten käy Arkissa.

Kuitenkin lukuvuonna 2012-2013 kävijä määrä kasvoi melkein puolella. Nyt mukaan saatiin myös poikia, jotenka Multasormikerho ei enää ole vain tyttöjen kerho. Tämä hieman muuttaa Multasormikerhon luonnetta ja rakennetta, sillä pitää kehitellä enemmän pojillekin suunnattua toimintaa. Multasormikerhon toiminta oli kuitenkin alun perinkin tarkoitettu niin tytöille kuin pojille.

Multasormikerhon vapaamuotoisuus loi omat haasteensa tutkimuksen toteutukseen. Koskaan Multasormikerhossa eivät samat henkilöt tai edes kaikki kerholaiset paikalla. Sosiometrisen mittauksen ja haastattelujen täydellisen onnistumisen edellytyksenä on, että kaikki kerhon jäsenet ovat paikalla ja he vastaavat kysymyksiin annettujen ohjeiden mukaisesti. Mikäli edes paikalla olijat olisivat olleet samat, olisi sosiogrammien vertailu ollut selkeämpää.

Nuorten kerholaisten kokemat ”elämykset” kerhon toiminnassa ja kerhon monipuolisuus lisäsivät nuorten osallistumista. Multasormikerhoon tullaan kavereiden kanssa.

Kuitenkin jatkossa pitäisi tarkemmin katsoa, ettei kukaan joutuisi kokemaan ulkopuoliseksi joutumisen tunnetta. Ennestään tutun kaveriporukan sosiaalinen yhteenkuuluvuus saa toki näkyä myös kerhossa, mutta se ei oikeuta muiden huonoon kohteluun.

Toivon vahvasti, että Multasormikerho saa jatkoa myös ensi lukukautena ja uudet ohjaajat jaksavat olla yhtä innostuneita kuin itse olin. Mielestäni näillä alueen nuorilla on oikeus monipuoliseen ja innostavaan toimintaan sekä siihen vaikuttamiseen. Tämän oikeuden toteutuminen pitäisi taata. Nuorisotilat on tarkoitettu nuoria varten, palvelemaan nuorten tarpeita.

LÄHTEET

Aalto, Mikko 2000. Ryppäästä ryhmäksi. 3. painos. Mikko Aalto.

Allianssi ry & Nuoris- ja liikunta-alan asiantuntijat ry 2012. Nuorisotyön ammattieet-
tinen ohjeistus. Viitattu 14.11.2012. <http://www.alli.fi/binary/file/-/id/665/fid/1581>

Anttila, Raija & Eronen, Sanna & Kallio, Minka & Kanninen, Katri & Kauppinen, Laura
& Paavilainen, Petri & Salo, Saara 2006. Persoona 2. Kehityopsykologia. 4. uudis-
tettu painos. Helsinki: Edita Prima Oy.

Blom, Johanna 2011. Selvitys kasvuryhmän vaikutuksesta nuorten sosiaaliseen vah-
vistamiseen. Humanistinen ammattikorkeakoulu. Ammattikorkeakoulun perustut-
kinnon opinnäytetyö.

Clara 19.11.2007. Tiikerinsilmä. Tyttöjen välinen ystävyys. Viitattu 23.3.2013.
<http://tiikerinsilma.blogspot.fi/>

Eriikka, Laura 2013. Eheytymisspäiväkirja. Tyttöjen välisestä ystävydestä. Viitattu
23.3.2013.

<http://lunnunluuvapaus.blogspot.fi/2013/02/tyttojen-valisesta-ystavyydesta.html>

Eronen, Sanna & Kalakoski, Virpi & Kanninen, Katri & Kauppinen, Laura & Laarni,
Jari & Paavilainen, Petri & Salo, Saara & Anttila, Raija & Kallio, Minka & Lähdes-
mäki, Mari & Oksala, Else & Stenius, Mia 2005. Persoona 1. Psykologian perus-
teet. 3-4. uudistettu painos. Helsinki: Edita Prima Oy.

Henriksson, Annika 2012. Leijonankesyttjä. Koulukino. Viitattu 30.9.2012.

<http://www.koulukino.fi/uploads/material/Leijonankesyttaja.pdf>

Himberg, Lea & Jauhiainen, Riitta 2007. Suhteita. Minä, me ja muut. 1.-7. painos.
Helsinki: WSOY.

Lappeenrannan kaupunki 2012. Sosiogrammi Lappeenrannan kaupungin peruskou-
lujen 1-6-vuosiluokkien käyttöön. Viitattu 30.9.2012.

<http://kokoushallinta.lappeenranta.fi/dynastyweb/kokous/20081412-16-8335.PDF>

Leskinen, Eija 2009. Ryhmä toimimaan! Vinkkejä tutustumiseen, oppimiseen ja yh-
teistyöhön. Juva: PS-Kustannus.

Nuorisolaki 27.1.2006. Viitattu 14.11.2012.

http://www.minedu.fi/export/sites/default/OPM/Nuoriso/lait_ ja_saaedoekset/nuorisolaki.pdf

Opetus- ja kulttuuriministeriö, Kulttuuri-, liikunta- ja nuorisopolitiikan osasto 2012.

Lapsi- ja nuorisopolitiikan kehittämissuunnitelma 2012-2015. Viitattu 14.11.2012.

<http://www.minedu.fi/export/sites/default/OPM/Julkaisut/2012/liitteet/OKM06.pdf?lang=fi>

Ropo, Eero 2001. Sosiometriset menetelmät kasvatustieteellisessä tutkimuksessa.

Teoksessa Aaltola, Juhani & Valli, Raine (toim.) Ikkunoita tutkimusmetodeihin I.

Metodin valinta ja aineistonkeruu: virikkeitä aloittelevalle tutkijalle. Jyväskylä: PS-Kustannus, 85-99.

Talvitie, Marjukka 24.9.2012. Urheiluharrastus voi olla liian kallis. Yle Uutiset. Lappi.

Viitattu 20.3.2013 http://yle.fi/uutiset/urheiluharrastus_voi_olla_liian_kallis/6304816

Tenhovuori, Airiina 2011. Tutkimusmatkalla – Ympäristökasvatuksen menetelmä-

opas. Humanistinen ammattikorkeakoulu. Ammattikorkeakoulun perustutkinnon opinnäytetyö.

Vantaan kaupungin Intranet –sivut, 2012. Nuorisopalvelut. Viitattu 18.5.2012 (vain

työntekijät pääsevät sivustolle kaupungin koneilta).

Vantaan kaupunki 2012. Koko Vantaan kaupungin sekä sen toimialojen organisaatio-

kaaviot. Viitattu 30.9.2012. http://www.vantaa.fi/fi/hallinto_ja_talous/organisaatio

Vatanen, Samuli 2012. MIMOILUA ja sosiaalista vahvistamista. Arviointia soveltavan

taiteen ryhmissä. Humanistinen ammattikorkeakoulu. Ammattikorkeakoulun perustutkinnon opinnäytetyö.

Vilkko-Riihelä, Anneli & Laine, Vesa 2007. Mielen maailma. 5 Persoonallisuus ja mie-

lenterveys. 1.-2. painos. Helsinki: WSOY.