

FORMGIVNINGSCENTRET

AURAAMO

MUOTOILUN TOIMINTAKESKUS

MUOTOILUN TOIMINTAKESKUS AURAAMO FORMGIVNINGSCENTRET AURAAMO

Kehittämishankkeita 2009–2012



Hanketta on rahoittanut Euroopan Sosiaalirahasto sekä Elinkeino-, liikenne- ja ympäristökeskus.

TOIMITTAJA

Marjaana Mikkonen

GRAAFINEN SUUNNITTELU JA TOTEUTUS

Arja-Liisa Kuitunen

Marjaana Mikkonen

VALOKUVAT

Arja-Liisa Kuitunen

Moona Tikka

Eeva Joutsenlahti

Projekteihin osallistuneet opiskelijat

KUVIEN KÄSITTELY

Eeva Dahlberg

Turun ammattikorkeakoulun raportteja 129

Turun ammattikorkeakoulu

Turku 2012

ISBN 978-952-216-248-9 (painettu)

ISSN 1457-7925 (painettu)

ISBN 978-952-216-249-6 (pdf)

ISSN 1459-7764 (elektroninen)

Painopaikka: Saarijärven Offset Oy, Saarijärvi 2012

Jakelu: loki.turkuamk.fi

SISÄLLYSLUETTELO

MUOTOILUN TOIMINTAKESKUS AURAAMO	5
YRITYSCASET	19
YRITYSTARINAT	65
OPETTAJANÄKÖKULMA	77
OPISKELIJANÄKÖKULMA	89
YRITYSHAUTOMO	99
MUUTA TOIMINTAA	107
PROJEKTEIHIN OSALLISTUNEET	121

**MUOTOILUN TOIMINTAKESKUS
AURAAMO**



LUKIJALLE

Marjaana Mikkonen

’Muotoilu ei ole laastari, joka liimataan iholle, vaan osa verenkiertoa!’

Tämä julkaisu kertoo Muotoilun toimintakeskus Auraamosta ja sen toiminnasta. Auraamo on ollut linkki yrittäjämaailman ja korkeakoulujen välillä: se on tarjonnut yrityksille muotoilupalveluita ja opiskelijoille mahdollisuuksia osallistua yritysten kehittämishankkeisiin. Auraamo on myös tarjonnut vastavalmistuneille muotoilijoille pajatyo-skentelymahdollisuuksia sekä työtiloja hautomyrittäjinä toimista varten. Auraamon palveluihin on kuulunut myös ajankohtaisia seminaareja, koulutusta ja osallistuminen tuloksista kertovaan näyttelyyn.

Kirjassa kerrotaan hankkeen tavoitteista, tuloksista, onnistumisista ja kehittämistarpeista.

Julkaisuun on koottu mukana olleiden yritysten haastatteluja, asiantuntijoiden puheenvuoroja sekä opiskelijoiden ja hautomoyritysten kokemuksia Auraamosta. Näiden yritystarinoiden kautta lukijalle avautuu Auraamon toiminnan monipuolisuus.

Julkaisuun on liitetty kuvia Auraamon toiminnan tuloksista, työstä ja tapahtumista. Sanonta ”kuvat kertovat enemmän kuin sanat” pitää paikkansa myös tässä.

 ABOADENT

Bein Oy

adi
toimistokalusteet

EVERGREEN
GARDEROBI

biljardivaruste.com

CHN
engineering

PINETTA

DANTELLI

 CityImage

KAKS DESIGN

ELCON

 ELLEGO
POWERTEC

PUNTA[®]

kaani[®]

VOHEK

 MORITE OY

Lauluovi.fi

atelier
**one
FIVE
one**

Leipomo
ROSTEN

venetex

Established 1949 **PIIROINEN**

 WILHELMINA
HYVÄN OLON KESKUS

Topper
UNIFORM | BUSINESS | DESIGN

 SYLVI SALONEN

SAANA JA OLLI

TRAFOMIC
SAA SÄHKÖN TEKEMÄÄN MITÄ HALUAT

TOIMINTA AURAAMOSSA

Marjaana Mikkonen

Muotoilun toimintakeskus Auraamo -hanke lähti tarpeesta parantaa yrityksille suunnattuja designpalveluja Varsinais-Suomen alueella ja samanaikaisesti monipuolistaa ja lähentää työelämää Turun ammattikorkeakoulun ja Yrkehögskolan Novian muotoilun koulutusohjelmiin.

Kolme vuotta kestäneen EU-hankkeen tavoitteena on ollut ottaa lähtökohdaksi yritysmaailman ja yhteiskunnan tarpeet, joita täyttämään pystytään kouluttamaan oikeanlaisen osaamisyhdistelmän saaneita opiskelijoita. Hankkeeseen on osallistunut tuotannollista toimintaa harjoittavia yrityksiä sekä palveluyrityksiä, joille on tarjottu kehittämispalveluita, koulutusta, seminaareja, yrityskäyntejä sekä yhteistyötä muiden yritysten kanssa. Palveluita toteuttamassa on ollut laaja joukko opiskelijoita eri aloilta. Hankkeessa oli myös mukana muotoilualan uusia yrittäjiä, joille pyrittiin tarjoamaan yrittäjyyteen kannustava toimintaympäristö. Hanketta on rahoittanut pääosin Euroopan sosiaalirahasto ja Varsinais-Suomen Elinkeino-, liikenne- ja ympäristökeskus.

Hanke koostui yrityksille tarjottavista palveluista, joista yritykselle tarjottava kehittämissanke nousi tärkeimmäksi toimintamuodoksi koko hankkeessa. Tavoitteena oli tarjota erilaisia palvelupaketteja, joiden avulla yritysten on helpompi löytää kulloinkin tarpeensa mukainen palvelu. Ammattikorkeakoulujen opiskelijat toteuttivat kehittämissankeen ohjaavien opettajien opastuksella.

Kehittämisspaketteja oli kolmenlaisia: ensimmäinen oli tuotekehitykseen liittyvä paketti, joka sisälsi vaihtoehtoisesti joko käyttäjäselvitystä, tuoteideointia, materiaalitutkimusta ja uuden tuotteen suunnittelua tai jo olemassa olevan tuotteen uudistusta. Toinen kehittämisspaketti liittyi yrityskuvasuunnitteluun, ja siihen kuului mm. palvelumuotoilua, graafista suunnittelua ja toteutusta, esite- tai sisustussuunnittelua sekä yritysilmeen kokonaisvaltaista ideointia. Tähän pakettiin voitiin myös tarjota messupaketin suunnittelua ja toteutusta. Kolmas paketti sisälsi kestäväen kehityksen ja ympäristöosaamisen tarpeista lähtevän kehittämissprojektin. Tähän pakettiin voitiin sisällyttää tuotteiden ja palvelujen ekologisuutta mittavaa MIPS-laskentaa sekä tuotteen elinkaaren jonkin vaiheen kehittämistä tai muuttamista mahdollisimman ympäristömyötäiseksi materiaalivalintojen avulla. Se saattoi olla myös kierrätyksen, käytöstä poiston tai ympäristömyötäisempien uusien tuotteiden suunnittelua tai vanhojen tuotteiden kehittämistä ympäristön ehdoilla. Kehittämisshankkeita esitellään yritys-kohtaisesti sivulta 19 alkaen.

Varsin pian hankkeen edetessä korostuivat voimakkaasti moniammatillisuus sekä työelämälähtöiset oppimisympäristöt kehittämisshankkeiden toteutuksessa. Eniten hyötyä yritykset saivat useista koulutusohjelmista koostuvien opiskelijatiimien työpanoksesta. Projekteihin pyrittiin saamaan opiskelijatiimi, joka oli koostettu eri

FORMGIVNINGSCENTRET

AURAAMO

MUOTOILUN TOIMINTAKESKUS

Yrittäjä, menesty muotoilun avulla!

Auraamo – muotoilun toimintakeskus tarjoaa:
Tuotekehitys-, yrityskuvasuunnittelu- tai kestävä tuote
- kestävä yritys -palvelupaketit. Lisäksi ohjelmaan kuuluu
seminaareja ja muotoilun teemapäiviä, yritysvierailuja
sekä -yhteistyötä. Molemmilla kotimaisilla kielillä!

Auraamon löydät osoitteesta www.auraamo.fi

Turun ammattikorkeakoulu, Marjaana Mikkonen, 050 5985 660
Yrkeshögskolan Novia, Eeva Joutsenlahti, 044 762 3226

Auraamo on Turun ammattikorkeakoulun ja Yrkeshögskolan Novian yhteistyöprojekti.

Pallo on nyt sinulla!



FORMGIVNINGSCENTRET

AURAAMO

MUOTOILUN TOIMINTAKESKUS

Företagare - formgivning ger dig framgång!

Formgivningscentret Auraamo erbjuder:
produktutvecklings-, företagsprofil - eller hållbar produkt
- hållbart företag -servicepaket. Det ordnas seminarier,
temadagar kring formgivning, företagsbesök samt -samarbete.
På båda inhemska språken!

Auraamo hittar du från adressen www.auraamo.fi

Turun ammattikorkeakoulu, Marjaana Mikkonen, 050 5985 660
Yrkeshögskolan Novia, Eeva Joutsenlahti, 044 762 3226

Auraamo är ett samarbetsprojekt mellan Turun ammattikorkeakoulu och Yrkeshögskolan Novia.

Bollen ligger hos dig!



koulutusohjelmista ja mahdollisuuksien mukaan vielä molemmista ammattikorkeakouluista. Työskentely tapahtui yritysten antamien ongelmien pohjalta. Tiimit kokoontuivat useinkin itseohjautuvasti ratkoakseen ongelman tai luodakseen uutta. Opettajan rooli oli olla työskentelyssä taustalla ohjaajana ja mentorina.

Osa aktiivisista oppijoista oli mukana monessa eri hankkeessa. Opintopisteitä Auraamon toiminnasta kertyi yhteensä yli 1000. Pisteet koostuivat yritysten kehittämishankkeiden lisäksi myös harjoitteluista, jotka sisälsivät Auraamon näyttelyn suunnittelua ja toteutusta sekä yritysten haastatteluja. Lisäksi yksi projektipaja järjesti Auraamon yrityskuvaseminaarin toinen ideoi Auraamon toimintaa monialaisuuden suuntaan. Opiskelija-assistentit työllistyivät Auraamoon yritysten rekrytoinnissa, asiakasrekisterien luomisessa ja maksatushakemuksien avustamisessa sekä näyttelyvalvojina.

Kehittämishankkeiden lisäksi Auraamo järjesti ajankohtaisia seminaareja sekä tarvekartoituksen perusteella suunniteltuja koulutuksia. Seminaarien tarkoituksena oli ajankohtaisen aiheen lisäksi tiedottaa Auraamon toiminnasta. Koulutuksen tarkoituksena oli kasvattaa yritysten tietoisuutta asiantuntijapalveluiden käytöstä. Seminaareista ja koulutuksesta kerrotaan lisää sivulta 109 alkaen.

Auraamo ylläpiti myös yrityshautomoa, joka tarjosi vastavalmistuneille muotoilijoille toimisto- ja työtilaa. Hautomosta kerrotaan enemmän sivulla 101.

Oli yllättävän vaikeaa löytää yrityksiä, jotka olivat kiinnostuneita lähtemään mukaan hankkeeseen. Hanke alkoi juuri laman alussa. Olisi voinut luulla, että yrittäjillä on silloin aikaa kehittää yritystä, mutta näin ei ollutkaan. Aikapula yrityksissä vaikeutti osallistumista. Yrityksiä lähestyttiin paikallislehdissä sekä lähettämällä tietoa sähköpostitse. Yrityksiin oltiin yhteydessä myös puhelimitse. Mukana olleet yritykset eivät aloittaneet kaikki yhtä aikaa hankkeen alkaessa, ja tämä aiheutti ongelmia koulutuksen järjestämiseen ajankohdan ja sisällön suhteen.

Hankkeen omat nettisivut toimivat tiedotuksen välineenä alusta lähtien. Niitä päivitettiin hankkeen edessä lisäämällä uutisia tapahtumista, seminaareista ja koulutuksista. Myös facebook-sivut ja blogi otettiin hankkeen käyttöön tiedottamisen lisäämiseksi.

Hankkeen ulkoisen arvioinnin perusteella yritykset olivat ammattikorkeakoulujen kanssa tehtyyn yhteistyöhön varsin tyytyväisiä. Harri Lappalainen Hanketaito Oy:stä suoritti hankkeen puolivälissä väliarvioinnin sekä hankkeen lopussa loppuarvioinnin. Arvioinnit suoritettiin kyselyillä ja haastatteluilla.

TOIMINTAMALLI

ALOITUS

yhteydenotto Auraamoon



TARVEKARTOITUS

tarvekartoitus yhdessä yrityksen kanssa



PROJEKTIN JALKAUTTAMINEN

yhteydenotot eri koulutusohjelmiin ja briefin esittely



TYÖNJAKO

projektiryhmän kokoaminen, projektisuunnitelman ja-sopimuksen teko



TOTEUTUS

projektin toteutus suunnitelman mukaan: alku- ja välipalaverit



LOPETUS

loppupalaveri yrityksen, projektiryhmän ja Auraamon kesken

Jo väliarvioinnin yhteydessä todettiin, että opiskelijatyönä tehdyt palveluprojektit eivät ole vääristäneet kilpailua eivätkä syöneet toimeksiantoja olemassa olevilta yrityksiltä. Tämä on tärkeä todeta, koska tarkoitus ei ole viedä ”leipää” tulevilta ammattilaisilta. Toimeksiantojen kohteena olleiden yritysten mielestä moniammatillisten tiimien työskentely toi heille lisäarvoa enemmän kuin mitä niiden ohjaamisesta koitui lisätyötä. On tärkeää ymmärtää, ettei opiskelijoilta voida odottaa tai edellyttää samaa panosta kuin mahdollisesti ostopalveluna suoritettavalta asiantuntijatyöltä. Opiskelijatyön realiteetteja kuvastaa hyvin toimeksiannon kohteena olleesta yrityksestä tullut näkemys: ”Parasta oli eri osapuolien vilpittön tahto tuottaa hyödynnettäviä tuloksia. Lopputulokset tosin oli jotain muuta kuin tavoitteiden mukaista. Väärinkäsityksiä oli puolin ja toisin matkan varrella eivätkä kaikki odotuksemme täyttyneet. Tästä huolimatta projekti oli opettavainen ja oivalluksia tuottava ja antoi hyvän käsityksen tarpeellisista jatkotoimista. Hyvä!”

Opiskelijoiden mielestä moniammatillinen tiimi toi selkeää lisäarvoa sekä oppimiselle että yritysprojektin toteutukselle. Varsin hyvin todellisuutta kuvastaa erään yrityksen edustajan antama palaute, jonka mukaan parasta oli ”sellaisen osa-alueen vieminen loppuun asti, johon ei olisi ollut yrityksessämme muuten resursseja”. Positiivista oli myös se, että lähes puolet yrityksistä teki edelleen jonkinlaista yhteistyötä opiskelijoiden kanssa.

Opiskelijoiden näkökulmasta yritysprojektit ovat kokonaisuudessaan palvelleet oppimista erittäinkin hyvin, keskiarvo oli lähes kiitettävää tasoa. Kiitosta sai normaaliin luokkaopetukseen verrattuna mielekäs oppimistapa. Sen henki huokuu palautteessa, jonka mukaan yritysprojektin suorittaminen oli ”konkreettista tekemistä, eikä hatusta vedetty harjoitusprojekti”.

Lopuksi Lappalainen huomauttaa: ”Eri osapuolille koitunut lisäarvo on loppuarvioinnin kyselyjen ja väliarvioinnissa tehtyjen haastattelujen perusteella ollut kiistatonta ja se puoltaa toiminnan jatkamista ja edelleen kehittämistä. Erityisesti moniammatillisten opiskelijatiimien hyödyntämisessä piilee potentiaalia, joka hyvin tuotteistettuna voi johtaa merkittäviin tuloksiin sekä oppimisnäkökulmasta että ammattikorkeakoulujen lakisääteisen kolmannen tehtävän suorittamisen kannalta. Alueen elinkeinoelämä on saatava nykyistä paremmin tietoiseksi tiimien hyödyntämisen mahdollisuuksista. Tämä edellyttää kiinteää yhteistyötä sekä yrittäjäjärjestöjen, kehittäjä- ja välittäjäorganisaatioiden mm. alueellisten kehittämisskeskuksien ja median edustajien kanssa. Eri koulutusohjelmien opettajien ja oppilaitosten TKI-henkilöstön panos on ratkaiseva sekä toimeksiantojen aikaisessa opiskelijoiden ohjauksessa että uusien mielekkäiden toimeksiantojen hankinnassa.”



Linda Halonen ja Linda Huunonen TKI-päivänä.

AURAAMON YRITYSPROJEKTEISSA OPITAAN INNOVAATIOPEDAGOGIIKAN MUKAISESTI

Liisa Kairisto-Mertanen

Turun ammattikorkeakoulu on Varsinais-Suomen alueella toimiva alueellinen korkeakoulu. Se on eräs maamme suurimmista monialaisista ammattikorkeakouluista, jonka organisaatio lähtökohtaisesti tukee monialaista toimintaa. Yrkeshögskolan Novia on toinen maamme ruotsinkielisistä ammattikorkeakouluista, jolla on toimintaa Turun lisäksi myös muilla maamme ruotsinkielisillä alueilla. Auraamon yritysprojekteissa olivat mukana Turun ammattikorkeakoulun Tekniikka, ympäristö ja talous -tulosalueen kaikki koulutusohjelmat ja Novian Turun toimipisteen muotoilun ja liiketalouden koulutusohjelmat.

Auraamo lähti liikkeelle muotoilun toimintakeskuksena tavoitteenaan löytää yrityksiä, joissa kehittämistarpeet liittyvät erityisesti muotoilualan ongelmiin. Samalla ajateltiin muotoilun opiskelijoiden hyötyvän toimeksiantoista ja kiinteiksi muodostuvista yhteistyökontakteista yrityksiin. Keskuksen aloitettua toimintansa kävi varsin nopeasti selville, että yritysten tarpeet eivät rajoitu vain muotoilun ongelmiin vaan ovat luonteeltaan monialaisia ja niiden menestyksellinen toteuttaminen edellyttää yhteistyötä eri koulutusohjelmien välillä. Auraamossa toteutetut projektit osoittautuivat myös todellisuudessa sellaisiksi, että asetetut tavoitteet monialaisen toiminnan osalta toteutuivat. Myös yhteistyö kahden samalla alueella sijaitsevat mutta erikielisen korkeakoulun kesken antoi mielenkiintoisen pohjan projektin toteuttamiseen.

Turun ammattikorkeakoulun strategiassa määritellään, että ammattikorkeakoulussa toimitaan innovaatiopedagogiikan periaatteiden mukaan. Innovaatiopedagogiikan tavoitteena on kouluttaa ammattilaisia, jotka valmistuttuaan pystyvät osallistumaan työelämän moninisiin innovaatioprosesseihin. Keinona on luoda oppimisympäristöjä, joissa eri alojen opiskelijat voivat kohdata toisensa ja suorittaa opintoja monialaisissa tiimeissä työelämälähtöisiä tutkimus- ja kehitystoiminnan tai palvelutoiminnan projekteja suorittaen. Innovaatiopedagogiikan periaatteiden mukaan on tärkeää, että opintojen tavoitteeksi asetetaan paitsi koulutusohjelmakohtaisen ydinosaamisen myös erillisten ja kaikille yhteisten innovaatiokompetenssien oppiminen. Turun ammattikorkeakoulussa olemme määrittäneet innovaatiovalmiuksiin johtavat innovaatiokompetenssit ja jakaneet innovatiivisuuteen johtavat tiedot, taidot ja asenteet kolmeen ryhmään: puhumme yksilötason, yksilöiden välisen tason ja verkostotason valmiuksista eli innovaatiokompetensseista. Innovaatiopedagogiikka määritellään oppimistekniikaksi, joka määrittelee uudella tavalla kuinka tietoa omaksutaan, tuotetaan ja käytetään siten, että saadaan aikaan innovaatioita.

Tietoyhteiskunnassa yritysten ansaintalogiikka perustuu yhä useammin innovaatioihin. Olennaista on, että organisaatiot ovat kykeneviä tuottamaan lisäarvoa, jonka uskotaan syntyvän innovaatioiden kautta. Organisaatiot

koostuvat yksilöistä, jolloin yksilöiden kyky toimia innovatiivisesti nousee keskeiseksi kilpailukykyä tuottavaksi asiaksi. Ammattikorkeakoulun tulee huolehtia valmistuvien opiskelijoidensa ajatusmaailman muokkaamisesta ja tietotaitorakenteen muodostamisesta sellaiseksi, että he ovat kykeneviä kantamaan oman kortensa kekoon työelämän monissa innovaatioprosesseissa.

Euroopan unionin tavoitteena on luoda Euroopasta maailman paras innovaatioympäristö. Suomessa tähän tavoitteeseen pyritään maamme innovaatiostrategiasa määritellyin keinoin. Innovaatiopolitiikan tavoitteena oleva kansantalouden kilpailukyvyyn ja tuottavuuden parantaminen edellyttää pystyvää työvoimaa sekä yhä laajempaa alueella tapahtuvaa tutkimus- ja kehitystoimintaa. Varsinais-Suomen tapauksessa on alueen teollisuuden rakenteen kannalta erityisen tärkeää, että valmistuvat insinöörit, tradenomit ja muotoilijat kykenevät yhteistyöhön ja ovat kykeneviä toimimaan yritysten innovaatioprosesseissa siten, että saadaan aikaan innovaatioita.

Innovaatiokompetenssien saavuttaminen jokaisen opiskelijan tasolla edellyttää oppimismenetelmiä, jotka todella haastavat kunkin opiskelijan ajattelemaan, käyttämään luovuuttaan, kyseenalaistamaan ja oppimaan yhdessä muiden kanssa, verkostoissa. Monialainen ja kansainvälinen oppimisympäristö sekä tutkimus-, kehi-

tys- ja palvelutoiminnan toimeksiantojen kautta tapahtuva oppiminen ovat tärkeitä keinoja, joilla työelämän ongelmia voidaan tuoda kaikkien opiskelijoiden ulottuville ja joilla asetettuihin päämääriin on mahdollista päästä. Innovaatiopedagogiikan onnistuminen riippuu pitkälti siitä, miten hyvin onnistumme kehittämään haluttuihin oppimistuloksiin johtavia meta-innovaatioita eli hyviin oppimistuloksiin johtavia hyväksi koettuja vanhoja tai uusia menetelmiä. On tärkeää, että opiskelijat toimivat aktiivisesti ja ottavat itse vastuun omasta oppimisestaan. Opiskelun tulee olla paljon muutakin kuin istumista luennoilla tai pelkkää yksilötason työtä.

Auraamo on oivallinen esimerkki innovaatiopedagogiikan mukaisesta oppimis- ja opetusmenetelmästä. Opiskelijat saavat mahdollisuuden toteuttaa oikeiden yritysten oikeita toimeksiantoja. Ratkaistaviksi tulevat ongelmat ovat monialaisia, jolloin ne myös edellyttävät monenlaista ammattitaitoa. Eri kielellä opiskelevien välinen yhteistyö tuo mukaan kansainvälisen ulottuvuuden. Itse työskentely tapahtuu yhteistyössä eri ammatteja tavoittelevien opiskelijoiden kesken. Ryhmän työtä ohjaava opettaja saa niin ikään kontakteja työelämään ja oman ammattitaitonsa turvin varmistaa hyvän lopputuloksen syntymisen. Opiskelijoilta edellytetään itsenäistä otetta ja oma-aloitteisuutta.

Projekteissa opitaan paljon uutta. Oppiminen liittyy luonnollisesti kulloinkin suoritettavaan toimeksiantoon ja siihen substanssialueeseen, jota toimeksianto edellyttää. Tämän lisäksi opitaan paljon sellaistaakin mitä ei välttämättä aina osata asettaa oppimistavoitteeksi. Tällainen oppiminen koskee erilaisuuden ja epävarmuuden hallitsemista, asiakasrajapinnassa vaadittavan työskentelyn edellyttämiä taitoja, vuorovaikutustaitoja, esiintymistaitoja ja viime kädessä myös kulttuurilukutaitoa. Asia on usein niin, että eri alojen väliset kulttuurierot ovat lähes yhtä suuria kuin eri kansojen väliset kulttuurierot. Niiden voittamiseen tarvitaan paljon kokemusta, ja sitä on mahdollista saada näiden projektien avulla.

Innovaatioiden aikaansaaminen ja innovaatiokompetenssien synnyttäminen edellyttää siis sellaista oppimisympäristöä, jossa tämä on mahdollista. Tärkeää on, että niin fyysinen kuin erityisesti sosiaalinen oppimisympäristö pystytään rakentamaan innovatiivista ajattelua ja yhteistyötä tukevaksi. Tekniikka, ympäristö ja talous -tulosalueella olemme huomanneet, että ilmapiiri kaikkineen on muuttunut avoimemmaksi ja kannustavammaksi sen jälkeen, kun eri alojen opiskelijoille on annettu mahdolli-

suus opiskella yhdessä. Nykyisellään monialaiseen työskentelyyn totutaan jo ensimmäisen vuoden aikana suoritettavissa projektipajaopinnoissa, joiden tavoitteena on totuttaa opiskelijat työskentelemään yhdessä. Myöhemmissä opinnoissa voidaan keskittyä myös substanssiopintoihin liittyvien taitojen oppimiseen. Innovaatioiden syntyminen edellyttää yksilökohtaisen tiedon lisäksi myös oikeiden ihmisten löytämistä ja heidän hallussaan olevan tiedon käyttämistä kokonaisuuden hyväksi. Opiskelijoiden kannalta on erityisen tärkeää pystyä verkostoitumaan eri työelämätahojen kanssa jo opintojensa aikana. Osallistuminen Auraamon kaltaisiin projekteihin antaa opiskelijoille mahdollisuuden tutustua itse alueemme eri yrityksiin ja ennen kaikkea saattaa itsensä ja tapansa tehdä työtä yritysten tietoisuuteen. Verkostoitumistaito saattaa olla tekijä, joka erottaa toisistaan työelämässä menestyvät ja paikalleen jämähtävät opiskelijat toisistaan. Kun korkeakoulu pystyy tarjoamaan opiskelijoilleen hyvän substanssiosaamisen lisäksi myös hyvät verkostot, antaa se opiskelijoilleen hyvät mahdollisuudet menestymiseen myös jatkossa.

YRITYSCASET

Här är ett förslag på hur man kunde förverkliga inredningselementen med soffers väggpaneler. Förslaget skickades åt Pauli.



Förslag på visitkort
(Framsida)



Slutlig version av tidsbeställningskort och visitkort

Tidsbeställningskort



Visitkort



ABOADENT

Visuaalisen ilmeen päivittäminen Uppdatering av det visuella uttrycket

Aboadent oy on turkulainen, vuonna 1996 perustettu hammaslääkärin vastaanotto.

Projektin tavoitteena oli saada yhtenäinen ilme yritykselle; sen nettisivuille ja muuhun graafiseen materiaaliin. Nettisivujen selkeyttä oli myös tarkoitus parantaa. Projektin tuloksena tehtiin useita ehdotuksia yrityskuvan yhtenäistämiseksi: samaa graafista ilmettä sovellettiin kotisivuihin, tilauskorttiin, käyntikorttiin sekä muuhun graafiseen materiaaliin. Lisäksi tehtiin suunnitelma valokyltistä rakennuksen seinään sekä sisustusratkaisuja hintatietoineen.

Aboadent är en tandläkarmottagning i Åbo, grundad 1996.

Projektets mål var att få ett enhetligt uttryck för företaget, dess webbsidor och övriga grafiska material. Webbsidornas överskådlighet skulle också förbättras. Som projektets resultat gjordes flera förslag till att förenhetliga företagsbilden. Samma grafiska uttryck tillämpades på hemsidan, beställningskortet, visitkortet samt övrigt grafiskt material. Därtill gjordes en plan för en ljusskylt för en vägg samt inredningslösningar med prisuppgifter.

[Yitys](#)
[Palvelut](#)
[Katalogi](#)
[Ajankohtaista](#)
[Materiaalikaikki](#)
[Törmäus](#)
[Yhteystiedot](#)

ADI:IN TOIMISTO- JA JULKITILAKALUSTEIDEN ERITTÄIN AJA, TOIMIVAMME
 YRITYKSENNE TÄRKEIN KÄYTTÖKOHTEET KOKONAISUUSKÄSITÄ **LUOTETTAVASTI**
KUSTAVASTI JA KÄYTTÖÄ KÄYTTÖKOHTEIDENNE ERÄKSI ERILLISEN MAKSULLISEEN KÄYTTÖ-
 HETIÄN SÄÄTELYN KÄYTTÖNNE **RÄÄTÄLÖIDYILLÄ RATKAISUILLA.**
 KÄYTTÖKOHTEIDENNE KÄYTTÖKOHTEIDENNE ERÄKSI ERILLISEN MAKSULLISEEN KÄYTTÖ-
 HETIÄN SÄÄTELYN KÄYTTÖNNE **AVAIMET KÄTTEN PÄIKKEITÄ.**
 HETIÄN SÄÄTELYN **AMMATITAITOILLA JA SUURELLA SYDÄMELLÄ** HETIÄN SÄÄTELYN
 HETIÄN SÄÄTELYN HETIÄN SÄÄTELYN HETIÄN SÄÄTELYN

[Yitys](#)
[Palvelut](#)
[Katalogi](#)
[Ajankohtaista](#)
[Materiaalikaikki](#)
[Törmäus](#)
[Yhteystiedot](#)

ADI:IN TOIMISTO- JA JULKITILAKALUSTEIDEN ERITTÄIN AJA, TOIMIVAMME
 YRITYKSENNE TÄRKEIN KÄYTTÖKOHTEET KOKONAISUUSKÄSITÄ **LUOTETTAVASTI**
KUSTAVASTI JA KÄYTTÖÄ KÄYTTÖKOHTEIDENNE ERÄKSI ERILLISEN MAKSULLISEEN KÄYTTÖ-
 HETIÄN SÄÄTELYN KÄYTTÖNNE **RÄÄTÄLÖIDYILLÄ RATKAISUILLA.**
 KÄYTTÖKOHTEIDENNE KÄYTTÖKOHTEIDENNE ERÄKSI ERILLISEN MAKSULLISEEN KÄYTTÖ-
 HETIÄN SÄÄTELYN KÄYTTÖNNE **AVAIMET KÄTTEN PÄIKKEITÄ.**
 HETIÄN SÄÄTELYN **AMMATITAITOILLA JA SUURELLA SYDÄMELLÄ** HETIÄN SÄÄTELYN
 HETIÄN SÄÄTELYN HETIÄN SÄÄTELYN HETIÄN SÄÄTELYN

[Yitys](#)
[Palvelut](#)
[Katalogi](#)
[Ajankohtaista](#)
[Materiaalikaikki](#)
[Törmäus](#)
[Yhteystiedot](#)

ADI:IN TOIMISTO- JA JULKITILAKALUSTEIDEN ERITTÄIN AJA, TOIMIVAMME
 YRITYKSENNE TÄRKEIN KÄYTTÖKOHTEET KOKONAISUUSKÄSITÄ **LUOTETTAVASTI**
KUSTAVASTI JA KÄYTTÖÄ KÄYTTÖKOHTEIDENNE ERÄKSI ERILLISEN MAKSULLISEEN KÄYTTÖ-
 HETIÄN SÄÄTELYN KÄYTTÖNNE **RÄÄTÄLÖIDYILLÄ RATKAISUILLA.**
 KÄYTTÖKOHTEIDENNE KÄYTTÖKOHTEIDENNE ERÄKSI ERILLISEN MAKSULLISEEN KÄYTTÖ-
 HETIÄN SÄÄTELYN KÄYTTÖNNE **AVAIMET KÄTTEN PÄIKKEITÄ.**
 HETIÄN SÄÄTELYN **AMMATITAITOILLA JA SUURELLA SYDÄMELLÄ** HETIÄN SÄÄTELYN
 HETIÄN SÄÄTELYN HETIÄN SÄÄTELYN HETIÄN SÄÄTELYN

[Yitys](#)
[Palvelut](#)
[Katalogi](#)
[Ajankohtaista](#)
[Materiaalikaikki](#)
[Törmäus](#)
[Yhteystiedot](#)

ADI:IN TOIMISTO- JA JULKITILAKALUSTEIDEN ERITTÄIN AJA, TOIMIVAMME
 YRITYKSENNE TÄRKEIN KÄYTTÖKOHTEET KOKONAISUUSKÄSITÄ **LUOTETTAVASTI**
KUSTAVASTI JA KÄYTTÖÄ KÄYTTÖKOHTEIDENNE ERÄKSI ERILLISEN MAKSULLISEEN KÄYTTÖ-
 HETIÄN SÄÄTELYN KÄYTTÖNNE **RÄÄTÄLÖIDYILLÄ RATKAISUILLA.**
 KÄYTTÖKOHTEIDENNE KÄYTTÖKOHTEIDENNE ERÄKSI ERILLISEN MAKSULLISEEN KÄYTTÖ-
 HETIÄN SÄÄTELYN KÄYTTÖNNE **AVAIMET KÄTTEN PÄIKKEITÄ.**
 HETIÄN SÄÄTELYN **AMMATITAITOILLA JA SUURELLA SYDÄMELLÄ** HETIÄN SÄÄTELYN
 HETIÄN SÄÄTELYN HETIÄN SÄÄTELYN HETIÄN SÄÄTELYN

ADI KALUSTEET OY

Myyntikonseptin uudistaminen Att förnya säljkoncept

Adi Kalusteet Oy on suomalainen toimisto- ja julkiskalusteita suunnitteleva, valmistava ja markkinoiva yritys.

Projektin tavoitteena oli etsiä uusia keinoja, joilla markkinoida ja myydä toimistokalusteita. Tavoitteena oli luoda uusi myyntikonsepti tai uudistaa nykyistä myyntikonseptia vastaamaan nykypäivän tarpeita. Projektin tuloksena syntyi ideoita ja ehdotuksia yrityksen brändin ja graafisen ilmeen selkiyttämiseksi sekä yrityksen tarinan kehittämiseksi. Lisäksi tehtiin kehitysehdotuksia nettisivujen uudistamiseen sekä markkinointiin.

Adi Kalusteet Oy är ett finskt företag som planerar, tillverkar och säljer möbler för kontor och offentliga utrymmen.

Projektets mål är att söka nya sätt att marknadsföra och sälja kontorsmöbler. Målet är att skapa ett nytt försäljningskoncept eller förnya de nuvarande koncepten till att motsvara dagens behov. Projektets resultat är idéer och förslag till att förtydliga företagets bränd och grafiska uttryck samt utveckla företagets story. Dessutom gavs förslag till förnyande av företagets webbsidor och marknadsföring.

Istuinkassi



Paikka kahvikupille

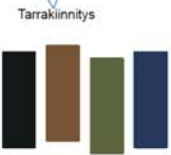

PASSI 1



PASSI 2

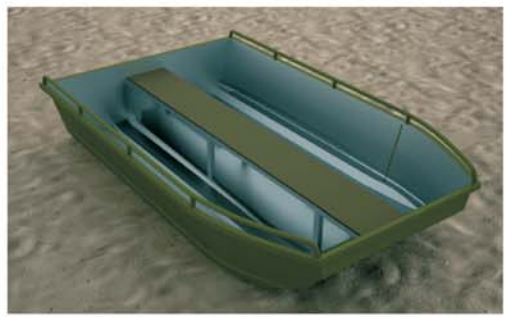
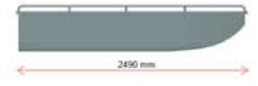

Hankaimen toteutus

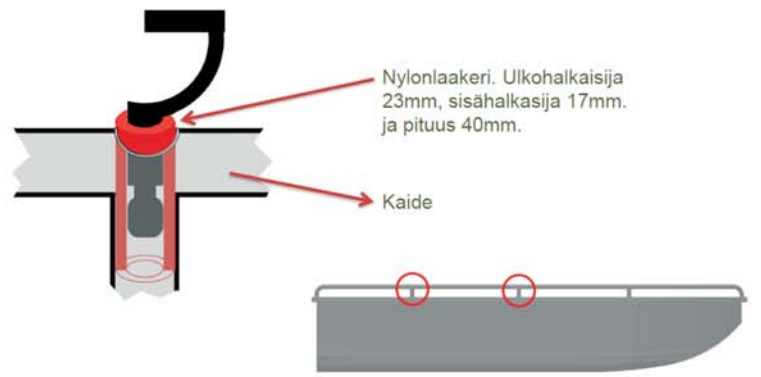

BEIN OY

Alumiiniveneen tuotteistaminen Produktifiering av aluminiumbåt

Bein Oy on vuonna 1989 perustettu metallialan yritys, jolla on vankka kokemus vaativista hitsaustöistä sekä erilaisten teräslevyjen ja profiilien taivutuksista.

Projektin tavoitteena oli suunnitella metsästäjille, kalastajille ja retkeilijöille markkinoitava vene. Yksi veneen tärkeimmistä ominaisuuksista tuli olla keveys, jotta sitä olisi helppo siirtää auton katolta veteen. Projektin tuloksena kehitettiin veneen rungosta tukevampi ja tehtiin kaksi erilaista toimivaa istuinratkaisua. Ratkaisuista tehtiin lisäksi 3D-mallit.

Bein Oy är ett företag, grundat 1989, som har en gedigen erfarenhet av krävande svetsningsarbeten samt böjning av olika stålskivor och profiler.

Projektets mål var att planera en båt som marknadsförs till jägare, fiskare och vandrare. En av de viktigaste egenskaperna hos båten skulle vara lätthet, för att den skulle vara enkel att flytta från biltaket till vattnet. Som resultat av projektet blev båtens skrov stadigare och två fungerande förslag till säten togs fram. På förslagen gjordes 3D-modeller.

Pienoismalli messuosastosta.

CHN

ALIHANKINNAN
MONITOIMITTAJA

Laadukkaat
kumi-, muovi- ja
metallituotteet
nopeasti ja
varmasti



CHN ENGINEERING

Messuosaston suunnitleminen Tampereen alihankintamessuille Planering av mässmonter till underleverantörsmässan i Tammerfors

CHN on suomalainen alihankintayritys, joka toimittaa teollisuudelle räätälöityjä komponentteja.

Projektin tavoitteena oli yrityksen messuosaston suunnittelu Tampereen alihankintamessuille syyskuussa 2011. Projektin tuloksena suunniteltiin yrityksen messuosasto sekä kalusteet osastolle.

CHN är ett finskt underleverantörsföretag som levererar skräddarsydda komponenter till industrin.

Projektets mål var att planera en mässmonter till underleverantörsmässan i Tammerfors i september 2011. Som resultat av projektet planerades företagets mässmonter och möbler till montern.



SUORITUSORIENTAATIO



OIVALTAVUUS



IHMISTUNTEMUS



OIVALTAVUUS



SOSIAALISUUS



OPPIMISORIENTAATIO



ASIAKASSUUNTAISUUS



SUORITUSORIENTAATIO



ULKONÄÖSTÄ HUOLEHTIMINEN



VUOROVAIKUTUKSELLISUUS



KUUNTELUHERKKYYS



KUUNTELUHERKKYYS

CI CITY IMAGE OY

Verkkotuotteen visuaalinen kehittäminen Visuell utveckling av en webbprodukt

CI City Image Oy tarjoaa ratkaisuja, kasvu- ja kehitysmahdollisuuksia yrityksille, yhteisöille sekä yksityishenkilöille.

Projektin tavoitteena oli luoda verkossa tehtävälle myyntitestille visuaalinen ilme. Ilmeen tuli olla helposti ymmärrettävä, tyylikäs ja värimaailmaltaan yksinkertainen. Projektin tuloksena luotiin visuaalinen ilme ja kuvitukset myyntitestille sekä typografia testistä saatavalle myyntiraportille.

CI Cityimage Oy erbjuder lösningar, tillväxt- och utvecklingsmöjligheter åt företag, samfund och privatpersoner.

Projektets mål var att skapa ett visuellt utseende för ett webbaserat försäljningstest. Utseendet skall vara begripligt, stiligt och enkelt i färgerna. Som projektets resultat skapades ett visuellt utseende och bildmaterial för försäljningstestet samt typografi för försäljningsrapporten som testet ger.

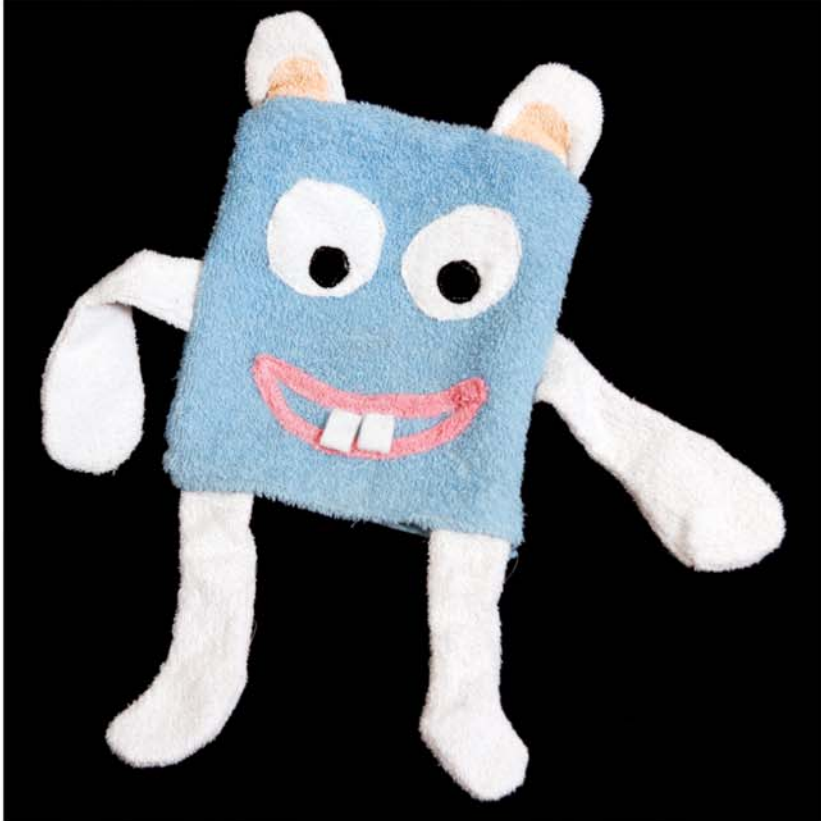
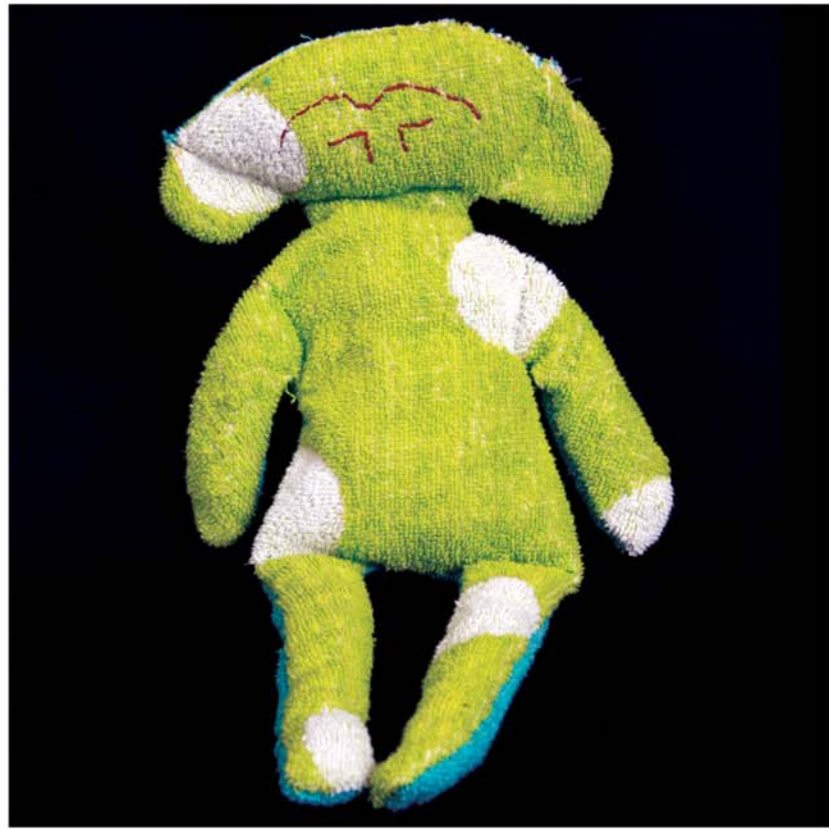

DANTELLI

Kierrätyskonseptin kehittäminen ja kierrätystuotteiden ideointi Utveckling av återvinningkoncept och idéer till återvinningprodukter

Dantelli on erikoistunut 100% puuvillaa oleviin kylpytekstiileihin, joissa yhdistyvät ekologisuus, eettisyys ja esteettisyys.

Projektin tavoitteena oli käytettyjen froteepyyhkeiden kierrätyskonseptin suunnittelu ja uusien tuotteiden ideointi kierrätetyistä materiaaleista. Projektin tuloksena toteutettiin keräyksen, keräyspisteiden, keräystapojen, kuljetusten ja hintatietojen kartoitus sekä testikeräys yksityishenkilöille, keräyspisteiden suunnittelu ja kierrätyksen markkinointi. Lisäksi ideoitiin runsaasti uusia tuotevaihtoehtoja sekä valmistettiin prototyypit.

Dantelli har specialiserat sig på badrumstextilier i 100% bomull, som kombinerar ekologi, etik och estetik.

Projektets mål var en planering av återvinningskoncept för använda frottéhanddukar samt idéer för nya produkter av återvunnet material. Projektets resultat var en kartläggning över återvinning, återvinningspunkter, -sätt och transporter, priser, testinsamling för privatpersoner, planering av återvinningspunkter samt marknadsföring av återvinning. Därtill gavs rikligt med idéer till nya produkter och tillverkades prototyper.

ELCON TUOTEKONSEPTIT



- Lopullinen malli 2010.
- Kehitetty ulkoosan ilmettä vakuuttavammaksi
 - Ilman sisäänviennissä LED-valaistus
 - Ovessa muoto joka pilloittaa ilmanvientiäukot
 - Sivuovet irrotettavat. Lukitus sisäpuolelta
 - Näyttö tuotu etuoveen helpottamaan käyttöä

ELCON TUOTEKONSEPTIT

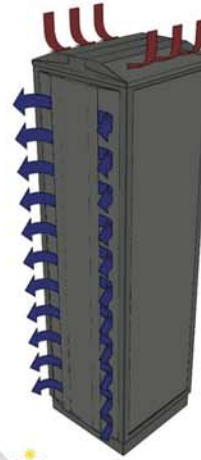

- Johdot sisään ylhäällä olevasta hatusta.
- Veden pääsy kaapin sisään estetty kaltevalla muodolla.

- Ilman ulosvienti kaapin takaosasta.
- Veden pääsy kaapin sisään estetty kaltevalla muodolla sekä suojaa antavalla teräsofalla.

ELCON TUOTEKONSEPTIT



ELCON TUOTEKONSEPTIT



ELCON SOLUTIONS OY

Sähkökaapin suunnittelu Planering av elskåp

Elcon jalostaa ja varmentaa tehonsyöttöä kestäväen kehityksen periaatteella sekä kehittää energiaa säästäviä tuotteita ja ratkaisuja.

Projektin tavoitteena oli laitekaappien kehittäminen asiakasystävällisemmiksi ja valmistuksellisesti järkevämmiksi. Lisäksi tavoitteena on saada tuotteiden valmistus kokonaistaloudellisemmaksi. Projektin tuloksia ovat 3D-mallit sähkökaapista sekä tarkennuskuvat tarvittavista yksityiskohdista.

Elcon vidareutvecklar och säkerställer elmatning enligt principen för hållbar utveckling, utvecklar energisparande produkter och lösningar.

Projektets mål är att göra elskåp mera kundvänliga och tillverkningen mera praktisk. Därtill är målet att produktframställningen blir mer helhetsekonomisk. Projektets resultat är 3D-modeller av elskåp samt detaljbild över behövliga detaljer.

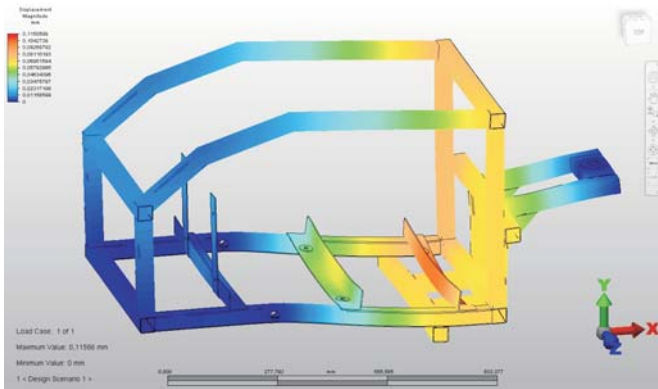
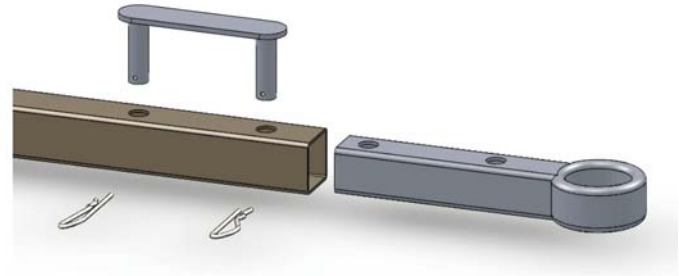
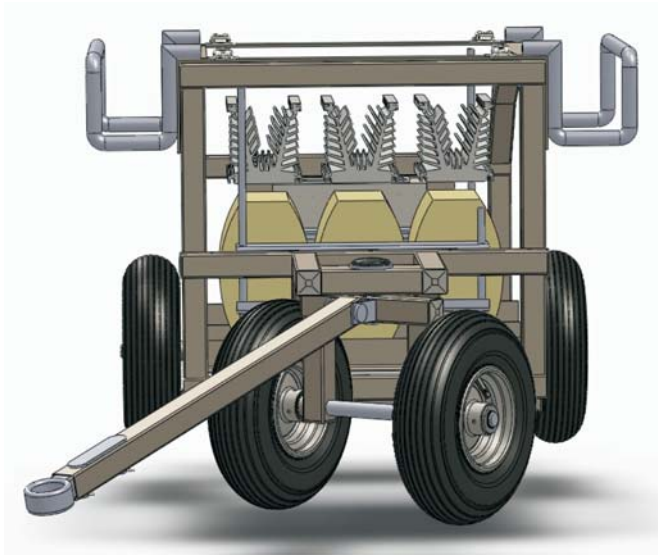

ELLEGO POWERTEC OY

Virtalähteen muotoilu

Formgivning av strömkälla

Ellego Powertec Oy on varaajien, virtalähteiden ja vaativien asiakaskohtaisten erikoissovellusten laatutoimittaja.

Projektin tavoitteena oli muotoilla lentokoneen siirrettävän virtalähteen kotelo. Projektissa tutkittiin virtalähteen käytettävyyttä, asiakkaan imagoa ja tuotteen mekaniikkaa.

Projektin tuotos on konsepti siirrettävästä lentokoneen virtalähteestä, jossa on huomioitu hyvä käytettävyys ja yrityksen tyyliä mukaileva estetiikka. Lisäksi virtalähteestä tehtiin 3D-esityskuva ja 3D-malli.

Ellego Powertec Oy är en kvalitetsleverantör av beredare, strömkällor och krävande specialtillämpningar.

Projektets mål var att formge ett lock till en flyttbar strömkälla för flygplan. I projektet undersöktes strömkällans användbarhet, kundens image och produktens mekanik.

Projektets resultat är en flyttbar strömkälla för flygplan som beaktar god användbarhet och estetik i företagets stil. Över strömkällan gjordes dessutom en 3D-bild och 3D-modell.



EVERGREEN GARDEROBI

Takkimalliston suunnittelu ja protokappaleet Planering av en kollektion kappor och toiléer

Evergreen garderobi on vintageen keskittynyt vaatetusalan yritys, joka palvelee muotitrendeistä riippumattomia ja ympäristötietoisia pukeutujia.

Projektin tavoitteena oli tutkia klassisen takin ominaispiirteitä sekä kestäväen muotoilun periaatteita ja näiden pohjalta suunnitella takkikokoelma sekä valmistaa protokappaleet.

Lopputulos oli viiden takin kokoelma, pahvikaavat tuotteista, takkien tasokuvat ja poikkileikkauskuvat, tuotekohtaiset tuotekortit suomeksi ja englanniksi sekä prototyyppi jokaisesta takista. Yrityksen kanssa on lisäksi toteutettu toinen projekti, jossa tavoitteena oli palvelumuotoilun avulla kehittää uudenlaisia myyntitapoja yrityksen tuotteille.

Evergreen garderobi är ett företag inom textilbranschen som betjänar kunder som är miljömedvetna och oberoende av modetrender.

Målet med vårt projekt var att undersöka den klassiska kappans egenskaper och principerna för hållbar design och utgående från dessa designa en kollektion kappor och tillverka toiléer.

Resultatet är en kollektion på fem kappor, kartongmönster över produkterna, planbilder och genomskärningsbilder över kapporna produktspecifika produktkort på finska och engelska samt en toilé på varje kappa. Tillammans med företaget har inletts ett annat projekt, vars mål är att med hjälp av servicedesign utveckla nya försäljningssätt för företagets produkter.

PUNTA®

IDEOITA REI'ITYKSEEN

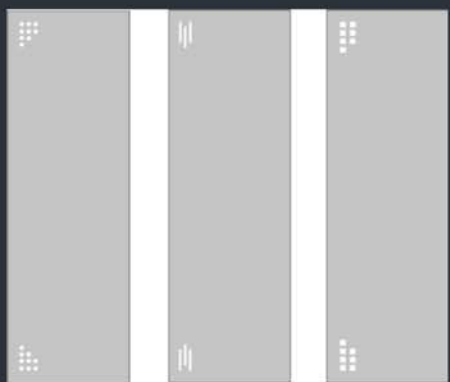

Turun AMK 2011 - Hietanen - Kopra - Niemi - Pussinen

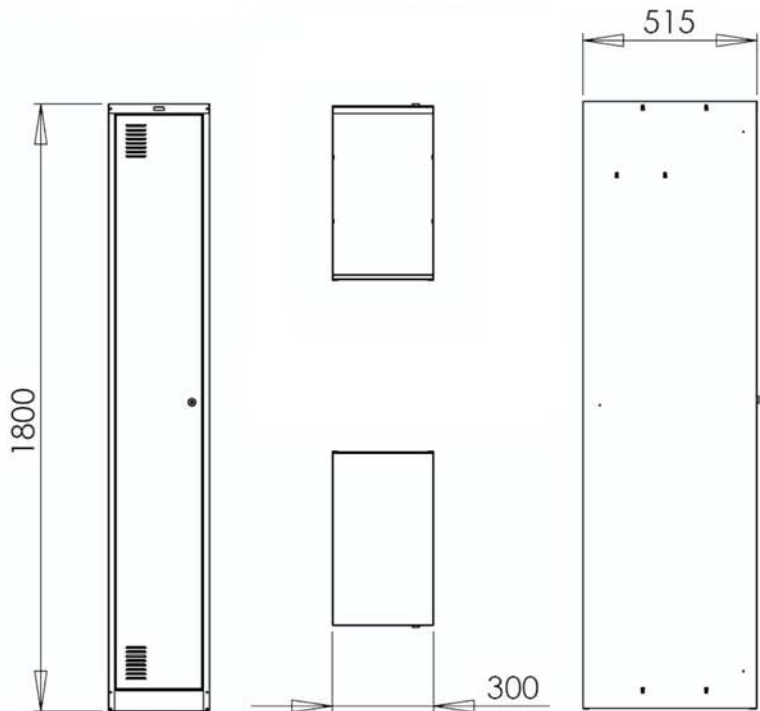
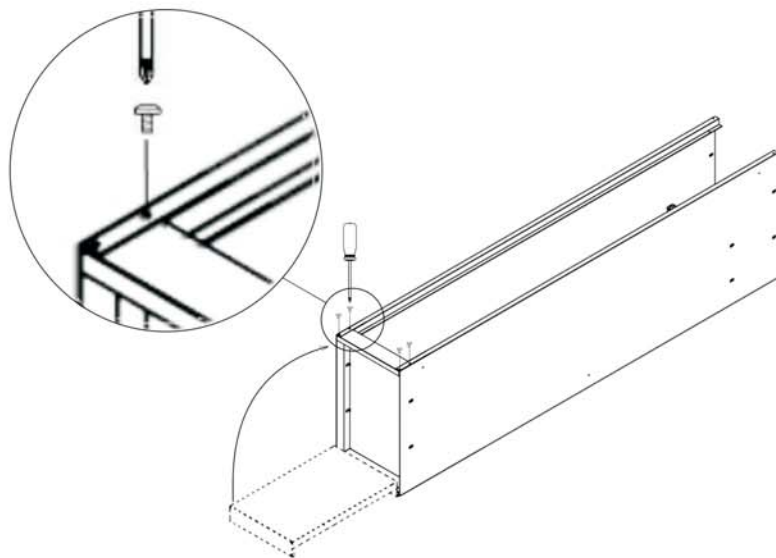

PUNTA®

IDEOITA VÄRIMAILMAAN



Turun AMK 2011 - Hietanen - Kopra - Niemi - Pussinen

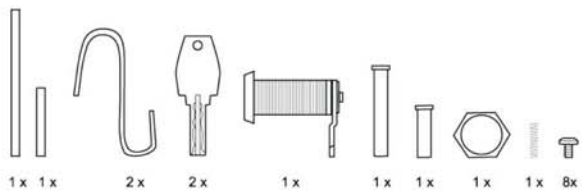

JUHA PUNTA OY

Itse koottavan kaapin tuotteistaminen ja lanseeraus Produktifiering och lansering av monterbart skåp

Juha Punta Oy on yritys, joka valmistaa kalusteita ihmisille ja heidän tavaroilleen.

Projektin tavoitteena oli suunnitella ja tehdä vaatekaapin kokoamisohjeet sekä sähköisenä että paperiversiona. Näiden lisäksi pohdittiin uusia näkökulmia kaapin ulkonäön suhteen. Projektin tuloksena syntyi video vaatekaapin kokoamisesta, kirjallinen kokoamisohje sekä lukuisia vaihtoehtoja oven väritykseen ja rei'itykseen.

Juha Punta Oy är ett företag som tillverkar möbler för människor och deras saker.

Projektets mål var att planera och ta fram både elektroniska och tryckta monteringsanvisningar för klädsåp. Utöver dessa undersöktes nya synvinklar för skåpets utseende. Projektets resultat är en video över monteringen av klädsåpet, en skriftlig monteringsanvisning och ett flertal alternativ till dörrfärg och perforering.



Kaani Oy

Makarantie 35 21500 Piikkiö

tel: +358-2-474 1400 fax: +358-2-474 1410 e-mail: info@kaani.net

www.kaani.net



Selkeää
skandinaavista muotoilua.

kaani®

SOHVAPÖYDÄT



PUINEN KULMIKAS SOHVAPÖYTÄ
Tammea, 15x138x38cm 1.807,-

Saatavana myös pähkinä, koivu ja kiiltävä. Useita eri kokoja.

PYÖREÄ LASIPÖYTÄ
Toispajalat kiiltävät, 100x100x31cm 1.222,-

Toispajalat saatavana myös koivu, tammi ja pähkinä. Useita eri kokoja.
Myös neljä ja suorakaiteen muotoiset lasipöydät.



PUINEN PYÖREÄ SOHVAPÖYTÄ
Tammea, 100x100x39cm 1.238,-

Saatavana myös pähkinä, koivu ja kiiltävä. Useita eri kokoja.



SIVUPÖYDÄT JA KAAPIT

SARJAPÖYTÄ
Pähkinä, max. 58x48x38cm

Saatavana myös koivu, tammi ja kiiltävä.



KAAPPI
Tammea, 136x36x73cm 1.368,-

Saatavana myös koivu, pähkinä ja kiiltävä. Kaappimäärä 1-4. Saatavana myös 50cm korkeana.



SIVUPÖYTÄ
Tammea, 138x73x38cm 1.168,-

Saatavana myös koivu, pähkinä ja kiiltävä. Useita kokoja. Saatavana myös ilman laatikkoa.

APUPÖYTÄ
Koivua, 40x65x40cm 279,-

Saatavana myös tammi, pähkinä ja kiiltävä.



kaani®

KAANI OY

Graafisen ilmeen selkeyttäminen Förtydligande av grafisk uttryck

KAANI Oy:n päätoimiala on huonekalujen suunnittelu ja valmistus. Oman malliston lisäksi yritys valmistaa tuotteita useille tunnetuille brändeille.

Projektin tavoitteena oli yrityskuvan kokonaisilmeen jäsentäminen: web-sivujen visuaalisen ilmeen muutosehdotukset sekä yhtenäinen ilme kirjepapereihin, esitteisiin, käyntikortteihin ja kokoonpano-ohjeisiin. Lisäksi tavoitteena oli muuntaa hinnastosivujen uusi layout (sekä nettisivuille että kansioihin) vektorigrafiikasta excel-tiedostoksi.

Projektin tuloksena parannettiin nettisivujen toimivuutta sekä keksittiin useita ehdotuksia yrityksen graafiseksi ilmeeksi sovellettuina nettisivuilla, käyntikorttiehdotuksissa ja excel-muotoon tehdyssä hinnastopohjassa.

Kaani Oy:s huvudbransch är planering och tillverkning av möbler. Förutom en egen serie tillverkar företaget produkter för flere kända bränd.

Projektets mål var att strukturera företagsbildens helhetsuttryck: förändringsförslag till webbsidornas visuella utseende, en enhetlig design för brevpapper, broschyrer, visitkort och monteringsanvisningar. Dessutom var målet att omforma prissidornas nya layout (både på webbsidan och i pärmarna) från vektorgrafik till en excel-fil.

Projektets resultat är en förbättring av webbsidornas funktionalitet samt flera förslag till företagets grafiska uttryck tillämpade på webbsidorna, visitkorten och prispotten i excel-format.



KAUNEUSKESKUS WILHELMINA

Visuaalisen ilmeen uudistaminen

Förnyande av visuellt uttryck

Kauneuskeskus Wilhelmina on hyvän olon keskus, joka tarjoaa mm. ravintoneuvontaa, vyöhyketerapeutin palveluja sekä homeopaattista neuvontaa.

Projektin tavoitteena oli uudistaa yrityksen visuaalista ilmettä vastaamaan nykyistä yrityskuvaa. Projektin tuloksena yritykselle esiteltiin uusia markkinointitapoja näkyvyyden lisäämiseksi. Lisäksi päivitettiin Wilhelminan tuotteiden tietoja sekä suunniteltiin uusia hoito- ja tuotepaketteja. Yrityksen visuaalista ilmettä uudistettiin tekemällä kaksi erilaista väri- ja sisustussuunnitelmaa.

Kauneuskeskus Wilhelmina är ett center för välmående som erbjuder bl.a. kostrådgivning, zonterapi och homeopatisk rådgivning.

Projektets mål var att förnya företagets visuella uttryck till att motsvara den nuvarande företagsbilden. Som projektets resultat presenterades nya marknadsföringssätt för att förbättra synligheten. Därtill uppdaterades produktinformationen hos Wilhelmina samt nya vård- och produktpaket planerades. Företagets visuella uttryck förnyades med två olika färg- och inredningsplaner.

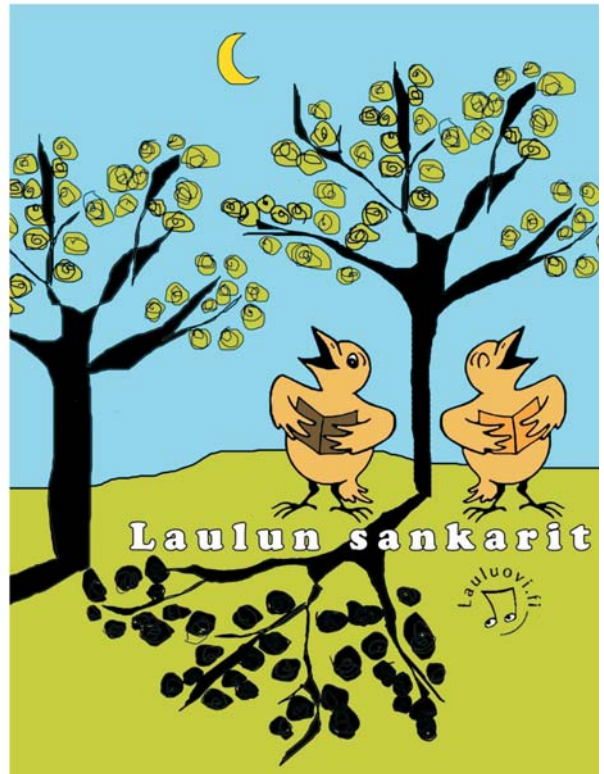
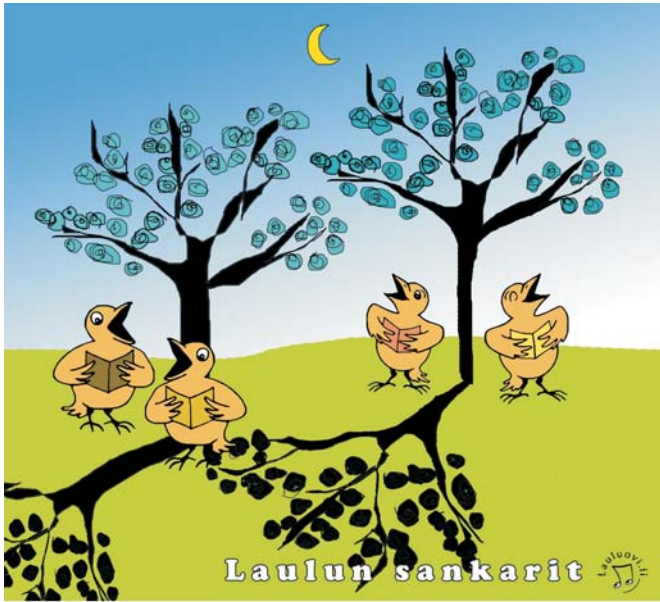

LAULUOVI

Palveluketjun visuaalinen kehittäminen Den visuella utvecklingen av en servicekedja

Lauluovi tuottaa lauluviikkoja sekä ohjelmapalveluja (mm. yhteislaulutilaisuudet) erilaisiin tilaisuuksiin ja yleisölle. Lisäksi se on mukana hyvinvointi-TV:n lähetyksissä.

Projektin tavoitteena oli yrityksen visuaalisen ilmeen kehittäminen siten, että yrityksen ilmeestä tulisi yhtenäinen, yrityksen tunnettuus lisääntyisi ja sen nettisivut olisivat helppokäyttöiset. Projektin tuloksena yritystä ohjeistettiin nettisivujen muokkaamisessa toimiviksi ja helppokäyttöisiksi sekä tehtiin vanhojen elementtien pohjalta lukuisia ehdotuksia studiotilan uudeksi taustakankaaksi. Lisäksi tutkittiin seniori-ikäisten mieltymyksiä ja rajoitteita hyvinvointi-TV:n käytössä.

Lauluovi producerar sånghäften och programtjänster (bl.a. allsångstillfällen) till varierande tillställningar och publik. Därtill deltar det i sändningar med Må bra -TV.

Projektets mål var att utveckla företagets visuella uttryck så att det blir enhetligt, kännedomen ökar och nätsidorna är lättanvända. Som resultat av projektet fick företaget anvisningar för fungerande och lättanvända nätsidorna samt flera förslag till bakgrundstyg för studion. Dessutom undersöktes seniorernas åsikter om och förhinder i användningen av Må bra -TV.



Leipomo
ROSTEN
www.leipomorosten.fi

**HYVÄÄ LEIPÄÄ
SUOMEN TURUSTA!**



LEIPOMO ROSTEN OY

Uusi myyntikonsepti Nytt försäljningskoncept

Leipomo Rosten on ruokaleivän valmistukseen erikoistunut turkulainen perheyrittys. Tuotevalikoimaan kuuluvat tummien ja vaaleiden leipiä lisäksi myös suolaiset ja makeat leivonnaiset.

Projektin tavoitteena oli suunnitella palvelukonsepti, jolla saadaan lisää nuoria asiakkaita. Myös konsulenttipisteeseen kaivattiin muutosta.

Projektin tuloksena kartoitettiin sosiaalisen median ja sissimarkkinoinnin keinoja ja ideoitii niiden hyödyntämistä yritykselle. Lisäksi konsulenttipiste uudistettiin sekä visuaalisesti että uuden palvelukonseptin kautta.

Leipomo Rosten är ett Åbobaserat familjeföretag som är specialiserat på tillverkningen av matbröd. Till produkterna hör förutom mörkt och ljus matbröd även salta och söta bakverk.

Projektets mål var att planera ett servicekoncept med vilken man får fler unga kunder. Även konsulentpunkten behövde förändring.

Som projektets resultat kartlades sociala mediernas och gerillamarknadsföringens medel och deras nytta för företaget. Konsulentpunkten förnyades både visuellt och genom ett nytt servicekoncept.

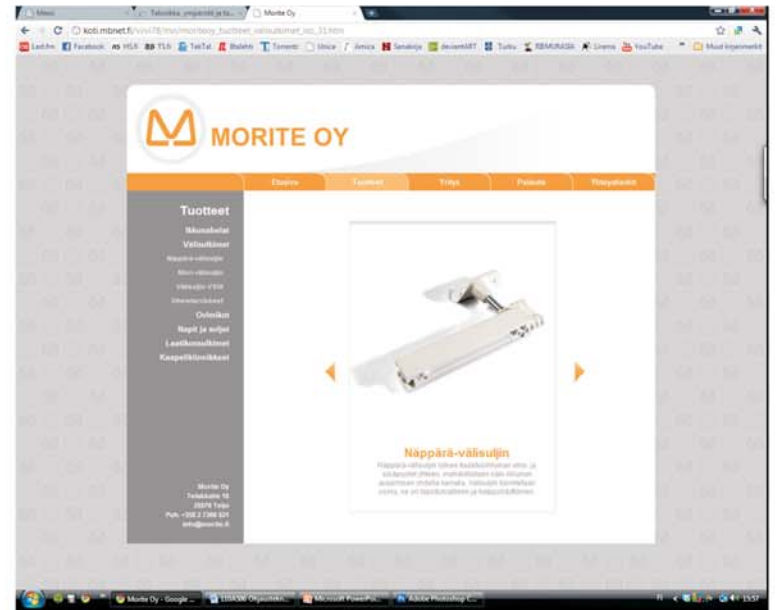

MORITE OY

Näppäri-välisuljin

Meiltä välisuljin loppukäyttäjän ja asentajan tarpeet huomioiden

- Turvallinen
- Käytännöllinen
- Helppo asennettava
- Kotimainen
- Luotettava toimittaja

Tel: +358 16 25570 Telex: puh. +358 27366

MORITE OY

Näppäri-välisuljin

www.morite.fi

- **Turvallinen**
 - Ikunaa avattaessa välisuljin rajoittaa avauksen tehokkaasti asennettuun korkeintaan 100 millimetriin. Näin ollen tuuletin on täysin suljettu ja turvallinen leikkurille kuluttajalle.
- **Käytännöllinen**
 - Välisuljin toimii tuulihakana, mutta sen kammat aukkoavat mahdollistaa myös ikkunan täyden aukkiolon.
 - Eri väri vaihtoehdot takaavat yhteensopivuuden ikkunanpuutteiden kanssa.
- **Helposi asennettava**
 - Välisuljin tulee yksipuolisesti aina samaan kotilaan, mikä helpottaa asennusta ikkunalaitalla.
 - Tukilappujen tarkka väliohje, mikä tarjoaa mahdollisuutta myös suurempaan aukkioloon.
- **Kotimainen**
 - Morite Oy työllistää suomalaisia ja tarvittavat osat hankitaan kotimaista tuotantoa ja laatuja.
 - Morite Oy -na valmistetut tuotteet ovat suurista osista suomalaisia käsiteltyjä.
- **Luotettava toimittaja**
 - Luotettava ja nopea toiminta on vireässä toiminnassa, johon pyritään ilmeisesti suun ilmeisesti.

Hetimitä Näppäri-välisuljinta myymälästä ja 3000 ja 3000 ja leikkurivälisuljista.

Tel: +358 16 25570 Telex: puh. +358 27366

Näppäri-välisuljin

Meiltä välisuljin loppukäyttäjän ja asentajan tarpeet huomioiden

- Turvallinen
- Käytännöllinen
- Helppo asennettava
- Kotimainen
- Luotettava toimittaja

Tel: +358 16 25570 Telex: puh. +358 27366

MORITE OY

Näppäri-välisuljin

www.morite.fi

- **Turvallinen**
 - Ikunaa avattaessa välisuljin rajoittaa avauksen tehokkaasti asennettuun korkeintaan 100 millimetriin. Näin ollen tuuletin on täysin suljettu ja turvallinen leikkurille kuluttajalle.
- **Käytännöllinen**
 - Välisuljin toimii tuulihakana, mutta sen kammat aukkoavat mahdollistaa myös ikkunan täyden aukkiolon.
 - Eri väri vaihtoehdot takaavat yhteensopivuuden ikkunanpuutteiden kanssa.
- **Helposi asennettava**
 - Välisuljin tulee yksipuolisesti aina samaan kotilaan, mikä helpottaa asennusta ikkunalaitalla.
 - Tukilappujen tarkka väliohje, mikä tarjoaa mahdollisuutta myös suurempaan aukkioloon.
- **Kotimainen**
 - Morite Oy työllistää suomalaisia ja tarvittavat osat hankitaan kotimaista tuotantoa ja laatuja.
 - Morite Oy -na valmistetut tuotteet ovat suurista osista suomalaisia käsiteltyjä.
- **Luotettava toimittaja**
 - Luotettava ja nopea toiminta on vireässä toiminnassa, johon pyritään ilmeisesti suun ilmeisesti.

Hetimitä Näppäri-välisuljinta myymälästä ja 3000 ja 3000 ja leikkurivälisuljista.

Tel: +358 16 25570 Telex: puh. +358 27366

MORITE OY

MORITE OY

Tuote-esite välisulkimesta sekä uudet kotisivut Produktbrochyr över vädringsbeslag och nya hemsidor

Morite Oy on Teijolla vuodesta 1984 toiminut perheyri-
tys, joka valmistaa päätuotteenaan ikkunaheloja. Muita
tuotteita ovat mm. rakennushelat, kaapelikiinnikkeet,
napit ja soljet sekä ovimikot.

Projektin tavoitteena oli saada yrityksen nettisivuille
uutta ilmettä ja toimivuutta sekä tehostaa uusimman
välisulkimen myyntiä.

Projektin tuloksena syntyivät uudet nettisivut sekä
Näppärä-välisulkimen tuote-esite, viimeistellyt tuoteku-
vat, raakaversiot tuotekuvista, valmis esite sähköisessä
muodossa, kotisivujen tiedostot, logo eri esitysmuo-
doissa sekä graafinen ohjeistus.

Morite Oy är ett i Teijo sedan 1984 verksamt familje-
företag som tillverkar fönsterbeslag. Övriga produkter
är bl.a. byggbeslag, kabelfästen, knappar, spännen och
dörrstoppare.

Projektets mål är att få ett nytt uttryck och användbar-
het åt företagets webbsidor samt effektivera försäljning-
en av det nya vädringsbeslaget.

Projektets resultat blev nya webbsidor, ett produktbro-
schyr över Näppärä- vädringsbeslaget, färdiga produkt-
bilder, råversioner över produktbilder, en färdig broschyr
i elektroniskt format, filerna för hemsidorna, logo i olika
format samt grafisk handbok.



Soap Dish and Brush



PINETTA-TUOTE OY

Perinteisten saunatuotteiden modernisointi Modernisering av traditionella bastuprodukter

Pinetta on moderni saunan sisustaja, joka markkinoi ja valmistaa viimeisimmän teknologian avulla tuotettuja, suomalaiseseen saunaan sopivia, käytännöllisiä ja hyvin muotoiltuja tuotteita.

Projektin tavoitteena oli saunatuotteiden modernisointi ja ideointi sekä prototyypin toteutus ja pakkauksen suunnittelu tuotteelle. Ryhmän kesken toteutettiin kolmeen teemaan perustuvat tuoteperheet ja niiden prototyypit.

Pinetta, som är en modern inredare av bastun, marknadsför och tillverkar praktiska och väldesignade produkter för den finska bastun. Produkterna tillverkas med hjälp av den senaste teknologin.

Projektets mål var att modernisera, kläcka idéer samt förverkliga en prototyp och planera en förpackning åt produkten. I gruppen förverkligades produktfamiljer och prototyper utgående från tre olika teman.



Merja Miesvirta
PSYKÖTERAPEUTTI

Jarrumiehenkatu 7 as 1, 20100 Turku
merja.miesvirta@hol-tera.fi
050 441 5969

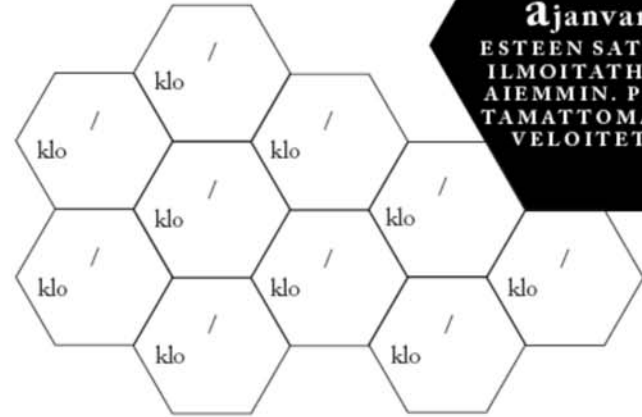

ajanvaraus

ESTEEN SATTUESSA
ILMOITATHAN 24H
AIEMMIN. PERUUT-
TAMATTOMAT AJAT
VELOITETAAN.

PSYKOFYYSINEN TERAPIA MERJA MIESVIRTA

Yrityksen graafisen ilmeen tarkennus

Precisering av företagets grafiska uttryck

Psykoterapeutti Merja Miesvirta työskentelee jännitys-, stressi-, uupumus- ja ahdistusoireiden sekä pelkojen parissa.

Projektin tavoitteena oli luoda yritykselle yhtenäinen visuaalinen ilme sekä logo ja suunnitella näiden pohjalta käyntikortit, ajanvarauskortit sekä terapiakirja.

Projektin tuloksena yritykselle suunniteltiin uusi visuaalinen ilme ja tehtiin mallit käyntikortista, ajanvarauskortista sekä kuvitukset lasten ja aikuisten terapiakirjoihin.

Psykoterapeut Marja Miesvirta arbetar med spännings-, stress-, utmattnings- och ångestsymptom samt rädslor.

Projektets mål var att skapa ett enhetligt visuellt uttryck åt företaget samt att med det grund ta fram visitkort, tidsbeställningskort och terapibok.

Som resultat av projektet planerades ett nytt visuellt uttryck åt företaget och gjordes modeller på visitkort, tidsbeställningskort samt illustrationer till terapiböcker för barn och vuxna.



TOPPER OY

Uuden tuotantotilan sisustussuunnittelu Inredningsplanering

Topper Uniform on perustamisestaan, vuodesta 1983, lähtien keskittynyt virka-, ammatti- ja työvaateprojekteihin.

Projektin tavoitteena oli tehdä sisustussuunnitelma yrityksen uusiin toimitiloihin. Yritykselle tehtiin sisustussuunnitelma toimistotiloista, kokoustiloista, aulasta sekä sosiaalitiloista.

Topper Uniform har sedan sitt grundande, 1983, koncentrerat sin verksamhet på yrkes- och arbetskläder.

Projektets mål var att göra en inredningsplanering till företagets nya kontorsutrymmen. Som resultat av projektet gjordes en inredningsplanering till företagets kontorsutrymmen, mötesutrymmen, entré och sociala utrymmen.



Anna-Sofia Juntunen ja Janne Hietanen esittelevät ideoitaan Trafomicin johdolle.

TRAFOMIC OY

Kehityspolun muotoilu Formgivning av utvecklingsstig

Trafomic Oy suunnittelee ja valmistaa sähköteknisiä ratkaisuja ja konsultoi niiden toteuttamisessa. Alihankkija- ja toimittajaverkoston kautta yrityksen toiminta on maailmanlaajuista.

Projektin tavoitteena oli yrityskuvan kirkastaminen. Projektissa etsittiin uusia markkinointimahdollisuuksia, koottiin tietoa sosiaalisen median mahdollisuuksista, tehtiin ehdotuksia yrityksen näkyvyyden parantamiseksi sekä ideoitiin lahjaesineitä, joissa hyödynnetään hukka- materiaalia.

Trafomic Oy planerar och tillverkar elektrotekniska lösningar och konsulterar genomförandet. Genom ett nätverk av underleverantörer och leverantörer är vår verksamhet internationell.

Projektets mål var att förtydliga företagsbilden. I projektet söktes nya marknadsföringsmöjligheter, samlades information om möjligheterna inom sociala medier, förbättringsförslag för synligheten samt idéer till gåvor av spillmaterial.

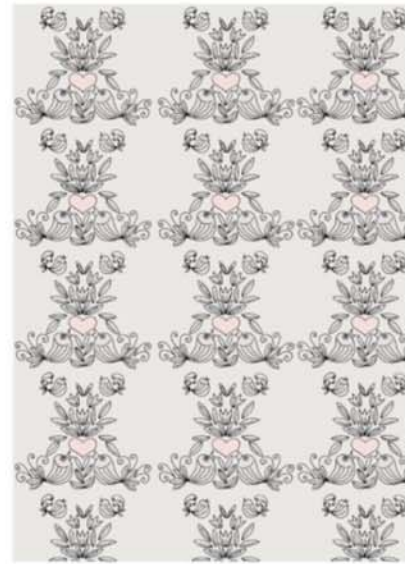
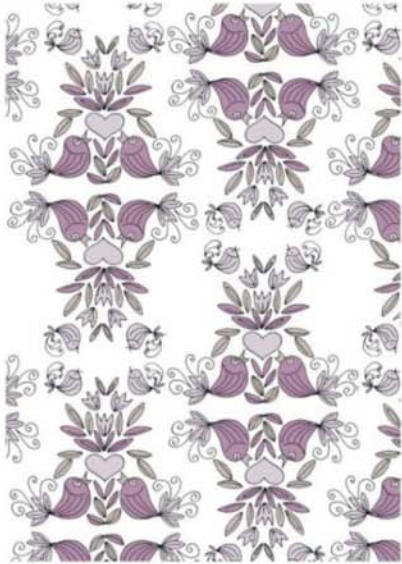

SYLVI SALONEN OY

Uusien tuotteiden suunnittelu vanhojen kirjontamallien pohjalta Planering av nya produkter av gamla broderimönster

Sylvi Salonen on perinteikäs turkulainen käsityö-, sisustus- ja lahjatarvikekauppiainen.

Projektin tavoitteena oli kehittää vanhoista kirjontamalleista uusia tuoteideoita ja uusi tuoteperhe pakkauksineen kaupalliset näkökulmat ja tuotannollistaminen huomioon ottaen.

Projektiin sisältyi tiedonhankintaa, ideointia ja tuotekehitystä. Lopputuloksena syntyi prosessiportfolio, joka sisältää prosessin kuvauksen, valmiit tuotteet ja tuoteperheet pakkaus- ja tuotantopaikkaehdotuksineen sekä sähköisessä muodossa olevat tiedostot mahdollista tuotantoa varten.

Sylvi Salonen är en handarbets-, inrednings- och presentaffär i Åbo med traditioner.

Projektets mål var att av gamla broderimönster ta fram nya produktidéer och en ny produktfamilj inklusive förpackningar med beaktande av kommersiella och tillverkningsmässiga aspekter.

Projektet innehöll informationssökning, idékläckning och produktutveckling. Som resultat föddes en processportfolio, som innehåller processbeskrivningen, färdiga produkter/produktfamiljer inklusive förslag på förpackningar och producenter samt elektroniska filer för eventuell produktion.



OY VENETEX AB

Venepenkin suunnittelu Planering av båtsits

Venetex Oy osaa veneverhoilun: yritys tekee mittatilauksena ja ammattitaidolla venetyynyä ja -penkit sekä yksittäiset veneverhoilutyöt ja venekuomut.

Projektin tavoitteena oli suunnitella kokoontaitettava kapteenintuoli, jossa käytettäisiin muotoonpuristettua vaneria ja joka olisi helposti verhoiltavissa. Projektin tuloksena tehtiin piirustukset kapteenintuolista sekä valmistettiin prototyyppi.

Venetex Oy gör båtredningar, tillverkar måttbeställda båtdynor och -bänkar, enskilda båtredningar och kappell med expertis.

Projektets mål var att planera en hopfällbar kaptensstol av formpressat faner som skulle vara lätt att klä över. Som resultat av projektet gjordes ritningar över och en prototyp på kaptensstolen.

PIIROINEN OY

Ympäristökartoitus Miljökartläggning

Piironen toimialaa ovat julkitilakalusteet, metallin pintakäsittelypalvelut, metallikomponenttien valmistus ja tuotekehitys sekä muotopuristaminen ja verhoilupalvelut ympäristönäkökulmat huomioiden.

Tavoitteena oli tehdä yritykselle ympäristökartoitus. Kartoitukseen valittiin yrityksen toiminnoista tuotanto, tuotteet, jätevesi sekä jätehuolto. Ympäristökartoituksessa havaittujen seikkojen perusteella on esitetty kehitysehdotuksia ja huomioita tilaajayritykselle. Lisäksi laadittiin tiivistetty dokumentti, josta selviää Piironen toimet ympäristön hyväksi. Kyseinen dokumentti voi ainakin toistaiseksi korvata ympäristömerkin ja ympäristöstandardin, ja sitä voi käyttää hyödyksi markkinoinnissa. Käytännössä dokumenttia voidaan käyttää tarjosten liitteenä osoittamaan ympäristöasioiden huomioon ottaminen yrityksessä.

Piironen bransch är möbler för offentliga utrymmen, ytbehandling av metall, tillverkning av metallkomponenter, formpressning samt beklädnad med hänsyn till miljöaspekter.

Målet var att göra en miljökartläggning åt företaget. Av företagets verksamhet valdes produktion, produkter, avfallsvatten och avfallshantering till kartläggningen. Beställarföretaget har presenterats utvecklingsförslag och iakttagelser. Dessutom skrevs ett komprimerat dokument, som visar Piironen åtgärder för miljön. Dokumentet kan åtminstone tillsviðare ersätta ett miljömärke och miljöstandard och det kan användas i marknadsföring. I praktiken kan dokumentet användas som bilaga till offerter för att visa företagets miljöhänsyn.

VOHEK OY

Työmaa-sähkökeskuksen kehittäminen Utveckling av elcentral för byggarbetsplatser

Vohek Oy valmistaa työmaapää- ja alakeskuksia sekä teollisuuden pistorasiakeskuksia vaativiin käyttökohteisiin.

Projektin tavoitteena oli kehittää ja muotoilla uudelleen muotoilla työmaasähkökeskus.

Vohek Oy tillverkar huvud- och bicentraler samt industrins uttagscentraler för krävande användningsområdet.

Projektets mål var att utveckla och formge en elcentral för byggplatser.

YRITYSTARINAT



Toteutunut valmis messuosasto.

OSASTO ALIHANKINTAMESSUILLE

Moona Tikka

Yhden hengen yrityksen omistaja Jaakko Tuomola kuvaa yritystään sekalaiseksi ”kiinatavarataloksi”, josta on mahdollista tilata melkein mitä vain osia. Tilattavat tuotteet ovat usein sellaisia, joita kuluttuja ei edes huomaa. Esimerkiksi jos kynävalmistaja haluaa kyniinsä tietynlaisen osan, Tuomola etsii osalle valmistajan.

CHN Engineeringillä on tällä hetkellä pääasiassa yritysasiakkaita. ”Tottakai haaveita ja ideoita on, mutta ne nyt jäävät vielä toistaiseksi pöytälaatikkoon”, Tuomola kertoo. Ideoita hän halusi kuitenkin sen verran hyödyntää, että osallistui Tampereen Alihankintamessuille. Messuosaston suunnitteluun hän halusi apua. ”Mä tiedän, että jos mä suunnittelen messuosaston itse, niin siitä tulee ihan insinöörimäisen näköinen”, Tuomola naurahtaa. Hän halusi osastonsa olevan katu-uskottava ja tyylikäs.

Auraamon toimintaan Tuomola lähti sattumalta. Omilta opiskelua ajoiltaan hän muisti, että opiskelijoilla voi teetää melkein mitä vain. Lisäksi hän muisti, että Turussa koulutetaan muotoilijoita, ja he osaisivat kenties auttaa häntä messuosaston suunnittelemisessa. Soittaessaan Turun ammattikorkeakouluun hänelle kerrottiin Auraamosta. Siitä se lähti. Tuomola sai avukseen kaksi muotoilun opiskelijaa. Tuomola sanoo olevansa erittäin tyytyväinen opiskelijoiden työpanokseen ja työn lopputulokseen. Messuosasto oli saanut paljon kiitosta ja Tuomolan mielestä se erottui edukseen. Myös messuvieraat

olivat kehuneet osastoa. Opiskelijat suunnittelivat hänelle messuosaston lisäksi uudet käyntikortit, uuden logon sekä nettisivut. ”Ilmeisesti tytöt säälivät mua koska ne vanhat nettisivut olivat niin surkeat ja ilmeisesti vanha logokaan ei miellyttänyt heitä”, Tuomola nauraa. Hän sai enemmän, mitä tilasi.

Tuomolan mielestä Auraamon kaltainen toiminta on hyödyllistä. Opiskelijat oppivat työelämän sääntöjä ja yritykset saavat hyvän työpanoksen opiskelijoilta. Opiskelijoiden työskentely oli hänen mielestään riittävän ammattimaista. Yhteistyöstä hyötyivät molemmat tahot. Jaakko Tuomola sai yritykselleen hienon messuosaston sekä paljon muuta hyödyllistä, opiskelijat puolestaan saivat kokemusta työelämästä.

Muotoilua Tuomola arvostaa ja pitää tärkeänä. ”Monesti näkee sellaisia messuosastoja, joissa on valkoiset seinät ja sitten joku peruslakana seinällä. Onko siinä nyt sitten nähty paljon vaivaa? Arvostetaanko siinä niitä, jotka on ajanut mahdollisesti satoja kilometrejä tullakseen messuille?” kyselee Tuomola. Hän on selkeästi tyytyväinen, että lähti projektiin mukaan. Messuille hän olisi osallistunut joka tapauksessa, mutta olisi omien sanojensa mukaan ehkä tyytynyt ”apinoimaan” muiden osastoja. Maanlaajuista ketjua Jaakko Tuomola ei halua yritykseltään rakentaa, vaan haluaa sen menestyvän siinä määrin, että hän itse saa siitä mukavan elannon.

Evergreen Garderobin

Vintage-ilta



Vintage-illassa shoppailu on kokonaisvaltainen elämys!

Kutsu 8-12 pukeutumisesta, muodista ja kestävästä kehityksestä kiinnostunutta ystävääsi Evergreen Garderobin vintage-iltaan!

Evergreen Garderobi on turkulainen second hand -liike, jonka valikoimissa on vaatteita ja asusteita 50-luvulta tähän päivään. Tuotteet ovat laadukkaita ja huolella valikoituja.

Vintage-illassa voit tehdä yksilöllisiä ja herkullisia vaatelöytöjä ystäviesi seurassa sekä nauttia pienestä purtavasta ja hyvästä musiikista. Saat opastusta pukeutumiseen ja sinulle esitellään eri vuosikymmenten tyylejä.

Vintage-illan järjestäjä saa pienen palkkion!

Ota yhteyttä puhelimitse tai sähköpostilla:

Evergreen Garderobi
Kärsämäentie 35 B (Leaf Center), Turku
Puh. 050-0900142
Sähköposti: sirpa@eg-garderobi.fi

Perille busseilla 1 ja 222

Maksutavat liikkeessä: käteinen/yleisimmät maksukortit



EVERGREEN
GARDEROBI

PALVELUKONSEPTIEN IDEOINTI JA YHDEN KONSEPTIN PILOTOINTI

Sirpa Kiviharju

Evergreen garderobi on alkutaipaleellaan oleva yrittäjävetoinen secondhand-kauppa. Toiminta on aloitettu vaatteiden ja asusteiden kunnostamisella ja myymisellä. Toiminta-ajatuksena on palvella muotitrendeistä riippumattomia ja ympäristötietoisia pukeutujia. Palveluina on ollut vuosikymmenteemajuhliin pukeutumisessa avustaminen, vintagevaatteiden muuntaminen asiakkaalle ja vähäisessä määrin vuokraustoiminta.

Aineettomat tarinat ja elämykset liittyvät kestävän kehityksen ideologiaan sekä secondhand- ja vintagepukeutumiseen. Myynnin edistämiseksi tarpeena oli ideoida ja tuotteistaa olemassa olevaa vintagemateriaalia, vaatteita ja asusteita, myös aineettomaksi palveluksi. Auraamon projektilla lähdettiin hakemaan monialaisen opiskelijakokoonpanon avulla ideoita toiminnan kehittämiseksi.

Nuoret ovat tutkitusti ympäristötietoisia ja nuoria ovat pääosin evergreen garderobin asiakkaatkin. Auraamon projektien toteuttajina oli opiskelijat, jotka kuuluvat ikänsä puolesta eg:n kohderyhmään. Evergreen garderobin toiveen mukaisesti projektissa oli mukana opiskelijoita myyntityön ja muotoilun koulutusohjelmista. Projektista muodostui lähtökohdiltaan hedelmällinen ja myös

asiakaslähtöinen, koska onnenkantamoisena projektiin ilmoittautui opiskelijoita, jotka olivat kiinnostuneita juuri vintagesta.

Projekti eteni yhdessä sovittujen palaverien kautta suunnitelmallisesti ideoinnista yhden konseptin, Evergreen garderobin Vintage-illan pilotointiin ja palautteen keräämiseen iltaan osallistuneilta. Auraamon projektissa suunniteltiin vintage-ilta musiikkia ja tarjoilua myöten. Vaatetusmuotoilun opiskelija suunnitteli ja toteutti markkinointimateriaalina käytettävän flyerin ja hänen toimestaan syntyi myös Vintageillan tieto-osuuden tukena käytettävät 50–80-lukujen pukeutumista kuvaavat esittelytaulut sekä yleinen ajankuva -tietopaketti, josta voidaan ammentaa tarinoita asiakkaille kerrottavaksi.

Vintage-illan palaute oli kehittävää ja kannustavaa jatkokehittelyä ajatellen. Tunnelma oli muistoja esiin nostettava ja hauska. Palvelun lanseeraus on aloitettu ja sitä pyritään kehittämään edelleen. Koko projektista yritys sai myös projektiraportin, jossa on muistissa kaikki syntyneet ideat. Myös näiden kehittäminen etenee. Projekti oli yrityksen näkökulmasta tuottoisa ja onnistunut. Myös hinta-laatusuhde oli kohdillaan.



WILHELMINA
HYVAN OLON KESKUS



PALVELUMUOTOILUSTA POTKUA

Kaisa Saukko

Wilhelminan perustivat Mirja ja Klas Ekman vuonna 1968. Yritys toimi alun perin kemikaliona, mutta yrityksen laajennuttua toimintansa aloitti myös kampaamo ja nimestä tuli kauneuskeskus Wilhelmina. Nykyisin kampaamotoiminta on lopetettu kokonaan ja yritys tunnetaan nimellä **Hyvän olon keskus Wilhelmina**. Nimellä halutaan viitata siihen, että ihmisen on hyvä pitää huolta myös sisäisestä kauneudestaan. Yritys tarjoaa meikkaus- ja maskeerauspalvelujen lisäksi mm. ravintoneuvontaa, vyöhyketerapeutin palveluja, homeopaattista neuvontaa sekä erilaisia kasvo- ja vartalohoitoja. Asiakaskunta koostuu kaikenikäisistä, pääryhmän muodostavat kuitenkin 30–40 -vuotiaat.

Hyvän olon keskus Wilhelmina osallistui Auraamon toimintaan monialaisen projektin kautta. Yrityksen omistaja Leena Paulus kertoo innostuvansa helposti uusista asioista, joten kun hänelle ehdotettiin projektia Auraamon kanssa, hän lähti ilomielin mukaan. Projektiin osallistui

opiskelijoita markkinoinnin ja liiketalouden, kauneudenhoitoalan sekä muotoilun koulutusohjelmista. Projektissa oli tavoitteena yrityksen ilmeen päivittäminen, uusin palvelupakettien suunnittelu ja hintojen päivitys sekä tunnettavuuden lisääminen erilaisin markkinoinnillisin keinoin. Paulus on tyytyväinen opiskelijoiden työpanokseen. Hänen mielestään opiskelijat suhtautuivat tehtäväänsä tosissaan ja ammattimaisesti. Hän ei luultavasti olisi lähtenyt tekemään tämän kaltaista projektia yksinään. Paulus kokee, ettei yrittäjillä välttämättä ole aina aikaa tällaisille jutuille. Hän antaakin kehunsa seuraavalle sukupolvelle: ”Te nuoret olette niitä tulevaisuuden osajia ja teillä on näkemys eteenpäin.”

Paulus osallistui myös Auraamon järjestämään ’yrityskuva’-seminaariin. Hän koki sen hyödyllisinä. ”Sieltä sai paljon uusia näkökulmia. Kuten se, että on hyvä astua välillä asiakkaan saappaisiin ja tarkastella liikettä ja toimintaa sitä kautta” Paulus perustelee.

MORITE OY

Etusivu | Tuotteet | Tietoa | Yhteystiedot | Palautte | Sivukarte

Morite Oy on Teijolla vuodesta 1984 toiminut 20 henkilöä työllistävää perheyitys. Olemme Suomen johtavia ikkunahelävalmistajia.

Päätuotteidemme ikkunahelöjen lisäksi valmistamme muitakin tuotteita nauhaohutlevyistä epäkeskopuristimilla kymänän muokkaamalla.

Uusia tuotteitamme ovat alumiiniprikka, tukilevy syville karmelle ja alasaranoitun ikkunan rajotinrauta. Näihin tuotteisiin voi tutustua [Uudet tuotteet -sivulla](#).

Toimintajärjestelmämme, johon on kirjattu laatu-, turvallisuus- ja ympäristöasiat, ohjaa kaikkea toimintaamme.

Morite Oy
Teiskkatie 18
25370 Teisk
Puh. +358 2 7366 521
Faksi +358 2 7366 525
Sähköposti: info@morite.fi

*Uusi ja vanha
netti-ilme.*

MORITE OY

Etusivu | Tuotteet | Tietoja | Palautte | Yhteystiedot

Tuotteet

- Ikkunahelöt
- Väliuikimet
- Ovikot
- Napit ja sojel
- Laatikonsuikimet
- Kapelekinnikkeet

Morite Oy
Teiskkatie 18
25370 Teisk
Puh. +358 2 7366 521
info@morite.fi

ILMETTÄ UUDISTAMAAN

Moona Tikka

Morite Oy on Teijolla sijaitseva perheyritys, joka valmistaa päätuotteenaan ikkunaheloja. Alunperin nappitehtaana toiminut yritys irroitettiin Wihuri-yhtymästä omaksi yritykseksi vuonna 1984. Ikkunahelojen lisäksi Morite valmistaa muun muassa kaapelikiinnikkeitä, rakennusheloja sekä ovimikkoja. Myös nappien valmistus kuuluu edelleen Moriten toimintaan. Moriten asiakkaisiin lukeutuu sekä yksityisiä että yritysasiakkaita ja esimerkiksi Puolustusvoimat on yksi suuri tuotteiden hankkija. Yrityksen yhdeksän työntekijää ja kaikki tuotantotilat sijaitsevat Teijolla Varsinais-Suomessa.

Moriten tuotantopäällikkö Olli Saarinen kertoo kuullessaan Auraamosta ensimmäistä kertaa mainosten kautta. Moritella oli suunnitteilla uudistaa ilmettään ja markkinointiaan sekä päivittää nettisivujaan. Koska Auraamon referensseistä tällaisia projekteja löytyi, oli se helppo ja edullinen vaihtoehto toteuttaa halutut uudistukset. Myös uutta ja ulkopuolista ajattelua kaivattiin: ”Meitä on joskus haukuttu pienestä insinöörimäisyydestä”, Saarinen naurahtaa. Moriten toiveena olikin saada Auraamon projektin kautta opiskelijoilta uusia ajatuksia ja ideoita markkinointiin sekä yrityksen ilmeeseen. Myös muotoilun käyttöä laajemmin yrityksen toiminnassa on mietitty.

Moriten ja Auraamon välisessä projektissa oli mukana Turun AMK:n opiskelijoita niin myyntityön, teollisen muotoilun kuin tuotekehitystekniikankin puolelta. Pro-

jektissa uudistettiin yrityksen logo ja ilme, suunniteltiin ja toteutettiin uudet nettisivut sekä tehtiin uusi tuotesite välisulkimelle. Opiskelijat myös nimesivät tuotteen uudelleen Näppärä-välisulkimeksi. Projektissa haluttiin antaa opiskelijoille mahdollisimman vapaat kädet juuri siksi, että uusia ajatuksia saataisiin mahdollisimman paljon.

Vaikka yrityksessä kaivattiin suuresti muutoksia ja uudistuksia, ei Saarinen osaa varmaksi sanoa olisiko uudistuksiin lähdetty ilman Auraamon opiskelijoita. Joitain tarjouspyyntöjä oli uudistustöistä tehty, mutta niiden hinta-hyötysuhde mietitytti. Auraamon kanssa tehdyn projektin hyödyllisyys kummallekin osapuolelle – yritykselle ja opiskelijoille – oli selkeää. Opiskelijoiden kanssa tehtävässä yhteistyössä kiinnostaa erityisesti kontaktien luonti, mistä olisi hyötyä esimerkiksi rekrytointitilanteissa.

Kaiken kaikkiaan yhteistyö Moriten ja opiskelijoiden välillä sujui hyvin ja toimivia uudistuksia saatiin aikaan. Yrityksessä on myös hyvin otettu suunnitelmat käyttöön eikä vain jätetty niitä ajatuksen tasolle. Olli Saarinen rohkaisisi opiskelijoita olemaan kuitenkin vieläkin rohkeampia ja omia ideoitaan esiin tuovia tulevissa projekteissaan.



TOIMITILOJEN SISUSTUSSUUNNITELMA

Moona Tikka

Topper Uniform on vuonna 1983 perustettu vaatetus-yritys, joka sijaitsee Liedossa. Perustamisestaan lähtien Topper on keskittynyt virka-, ammatti- ja työvaatteiden suunnitteluun ja valmistukseen. Topperin asiakkaat jakautuvat kolmeen ryhmään sen perusteella, minkä tyyppisestä vaateuksesta on kyse: uniform-mallistosta löytyy vaatteita virkamiehille ja business-puolelta taas siistimpiä työasuja esimerkiksi pankeille, ravintoloille ja hotelleille. Design-vaatteilla tarkoitetaan Topperissa tiettylle yritykselle suunniteltuja työasuja, kuten esimerkiksi kauppaketjujen työvaatteet.

Liedon toimipisteellä työskentelee reilut parikymmentä henkilöä, joiden lisäksi Topperilla on toimipisteet Tampereella, Hämeenlinnassa ja Helsingissä. Helsinkiin avattiin vastikään myös yrityksen oma showroom. Tuotteiden ompelu tapahtuu Topperin tytäryhtiössä Virossa, jossa on työntekijöitä noin kolmekymmentä.

Topperin Mia Ruusumo kertoo Auraamo-yhteistyön alkaneen Auraamon yhteydenotosta ja seminaareista. Yrityksen muutettua nykyisiin tiloihinsa Littoisten Verkatehtaalta, haluttiin uusista tiloista tehdä juuri Toppe-

rin näköiset ja tällöin apua pyydettiin Auraamosta. Yrkešköskolan Novian muotoilun opiskelija Emilia Hobin teki yritykselle sisustussuunnittelun, jonka tavoitteena oli luoda tiloista yhtenäiset ja Topperin näköiset. Sisustussuunnitelma kattoi Topperin toimisto-, neuvottelu- ja sosiaalitalat sekä yrityksen eteisaulan. Ruusumon mukaan sisustussuunnitelman laajempi idea on toteutunut täysin, vaikka pieniä yksityiskohtia onkin haluttu toteutusvaiheessa muokata. Suunnitelman onnistumisesta kertoo myös se, että samalta opiskelijalta tilattiin myöhemmin sisustussuunnitelma myös Helsingin toimipisteelle.

Topperissa ollaan muutenkin totuttu käyttämään opiskelijoita erilaisissa projekteissa ja työharjoitteluissa. Tälläkin hetkellä yrityksessä työskentelee suunnittelijoina opiskelijoita, jotka tekevät Topperille töitä opintojensa ohella. Ruusumo kertoo opiskelijaprojektien olleen hyvin antoisia molemmin puolin: opiskelijat saavat työkokemusta ja yritys uusia näkökulmia. Kasvuyrityksenä Topperille onkin hyvin tärkeää kehittyä jatkuvasti ja olla tässä päivässä sekä tulevaisuudessa hyvin kiinni.

OPETTAJANÄKÖKULMA

Vector - Storage Space

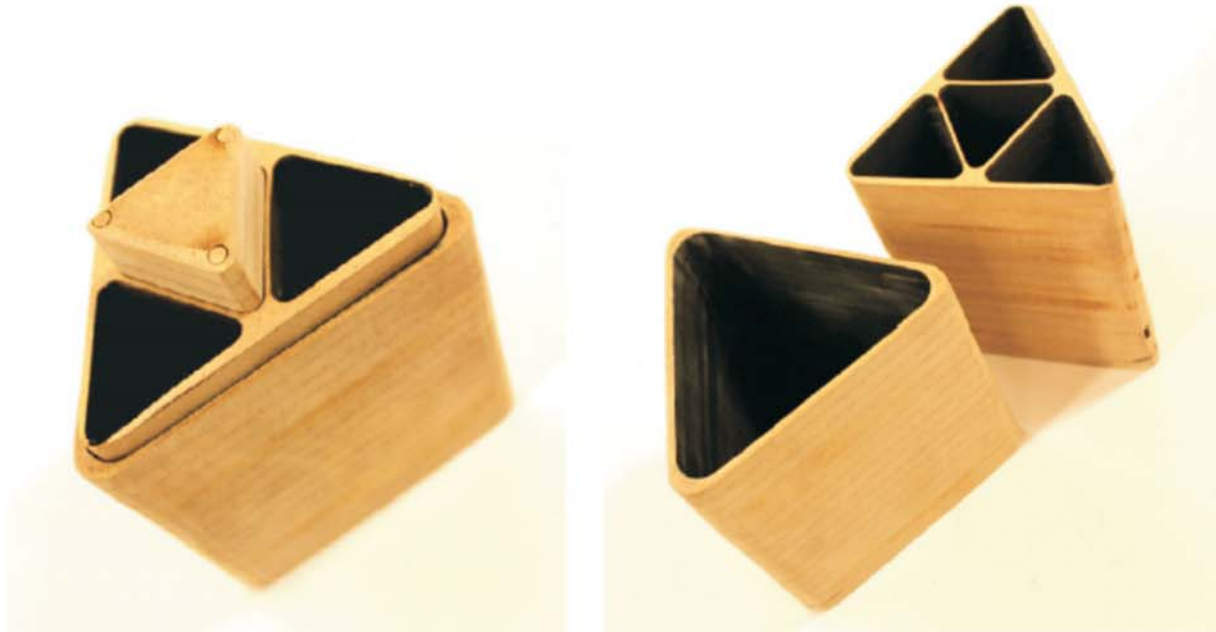

Silmu -collection

Puu -naulakko



- kolvuneria

- puun oksat toimivat koukkuina pyyhkeille ja monille muille kylpyhuonetavarolle

- puu on helppä tuotettava ja pakettava ja sitä voi myydä monessa eri koossa - monen kokoisille perheille

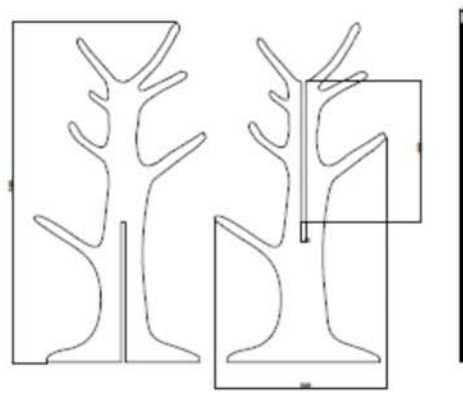

SAUNATUOTEMALLISTON KEHITTÄMINEN

Tarmo Karhu

Pinetta-tuote Oy oli Auraamo-toimeksiannossaan kiinnostunut tuotekehittelystä heidän saunatuotemallistoonsa liittyen. Ajatuksena Pinetalla oli kylpytunnelman tuominen suomalaiseen saunaan ja kylpyhuoneeseen teemalla Saunasta kotikylpylään. Kiinnostusta projektiin oli sekä Noviasa että Turun AMK:ssa, joten päätimme tehdä projektin yhteistyössä. Noviasa projektiin kytkettiin kalustemuotoilun toisen vuoden, ja Turun AMK:sta tuotemuotoilun kolmannen vuoden opiskelijaryhmä, yhteensä noin 30 opiskelijaa. Lisäksi mukaan otettiin Turun AMK:ssa syksyllä 2010 opiskelleet kuusi vaihto-opiskelijaa: yksi Japanista, yksi Virossa, kaksi Ranskasta sekä kaksi Saksasta. Mukana oli siis melko suuri ja monikulttuurinen ryhmä.

Aloitimme projektin yhteisellä ideointityöpajalla, jossa jaoimme opiskelijat kuuteen tiimiin niin, että jokaisessa tiimissä oli yksi vaihto-opiskelija sekä Novian ja Turun AMK:n opiskelijoita. Tämän ratkaisun tavoitteena oli kehittää opiskelijan tiimityöskentely- ja yhteistyötaitoja. Vaihto-opiskelija jokaisessa tiimissä toi mukaan kansainvälisen näkökulman sekä englannin yhteiseksi kieleksi. Aloitustyöpajan jälkeen projektiin sisältyi kaksi yhteistä kokoontumista koko ryhmällä sekä kaksi esittelykertaa toimeksiantajalle. Opiskelijatiimit kokoontuivat muina aikoina oman tarpeen ja mahdollisuuksien mukaan, ja projektinhallinnan näkökulmasta aikataulujen yhteensovittaminen olikin yksi selvä oppimisen paikka. Tiimityös-

kentelyn näkökulmasta oli hyödyllistä oppia omien ideoiden esiin tuomista ja niiden puolustamista sekä toisaalta joustamista yhteisten tavoitteiden saavuttamiseksi. Tuoteideiden ja -konseptien esittely toimeksiantajalle toi omat paineensa: todellisina toimeksiantaja-suunnittelijakohtaamisina nämä kaksi tilaisuutta antoivat paljon autenttisemmän kokemuksen kuin projektiesittelyt ilman todellista yritysmaailman toimeksiantajaa. Toimeksiantajien edustajille opiskelijoiden tuoreet ideat ja näkemykset ovat aina vähintäänkin virkistäviä ja usein myös todellisia jatkokehittelyn mahdollisuuksia.

Jos opetustyö on aina oppimista myös opettajalle, yhteistyö toisten opettajien ja oppilaitosten kanssa tuo siihen erityisen lisän. Muotoilun opiskelu etenkin muotoiluprojekteissa on hyvin paljon tekemisen kautta oppimista. Muotoilutyön tuloksia ei voi tietää ennalta – keskenään yhtä hyviä ja oikeita ratkaisuja on aina useita. Tämä mahdollisuuksien moninaisuus vaatii opettajalta laaja-alaisuutta ja tilanneherkkyyttä. Useamman kuin yhden opettajan mukanaolo helpottaa eri näkökulmien löytämistä ja monipuolisen palautteen antamista opiskelijalle. Myös opiskelija saa tällöin mahdollisuuden oppia ottamaan vastaan erilaista palautetta omasta työstään ja huomaamaan, että erilaiset mielipiteet ja näkemykset voivat muotoilussa olla yhtä oikeita, kun näkökulmaa vain osataan vaihtaa. Oppimisen kannalta nämä yhteiset palautekeskustelut ovat olennaisen tärkeitä.



Testikeräyksen tuloksia



Puuvilla (7150g) ■ Pellava (500g) ■ Polyamidi- puuvilla (500g)

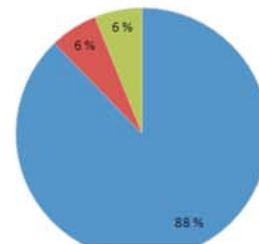

KOKEMUKSIA YRITYSPROJEKTEISTA MONIALAISEN OPISELIJARYHMÄN KANSSA

Päivi Katajamäki

Dantelli Oy:n toimeksiantona Muotoilun toimintakeskus Auraamolle oli kehittää heidän froteepyyhkeilleen sopiva kierrätysjärjestelmäkonsepti. Turussa sijaitseva yritys tuo maahan ja myy puuvillasta valmistettuja kylpytekstiilejä. Yrityksen strategiana on yhdistää kylpytekstiileihin ekologisuus, eettisyys ja esteettisyys. Tuotteet on sertifioitu ISO-9001 ja ÖKÖ-standardeilla.

Projekti toteutettiin Turun amk:n ensimmäisen vuoden opiskelijoiden kolmen opintopisteen laajuisina projektipajaopintoina syys-joulukuun 2010 aikana. Monialaisessa kolmentoista opiskelijan ryhmässä oli mukana opintonsa juuri aloittaneita tulevia ympäristösuunnittelijoita, iktyonomeja, insinöörejä, muotoilijoita, rakennusmestareita ja tradenomeja sekä toisella vuosikursilla opiskeleva ryhmän opiskelijaohjaaja.

Projektin aikana opiskelijat kartoittivat, huomioiden erilaiset asiakasryhmät ja niiden erityisvaatimukset, pyyhkeiden keräyksen organisointimahdollisuuksia sekä asiakkaiden kiinnostusta kierrätykseen. Ryhmä selvitti yrityksen nykyisen logistisen järjestelmän hyödynnettävyyttä kierrätysshankkeessa sekä kerätyn raaka-aineen jatkojalostusmahdollisuuksia. Projektin aikana suunniteltiin kierrätysmahdollisuudesta kertova juliste, jota yrityksen on mahdollista käyttää keräyskampanjan toteuttamisen yhteydessä. Projektin tuloksena syntyi yritykselle kierrätysjärjestelmän konseptiehdotus.

Wilhelmina – Hyvän olon keskuksen toimeksiantona oli yrityskuvan päivittäminen. **Kauneuskeskus Wilhelmina Oy** on yli 40 vuotta alalla toiminut turkulainen kauneusalan yritys, joka tarjoaa hyvän olon hellimispalveluita naisille ja miehille.

Projekti toteutettiin syyslukukaudella 2010 Turun amk:n muotoilun ja kauneudenhoitoalan koulutusohjelmien sekä Yrkeshögskolan Novian liiketalouden koulutusohjelman yhteistyönä. Projektiin osallistuneet kuusi opiskelijaa olivat opinnoissaan jo pidemmälle edenneitä. Projektin laajuus oli 3–6 opintopistettä riippuen opiskelijoiden opintokokonaisuuksista ja suuntautumisalasta.

Monialaisessa ryhmässä kaikki näkivät projektin lähtökohdat ja kehityskohteet omasta näkökulmastaan. Kaikilla opiskelijoilla, tulevilla muotoilijoilla, estenomeilla, ja tradenomilla oli asiantuntemusta johonkin osa-alueeseen ja näistä lähtökohdista he lähestyivät projektia ja aloittivat yhdessä kehityskohteiden miettimisen. Projekti aloitettiin kartoittamalla yrityksen pääkilpailijat ja heidän ominaispiirteensä. Yrityksen kohderyhmää tarkennettiin ja tämän kautta mietittiin yrityksen ja toimitilan visuaalista ilmettä, toimitilan sisustusta, tilankäyttöä, värejä sekä tuote- ja palvelutarjontaa. Projektissa mietittiin myös keinoja lisätä tunnettuutta ja näkyvyyttä vanhoja ja uusia markkinointikeinoja hyödyntäen. Projektin tuloksena syntyi Wilhelminan uudet palvelut -konsepti,

joka sisälsi kaksi erilaista väri- ja sisustussuunnitelmaa Wilhelminan tiloihin.

Monialaiset yritys-elämäprojektit opettavat opiskelijoille asiakaslähtöistä työskentelyä ja projektinhallintataitoja. Opiskelijat kokevat yritysten kanssa tehtävät projektit motivoiviksi, sillä ne ovat konkreettisia, vaativia ja niiden tulosten odotetaan olevan yritysten hyödynnettävissä. Monialaisen ryhmän etuna projekteissa on uusien näkökulmien saaminen. Eri alojen opiskelijat katsovat asioita eri näkökulmista. Näiden näkökulmien yhdessä pohdiminen sekä ryhmän jäsenten ammatillisen suuntautumisen, tiedon ja taidon yhdistäminen, tuottaa usein

uudenlaisia ideoita ja ratkaisuja. Projektiin muodostuu laaja näkökulma ja asiakas saa kokonaisvaltaisen konseptin. Opiskelijat oppivat paitsi omasta suuntautumisalastaan, tekemään yhteistyötä toisten alojen kanssa ja arvostamaan monialaisen ryhmän ansiosta aikaansaattua osaamista. Monialaiset asiakasprojektit ovat opettajalle opetustyönä paitsi haasteellisia, myös palkitsevia ja aina uusia asioita ja näkökulmia avartavia. Työelämä tarvitsee jatkossa yhä enemmän verkottuneita osaajia, jotka pystyvät työskentelemään monialaisissa kansallisissa ja kansainvälisissä tiimeissä. Tässä meillä on saavutettu hyvä alku.

DESIGN AV SERVICEKONCEPT

Helena Nordström

Auraamo-projektet kom undertecknad, lektor i företags ekonomi vid Yrkeshögskolan Novia i Åbo, första gången i kontakt med under våren 2010, då jag medverkade i några träffar med kolleger från Åbo yrkeshögskola – Turun ammattikorkeakoulu. I det första projektet samarbetade tre studerande från Yrkeshögskolan Novias utbildningsprogram i företagsekonomi med tre studerande från den finskspråkiga yrkeshögskolan i syfte att utveckla nya sätt att sälja bageriprodukter till studerande och unga familjer. I det andra projektet ingick en studerande från Yrkeshögskolan Novia i ett mångprofessionellt team med estenom- och formgivningsstuderande från Åbo yrkeshögskola i syfte att fräscha upp Kauneuskeskus Wilhelmia Oy's image till att bli ett mera hel omspannande centrum för välbefinnande. I båda projekten kunde studeranden bl.a. tillföra uppdragsgivaren material om hur unga konsumentgrupper tänker och resonerar samt rekommendationer om hur SMI-företag kunde agera i sociala medier. Gerillamarknadsföring fördes fram som ett lockande alternativ i båda projekten.

Ur lärarsynvinkel kan jag konstatera, att det har varit både inspirerande och utmanande att jobba med ”verkliga” projekt. Det har varit uppmuntrande att se sina studerande ingå och klara sig i multiprofessionella team med studerande från andra utbildningsprogram. Projektet har konfronterat dem med autentiska företagare med autentiska problem och utmaningar; fått dem att

pröva på kundtänkande, att inta en affärsmässig, företagarsynvinkel, på omvärlden. Detta om något kan väl klassificeras som professionell tillväxt. Det är väl varje yrkeshögskolelärares dröm att få se sina studerande – självmant, inte på uppmaning – kombinera teori med praktik och få följa med hur de ”prövar sina vingar” för att se om de håller. Reflektionen efteråt har varit ”guld värd.”

Handledningens uppgift är ju traditionellt att stöda, inte att förhindra eller som en VD uttryckte det i Talouselämä: ”Ei minua ole tähän jarrumieheksi palkattu”. Handledningens roll har förändrats i takt med projektets framskridande; i början mer rådgivning, feedback, sedan mer frågor, sammanfattning, upprepning, för att till sist uppgå i mer lyssnande. Även för undervisande personal är det tillåtet att lära sig nya saker – inte minst att stå ut med osäkerhet, att försätta sig i den – så omtalade – obekvämlighetszonen.

”Learning by doing” är en beprövad metod och vi har återigen kunnat konstatera, att största delen av all inlärning faktiskt sker utanför skolans väggar – med hjälp av storn. Och vad är väl bättre än storn som serveras av verkliga, lokala, företagare? Företagare som har verkliga problem och utmaningar, som kräver engagemang på ort och ställe; som förutsätter att man fördjupar sig i företagets makro- och mikromiljö, före eventuella lös-



Suunnitteluryhmän kokous Yrkeshögskolan Noviassa.

ningar kan presenteras. Att designa och producera tjänster kräver alltid någon form av ekonomiskt tänkande och kompetens.

Projekten studerande åtar sig under studietiden borde inte vara separata studerandeprestationer, utan delar av en större helhet, där det skapas en kontext för inlär-

ningen. Det borde finnas situationer och platser där den unga Y-generationen, från olika kulturer, möter en lokal, äldre, företagargeneration och båda kan dela med sig av sina lärdomar och erfarenheter. Auraamo erbjöd allt detta och gav mersmak för liknande projekt i framtiden.



Laulun sankarit



ASiantuntijuutta monialaisuudesta

Laura Närvi ja Mervi Vuolas

Turun ammattikorkeakoulun Muotoilun toimintakeskus Auraamo haki syksyllä 2010 kiinnostuneita koulutusohjelmia toteuttamaan yritys yhteistyöprojektia Lauluovi-yritykselle. **Lauluovi** tuottaa erilaisille asiakasryhmille suunnattuja musiikkiohjelmalveluja esim. yhteislaulutilaisuuksia sekä tilaisuuksiin liittyviä lauluviikkoja. Lisäksi se on mukana seniiori-ikäisille suunnatuissa Turun AMK:n Hyvinvointi-TV:n lähetyksissä. Tässä projektissa tavoitteena oli kehittää Lauluovi-yrityksen musiikkipalvelun visuaalista ilmettä siten, että yrityksen ilmeestä tulisi yhteneväinen ja yrityksen tunnettavuus lisääntyisi. Toisaalta tavoitteena oli myös kehittää yrityksen nettisivut helpokäyttöisiksi.

Projektin suunnitteluvaiheessa olivat mukana muotoilun, myyntityön sekä sosiaalialan koulutusohjelmat. Varsinaiseen projektiin lähti mukaan kaksi opiskelijaa muotoilusta, yksi myyntityöstä sekä kaksi sosiaalialan aikuisopiskelijaa. Ohjaavina opettajina toimivat opettajat sekä muotoilusta että sosiaalialalta.

Projektin aikana yrityksen jäsenet ja opiskelija-opettajatiimi tapasivat kolme kertaa. Opiskelija-opettajatiimi piti yhden työpajatyöskentelyiltapäivän ja ohjaavat opettajat tapasivat omia opiskelijoitaan viikoittain. Yrityksen ja opiskelijoiden yhteistyösuhteen muodostumisen kannalta keskeiseksi nousi tapaaminen, jossa opiskelija-opettajatiimi osallistui yhdessä toimeksiantajan kanssa

Hyvinvointi-TV:n yhteislaululähetykseen. Konkreettinen yhteinen tekeminen laukaisi sekä toimeksiantajan että opiskelijoiden jännityksen ja vapautti opiskelijoiden luovuuden. Tuntui, kuin tuon tapaamisen jälkeen toimeksiantajassa olisi herännyt usko opiskelijoiden kykyyn ja halun tarttua toimeksiantoon. Toisaalta tapaamisessa oli aistittavissa myös opiskelijoiden aivan uudenlainen kiinnostus ja into toimeksiantoon.

Opiskelijoiden työnjako projektissa toteutui luontevasti eri koulutusalojen asiantuntijuuksien mukaan. Sosiaalialan opiskelijat selvittivät asiakasnäkökulmasta, miten Hyvinvointi-TV:n lähetyksiä seuraavat seniiori-ikäiset kokivat Lauluoven lähetykset ja millaisia kehittämistoiveita heillä oli. Myyntityön opiskelija selvitti, miten yrityksen markkinointiviestintää voisi parantaa mm. nettisivujen kautta. Muotoilun opiskelijat kehittivät yrityksen tv-lähetysten visuaalista ilmettä paremmin yritykseen liittyväksi ja tunnistettavaksi sekä vastaanottajia palvelevaksi.

Projektin tuloksena yritys sai sekä uutta tietoa että käytännön välineitä toimintansa kehittämiseen. Yritys sai ohjeita nettisivujen muokkaamisessa toimiviksi ja helpokäyttöisiksi sekä lukuisia ehdotuksia studiotilassa käytettäväksi taustakankaiksi. Lisäksi kuvattiin seniiori-ikäisten mieltymyksiä ja rajoitteita Hyvinvointi-TV:n käytössä. Yritys oli hyvin kiinnostunut saavutetuista tuloksista, joita monialainen ryhmä oli saanut aikaiseksi.

Projekti oli mielenkiintoinen ja opettavainen. Projektin toimeksianto oli aluksi hyvin laaja ja avoin, mikä vaati opiskelijalta uskallusta heittäytyä prosessin vietäväksi ja opettajalta kykyä innostaa opiskelijoita sekä luoda uskoa projektin onnistumiseen. Toisaalta kun yrityksen toimeksianto työskentelyn kuluessa selkiytyi, kehitti se puolestaan opiskelijoiden kykyä joustaa omissa suunnitelmissaan sekä huomioida asiakasyrityksen näkökulma työskentelyssä. Projektiin aikana eri alojen opiskelijat oppivat paljon itsestään, toisiltaan sekä toistensa osaamisalueista. Aluksi koettu hämmennys esimerkiksi siitä, miten sosionomit voivat olla mukana yrityksen visuaalisen ilmeen suunnittelussa, hälveni projektin edetessä.

Kaikkien panos oli onnistuneen lopputuloksen kannalta merkittävä, ja monialaisuus loi projektiin syvyyttä sekä lisäsi ratkaisevasti asiantuntijuutta.

Tulevaisuuden työelämä vaatii monialaisuutta ja on hyvä, että opiskelijat tottuvat jo opiskeluaikana tekemään yhteistyötä laajasti. Myös ohjaavalle opettajalle monialaisuus on mahdollisuus oppia uutta, se luo uusia näkökulmia ja laajentaa yhteistyömahdollisuuksia.

OPISKELIJANÄKÖKULMA



Leipomo Rostenin uuden myyntikonseptin suunnittelua.

MYYNTIKONSEPTIN SUUNNITTELU YRITYKSELLE

Maija Haapakoski

Myyntikonseptin suunnitteluprojekti keskisuurelle leipomoyritykselle oli tehtävä, johon lähdin mielenkiinnolla mukaan. Pääsinhän näin tutkailemaan sitä kaavaa, millä leivät päätyvät leipomon linjalta meidän kotiemme leipälaatikoihin. Sain tilaisuuden hahmottaa sitä kokonaisuutta, miten tuotteita ylipäättään tuodaan markkinoille, millaista työtä se on ja mitkä asiat siihen vaikuttavat. Pohjatiedon perustalta saimme sitten tuoreina ideanikareina luoda uusia huimaavia markkinointi-ideoita uudenlaisen myyntikonseptin kehittämiseksi.

Kaikki tärkeät pohjatiedot saimme yrityksen edustajalta, joka antoi projektille kaiken sen vaatiman huomion ja kohteli meitä opiskelijoita yhtenä ammattilaisjoukkona, jolla olisi paljon annettavaa. Kartoitimme markkinoinnin sekä asiakaskunnan, ja lähdimme pohtimaan uutta lähestymistapaa näiden faktojen pohjalta. Alkuun täytyi miettiä, mille kohderyhmälle tuotetta tällä hetkellä eniten myydään ja minkä kohderyhmän osalta myyntiä haluttaisiin vielä lisätä. Pohdimme mikä vetoaisi kohderyhmään, jonka haluaisimme paremmin tavoittaa.

Yhteistyö yrityksen kanssa sujui loistavasti. Ilman asialle omistautunutta yhteyshenkilöä olisimme jääneet tuloksisakin puolitiehen saavutettuun tulokseen verrattuna. Saimme hyvin suunniteltua ja konseptoitua uusia ideoita. Minun osuuteni oli käsitellä suhdetta sosiaaliseen mediaan, ja tämän projektin ansiota yrityksellä onkin sivut Facebookissa. Sain ylläpitää näitä sivuja vuoden verran, ja luovutin työn omasta tahdostani vuosi sitten yrityksen sisältä käsin hoidettavaksi.

Positiivisesti onnistunut projekti antoi minulle valtavan intoa kohdata uusia kehitysprojekteja, ja sain rutkasti itseluottamusta yritysasiakkaiden kanssa toimimiseen. Tämän jälkeen uskalsin ottaa käsiini muitakin asiakasprojekteja koulussa. Päivätyöni teen tällä hetkellä palvelu- ja tuotemuotoilijana yrityksessä, joka kehittää asiakasyritysten liiketoimintaa ensisijaisesti aineetonta pääomaa kehittäen. Rosten-projekti auttoi minua henkilökohtaisesti ymmärtämään sen, mitä itse teollisena muotoilijana haluan olla kehittämässä – yritysten palveluita asiakasta huomioivampaan, tuottavampaan, ekologisempaan ja kaikin puolin parempaan suuntaan.



*Ylhäällä Juha Punta Oy:n kaapin kasaus-
videon tekoa. Alhaalla Adi Kalusteet Oy:n
casen esittely.*

HAASTEITA JA YLLÄTYKSIÄ

Janne Hietanen

Kehittymistä ja uuden oppimista. Haasteita ja yllätyksiä. Epävarmuuden syövereistä itsensä voittamiseen ja onnistumisen riemuun.

Niin monia eri vaiheita ovat projektit sisältäneet, toisistaan erilaisia ja kiehtovia. Kokemusta olen saanut yhteistyöstä niin Adi Kaluste Oy:n, Juha Punta Oy:n kuin viimeisempänä Trafomic Oy:n kanssa. Kokonaisuutena koen, että projektit ovat kasvattaneet ja kehittäneet minua erittäin paljon opiskelijana, ehkä myös ihmisenä.

Aluksi minua tietenkin jännitti, selviäisinkö haasteesta ja millainen lopputuloksesta syntyisi jos syntyisi. Mutta jo ensimmäisen projektin aikana huomasin, että vaikka työ aikaa ja huolellista työskentelyä vaatikin, oli sen tuoma tunne mahtava.

Näin, etteivät projektit olleet liian jyrkkiä ja suuria vuoria kiivettäviksi ja kapuaminen kohti projektin huippua oli mahdollista. Luisumista alaspäin oli varottava, ja sen motivaatio ja keskittyminen estivät kohtuullisen tehokkaasti.

Hyvin yhteen hiileen puhaltava ryhmätyö on kaikissa projekteissa ollut oikea avain onnellisuuden oveen, oveen jonka takana hyvä lopputulos odottaa.

Hienoja muistoja on jokainen projekti minulle tuonut, ja olen hyvilläni että tällainen mahdollisuus pienelle opiskelijalle suotiin. Nykyhetkeä voisinkin katsoa hyvinkin erilaisin silmin, jos projektien untuvapilvellen en olisi astunut.

Kerättyjä kokemuksia säilytän ja vaalin hiljaa hymyillen matkallani kohti tuntematonta tulevaisuutta.



Naulakko

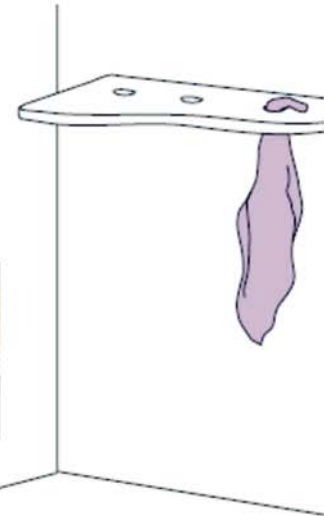

Ylhäällä Pinetta Tuotteen uusia tuoteideoita. Alhaalla Kaani Oy:n työskentelyssä Esko Niinikorpi, Iida Halonen ja Linda Huunonen.



MONESSA MUKANA

Lida Halonen ja Linda Huunonen

Olemme kaksi tuotemuotoilun ja -valmistuksen opiskelijaa muotoilun koulutusohjelmasta Turun ammattikorkeakoulusta. Olemme olleet mukana kolmessa Auraamon yritysprojektissa ja suunnittelemassa Auraamon näyttelyä työharjoitteluna.

Toisena opiskeluvuotenumme innostuimme Auraamosta T&K-päivän esittelytilaisuudessa. Päätimme osallistua Leipomo Rostenille tehtävään yritysprojektiin, jossa suunniteltiin uudenlaisia palvelukonsepteja sekä uudistettiin konsulenttipistettä. Opimme monialaista ryhmätyöskentelyä, sillä projektiin osallistui myös yksi teollisen muotoilun ja kolme liiketoiminnan opiskelijaa. Teimme ensimmäistä kertaa yhteistyötä yrityksen kanssa, ja saimme kokea millaista muotoilijan työ voisi olla valmistuttuamme. Leipomo Rosten oli hyvin tyytyväinen tekemiimme konsepteihin ja otti projektin jälkeen meihin yhteyttä konsulenttipisteen eteenpäin viemiseen ja testaukseen liittyen.

Toinen projekti johon osallistuimme, tehtiin kolmantena opiskeluvuotenumme koko luokkamme voimin Pinetta Oy:lle. Suunnittelimme pienryhmissä Novian kaluste-
muotoilun opiskelijoiden kanssa spa-henkisiä sauna-

tuotekonsepteja. Mukana oli myös koulumme vaihto-opiskelijoita, jotka toivat konsepteihin kansainvälistä näkemystä. Yhteistyö yrityksen kanssa lisäsi ymmärrystämme teollisesti valmistettavan tuotteen vaatimuksista. Konsepteja syntyi projektin kuluessa todella paljon, ja yritys sai monia tuoteideoita tulevaisuutta varten.

Suoritimme työharjoittelujakson Auraamossa keväällä 2011. Jakson aikana suunnittelimme Auraamon näyttelykonseptin ja uudistimme Kaani Oy:n graafisen ilmeen. Näyttelyn suunnittelimme yhdessä tekstiilimuotoilun opiskelijan Anna-Kaisa Saukon kanssa. Suunnittelu oli haastavaa, kun piti huomioida näyttelytilan rajoitteet, mutta kuitenkin pitää huolta, että kaikki erilaiset projektit tulevat hyvin ja samanarvoisesti esille. Halusimme, että näyttely olisi visuaalisesti tunnistettava juuri Auraamon näyttelyksi. Mielestämme onnistuimme tavoitteessamme hyvin.

Kaani Oy:lle tehtävä projekti oli sekin uusi aluevaltaus, sillä tehtävänämme oli suunnitella nettisivuille, tuotesitteille ja käyntikortteille uusi visuaalinen ilme. Innostuimme aiheesta niin paljon, että ehdotuksia syntyi paljon enemmän kuin yritys osasi odottaa.



*Milla Ranne ja Milka Kosonen valmista-
massa uusia messukalusteita.*



MESSUOSASTON SUUNNITTELU JA GRAAFISEN ILMEEN PARANTAMINEN

Milla Ranne

Projektimme alkoi CHN Engineeringin toimitusjohtajan Jaakko Tuomolan tarjottua Auraamolle toimeksiantona messuosaston suunnittelua Tampereen alihankintamesuille syksyllä 2011. Messuosaston suunnittelun lisäksi tavoitteena oli kohentaa yrityksen ilmettä kehittämällä yrityksen logoa ja käyntikorttia. Neljännen vuoden tuotemuotoiluopiskelija Milla Ranne otti työn vastaan ja aloitti tehtävään tutustumisen tammikuussa 2011.

Milla teki tiedonhankintaa messuosastojen layouteista ja rakenteista sekä etsi erilaisia tietoja valaistuksesta, sisustuksesta ja värimaailmasta. Tämän lisäksi taustatutkimuksen kohteita olivat erilaisten yritysten logot. Yhteistyötä tehtiin CHN Engineeringin toimitusjohtaja Tuomolan kanssa, joka kertoi omaa näkemystään yrityksestään ja tutustutti Millan yrityksensä historiaan ja

toimintatapoihin. Kesällä, kun taustatutkimus oli tehty, päästiin itse asiaan; messuosaston suunnitteluun ja toteuttamiseen. Alun perin tavoitteena oli suunnitella messuosasto, mutta projektin edetessä innostuimme valmistamaan osastolle myös kalusteet akryylistä taivuttamalla, joten projekti venyi yllättävän pitkälle.

Osaston lisäksi parannettiin yrityksen graafista ilmettä hiomalla yrityksen logoa ja suunnittelemalla uudelleen yrityksen käyntikortti. Lisäksi messuosastolle suunniteltiin esite havainnollistamaan CHN Engineeringin työnkuvaa.

Kaiken kaikkiaan projekti oli antoisa ja opettavainen. Oli ilo työskennellä CHN Engineeringin kanssa.

YRITYSHAUTOMO



Hautomoyrittäjät Ella-Villiina Makkonen ja Taina Ollikkala-Sitoin, KAKSDESIGN.

YRITYSHAUTOMON KAUTTA YRITTÄJÄKSI

Arja-Liisa Kuitunen

Turun alueella muotoilualan yritystoiminta on lisääntynyt viime vuosina merkittävästi. Pieniä muotoilualan yrityksiä on syntynyt tekstiili- ja vaatetusmuotoilun sekä tuote- ja teollisen muotoilun alalla. Yritysten verkostoituminen on ollut aktiivista ja innokasta, mikä osaltaan on innostanut myös opiskelijoita perustamaan omia yrityksiä ja tulemaan mukaan verkoston toimintaan.

Muotoilun toimintakeskus Auraamon hautomotoiminta on tarkoitettu yrittäjiksi aikoville Turun ammattikorkeakoulusta ja Yrkeshögskolan Noviasta valmistuneille muotoilijoille pehmeäksi laskuksi yrityselämään. Tavoitteena on ollut antaa vastavalmistuneille yrittäjiksi aikoville – tai jo yrityksen perustaneille – muotoilijoille mahdollisuus vuokrata edullisesti ammattikorkeakoulujen työpaikkojen koneita ja laitteita valmistumisen jälkeen kahden vuoden ajan. Vastavalmistuneen ei siis tarvitse tehdä suuria kone- ja laiteinvestointeja heti valmistuttuaan, vaan hän voi keskittyä yritystoiminnan ja tuotteiden kehittämiseen sekä asiakaskunnan ja alihankintaverkoston kokoamiseen. Hautomossa voi turvallisesti kokeilla, kantavtko yrittäjän ja yrityksen siivet.

Hautomoyrittäjille on tarjottu myös työhuonetilaa sekä Turun ammattikorkeakoulussa että Yrkeshögskolan Noviassa. Tilassa on voinut tehdä toimistotyötä, työskennellä yleisimmillä muotoilualan suunnitteluohjelmilla, ottaa vastaan asiakkaita sekä säilyttää materiaaleja,

työskentelyvälineitä ja protokappaleita esimerkiksi asiakastapaamisia varten.

Hautomoyrittäjät ovat voineet osallistua kaikkiin Auraamon järjestämiin koulutuksiin, seminaareihin ja muihin tapahtumiin. Auraamon järjestämät yritysmentorit ovat auttaneet aloittavia yrittäjiä alkuvaikeuksissa hautomoyrittäjän omien toiveiden mukaisissa asioissa. Yritysmentorit ovat alalla pitempään työskennelleitä yrittäjiä.

Yrityshautomossa on kolmen vuoden aikana toiminut kaikkiaan 8 yritystä; atelier oneFIVEone (Piia Petäjävirta ja Tiago da Silva), Deformed by Ina (Tina Nylund), Jami Tikkanen, KAKS DESIGN (Ella-Villiina Makkonen ja Taina Ollikkala-Sitoi), Kasper Nyman Design (Kasper Nyman), Olin Design (Sebastian Olin), Saana ja Olli (Saana Sipilä ja Olli Sallinen) sekä Sibu Oy (Jasu Rannikko, Matti Ranta sekä Jonne Ulkuniemi). Joustava siirtyminen opiskelusta hautomotoimintaan on mahdollistettu 'esihautomolla', joka on mahdollistanut oman yrityksen jo opiskeluaikana perustaneiden opiskelijoiden työskentelyn kesän aikana työpajoissa samoin ehdoin kuin hautomoyrittäjät. Näitä yrityksiä on ollut mm. Sibu Oy, Saana ja Olli sekä Muuripuu.

Kun hautomotoimintaa suunniteltiin, oli opiskelijoiden tärkeimpänä toiveena työpajojen käytön mahdollistaminen. Auraamon toiminnan aikana on kuitenkin todettu,



Hautomoyritykset Olin Design ja Deformed by Ina esittelivät tuotteitaan VÄYLÄT-näyttelyssä.

että huomattavasti tärkeämpää onkin työhuone, johon yrittäjä voi tulla 'töihin' suunnittelemaan, jossa voi käyttää tietokonetta sekä tavata asiakkaitaan. Työhuonetta käyttivät kaikki hautomoyritykset, osa lähes päivittäin. Työpajatilojen laitteita vuokrasi seitsemän yritystä keskimäärin muutaman päivän kuukaudessa.

Vaikka hautomotoiminta tällaisenaan loppuukin, on projektin aikana kehitetty hyviä käytänteitä, joita voi

hyödyntää jatkossakin. Valmistuneiden yritystoiminnan tukemiseen on tavoitteena panostaa erilaisin innovaatiopedagogiikan keinoin. Työpajatilojen koneiden ja laitteiden vuokraamisesta on laadittu hinnasto, jota on jatkossakin mahdollisuus soveltaa vastavalmistuneiden yrittäjien työpajatyöskentelyyn.



SAANA JA OLLI

Saana Sipilä ja Olli Sallinen

Saana ja Olli suunnittelee ja valmistaa ympäristömyötäisiä käyttökotiilejä. Materiaalinamme on 100% eurooppalainen hamppukangas ja valmistuksemme tapahtuu lähituotantona Länsi-Suomen läänin alueella Aitoossa, Keikyällä ja Turussa. Omien tuotteiden lisäksi teemme tuote- ja kuosisuunnittelua muille yrityksille. Tähän mennessä olemme julkaisseet neljä omaa mallistoa ja jälleenmyyntiä on kotimaan 20 myyntipaikan lisäksi Japanissa, Hollannissa ja Belgiassa. Olemme osallistuneet Design Forum Finlandin Hirameki Design X Finland -myyntinäyttelyihin Tokiossa vuosina 2010 ja 2011. Olemme toteuttaneet tuotesuunnittelua ruotsalaiselle Boråstapeterille, ranskalaiselle Ta Daa -ekolastenvaate-merkille ja monikansalliselle Lipton-teebrändille.

Auraamon toiminta on ollut meille hyödyllistä erityisesti hyvien työtilojen ja laitteiden vuokraamisen kannalta: suuret investoinnit laitteistoihin ovat muotoilualan yri-

tyksille usein kompastuskivi erityisesti toiminnan alkuvaiheissa. Auraamo on helpottanut toimintaamme erityisesti vuokrattavien laitteiden osalta protokappaleita valmistettaessa. Laitevuokrauksen hyöty on varmasti vielä merkittävämpi yrityksillä, joiden toiminta nojaa vähemmän alihankintavalmistukseen. Auraamo on kohdallamme merkittävästi helpottanut siirtymistä työelämään valmistumisen jälkeen.

Myös yhteiset koulutuspäivät sekä Auraamon tuella hankittu mentori ovat olleet meille suureksi avuksi. Yhteydet yrityksiin ovat hyödyllisiä ja tärkeitä aloittaville muotoilualan yrityksille.

Kaiken kaikkiaan Auraamo on mielestämme kannatettava ja tarpeeseen tuleva hanke, joka luo kaivatun yhteyden yritysten ja nuorten suunnittelijoiden välille.

MUUTA TOIMINTAA



*Ylhäällä graafiseen koulutukseen osallistuneita.
Alhaalla Muotoilun avulla taantumasta nousuun -seminaarin yleisöä.*



SEMINARIER OCH UTBILDNING

Eeva Joutsenlahti

Till formgivningscentret Auraamos verksamhet hörde utöver de utvecklingsprojekt som utfördes för företag också seminarier och utbildning. Målet med seminarierna var att lyfta fram aktuella teman inom formgivning och att informera om Auraamos verksamhet samt om de tjänster som erbjöds företagen i Egentliga Finland. De första seminarierna som ordnades var öppna också för allmänheten, medan de sista var avsedda för Auraamos företagare och yrkeshögskolornas personal samt studerande.

Det var nästan en självklarhet att temana för seminarierna skulle vara de samma som för Auraamos utvecklingsprojekt som erbjöds företagen, d.v.s. produktutveckling, företagsimage och hållbar produkt – hållbart företag.

Formgivningscentret Auraamos första seminarium organiserades den 2.4.2009 med temat "Formgivning ger lyft/Muotoilun avulla taantumasta nousuun". Seminariet inleddes med en presentation av formgivningscentret Auraamo och dess kommande verksamhet och tjänster för företag och företagare. Under seminariet presenterades exempel på företag som medvetet har satsat på formgivning och på det sättet klarat sig genom ekonomiskt svaga tider. Dagen avslutades med temat ansvarsfull formgivning.

Auraamos andra seminarium "Företag år 2023 – Miljöaktiva konsumenter som utmaning och som möjlighet/Yritys vuonna 2023 – Ympäristöaktiiviset kuluttajat haasteena ja mahdollisuutena" fokuserade på hur företagen kan svara på miljömedvetna konsumenters behov och vad man kan göra idag, imorgon och i framtiden med tanke på hållbar utveckling. Frågor som man sökte svar på var bland annat på vilket sätt och med vilka verktyg företagen kan utveckla sina produkter och sin verksamhet ur hållbarhetssynvinkel.

Hösten 2009 arrangerades Auraamos tredje seminarium "Ditt följande drag mot framgång/Seuraava siirtosi menestykseen". Seminariet planerades och organiserades av första årets studerande från Åbo yrkeshögskola. Under seminarieförmiddagen fick deltagarna ta del av presentationer om företagets visuella uttryck, om hur viktiga de första intrycken av företaget är, om företagets visuella bild i inredningen och om företagets möjligheter att utnyttja TV och elektroniska media.

Ett av formgivningscentret Auraamos mål var att presentera nya rön inom formgivning. Rubriken för det fjärde seminariet var "Tjänstedesign – vad är det?". Föreläsarna, doktor Satu Miettinen från yrkeshögskolan Savonia och industriella formgivaren (YH) Dan Rosenqvist från projektet Mind vid Konstindustriella högskolan, klaggjorde vad tjänstedesign är och vad den innebär. Efter pre-



Ryhmätyöskentelyä Palvelumuotoilupäivänä.

sentationerna blev deltagarna indelade i arbetsgrupper, som fick var sin tjänstidé att lösa med hjälp av tjänstedesignens metoder. Aktivt deltagande om ett aktuellt tema. Vårens seminarium om tjänstedesign väckte stort intresse och många frågor om hur man kan tillämpa metoden.

Syftet med Auraamos utbildningsdagar var att ge företagen verktyg från formgivningsbranschen för utvecklingsarbete och att berätta på vilka olika sätt och områden företagen kan använda formgivarens expertis. För att få en klar bild av vilken typ av utbildning företagen och företagen ville få, gjordes det en behovskartläggning där företagen fick framföra sina önskemål och behov. Från svaren utkristalliserades två huvudteman för utbildningarna: tjänstedesign/produktutveckling och företagsimage. Utbildningsdagarna arrangerades i form av workshoppar där deltagarna fick presentera sina produkter/tjänster och utvecklingsbehov.

Auraamos sista seminarium "Produktutveckling och tjänstedesign" organiserades hösten 2010. Det fungerade som en teoretisk bakgrund för de kommande utbildningsdagarna/workshoppar under vilka företagen skulle få ta upp sina egna, specifika utvecklingsbehov. Formgivare Jesse Laivo från JL Design lyfte fram produktplaneringens styrkor och möjligheter för företagen, medan industriella formgivaren Dan Rosenqvist klargjorde vik-

ten av att analysera kundernas konsumtionsupplevelser för att utgående från dem skapa nya värdegrunder för produkterna.

Under den första workshoppen som anordnades i november 2010 fortsatte företagen tillsammans med Dan Rosenqvist att fördjupa sig i tjänstedesign och att utveckla sina produkter och/eller tjänster. Under dagen fick deltagarna först prova på att göra en tjänstestig för en fiktiv kund och därefter diskuterades tillämpningen av metoden på företagens egen verksamhet. Den andra workshoppen behandlade produktplanering och produktutveckling. Tillsammans med Jesse Laivo fundrade deltagarna på formgivningsprocesser, konceptplanering och produktsemantik. Möts företagets och kundernas värden och värderingar i produkterna?

Utbildningens andra huvudtema var företagsimage. Under den första workshoppen om företagsimage diskuterades den grafiska profilens betydelse för företagen ur olika synvinklar. Deltagarna fick presentera det medtagarna visuella materialet och analysera det. Följande gång var tema förpackningar: förpackningsplanering och dess betydelse för företagets image. Deltagarna diskuterade vad förpackning är, dess olika funktioner och på vilket sätt produkternas eller tjänsternas värde kan höjas genom rätt förpackning. Den sista utbildningsdagen berörde sociala media och de möjligheter som dessa



Auraamon yrittäjiä opintomatalla tutustumassa Mainostoimisto Leimahdukseen.

erbjuder företagen. Att kunna välja rätt media för sin målgrupp och sina kunder är inte alltid så lätt och detta kräver att företagen känner de olika alternativen som finns.

Seminarierna och utbildningen utgjorde en helhet. Behovskartläggningen visade att det fanns intresse för utbildning; det kom önskemål om olika teman och ämnen

för utbildning, men att hitta den perfekta tidpunkten för detta var tyvärr svårare – det kunde ha varit fler deltagare. De som deltog i seminarierna och utbildningen var dock nöjda med innehållet och arrangemangen. Också i den externa utvärderingen som gjordes av Auraamos verksamhet fick seminarierna och utbildningen ett gott betyg.



Lämpimästi tervetuloa
muotoilun toimintakeskus Auraamon

VÄYLÄT - STRÅKEN

-Muotoilun kehittämishankkeita Auraamosta

-näyttelyyn

Fortuna-kortteliin (Linnankatu 14, 1.krs)

Näyttelyssä esillä Auraamossa toteutettuja
yrittäjäyhteistyöprojekteja sekä yrityshautomon yrittäjiä

Näyttely avoinna 16.-26.11.2011
arkisin klo 14 - 20
lauantaisin klo 12 - 16

FORMGIVNINGSCENTRET

AURAAMO

MUOTOILUN TOIMINTAKESKUS



VÄYLÄT - STRÅKEN

Moona Tikka

“VÄYLÄT - STRÅKEN -Muotoilun kehittämishankkeita Auraamosta” kokosi yhteen Auraamossa vuosien varrella toteutettuja projekteja. Marraskuussa 2011 Fortuna-korttelissa Turussa nähtiin yhteensä 21 turkulaisten opiskelijoiden ja yritysten yhteistyöprojektia, jotka edustivat muotoilua laidasta laitaan. Mielenkiintoisten projektien lisäksi näyttely esitteli myös neljä hautomoyrittäjää tuotteineen. Näyttelyssä taitojaan esittelivät Saana ja Olli, Atelier onefiveone, Olin design sekä Deformed by Ina. Näyttelyn tavoitteena oli tuoda laajemman yleisön tietoisuuteen Auraamon toimintaa ja muotoilun mahdollisuuksia yritysten toiminnassa. Lisäksi tavoitteena oli tutustuttaa uusia yrityksiä Auraamon toimintaan ja saada uusia toimeksiantoja.

Palvelumuotoilun, kestävän kehityksen ja tuotekehityksen projekteja on tehty Auraamossa jo vuodesta 2009 lähtien. “Tällaiselle toiminnalle on selvästi tilausta yrityskauppien puolelta. Olemme saaneet runsaasti positiivista palautetta opiskelijoiden tekemistä projekteista”, kertoo Auraamon projektipäällikkö Marjaana Mikkonen. Kehityshankkeiden joukkoon lukeutuu muotoilua laidasta laitaan: näyttelyssä nähtiin niin sisustussuunnittelua,

uusia tuotemallistoja kuin erilaisia myyntikonseptejakin. “Halusimme näyttelyllä tuoda esille muotoilun kentän laajuuden: muotoilu ei ole pelkkää pintaa vaan osa jokapäiväistä elämäämme”, Mikkonen lisää.

Tuottajana koin Auraamon näyttelyprojektin erittäin mielenkiintoiseksi ja opettavaiseksi. Olen aiemmin toiminut tuottajana muotoilualalla ja tapahtumatuotannoissa, mutta näyttelyä en ollut koskaan aiemmin tuottanut. Haastavaa työssä oli se, kuinka niin erilaiset projektit saataisiin esiteltyä mahdollisimman selkeästi ja yhdenmukaisesti. Päädyimme käyttämään näyttelyrakenteina suurikokoisia muistitauluja, joissa kaikki projektit esiteltiin tekstein ja kuvin. Näiden lisäksi esillä oli mahdollisuuksien mukaan myös prototyyppisiä, ja täysikokoinen alumiinivene keskellä näyttelytilaa aiheuttikin hilpeyttä kävijöissä.

Kaiken kaikkiaan näyttelyssä kävi kahden viikon aikana muutamia satoja ihmisiä. Keskeinen sijainti houkutteli paikalle myös satunnaisia ohikulkijoita. Eri yritysten edustajiakin näyttelyssä vieraili.

AURAAMON NÄYTTELY

Suunnitelma Auraamon näyttelyn toteuttamisesta Fortuna korttelissa, kun tilana toimii monesta pienestä huoneesta koostuva tila. Suunnitelmassa on myös pyritty huomioimaan projektien erilaisuudet ja kaikissa projekteissa tuotetut materiaalit, jotka vaihtelevat veneistä, käyntikortteihin tai kuvatiedostoihin. Suunnittelemamme näytteille asettelu on kuin suuri muistitaulu kustakin projektista, jossa projektia esitellään kuin sen teko olisi edelleen kesken. Katsoja pääsee siis hauskaasti sisälle siihen, millaista työskentely projektissa on. Jokaisesta projektista saa myös helposti oman näköisen, ja silti ulkonäkö säilyy yhteneväisenä. Näyttelyyn on myös helppo lisätä interaktiivinen osa, jossa kävijät voivat kirjoittaa kommentteja tauluun vaikkapa liidulla tai post-it lapuille.

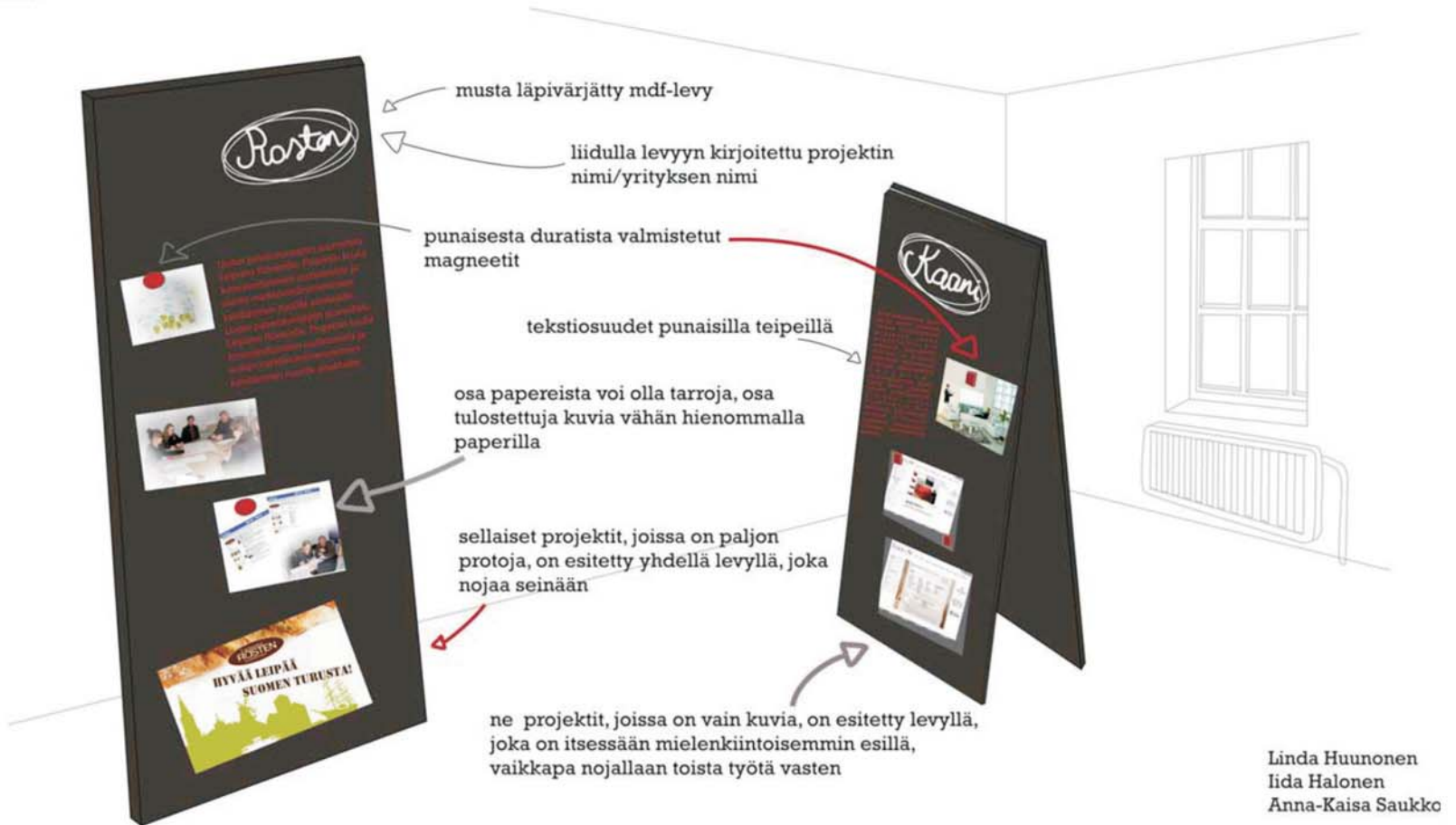

Linda Huunonen
Iida Halonen
Anna-Kaisa Saukko

LOPUKSI

Muotoilun toimintakeskus Auraamon toiminta on pääosin rahoitettu Euroopan sosiaalirahaston ja ELY-keskusten tuella. Rahoitus on myös osaltaan koostunut Turun Ammattikorkeakoulun ja Yrkeshögskolan Novian omahoitusosuuksista sekä mukana olleiden yritysten osallistumismaksuista.

Me toimijat olemme saaneet työskennellä yritysten ja opiskelijoiden kanssa mielenkiintoisissa ja monialaisissa projekteissa – molemmilla kotimaisilla kielillä. Auraamon yrityshautomo on auttanut vastavalmistuneita muotoilijoita vuokraamalla heille verstaita ja toimistotilaa ja näin tukenut heitä yrittäjyyden alkutaipaleella.

Haluamme kiittää kaikkia hankkeen mahdollistajia: rahoittajia ja mukana olleita yrityksiä mielenkiintoisista

projekteista – ilman niitä ei Auraamon toiminta olisi ollut mahdollista. Hankkeen ohjausryhmältä olemme saaneet tukea ja kannustusta eri vaiheissa. Eritoten haluamme kiittää mukana olleita opiskelijoita, joiden uusien innovatiivisten ideoiden myötä hankkeesta tuli Auraamo. Kiitoksen ansaitsevat myös ohjaavat ja mukana olleet opettajat.

Muotoilun toimintakeskus Auraamo aloitti toimintansa vuoden 2009 alussa ja päättyy hankkeena alkuvuodesta 2012, mutta toiminta tulee jatkumaan molemmissa ammattikorkeakouluissa.

KIITOS !

Marjaana, Eeva ja Arja-Liisa



TILL SIST

Verksamheten vid Formgivningscentret Auraamo har huvudsakligen finansierats av Europas socialfond och ELY-centralen, och därtill genom självfinansieringsandelarna från Åbo yrkeshögskola och Yrkeshögskolan Novia samt företagens deltagaravgifter.

Vi aktörer har fått samarbeta med företag och studerande inom intressanta och branschövergripande projekt – på de båda inhemska språken. Auraamos företagskuvös har stött utexaminerade formgivare i början av deras företagarkarriär genom att hyra verkstäder och kontorslokaler till dem.

Vi vill tacka alla som har möjliggjort projektet: finansierarna och de medverkande företagen med sina in-

tressanta projektuppdrag – utan dem skulle Auraamos verksamhet inte ha varit möjlig. Projektets styrgrupp har gett oss stöd och uppmuntran i olika skeden. Vi vill speciellt tacka de innovativa och ivriga studerandena som varit med och skapat Auraamo. Ett tack riktas också till handledarna och de medverkande lärarna.

Formgivningscentret Auraamo inledde sin verksamhet i början av 2009 och avslutas som projekt i början av 2012, men verksamheten kommer att fortsätta vid de båda yrkeshögskolorna.

TACK!

Marjaana, Eeva och Arja-Liisa

PROJEKTEIHIN OSALLISTUNEET

PROJEKTEIHIN OSALLISTUNEET OPISKELIJAT JA OPETTAJAT MEDVERKANDE STURERANDE OCH HANDLEDANDE LÄRARE

ABOADENT OY

Emilia Klemets, Nina Jansson (Yrkeshögskolan Novia, formgivning)
Ohjaavat opettajat/Handledande lärare: Albert Müller
Projektin laajuus opintopisteinä/ Projektets omfattning i studiepoäng: 17op/sp

ADI-KALUSTEET OY

Janne Hietanen, Maija Haapakoski, Jenni Leisvuori, Milka Kosonen, Milla Ranne (Turun AMK, teollinen muotoilu)
Sini Heikkilä, Jatta Mäkelä (Turun AMK, myyntityö)
Ohjaavat opettajat/Handledande lärare: Nina Jansson, Pekka Mannermaa
Projektin laajuus opintopisteinä/ Projektets omfattning i studiepoäng: 1 - 8,5 op/sp

BEIN OY

Teemu Malmi, Henri Alisaari, Henri Suominen (Turun AMK, tuotemuotoilu)
Ohjaavat opettajat/Tarmo Karhu, Jouni Suvala
Projektin laajuus opintopisteinä/ Projektets omfattning i studiepoäng: 10 op/sp

CI CITY IMAGE OY

Markus Paavilainen (Yrkeshögskolan Novia, formgivning)
Ohjaavat opettajat/Handledande lärare: Albert Müller
Projektin laajuus opintopisteinä/ Projektets omfattning i studiepoäng: 15 op/sp

CHN ENGINEERING

Projektiin osallistuneet opiskelijat/ Medverkande studerande: Milla Ranne, Milka Kosonen (Turun AMK, tuotemuotoilu)
Ohjaavat opettajat/Handledande lärare: Marjaana Mikkonen, Jouni

Suvala

Projektin laajuus opintopisteinä/Projektets omfattning i studiepoäng: 6 op/sp

DANTELLI OY

Turun AMK:n Tekniikka, ympäristö ja talous -tulosalueen ensimmäisen vuoden projektipajaopiskelijat sekä Yrkeshögskolan Novian ensimmäisen vuoden muoti- ja pukusuunnittelun opiskelijat.
Första årets studerande vid Turun AMK:n tekniikka, ympäristö ja talous -resultatområdets projektverkstad och första årets studerande i mode- och dräktformgivning vid Yrkeshögskolan Novia
Ohjaavat opettajat/Handledande lärare: Tuula Bergqvist, Päivi Katajamäki, Pia Nybom
Projektin laajuus opintopisteinä/ Projektets omfattning i studiepoäng: 3 - 6 op/sp

ELCON SOLUTIONS OY

Pasi Kujakanto, Henri Äijälä (Turun AMK, teollinen muotoilu)
Ohjaavat opettajat/Handledande lärare: Markku Seppälä
Projektin laajuus opintopisteinä/ Projektets omfattning i studiepoäng: 5 op/sp

ELLEGO POWERTEC OY

Anne Tenhonen (Turun AMK, tuotemuotoilu), Juho Vuori (Turun AMK, tuotekehitystekniikka)
Ohjaavat opettajat/Handledande lärare: Pekka Kärkkäinen ja Paavo Riski
Projektin laajuus opintopisteinä/ Projektets omfattning i studiepoäng: Opinnäytetyö/ Examensarbete 25 op/sp + 6 op/sp

EVERGREEN GARDEROBI

Turun AMK:n vaatetussuunnittelun toisen vuoden opiskelijat/ Andra

årets studerande vid Åbo Yrkeshögskolan kläddesign (MUOVAS08)
Ohjaavat opettajat/Handledande lärare: Paula Hakkarainen, Sirpa Kiviharju

Projektin laajuus opintopisteinä/ Projektets omfattning i studiepoäng: 10 op/sp

Palvelukonseptien ideointi

Projektiin osallistuneet opiskelijat/ Medverkande studerande: Katriina Holanne, Sara Tenhunen

Ohjaava opettaja/Handledande lärare Arja-Liisa Kuitunen

Projektin laajuus opintopisteinä/ Projektets omfattning i studiepoäng: 2 - 5 op/sp.

JUHA PUNTA OY

Projektiin osallistuneet opiskelijat/ Medverkande studerande:

Janne Hietanen, Salla Niemi, Anastassia Kopra, Simo Pussinen (Turun AMK, teollinen muotoilu)

Ohjaavat opettajat/Handledande lärare: Marjaana Mikkonen, Pekka Mannermaa

Projektin laajuus opintopisteinä/ Projektets omfattning i studiepoäng: 6 op/sp.

KAANI OY

Linda Huunonen ja Iida Halonen (Turun AMK, tuotemuotoilu)

Ohjaavat opettajat/Handledande lärare: Marjaana Mikkonen

Projektin laajuus opintopisteinä/ Projektets omfattning i studiepoäng: 11op/sp

KAUNEUSKESKUS WILHELMINA OY

Sarita Laine, Annimari Saha ja Iida Aarnio (Turun AMK, kauneudenhoito), Kaisa Saukko ja Emma Koivisto (Turun AMK, muotoilu), Vinh Tram (Yrkeshögskolan Novia, liiketalous)

Ohjaavat opettajat/Handledande lärare:Päivi Katajamäki, Helena Nordström, Monika Tamminen

Projektin laajuus opintopisteinä/Projektets omfattning i studiepoäng: 6 op/sp

LAULUOVI

Kaisa Saukko ja Emma Koivisto (Turun AMK, muotoilu), Anna Ivanisova (Turun AMK, myyntityö), Sirpa Hakanpää ja Eija Haapanen (Turun AMK, sosiaaliala)

Ohjaavat opettajat/Handledande lärare: Laura Närvi, Mervi Vuolas

Projektin laajuus opintopisteinä/ Projektets omfattning i studiepoäng: 5 op/sp

LEIPOMO ROSTEN OY

Linda Huunonen, Iida Halonen (Turun AMK, tuotemuotoilu)

Maija Haapakoski (Turun AMK, teollinen muotoilu)

Vinh Tram, Simon Holmstöm, Pontus Hemming (Yrkeshögskolan

Novia, företagsekonomi)

Ohjaavat opettajat/Handledande lärare: Marjaana Mikkonen, Helena Nordström

Projektin laajuus opintopisteinä/Projektets omfattning i studiepoäng: 6 op/sp

MORITE OY

Jonna Karppinen ja Emilia Pelander (Turun AMK, myyntityö), Sara Virtanen (Turun AMK, teollinen muotoilu), Ville Rinnola (Turun AMK, tuotekehitystekniikka)

Ohjaavat opettajat/Handledande lärare: Eeva Joutsenlahti

Projektin laajuus opintopisteinä/ Projektets omfattning i studiepoäng: 2 - 5op/sp

PIIROINEN OY

Hanna-Mari Arminen (Turun AMK, kestävä kehitys)

Ohjaavat opettajat/Handledande lärare: Jari Hietaranta

Projektin laajuus opintopisteinä/ Projektets omfattning i studiepoäng: Opinnäytetyö/Examensarbete 15 op/sp

PINETTA-TUOTE OY

Kolmannen vuoden tuotemuotoilun opiskelijat Turun ammattikorkeakoulusta sekä kuusi vaihto-opiskelijaa. Toisen vuoden huonekalumuotoilun opiskelijat Yrkeshögskolan Noviasta.

Tredje årets studerande i produktformgivning vid Åbo yrkeshögskola samt sex utbytesstuderande. Andra årets studerande i möbelformgivning vid Yrkeshögskolan Novia.

Ohjaavat opettajat/Handledande lärare: Tarmo Karhu, Johan Keituri ja Jouni Suvala

Projektin laajuus opintopisteinä/ Projektets omfattning i studiepoäng: 8 op/sp

PSYKOFYYSINEN TERAPIA MERJA MIESVIRTA

Jenni Jokiniemi (Turun AMK, tuotemuotoilu),

Emilia Mattsson, Emmi Amberla (Yrkeshögskolan Novia, formgivning)

Ohjaavat opettajat/Handledande lärare: Eeva Joutsenlahti

Projektin laajuus opintopisteinä/ Projektets omfattning i studiepoäng: 3op/sp

SYLVI SALONEN OY

Projektiin osallistuneet opiskelijat/ Medverkande studerande::

Kaisa Lehtinen (Turun AMK, tekstiilisuunnittelu)

Ohjaavat opettajat/Handledande lärare: Päivi Katajamäki

Projektin laajuus opintopisteinä/ Projektets omfattning i studiepoäng: 21 op/sp

TOPPER OY

Emilia Hobin (Yrkeshögskolan Novia, formgivning)

Ohjaavat opettajat/Handledande lärare: Eeva Joutsenlahti, Paula Taipale

Projektin laajuus opintopisteinä/ Projektets omfattning i studiepoäng: 17 op/sp

TRAFOMIC OY

Janne Hietanen, Anna-Sofia Juntunen (Turun AMK, teollinen muotoilu)

Ohjaavat opettajat/Handledande lärare: Riitta Windahl

Projektin laajuus opintopisteinä/ Projektets omfattning i studiepoäng: 2 op/sp

VENETEX OY

Markus Paavilainen (Yrkeshögskolan Novia, formgivning)

Ohjaavat opettajat/Handledande lärare: Albert Müller

Projektin laajuus opintopisteinä/Projektets omfattning i studiepoäng:15 op, opinnäytetyö/examensarbete



KIRJOITTAJAT

Haapakoski Maija, teollisen muotoilun opiskelija, Turun AMK
Halonen Iida, tuotemuotoilun opiskelija, Turun AMK
Hietanen Janne, teollisen muotoilun opiskelija, Turun AMK
Huunonen Linda, tuotemuotoilun opiskelija, Turun AMK
Joutsenlahti Eeva, FM, lektor, up i formgivning Formgivningscentret Auraamo, Yrkeshögskolan Novia
Kairisto-Mertanen Liisa, KTT, koulutusjohtaja, Turun AMK
Karhu Tarmo, TaM, tuntiopettaja, tuotemuotoilu ja valmistus, muotoilun koulutusohjelma, Turun AMK
Katajamäki Päivi, TaM, lehtori, tekstiili- ja vaatetussuunnittelu, muotoilun koulutusohjelma, Turun AMK
Kiviharju Sirpa, Muotoilija (AMK), vintage-kauppiaas, evergreen garderobi – www.eg-garderobi.fi
Kuitunen Arja-Liisa, TaM, tuntiopettaja, vaatetusmuotoilu, muotoilun koulutusohjelma, Turun AMK
Mikkonen Marjaana, Muotoilija (AMK), projektipäällikkö, Auraamo – muotoilun toimintakeskus, Turun AMK
Nordstöm Helena, EM, lektor, up i företagsekonomi, Yrkeshögskolan Novia
Närvi Laura, VTM, työnohjaaja, pt.tuntiopettaja, sosiaalialan koulutusohjelma, Turun AMK
Ranne Milla, tuotemuotoilun opiskelija, Turun AMK
Sallinen Olli, Muotoilija (AMK), yrittäjä, Saana ja Olli – www.saanajaolli.com
Saukko Kaisa, tekstiilimuotoilun opiskelija, Turun AMK
Sipilä Saana, Muotoilija (AMK), yrittäjä, Saana ja Olli – www.saanajaolli.com
Tikka Moona, Medianomi (AMK), tuottaja, Auraamo – muotoilun toimintakeskus, Yrkeshögskolan Novia
Vuolas Mervi, TaM, tekstiilitaiteilija, tuntiopettaja, muotoilun koulutusohjelma, Turun AMK