



# ASIAKASLÄHTÖISEN KORUSUUNNITTELUN TYÖPROSESSEJA

Lahden Ammattikorkeakoulu  
Muotoilu- ja taideinstituutti  
muotoilun koulutusohjelma  
Korumuotoilu  
Opinnäytetyö AMK  
Kevät 2015  
73 sivua

Sami Salo



**ASIAKASLÄHTÖISEN  
KORUSUUNNITTELUN  
TYÖPROSESSEJA**

Lahden Ammattikorkeakoulu  
Muotoilu- ja taideinstituutti  
muotoilun koulutusohjelma  
Korumuotoilu  
Opinnäytetyö AMK  
Kevät 2015  
73 sivua

Sami Salo

Ohjaava opettaja: **Immo Lahtela**

Kirjallisen ohjaavat opettajat:  
**Essi Pullinen & Heli Kauhanen**

Opponentti: **Penna Tornberg**

Lahden Ammattikorkeakoulu  
Muotoilu- ja taideinstituutti  
muotoilun koulutusohjelma  
Korumuotoilu  
Opinnäytetyö AMK  
Kevät 2015  
73 sivua

Sami Salo

Avainsanat

Muotoilu  
Asiakastyö  
Kulta  
Kulta rahaksi  
Kertakäyttöisyys  
Individualismi

### Tiivistelmä

Asiakaslähtöisen korusuunnittelun työprosesseja -on tiivis katsaus 2010-luvulla vallitsevaan suomen korumarkkinoiden tilaan. Havaintoja syvennetään oikeiden asiakastöiden kautta. Muutokset ajatusmaailmassa ja arvoissa, joita opinnäytetyössäni pohdin, ovat havaittavissa tehdyissä asiakastöissä.

Lahti University of Applied Sciences  
Institute of Design and Fine Arts Bachelor's  
Degree Program in Design Jewelry Design  
Bachelor's Graduation Project  
Spring 2015  
73 Pages

Sami Salo

Keywords

Design  
Customer service  
Gold  
Gold for cash  
Disposability  
Individualism

### Abstract

Customer-oriented jewelry design work processes -is a concise overview on the prevailing state of markets of the Finnish jewelry, in the 2010s. Observations are deepened through with real customer cases. Changes in the realm of ideas and values, which I review in my thesis, are made evident through the completed customer processes.

# SISÄLLYSLUETTELO

1 Johdanto	9
Design Statement	11
2 Lähtökohdat ja tavoitteet	12
2.1 Motiivi yksilöllisen korun teettämiseen	13
2.2 Arvoni muotoilun ammattilaisena	14
2.3 Kuinka arvoni näkyvät asiakastöissäni	15
2.4 Rakkaudesta laatuun	16
2.5 Opinnäytetyön viitekehys	17
2.6 Muotoilutehtävä	17
3 Historiasta nykypäivään	18
3.1 Varhaiset merkit suunnittelusta	18
3.2 Mestari-kisälli- ja ammattikuntalaitos	18
3.3 Kuningashovit tyyliuuntien määrittäjinä	19
3.4 Keisarihovin lähtemätön vaikutus	21
3.5 Suunnittelijan aseman korostuminen	22
3.6 Moderni koru ja -ihminen kehittyä	23
3.7 Nykypäivä	24
3.8 Statussymbolista tunnesymboliksi	25
4 Muutokset ja niiden vaikutukset	26
4.1 Asiakkaasta palveltavaksi	26
4.2 Kertakäyttöisyys vs. laatu	26
4.3 Korumaiset objektit laukuissa ja kengissä	27
4.4 Huomaamaton ja käytännöllinen vai näyttävä ja yksilöllinen	27
4.5 Ekologisuus	27
4.6 Kulta rahaksi	29
4.7 Individualismi	30
4.8 Koru osana identiteettiä	31
4.9 Pop-kulttuuri	32
4.10 Osion yhteenveto	33

5 Phosphoros – Valonkantaja	34
5.1 Alkulähtökohdat tilaukselle	34
5.2 Luonnokset ja tekninen toteutus	37
5.3 Phosphoros	44
5.4 Loppupalaute	46
6 Kihlasormus	48
6.1 Alkulähtökohdat tilaukselle	48
6.2 Asiakkaan mieltymysten kartoitus	50
6.3 Tuntemuksista tuotteeksi	51
6.4 Mielikuvat sormukseta	52
7 Sormus naiselle	54
7.1 Alkulähtökohdat tilaukselle	54
7.2 Nollasta sataan	54
7.3 Jalokivien valinta	57
7.4 Lopulliset luonnokset sormuksista	59
8 Asiakaspalvelun konseptointi tilaus/uniikitöissä	60
9 Prosessin arviointi ja tulevaisuuden näkymät	62
9.1 Tekninen kehittyminen	62
9.2 Asiakastyö	62
9.3 Tulevaisuus	63
Lähdeluettelo	64
Dystopia	69
Utopia	70
Loppusanat	73



# 1 Johdanto

Tutkin tässä asiakaslähtöisessä opinnäytetyössä tapahtumakulkua, jossa visio halutusta korusta jatkokehitetään lopulliseksi tuotteeksi. Sivuan myös tutkimuksessani uutta lähitulevaisuudessa nousevaa markkinasegmenttiä. Käyn myös läpi syitä ja taustoja yksilöllisen korun ostoon 2010-luvulla. Pohdin tekstissäni laajalti sitä, mikä saa ihmiset yhä edelleen ostamaan koruja, vaikka koruja on tehty jo tuhansia vuosia.

”Koru” käsitteenä voisi olla jo hylätty ja vanhentunut. Sen voisi olla jo korvannut jokin toinen termi, tai käsite. Minua kiinnostaa se, kuinka muuttuvat korumuotoilijan työ ja prosessissa tärkeässä osassa oleva asiakkaan kohtaaminen? Uniikkikorujen tekijöitä on aina ollut ja heistä taitavimmat pärjäävät. Yksilöllisten korujen tekeminen asiakkaalle ei sinänsä ole uusi asia. Käyn opinnäytetyössäni läpi sitä, kuinka asiakkaan kanssa käytävä prosessi voidaan tehdä hieman eri tavalla kuin ennen. Analysoin myös tämän vuosikymmenen eroavaisuuksia aikaisempiin aikakausiin.



**M**uotoilulla haluan tuoda muutoksen asioihin, tekemälläni työllä pyrin aina saamaan asioihin uuden näkökulman ja ajatuksen. Luomani tuote kuuluu miellyttää sekä minua, että asiakasta. Haluan antaa ihmisille aina hieman enemmän kuin he odottavat – yllätän. Mietin tuotetta suunnitellessani myös sitä, kuinka muut kuin varsinaiset käyttäjät näkevät sen, avara näkökulma suunnitelussa on siis avainasia hyvään lopputulokseen. Suunnittelen tuotteita tulevaisuuteen. Jos tekisin niitä tähän päivään, ne olisivat jo out.

Pidä sitä mielenkiintoisena haasteena, miten saan perinteet, asiakkaan tarpeen ja tulevaisuuden sekaisin. Tuon designissani näkemykseni siitä, miten mielestäni asian kuuluisi olla. Painotan työssäni logiikkaa ja teknisyyttä, mutta pyrin silti saamaan sielun kylmimpäänkin metallipintaan ja kirkkaimpaan timantin loisteeseen.

Muotoilu on piilotettujen halujen tuomista julki, tuotteeksi. Design vaatii herkkyyttä ja aistikkuutta, loistavan tuotteen aikaansaamiseksi onkin joskus kirjaimellisesti puhdistettava sielu siihen.

Designilla on tarkoitus aikaansaada muutosta, pidän tästä ja aion myös saada sitä aikaan työlläni!

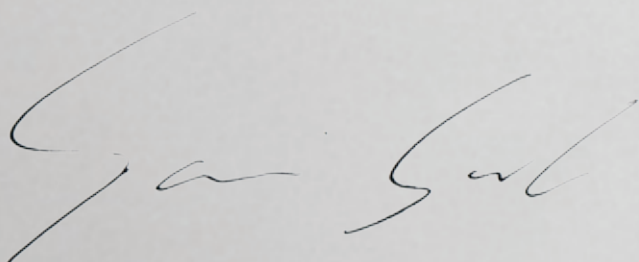

## 2 Lähtökohdat ja tavoitteet

## 2.1 Motiivi yksilöllisen korun teettämiseen

Haluan pohtia opinnäytetyössäni ihmisten korun valintapäätökseen vaikuttavia tekijöitä. Näitä ovat esimerkiksi tunne, järkisyy, mielihalu, mielikuva, trendit, esikuvat... Nämä piirteet ja ilmiöt vaikuttavat meissä koruja ostaessamme, mutta suurimpana vaikuttajana useimmiten yksilöllisen korun tilaamiseen suoraan suunnittelijalta on mielestäni tunne. Usein korua kantavalta henkilöltä kysyttäessä hän kertoo sen muistuttavan hänelle tärkeästä henkilöstä, paikasta, tilanteesta, ajankohdasta elämässä... Hyvin harvoin vastaukseksi saa laskelmoidun käyttötarkoituksen: ”Pidän tätä, jotta muut tietäisivät kuinka rikas olen”, se on marginaalista. Väkisinkin rahallinen arvolaus ja status kytkeytyvät arvokoruihin, tai niitä imitoiviin massatuotettuihin kopioihin. Koruja on käytetty kautta aikojen statussymboleina, joilla on viestitty omasta asemasta yhteiskunnassa. Nykyään koru hankitaan usein erottuakseen muista, ”olen erilainen, olen yksilö” -periaatteella. Käytännössä ainoa tapa varmistua siitä, että esimerkiksi samanlaista sormusta ei ole kenelläkään muulla, on teettää se oman vision pohjalta. Koru kannattaa tehdä yhteistyössä sekä suunnittelevan, että toteuttavan ammattilaisen kanssa.

Sormus sormessa herättää tunteita. Sormuksesta kysyttäessä, onko vastaus vain seuraavan lainen? ”Tämä oli liikkeen kallein ja hienoin sormus, siksi halusin sen”. Vai voisiko se olla tällainen? ”Olin pitkään miettinyt hieman erilaista – minun itseni näköistä sormusta, joten päätin teettää sellaisen yhteistyössä korumuotoilijan kanssa. En olisi voinut uskoa ollenkaan, kuinka sormukseen voi saada aivan uuden ulottuvuuden suunnitteleamalla sen yhteistyössä ammattilaisen kanssa. Hän sai koottua ajatukseni aivan uskomattomalla tavalla yhteen. Sormusta on valmistettu vain tämä yksi kappale juuri minua varten.”

## 2.2 Arvoni muotoilun ammattilaisena

### Laadukkuus

Tuotteeni sijoittuvat laadukkaasti tehtyjen arvokorujen genreen, joiden hankkiminen on asiakkaalla yleensä pidemmän harkinnan tulos. Olen asettanut itselleni lähtökohdaksi, että opinnäytetyön produktiivisessa osassa valmistamani tuotteiden tulee edustaa vähintään hyvää yleistä suomalaista kultasepäntöyden laatua. Laadukas uniikkikoru tehdään usein käsityönä. Se suunnitellaan teknisesti hyvin, kestäväksi aikaa ja käyttöä. Siinä käytetään laadukkaita ja kestäviä materiaaleja. Koru valmistetaan alusta loppuun huolella. Siihen käytetty aika ja ammattitaito näkyy lopputuotteen yksityiskohdissa. Laadukas koru voidaan määritellä virheettömäksi. Arvometalleista sekä jalokivistä puhuttaessa voidaan niiden kemialliseen kestävyysnojan nojaten puhua jopa ikuisesti säilyvästä esineestä.

Taustatietona minulla suunnittelijana on käsitys markkinoilla olevista koruista. Voidakseni löytää asiakassegmentin, joka ei ole tyytyväinen jo markkinoilla olevien suunnittelijoiden näkemykseen toteuttaa tuote on minun omalla tyylilläni, sekä palvelullani eriydyttävä musta. Luovalla alalla toimivan suunnittelijan on oltava myös hereillä, sekä seurattava aikaa. Riittävän tuore vainu tulevasta markkinoiden kehityksestä on elintärkeää.

### Esteettisyys

Vaatii hieman kieroutunutta ajatusmailmaa nähdä asiat erilaisella ja uudella tavalla. Yhdistelen vaikutteita, havaintoja sekä kokemuksia. Niistä luon näkemyksen/vision siihen, millaisen korun voisin tehdä. Poikkeuksellisesta ajatusmaailmasta on hyötyä koruja suunniteltaessa. Pyrin siihen, että suunnittelemissani koruissa on jotain erilaista – jotain minua. Persoonallinen ja uskalias näkemys toimii kilpailuvaltina ammattimaisessa toimimisessa.

Esteettisyys sekä taiteellisuus ovat tärkeä osa tyyliäni. Korujen tulee olla kauniisti ja sopuisuhteisesti toteutettuja, vaikka niillä ilmennettäisiin jopa irvokasta teemaa, kuten sukupuolielimiä. Suunniteltua korua voidaan verrata vaikka taiteeseen. Esimerkiksi taulun on joku maalannut, ikuistanut siihen jonkin elementin/teeman: maiseman, tilanteen, henkilön tai tunteen. Korussa on usein samat intressit. Upea, yksilöllinen koru hivelee silmää ja kestää aikaa. Teetettäessä koru, joka on ainoa laatuaan, tehdään samalla historiaa. Teen alitajuisesti sellaisia koruja, joita haluaisin itse nähdä käytettävän. Koen suorastaan vaikeaksi sen, että tekisin asioita huonosti ja rumasti.

### Tekninen taituruus

Intohimona minulla on tekninen osaaminen ja sen äärimilleen kehittäminen. Asiakkaan vision 110%:sti toteuttaminen koruun on mielenkiintoinen haaste, johon haluan tarttua. Pyrin tekemään aina jotain vähän enemmän, kuin mitä asiakas osaa korulta odottaa. Minua kiinnostaa tehdä haastavia ja ratkaisuiltaan mielenkiintoisia koruja/luomuksia asiakkaan kanssa.

## 2.3 Kuinka arvoni näkyvät asiakastöissäni

Vaikka kultasepäntoimialassa olisikin näytillä runsas määrä erilaisia koruja, niin on mahdollista, että asiakas haluaa kuitenkin hänelle itselleen suunnitellun korun. Tällöin korusta maksetulle rahasummalle koetaan saadun enemmän vastinetta, arvot muuttuvat huomaamatta osittain immateriaan puolelle. Voidaan todeta tunnearvon kasvaminen suhteessa rahalliseen arvoon. Koska harvakseltaan teetetty yksilöllinen koru on henkilölle tärkeä, niin useimmissa tapauksissa päädytään se tekemään jalometalleista ja -kivistä. Lopputuloksena syntyy yksilöllinen koru, johon on sisällytetty käyttäjän omia tunnelatauksia. Muotoilijan ammattitaidolla asiakkaan aineettomat tunteet ja tarinat muutetaan fyysisen tuotteen muotoon.

Asiakaskohtaista tilaustyötä tehtäessä on ihmistuntemus keskeisessä roolissa. Taitamatta sitä hyvin on hankalaa tehdä korua toiselle henkilölle. Vuorovaikutus asiakkaan kanssa on todella tärkeää, sillä väärin tulkinta voi johtaa ei-toivotun korun valmistamiseen. Prosessissa asiakkaan mielikuvat ja hänen kuvaamansa esimerkit kootaan ja sovelletaan fyysiseksi objektiksi. Hyvä palvelu on tärkeää jo ennen ostotapahtumaa, sen on oltava myös parempaa kuin muilla alan yrityksillä. Helposti lähestyttävyyden on tärkeää ja se tulee asiakkaalle ensivaikutelmasta.



## 2.4 Rakkaudesta laatuun

Tässä opinnäytetyössä käsitellään niin kutsuttua arvokorugenreä, jonka piiriin laskettavia päämateriaaleja ovat kulta, platina, palladium ja hopea. Jalometallituotteilla tarkoitetaan kullasta, hopeasta, platinasta tai palladiumista valmistettuja esineitä (Suomen Kultaseppien Liitto, 2015). Uutena tulokkaina perinteisten jalometallien rinnalle ovat tulleet vihki- ja kihlasormuksissa käytettävät titaani ja ruostumaton teräs. Yksilöllinen koru voi olla tuotettu myös muista materiaaleista. Näitä materiaaleja ovat esimerkiksi puu, epäjalot metallit (usein päällystettynä, esim. alumiini, pronssi), nahka, kumi, keramiikka ja muovi (esim. pleksi). Jälkimmäisistä materiaaleista tehty yksittäinen koru saatetaan mieltää taidekoruksi.

–Koen arvometallien ja jalokivien kanssa työskentelyn itselleni hyvin luontaisena, sillä niiden tuomat edut työskentelyssä ja muovattavuudessa ovat loistavat! Koska arvostan materiaalin hyviä ominaisuuksi myös itse, näkyy se tuotteen lopputuloksessa. Jalometallien kalleus raaka-aineena on puolestaan taannut sen, että niistä valmistetut esineet on pyritty tekemään huolella ja muodoiltaan mahdollisimman kauniiksi (Kallio, 2006)

## 2.5 Opinnäytetyön viitekehys

Opinnäytetyöni sijoittuu taidekasityökentälle. Osa-alueeni on: pienyrittäjyys/käsityötuotanto/kultasepänanalan yksittäiskappaleet. Haasteeni on eriytyä suomalaisissa kultasepäntoimikkeissä olevasta tarjonnasta. Asiakkaita voisin määrittellä ne ihmiset, jotka hakevat jotain erilaista ja kokevat tyylini suunnittelijana mieleisempään. Nämä henkilöt myös kokevat mielenkiintoisena, sekä viehättävänä tapani ilmentää asioita konkreettisesti materiaassa.

## 2.6 Muotoilutehtävä

Opinnäytetyöni täytyy tukea työelämäni siirtymistä. Tavoitteeni on tehdä asiakkaalle laadukas tilaustyönä tehty koru. Tähän pyrin niin, että suunnitellamme yhteistyössä asiakkaan kanssa. Lähtökohtaisesti pyrin kiteyttämään hänelle tärkeitä asioita lopputuotteena tehtävään koruun. Haluan myös, että tuote edustaa tyyllisesti tätä päivää ja on jopa edellä aikaansa.

Tekemäni tuotteet ovat konkreettisia asiakkaille myytäviä tuotteita. Jotta otanta päätelmien ja analyysien tekoon olisi riittävän laaja, käyn opinnäytetyössäni läpi kolme eri asiakastyötä. Ne toimivat havaintoesimerkkeinä teoriapohjalle. Tehdyt asiakastyöt ovat myös tulikokeen omaisessa asemassa. Näin todennan, että tuottamani tieto ei ole pelkkää spekulointia.

## 3 Historiasta nykypäivään

*Seuraavassa Suomen koruhistoriaa käsittelevässä osiossa tuon esiin niitä asioita, jotka vaikuttivat suunnittelijan aseman kehittymiseen. Kerron myös yleistiedon lisäksi painotettuna niitä asioita, joita sivuan myöhemmin opinnäytetyössäni.*

### 3.1 Varhaiset merkit suunnittelusta

Kädentaidot saapuivat Suomeen esihistoriallisina aikoina. Tekniikat, vaikutteet ja innovaatiot liikkuiivat keskiaikaisessa Euroopassa *ota ja anna* -periaattella, matkamiesten ja oppipoikien kautta. Eli aluksi saatettiin työskennellä pienellä palkalla, samalla omaksuen taitoa. Verstaaseen kulkeutui myös samalla niksejä ja tekniikoita, joita ei keties tunnettu paikkakunnalla, jonne oppiin/töihin henkilö tuli. Varhaisin tuotanto on seppien käsistä, jotka tekivät käyttöesineitä pronssista ja raudasta esimiestensä talouksiin. Ornamentit tehdyissä esineissä kertovat jo tuolloin tekijänsä itsenäisestä suunnittelusta koristeellisuuteen liittyen. Kalevala Koru on tehnyt myöhemmin jäljennöksiä löydetyistä esihistoriallisista koruista, joita on tehty Suomessa rautakaudella (Tillander-Godenhilm, Jewellery In Finland, 2012, 12).



Hopeafiligraanilintu Hattulan Luurilan hopea-aarteesta (Museovirasto).

### 3.2 Mestari-kisälli- ja ammattikuntalaitos

Keskiajalla kultasepät työskentelivät kiltojen ammattikuntalaitoksen asettamien tarkkojen säädösten alaisina. Hansaliiton ajalta on säilynyt varhaisimmat dokumentit siitä, jolloin turkulainen kultaseppä on tuonut mukanaan matkaltaan tietoja saksalaisesta kultasepänosaamisesta, sekä työssä vaadittavasta tarkkuudesta (Tillander-Godenhilm, Jewellery In Finland, 2012, 12). Mestari-kisälli -asetelma, yhdessä jäykkäliikkeisen ammattikuntalaitoksen kanssa pitivät työn laadun ja mallit vakaina, perinteisinä, sekä pitkälti muuttumattomina vuoteen 1868 asti, jolloin ammattikuntalaitos lakkautettiin (Fagerström, 2012, 96). Yksittäisiä erottuvia suunnittelijoita ei ollut, vaan tehtiin yleisen vallitsevan tyylin ja säännösten mukaan. Euroopan suuret hovit määrittivät ajan tyylin.



Sormus on peräisin luultavasti 1300-luvun jälkipuoliskolta. Kultaa. Löydetty Espoosta (museovirasto).

### 3.3 Kuningashovit tyyliuuntien määrittäjinä

1500-luvulta 1700-luvun loppuun oli Ruotsin hovi (Suomi oli osa Ruotsin suurvaltaa) keskeisessä asemassa tuomassa hienostuneita vaikutteita keskiaikaisen korutyylin uudistamiseen. Juhana Herttuan ollessa Suomen hallitsija (1556-1563) rantautui Suomeen hänen vaimonsa Catarina Jagellonican äidin italialaisten sukujuurien kautta tyyliuuntteet italialaisesta renessansista (Tillander-Godenhielm, Jewellery In Finland, 2012, 12). Keskeistä tyyliuunnalle oli, että varallisuutta pyrittiin näyttämään omien resurssien mukaan julkisesti. Ihminen voitiin nähdä myös ensimmäistä kertaa yksilönä. Ajalle tyypillisiä koruja olivat erilaiset ketjut, vyöt, riipukset, ranneketjut, pienet korut, sekä tuoksurasiat. Pienien mukana kannettavien tuoksurasioiden ja -sormusten avulla pyrittiin välttämään huonosta hygieniasta johtuvia hajuhaittoja. Tuolloin koruilla ilmaistiin usein statusta. Ajalle erikoisuutena olivat sisätiloissa käytettävät hatut ja niiden mukanaan tuomat kampauskorut, sekä hatun käyttöä helpottavat pidikkeet (Tillander-Godenhielm, Jewellery In Finland, 2012, 24). Ruotsi-Suomen suurvalta-aikaan kuningas Kustaa Adolf II toi mukanaan sotamatkoiltaan Euroopasta myös taide-esineitä. Nämä taide-esineet vaikuttivat artesaanien tyyliuuntien muotoutumiseen suuresti Ruotsi-Suomessa (Tillander-Godenhielm, Jewellery In Finland, 2012, 12).



Ruotsista Linköpingistä löydetty kultasormus "Braskens ring", joka kuului todennäköisesti piispana toimineelle Hans Braskille (Östergötlands museum).

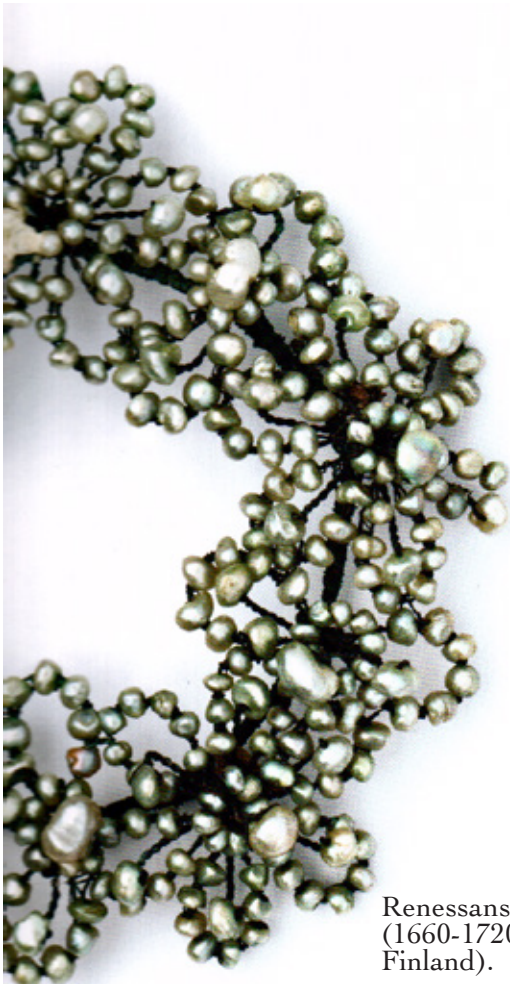

Barokilla oli tyyliuuntana melko vähäiset vaikutukset Suomeen. Sodan ovat vaikuttaneet Suomessa paljolti ylellisyystuotteiden hankintaan. Rokoko-tyyliuunnan (n. 1700-1771) alku kului Suuren Pohjansodan melskeissä Venäjää vastaan. Sodan jälkeenkin ylellisyystuotteita teetettiin niukalti.

Suomessa tehdyt korumaiset esineet olivat pitkälti hopeaa, mm. sinettisormuksia, yön- ja kengänsolkia, kellonketjuja, sekä nuuska- ja tuoksurasioita. Mikäli kullasta haluttiin teettää esimerkiksi sormus, malli tuli tietää etukäteen. Yleisestä materiaalipulasta johtuen vanhoja käyttämättä jääneitä hopea- ja kultaesineitä vietiin yleensä sepälle sulatettavaksi. Sulatetusta ja tarvittaessa sepän lisäisestä materiaalista tehtiin uusi haluttu koru tai esine. Tästä johtuen varhaisilta vuosisadoilta on säilynyt vähän koruja meidän päiviimme. Koruja tehtiin myös helmistä ja epäjaloista metalleista, mutta ne ovat suurilta osin tuhoutuneet ajan saatossa. Maalauksiin on kuitenkin ikuistettu kattavasti kulloisenkin aikakauden tyyliuuntien ominaisia koruja (Fagerström, 2012, 24-27).

Kustavilainen sormus. Hopeaa, keskellä pieni helmi ja sen sivuilla neljä kultaista lehteä. (Museovirasto).



Pikari, hopeaa/osa-kullattu, Sigfried Carlenius Tornio 1766. (Bukowskis).

Uusklassismi tuli pitkään kestäneeksi tyyliuunnaksi kuningas Kustaa III Ranskan Versaillesissa, Aurinkokuninkaan hovissa (1770-1771) tekemänsä vierailun jälkeen. Tyyli tunnetaan myös kustavilaisena tyylinä (Tillander-Godenhielm, Jewellery In Finland, 2012, 12). Sosiaalisen elämän viriäminen ja elintason nousu vuosisadan lopulla lisäsi korujen teettämisen tarvetta. Suhteutettuna kaupungin väkilukuun, Turussa kulta- ja hopeasepät tekivät paljon jalometalleista valmistettuja koruja. Tämä viestii siitä, että korua saatettiin tulla ostamaan kauempainkin. Poikkeuksellisen hienoja koruja ajankohtaan nähden oli esillä muunmuassa Suomenlinnassa, jossa Helsingin leidit edustivat. Tietävästi nähtävillä on ollut sormus, jossa on ollut peräti kolme aitoa timanttia. Jalometallien leimaus tuli pakolliseksi 1787. Leimauksen tarkentuminen edesauttaa tehtyjen korujen tekijän ja tekopaikan määrittämisessä. Koruja tuotiin paljon myös Ruotsista (Fagerström, 2012, 34-35).

### 3.4 Keisarihovin lähtemätön vaikutus

Suomesta tuli Venäjän autonominen suuriruhtinaskunta vuonna 1809, Ruotsin menetettyä Suomi Venäjälle sodassa. Suomen talous kuitenkin virkosi nopeasti. Valalla oli samanaikaisesti empire-tyyli. Naisten asuissa avoimet kaula-aukot ja lyhyet hihat antoivat koruille tilaa aivan uudella tavalla. Isot korvakorut, käädyt ja medaljongit sopivat vaatetukseen. Yleisen elintason nousua oli muidenkin kuin vain yläluokkaisten ja porvareiden mahdollista ostaa jalometallista tehty koru. Ei ollut enään täysin tavatonta, että maanviljelijän sormessa koreili kultasormus. Kultaa pidettiin yleisesti myös arvonsa pitävänä materiaalina mullistuvan maailman aikaan (Fagerström, 2012, 35,36).

Keskiluokan huomattavasti lisääntynyt vauraus yhdistettynä Saksasta ja Itävallasta kantautuneeseen porvarilliseen biedermaier-tyyliin (joka oli popularisaatio yläluokan empire-tyylistä), toi ”salongit” entistä lähemmäs tavallista ihmistä. Naisten koruissa korostui feminiisyys ja pehmeys, miesten koruissa valta. Hieman myöhemmin kasvi- ja eläinaiheiset teemat alkoivat näkyä koruissa. Empire-tyylin alussa sormukset olivat suuria, tasomaisia ja pääosin kullasta valmistettuja. Hopea ei ollut tuolloin muodikkasta. Biedermaier-tyyliin tultaessa sormukset pienentyivät ja niissä alettiin taas käyttää värikkäitä kiviä. Korut ammensivat vaikutteita myös romantiikasta, joka oli yksi 1800-luvun tyyli suunnista. Esimerkkinä tästä sormukset ja medaljongit, joiden sisään voi kätkeä rakkaan ihmisen hiuksen. Kertaustyyli vaikuttivat vahvasti 1800-luvun lopulla (Fagerström, 2012, 36,37).

Venäjän silloisesta pääkaupungista Pietarista oli kehkeytnyt kansainvälisten yhteyksiensä ansiosta maailman johtava kultasepäosaamisen keskus. Suomalaisia meni satojen joukoin oppimaan mm. kultasepäalan taitoja. Osa heistä palasi Suomeen ja osa jäi harjoittamaan ammattiaan Venäjälle. Tuolloin siellä oli valtava kysyntä taidokkaasti valmistetuille esineille, sekä koruille keisarihovin suotuisan vaikutuksen johdosta (Fagerström, 2012, 2012, 36).

Suomalaisen kultasepäosaamisen lähihistoria kytkeytyy vahvasti Venäjällä vuosina 1885-1917 vaikuttaneeseen Fabergé-kultasepäntalon tuotantoon. Fabergéä pidetään keisarihovin hovikultaseppänä. Fabergé on tunnettu mm. kullasta valmistetuista ja jalokivin koristelluista munista. Siellä työskennelleistä kultasepistä parhaimmillaan jopa puolet oli suomalaisia. Venäjän vallankumouksen vuoksi vuonna 1917, suurin osa heistä tuli Suomeen mukanaan taidokasta teknistä kultasepäosaamista (Fagerström, 2012, 96). Suomalaiset olivat erittäin pidettyjä työntekijöitä ahkeruutensa ja luotettavuutensa johdosta. Aleksander Tillander on yksi tunnetuimmista Venäjällä toimineista suomalaisista, joka siirsi liikkeensä Pietarista Helsinkiin. Nuorena vallankumousta Suomeen paenneet kultasepät saattoivat työskennellä jopa 1950-luvulle saakka. Vielä nykypäivänäkin voimme suomalaisen kultasepäntaiteeseen astuessamme aistia loistokkaan metropolin vivahteen (Tillander-Godenhelm, Jewellery In Finland, 2012, 2012, 14,17).

Kaulakoru v. 1830-1840. Todennäköisesti Per Adolf Lönnrothin Loviisassa tekemä. Kulta, lasi (Jewellery In Finland).



Rintaneula, kultaa, timantti ja safiiri. A. Tillander, n. 1900, Pietari (Jewellery In Finland).

### 3.5 Suunnittelijan aseman korostuminen

Vapaampi yritystoiminnan laajentaminen alkoi 1800-luvun loppupuolella työkalujen ja -koneiden kehittymisen myötä, myös tuotantoyksiköt suurentuivat. Sarjatuotanto hivuttautui osaksi käsityötä. Syntyivät mm. Suomen Kultaseppä Oy (1899) ja Kultakeskus Oy (1918) (Fagerström, 2012, 96).



Kaulakoru, Eric O. W. Ehrström, 1900, hopea, korukiviä (Jewellery In Finland)

Puuttuvan korujen suunnitteluun ja tekemiseen pohjautuvan koulutuksen takia, korumallien kehittyminen oli hidasta tai vähäistä. Yhteys suunnittelun ja tuotannon välillä ei toiminut kunnolla. Myynnissä oli paljolti ulkomailta tuotuja, sekä suomalaisista isoista verstaista tulevia konservatiivisia malleja. Pääosin korujen mallit olivat peräisin saksalaisista kultaseppäalan opaskirjoista. Kultaseppäkoulu perustettiin Helsinkiin 1938. Korumallit alkoivat kehittyä huimasti kun taideopinnot, teoria ja käytäntö yhdistettiin (Fagerström, 2012, 96).



Solki, hopea, korukivi. Eric O. W. Ehrström, 1901 (Jewellery In Finland)

1920-luvulle tultaessa myös kultaseppäalan ulkopuoliset henkilöt suunnittelivat vähäisessä määrin sarjatuotantona koruja valmistaville yrityksille. Heitä olivat mm. arkkitehdit ja taiteilijat. Yksi Suomalaisen, kulttuurisidonnaisen korun syntymiseen vaikuttaneista vuosisadan vaihteen merkittävimmistä korujen suunnittelijoista oli metallitaiteilija Eric O. W. Ehrström. Hän suunnitteli koruja kasvi- ja eläinaiheisilla teemoilla kansallisromanttiseen tyyliin. Kansallisromantiikka oli vallitseva tyyli Suomeen 1900-luvun alussa (Fagerström, 2012, 96).



Kengän soljet, nahka, kupari, korukivi. Eric O. W. Ehrström, 1901 (Jewellery In Finland)



korvakorut, smaragdit, kulta. Eric O. W. Ehrström, 1902 (Jewellery In Finland)

Suomalainen koru on syntynyt naapurikansojen ja niiden kanssa kosketuksissa olleiden kulttuurien ristiaallokossa (Timonen & Ruutiainen, 2014, 11). Omalla kohdallani olen huomaamattani hankkinut jo korvaamatonta ja iskostunutta näkemystä viettäessäni osan elämästäni Sveitsissä ja Ranskassa.

### 3.6 Moderni koru ja -ihminen kehittyä

Moderni koru alkoi syntyä hiljalleen funktionalismin tullessa 1930-luvulla. Vasta 1940-luvulle tultaessa se valtasi suomalaisen korusuunnittelun. Perinteiset mallit jäivät taustalle ja suunnittelijan asema korostui. Vähän jälkeen Kalevala-epoksen julkaisun (1935), syntyivät ensimmäiset Kalevala korut (Fagerström, 2012, 99).

1950-luvulla suomalaiset korut vakiinnuttivat asemaansa maailman mittakaavassa, kun niitä esiteltiin maailmanäyttelyissä, mm. Italian biennaleissa. Suomalainen koru alkoi vakiintua sekä käsitteenä, että tyyllisesti.



Rannerengas, hopea, spektroliitti. Eero Rislakki, 1956 (Jewellery In Finland)

1950-luvun aikana suunnittelijoista alkoi kehkeytyä osaksi myös julkisuuden henkilöitä. Heidän tyyllillään, sekä edustamallaan arvoilla voitiin saada lisättyä korujen myyntiä. He eivät olleet enään vain korujen ja tyyliuuntien taustalla, vaan alkoivat henkilöityä selkeästi suunnittelemiinsa koruihin. Koruilla ilmaistavat teemat vapautuivat ja korut alkoivat seurata aikaansa nopeasti.

Korut seuraavat aikaa ja muotia, niissä näkyy maamme, Pohjoismaiden ja koko maailman historian ja erilaisten ilmiöiden vaikutus (Itsenäisyyden Ajan Suomalainen Koru, 8).



Rannerengas, kulta. Kirsti Ilvessalo, 1953 (Jewellery In Finland)

### 3.7 Nykypäivä

Tulevilla ostajasukupolvilla on eri käsitys koruun henkilöitymisellä kuin aiemmillä ikäpolvilla. Fyysinen ja henkinen yhteys korun käyttämiseen on syvempi. Koru on henkilökohtaisempi. Vähenevässä määrin halutaan käyttää korua, joka on suunniteltu jo jollekkin toiselle. Tuore korumalli ei sisällä valmiiksi sisällytettyjä mielle yhtymiä ja arvomailmaa. Aiemmin tyylikäsitystä ovat enemmän hallinneet elokuvissa ja julkisuuden henkilöillä nähtävillä olevat korut. Esimerkiksi Englannin kruununprinssessa Dianan carmosé-tyylisestä sormuksesta tuli muoti-hitti ja kaikki halusivat sellaisen 80-luvulla.

*- Meillä on ollut Dianan jälkeen Suomessa ja yleensäkin korumaailmassa tällainen carmosé-buumi. Sitä myytiin tasaisesti Dianan elinaikana, ikävä kyllä myös hänen kuoltuaan myytiin paljon tällä tavoin istutettuja kiviä ja eri värisiäkin kiviä, Luoma-Aho toteaa.*

*Williamin ja Katen kihlauksen jälkeen sormuksen myynnissä ei ole tapahtunut rajua nousua. Luoma-Aho arvioi, että Diana-sormus ei ole mallittaan nykyaikaisen naisen sormeen ensimmäinen valinta.*

*- Sormus ei tuonut mitään uutta tälle alalle. Jotenkin markkinat olivat kyllästettyjä tämän tyyli-sille sormuksille, Luoma-Aho arvioi. (Luoma-Aho, 29.4.2011)*



Suomalaisille on maailman mittakaavassa tarjolla todella laadukkaita koruja kultasepänielikeissä, uniikki- ja piensarjatuotettuina. Myytävissä koruissa jalometallien pitoisuudet pitävät paikkaansa. Näitä pitoisuuksia ilmaistaan leimamerkinnoilla. Koska sektori on pieni, vilpillinen toiminta on huomattavan hankalaa. Myös jalokivet ovat käytännössä poikkeuksetta sitä mitä niiden sanotaan olevan. Yksi laadun ja turvallisuuden tae on esimerkiksi kultasepänielikeen ulkopuolella nähtävä liiton jäsenliikkeen Eligius- logo tai Eläköön laatu -tunnus. Koska liiton jäseneksi hyväksytään vain hyvämaineisia kulta- ja hopeaseppiä, korumuotoilijoita tai vähittäisliikkeitä, on Eligius -tunnuksella varustettu liike kuluttajalle turvallinen ja luotettava ostopaikka (Suomen Kultaseppien Liitto 2015).

Itselle teetetty koru on häivähdys kuninkaallisten aarrekkammioiden maailmasta. Hovikultaseppämäistä, kuninkaallista luksusta on siis saatavilla. Nykyään on mahdollisuus teettää itselleen jotain – Olla kuin kuninkaallinen. Vain kuninkaallisilla oli varaa menneinä vuosisatoina suuriin määriin timantteja, kultaa ja platinaa. Tästä etuasemasta johtuen he määrittivät sen, minkälaisia koruja halusivat (Penny Proddow, 1996).

### 3.8 Statussymbolista tunnesymboliksi

Korun antaminen symboloi yleensä rakkautta ja kiintymystä länsimaisessa kulttuurissa. Aikaisemmin kalliin ja hienon korun antaminen naiselle on viestinyt muille ihmisille: ”Hei, katsokaa minä olen varattu ja minulla on ihana mies, joka on hankkinut minulle näin hienon ja kalliin sormuksen. Siinä on näin paljon valtavan upeita säkenöiviä timantteja, joten hänen täytyy rakastaa minua todella paljon. Näin ollen me olemme todella onnellisia ja meillä on asiat hyvin.” Nuoremman käyttäjäkunnan keskuudessa toiselle hankittu koru viestii enemmän tunteesta, eikä sillä pyritä viestittämään niin voimakkaasti statuksesta ja varallisuudesta.

*Koru on kiinnostava esine. Se on usein miehen valmistama, naisen käytettäväksi tarkoitettu ja myös usein miehen naiselle lahjaksi antama. Miehet ovat olleet vahvasti tämänkin kirjan korujen taustalla muotoilijoina, taiteilijoina, käsityöläisinä, yrittäjinä ja asiakkaina. Toisin nuorimman taidekorun tekijät Suomessa ovat pääosin naisia. Koru hankitaan useimmiten kultasepäntäilyliikkeestä. (Timonen / Ruutiainen, 2014, 8)*

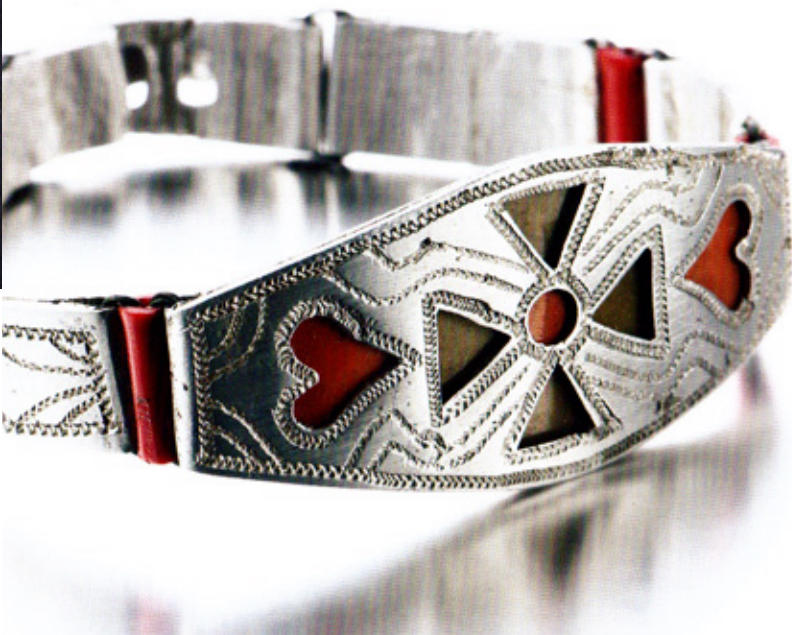
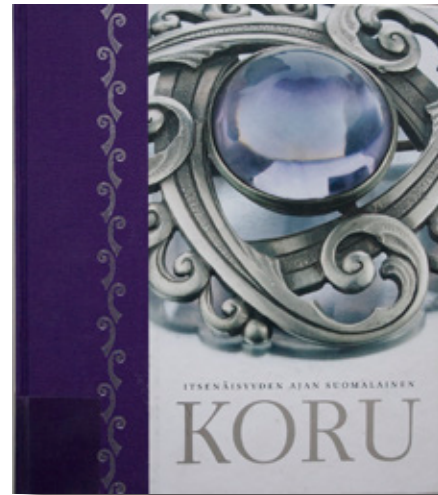

Rannekoru, lentokenemetalli, guttaperkka. Oiva Ketolainen, 1940. Valmistettu venäläisten sotavankien leirillä.

”Kellä raha ja onni on, sen kätkeköön”. Kuinka myydä kansalle yhtään mitään maassa, jossa ei saa näyttää rikkauttaan – olisiko ratkaisu häveliään pröystäilevät korut valmistettuna palladiumvalkokullasta ilman rodinointia. ”Häveliäs harmaa”, joka sopii suomalaisen nuoren huomaamatonta luksusta hamuavan ostajakunnan arvomailmaan. Harmahtavassa valkokullassa on kaukainen häivähdys sodanajan lentokenemetallista tehtyihin sormuksiin, sekä aikaan, jolloin ne korvasivat valtion sotateollisuuden tukemiseen lahjoitetut keltakultaiset sormukset. Suomeen ei ole vielääkään rantautunut ”kilokaupalla keltakultaa -muoti”, mikä kertoo osaltaan lähihistorian vaikutuksesta. Kaikissa sormuksissa, jotka olen tehnyt tässä opinnäytetyöni osana, on käytetty pääasiallisena materiaalina palladium-seostettua valkokultaa.

## 4 Muutokset ja niiden vaikutukset

### 4.1 Asiakkaasta palveltavaksi

Mielestäni aikakauden merkeistä suurin on ollut muutos asiakkaasta ihmiseksi, jota kuuluu palveluun. Aikaisemmin asiakas on joutunut tyytymään siihen mitä on ollut tarjolla. Palvelun laatu on myös vaihdellut ulkoisesti tulkittavista tunnusmerkeistä riippuvan ostopotentiaalin mukaan. Nykyään ihminen voi ja osaa vaatia. Taloussuhdanteen heikkenemisen vuoksi liikkeet myyvät heikommin ja joutuvat panostamaan palvelun laatuun. Eli valloilla on ostajan markkinat. Ei ole enään mahdollista katsoa ”heikomman” ostopotentiaalin omaavaa liikkeeseen astunutta asiakasta nenänvartta pitkin. Kaikki ovat palveltavia ja varteenotettavia mahdollisia ostajia. Varallisuutta ei voi enään yksioikaisesti tulkita ulkoisista tunnusmerkeistä, kuten vaatetuksesta ja yleisestä ”habituksesta” Liikkeeseen työvaatteissa marssinut tavallisen henkilö voi olla hyvin varoissaan olevan lokafirman johtaja, joka voi tehdä hinnakkaan tilauksen.

2010-luvun individualismi heijastuu myös koruihin. Enään ei haluta sitä, mitä muilla jo on, tai sitten se halutaan yksilöitynä. Tällöin koetaan, että se on omaa ja persoonallista. Samaa on ollut nähtävillä erityisesti autokauppasektorilla. Uutta autoa ostava henkilö haluaa päättää valikoimasta häntä miellyttävän auton ulkoisten listojen, säleikköjen, sekä helmasarjan väriyhdistelmän. Erityisesti nuorille suunnatuissa automalleissa visuaalinen ”kustomointi” on tullut yleiseksi, perinteisten lisävarusteiden rinnalle.

### 4.2 Kertakäyttöisyys vs. laatu

Hankittaessa kalliimpi arvokoru, saatetaan sille ottaa jopa vakuutus. Parisuhteen tai avioliiton symboliksi hankitaan yleensä laadukas ja kestävä sormus, jonka halutaan kestävän aikaa. Tällöin myös mietitään korun käytettävyyttä pitkällä kaarella.

Kertakäyttöisyys on tullut jäädäkseen ja se on iskostunut jo todella syvälle mieliimme. Käytämme tuotteita kertakäyttöisesti tai koruista puhuttaessa lyhytaikaisesti, jopa huomaamattamme. Kertakäyttöisyys on vallalla, mutta laadun arvostus jatkuvassa nousussa. Asetelma on ristiriitainen. Kertakäyttöisen ja laadukkaan tuotteen raja on hämärtynyt. Monissa tuotteissa kestävyys on laskettu niin, että ne särkyvät vähän takuajan jälkeen, tai niiden korjaaminen on jopa kallimpaa kuin itse tuote ostovaiheessa. Laadukas käsintehty koru on useimmiten huollettavissa sen rikkoutuessa, tai vioittuessa.

Nuorena käydään yleensä läpi rihkamakoruvaihe. Tuolloin käyttökorun halutaan olevan edullinen ja huoleton, jolloin sen rikkoutumista tai katoamista ei tarvitse pelätä. Kun tämä vaihe on läpikäyty, suuntautuvat usein ajatukset yhden tai muutaman laadukkaan korun hankintaan. Yleensä käytettävissä olevan suuremman rahamaarän myötä aletaan korua miettimään myös sijoituksena.

Suomalaisen nuoren ostajakunnan sielunmaisema on toisenlainen, kuin keski-ikäisen ja iäkään. Arvomaailma on myös muuttunut. On syntynyt ”kertakäyttölaatu-korusukupolvi”, eli halutaan tuottaa itselle omien intressien mukaan omannäköinen ei-klassinen objekti. Sellainen, jota todennäköisesti jälkipolvet pitävät absurdina ja kummallisena kappaleena. Siinä ei ole mitään vivahteita pitkästä kestäneistä valtatyyllisyydestä, kuten rokokoosta, uusklassismista ja kansallisromantiikasta. Aikaisempina vuosisatoina valmistetut korut ammentavat yleensä motiivinsa edellämaituista tyyllisyydestä.

### 4.3 Korumaiset objektit laukuissa ja kengissä

Korumaisten objektien kulkeutuminen esimerkiksi laukkuihin ja kenkiin on hämärtänyt korun rajoja. Hopeasoljet kengissä 1700-luvulla olivat näyttäviä, nyt 2000-luvulla merkkilaukkujen logot kiiltävät. Korua ja arvometallia muistuttavien kappaleiden runsaus vaikuttaa alitajuisesti arvomaailmaamme. Esimerkiksi niitit ja kännykkäkorut ovat rajapinnassa, jotka äkkiseltään aistimme koruiksi. Koska näemme korumaisuutta niin paljon ympärillämme, arvostelukykymme on muuttunut niin, että emme halua maksaa mielellämme arvometallista valmistetusta esineestä. Mielestäni on tapahtunut korujen inflaatio.



### 4.4 Huomaamaton ja käytännöllinen, vai näyttävä ja yksilöllinen

Nuorten keskuudessa on osaltaan ilmiönä hankkia mahdollisimman näyttävä sormus sillä rahalla, mikä on käytettävissä. Osa taas haluaa mahdollisimman huomaamatonta ja käytännöllistä. Vallitsevat trendit ja henkilön ajatusmaailma vaikuttavat paljolti valintaan.

Varttuneemman ostajakunnan mieleen koru voi olla pienempi, kunhan se on laadukas. Sijoitetaan mieluummin laadukkaaseen, kuin ylitsevuotavan hienoon. Pienempi on kauniinpaa, kuin pröystäilevän epäkäytännöllinen.

### 4.5 Ekologisuus

Ekologisuus ja vihreä ajattelu on sittenkin mahdollista! Teetä kihlasormuksesi suomalaisella korumuotoilijalla, niin työstä maksettu raha jää Suomeen, eikä se valu monikansallisten pörssiyhtiöiden kassaan. Läheltä ostamalla myös tiedät, kuka on sormuksesi tehnyt ja teettämällä oman mallisi varmistat sen tuoreuden. Osallistumalla korun suunnitteluun, voit olla varma, että se on aito, eikä plagiaatti. Kotimaisuus ja tuotteen jäljitettävyyden ovat nousussa olevia trendejä. Laadukkaat korut ovat mielestäni ekologisia, sillä ne kestävät pitkään käytössä.

Viimevuosina jalometallien ja -kivien alkuperä on nostettu aikaisempia vuosikymmeniä kyseenalaiseemmaksi. Tämä luo tekijälle lisäkysymyksiä liiketoiminnan arvojen valitsemiseen. Siirtymällä esimerkiksi vain kierrätys ja reilun kaupan materiaaleja käyttämään, saattaa se rajata tuotettavien korujen monimuotoisuutta, tämä tuo tekijälle mm. lisää työtä materiaalin etsimiseen

– Olen pohtinut näitä vaikutuksia omien arvojeni valinnassa. Todella jyrkkien rajausten tekeminen tuntuu haastavalta näin pienen markkinasektorin maassa.

# Prepare Yourself for Total Meltdown!

"Nykyuoret" ovat saaneet vaikutteensa yleensä jostain muusta, kun 7. Veljeksestä, jossa veljekset pitivät puoliaan naapurikylän poikia vastaan ja keräsivät kurjenmunia.

# DUKE NUKEM 3D



Developed by 3D Realms • Exclusively Distributed Commercially by Funcom, Inc. • All rights reserved. All other trademarks are the property of their respective owners.



## 4.6 Kultra rahaksi

Kultra Rahaksi -tyyppisten kullan ostopalveluiden räjähdysmäinen kasvu 2010-luvulla kuvasti sitä, että ihmisillä on tarvetta rahalle yleisen taloussuhdanteen laskun takia. Sekä myös sitä, että heillä ei ole niin vahvaa tunnesidettä menneiden vuosikymmenten ihmisten koruihin. Muuttuneen yhteiskuntarakenteen vaikutuksesta tunnesuhde on heikentynyt perittyihin, tai saatuihin koruihin. Asuttaessa eri paikkakunnalla ja nähtäessä sukulaisia keskimääräisesti harvemmin, kuin ennenvanhaan, on pienempi kynnyksensä hävittää saatu koru. Ne muutetaan mieluummin rahaksi, jolla hankitaan jotain muuta.

Nykynuoret eivät useimmiten halua käyttää vanhemmilta ja isovanhemmilta perittyjä koruja. Menneinä vuosikymmeninä on ollut vallalla ajatus: ”Tätä lapset ja lapsenlapset tulevat käyttämään sitten minun jälkeeni”. Osa koruista löytää tiensä käyttöön joko tunnesiteen, tai retro-tyylin kautta. Itse olen kuitenkin havainnut, että 1980-luvun ideologinen individualismi vain kiihtyy ja koru teetetään usein vain ja ainoastaan itseä varten.

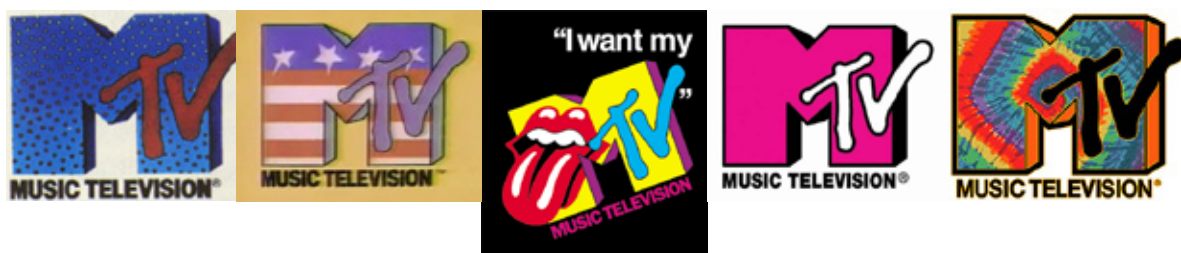

Videopeli- ja internet-sukupolvi vaatii koroiltaan muuta, kuin perinteisiä motiiveja. Niitä ovat esimerkiksi kukat, köynnökset ja vaakunat. Kehittyneen tekniikan, materialismin ja arvovojen murroksen kautta uusia motiiveja ovat esimerkiksi: avaruusaluksat, hymyilevät pääkallo, sekä pikseligrafiikka. Uudet tyylit tulevat hieman viiveellä arvokoruihin, sillä niiden suunnitteluun vaikuttavat osaltaan ostajan lapsuusajan vallitsevat arvot. Esimerkkinä 1970-luvun lopulla syntynyt ja 1990-luvulla nuoruutensa elänyt henkilö. Jonka näkömuistiin on televisiota katsoessa ”palanut” kuva MTV:n musiikkivideolla olleesta varhaisesta, tietokonegraafikalla toteutetusta taustasta. Mikä oli silloin 90-luvulla ”kuumin juttu”, voi olla nyt 2015 innoittava tekijä korun suunnittelussa.

Teeman ei tarvitse olla yleisesti hyväksytty ”arvokas” teema, vaan käyttäjä itse arvottaa koroonsa tulevat teemat ja hänelle itselleen arvokkaat tausta-aiheet. Tehtäessä pienen mittakaavan koroa, jossa metalliin yleensä tuodaan lisäarvoa siihen istutetuilla jalokivillä ja timanteilla, onkin varsin haasteellista yksinkertaistaa haluttu teema. Korumuotoilijan on oltava luova ja neuvokas, jotta hänen onnistuu ilmentämään samoilla jo tuhansia vuosia nähtävillä olleilla jalokivillä tämän päivän teemoja. Tyypillisimmät yleisesti tiedossa olevat jalokivet ovat timantti, rubiini, sini-safiiri ja smaragd. Vasta viimeaikona kuluttajat ovat alkaneet hyväksyä näistä perinteisistä jalokivistä poikkeavia vaihtoehtoja. Esimerkiksi uutta on se, että safiiri (eli korundi) voi olla luonnostaan myös esimerkiksi keltainen, tai vaikka pinkki. Edellä mainittu rubiini on yksi korundin värimuunnos, sille on ominaista karmiininpunainen väri.



Max Headroom, 1980-luku. ”Hän” oli uuden tekniikan avulla aikaansaatu, tuolloin hyvin suosittu animoitu hahmo.



Doom 2, 1994, John Romero. ”Vaihtoehtoinen loppu”. 1990-luvulla syntyi selkeä pelisukupolvi, joka on nyt saavuttanut työelämän. Suunnittelijalla onkin edessään suuri haaste puhua ”samaa kieltä” visioaan selittävän asiakkaan kanssa.



## 4.7 Individualismi

Hektisessä maailmassamme, jossa kaikki muuttuu jopa sekun-  
nin murto-osissa, alkaa ihminen luontaisesti kaivata jotain  
pysyvää. Perinteisiä ja juurtuneita arvoja aletaan salaa haikkail-  
la takaisin, ainakin osittain. Tarkemmin kysyttäessä, vastaus  
on useimmalta nuorelta henkilöltä jotain seuraavanlaista:  
”Myönnettäköön, että välillä kaipaen vanhan kansan lineaa-  
risuutta, sekä pysyviä arvoja. En tosin voisi kuvitellakkaan  
enään asettuvani niihin itse!” Murros on tapahtunut todella  
nopeasti ja se on eksponentiaalinen. Uutta kännykkää hankki-  
essamme emme oletakaan sen palvelevan enää 5 vuoden jäl-  
keen. Vaateketju H&M:n vaatteiden ei oletetakaan kestävän  
pitkää käyttöä. Arvokorut nauttivat vielä poikkeuksellista ar-  
vostusta pitkäjänteisenä hankintana, osaltaan niihin liittyvän  
yleisesti pidetyn arvon säilymisen vuoksi. Niitä ostetaan myös  
design-mielessä, jolloin arvo voi jopa nousta.

Ostajilla ongelmana on markkinoiden monimuotoisuus,  
josta vastareaktionä voi olla jopa passivoituminen. ”Mikään  
markkinoilla olevista koruista ei tunnu omanlaiselta.” Enää  
ei halua ostaa samanlaista, joka löytyy jo naapurin sormesta.  
Tällaista edellä kuvailtua ”joka sormesta löytyvää” sormusta  
voidaan pitää todennäköisesti teollisesti sarjatuotettuna. Mal-  
leiltaan teollisesti tehdyt koru ovat yleensä yksinkertaisia, sekä  
usein perinteisiä. Ne ovat helposti tuotettavissa eri kokoihin  
ja usein selkeistä, yhdisteltävistä osista koottavia.

Korumaailma on kapeutunut teollisen tuotannon myötä.  
Halvat, nopeasti tehtävät mallit polkevat laadukkaan käsi-  
työn hintaa. Tällöin yksilöllisyys kärsii. Samanlaisen korun  
omistaminen luo tosielämän yhteisöllisyyttä, jota ihmiset ovat  
vastavuoeroisesti alkanee kaipaamaan internet-aikakaudella.  
Yhteisöön kuulumisen sidoksissa heimokulttuuriin, jossa  
kaikilla on samanlaiset korut. Heimokulttuuri on luettavissa  
marginaaliteilyliisuuntiin, joita on 2000-luvulla syntynyt lu-  
kemattomat määrät. Nuorison keskuudessa yleensä tietyissä  
vaiheissa koetaan erityisen tärkeäksi kuulua johonkin ryh-  
mään, tällöin se voi näkyä esimerkiksi samanlaisten korujen  
käyttämisen muodossa. Edullisesti massatuotetut korut ovat  
tällöin sopivia.

Matrix -elokuva asetti vuonna 1999 ih-  
misen kyseenalaistamaan todellisuutensa  
aitouden. Sormus sormessa voi auttaa  
esimerkiksi pois hankalasta henkisestä  
tilanteesta, takaisin todellisuuteen –Aina-  
kin yhteen niistä (ohjaaja: .



#### 4.8 Koru osana identiteettiä

Koru olisi voinut toimia vanhan maailman instagramina/ facebookina, eli käyttäjänsä julkiprofiilina. Niille jotka eivät pidä yllä tietoteknisiä profileja, voivat korut toimia keskustelun aloittajina ja persoonallisuuden ilmaisimina. Koruilla voi myös ilmaista esimerkiksi mielipiteitä, tunteita ja kiinnostuksen kohteita. Esimerkiksi voit nykyaikaisesti ”pinnata” (Pinterest) tykkäämäsi asian ”seinälle”, jolloin kaikki ystäväsi näkevät sen tapaamatta sinua henkilökohtaisesti. Mutta voit olla persoonallisempi ja laittaa henkilökohtaisissa ylläsi korun, jossa esiintyy sinulle tärkeä asia. Esimerkiksi solmioneula, jossa on tyyliteltyä pesäpallomaila. Mukava jutustelu voi alkaa korusi pohjalta, ilman, että sinun tarvitsee kaivaa älypuhelimiasi esille esitelläksesi kuvia harrastuksestasi, tai sanoa sitä ääneen.

Koru toimii todella vahvana sanattomana viestimenä ja se on myös pitkäikäinen. Teetetty pesäpallo-aiheinen sormus säilyy vielä lukemattomille jälkipolville eräänlaisena amulettina. Se sisältää tarinoita ja arvokasta henkilöhistoriaa, joka on tiivistettynä korun muotoon. Harrastukset ja niissä sydäntä lähellä olevat elementit halutaan usein tuoda koruun. Koska harrastus on itselle tärkeä halutaan se ilmaista omalla tyylillä korussa. Tällöin ei tyydytä markkinoilla jo tarjolla oleviin perinteisiin ”jokapojan”-malleihin. Esimerkkinä tässä miehille suunnattu hopeinen solmioneula pienellä kultaisella pesäpallo+maila -yhdistelmällä. Juuri sellainen, joka on helppo antaa kaikille lajista pitäville, eli niinkutsuttu jokapojan malli.

Itselle ostettu koru voi toimia sijoituksena itsensä. Se voi olla myös palkinto suorituksesta, muisto, merkki saavutuksesta... Tai jopa avain/portaali omaan, salaiseen maailmaan. Mielestäni itselle tärkeät asiat koskettavat meitä keskimäärin enemmän, kuin esimerkiksi perinteisiin ryhmiin kuuluvien symbolien kantaminen. Näihin voidaan lukea esimerkiksi uskonnolliset-, joukkue- ja kiltasymbolit.

*Koru ei ole vain koristava esine, vaan sillä on erilaisia merkityksiä ja funktioita niin korun kantajalle, kuin korun katsojalle. Koru määrittää identiteettiä: kuka minä olen, mitkä asiat ovat minulle tärkeitä, mitä haluan kertoa itsestäni. Näillä viesteillä voidaan joko julistaa suuresi, tai vihjata pienesti. (Timonen / Ruutiainen, 2014, 13).*

## 4.9 Pop-kulttuuri

Elokuvat vaikuttavat luovasti alitajuntaamme. Taru Sormusten Herrasta -elokuva on saanut ihmiset haaveilemaan ja unelmoimaan 2000-luvulla taianomaisista tarujen koruista. Korut eivät olleet elokuvassa vain hovien osa. Niitä oli nähtävillä esimerkiksi haltioiden tavallisessa puvuksessa. Myös elokuvassa keskipisteessä ollut ”valtasormus” piilevine voimineen (mm. näkymättömäksi tekeminen) on saanut ihmiset taas ajattelemaan korujen mystisiä voimia. Koruntekijä toimii koruprosessissa tämän mystisen sormuksen luoja, seppänä joka hallitsee erilaisia voimia. Näillä mystisillä voimilla koru saa fyysisen muodon suunnitelman ja luonnoksen pohjalta.



Iltatähti -riipus elokuvatrilogiasta Taru Sormusten Herrasta. Kuvassa haltija Arven (ohj. Peter Jackson).

Suurimmassa osassa suomalaisista koruliikkeistä ovat vuodesta toiseen esillä samat, vanhat ja perinteiset mallit. Maailmalla jo tavallisempi pop-kulttuurisuus on kuitenkin salaa hivuttautunut arvokoruihin myös Suomessa. Vaatii tuoretta, omakohtaista ymmärrystä ja uskallusta tehdä arvokoru, joka ei ole perinteinen. Vaikka perinteisiä elementtejä korussa olisikin, taustalla voi olla tuore teema, kuten simpsonit tai jopa energiajuoma. Näiden uusia tyylikelementtejä sisältävien korujen vähäisyyteen vaikuttaa osaltaan uskalluksen puuttuminen erilaisten arvokorujen tekemisen osalta.

Uutena villinä korttina, verrattuna viime vuosisatoihin, on tullut valkokullan laajempi hyväksyminen koruissa käytettävänä arvomateriaalina. Valkokulta on trendikästä ja jopa suosittua kuin keltakulta nuoren ostajakunnan keskuudessa. Laajeneva ostajakunta pitää valkokultaan raikkaana vaihtoehtona keltakullalle materiaalia valittaessa suunnitteluvaiheessa. Valkokulta tuo useiden kivien värit paremmin esille. Valkokultainen runkomateriaali mahdollistaa myös uudentyyppiset jalokivi-yhdistelmät, joita ei voisi liittää visuaalisilta ominaisuuksiltaan toimivasti keltakultaan. Punakulta on myös vakiinnuttanut asemaansa markkinoilla. Asiakkaat alkavat ymmärtää, että ”se on kultaa”, vaikka kulta ei olisikaan kullankeltaista väritään.

## 4.10 Osion yhteenveto

Yleisesti puhutaan, että elämme aikaa, josta ei jää jälkipolville mitään merkkejä. Ikea-kalusteet, digitallenteet, heikkolaatuiset vaatteet ja autot, jotka tehdään paperinohuesta pellistä, toinen toistaan muistuttaviksi, katoavat todennäköisesti lyhyen aikavälin saatossa. Tämänhetkiset arvot alkavat olla materiaalittomia. Perhe, ystävät ja terveys ovat arvoina nousseet meille tärkeiksi. Olemme myös oppineet arvostamaan hetkessä elämistä. Vähemmän tärkeiksi arvoiksi ovat jääneet mm. status, pitkän aikavälin sijoitukset, sekä materian haaliminen. Elämämme on varsin yltäkyläistä, jos vain avaamme silmämme.

Koen että korujen tekemisellä on yhä tarkoituksensa. Vaikka korujen hankintaperusteet ovat muuttuneet viime vuosikymmenistä tunneperäisemmiksi. Yksi syy jonka takia lähdin opiskelemaan alaa neljä vuotta sitten, oli halu tehdä jotain, mistä ihmiset tulevat onnellisiksi. Korua harvoin hankitaan negatiivisista syistä.

Viimevuosina minäkuvamme on muuttunut radikaalisti: Laulajat, filmitähdet ja missit ovat korvanneet kuninkaalliset. Tosi-tv:n myötä meistä kaikista on tullut oman elämämme supermaljeja, julkkiksia ja spornoseksuaaleja\* – Haluamme myös sen mukaista palvelua!

*\*Spornoseksuaalit näyttävät arkenakin viimeisen päälle huolitelluilta. Heidän lihaksensa on trimmattu äärimmilleen. Heidän hiuksensa ovat aina virheettömät ja samoin on rusketuksen ja ihokarvojen laita.*

*Spornoseksuaalit eivät epäröi käyttää hurjia määriä rahaa ulkonäköönsä ja heidän vaatteensa ovat aina viimeistä huutoa ja he käyvät myös esimerkiksi kalliissa kasvohoidoissa. (Nimim. zonnaasd 13.06.2014. Urbaanisanakirja.com)*

---

*Seuraavaksi esittelen asiakastyöprosessit.*

*Phosphoros ja Sormus naiselle -sormusten ideointivaiheessa käytin apunani muutamia korualan teoksia. Esittelin niistä alkutietojen saamisen jälkeen joitakin koruja, joiden pohjalta loin kokonaiskuvaa asiakkaan toiveista. Tietoisesti näytin ulkomaisten tekijöiden, lähinnä taidekoru-genreen miellettyjä koruja. En halunnut näyttää suomalaisten koruntekijöiden luomuksia, jotta välttyisin plagioinnilta. Opinnäytetyöni tekemisen aikana yleensäkin pyrin välttämään suomalaisten, kuvallisten korukirjojen lukemista välttääkseni liiallisten vaikutteiden saamista.*

# 5 Phosphoros – Valon kantaja

## 5.1 Alkulähtökohdat tilaukselle

Asiakas: mieshenkilö, ikä n. 35 v. Ammatti: arkkitehti.  
Hän haluaa teettää sormuksen, mikä sisältää symboliikkaa. Lähtökohdiana on korun Valon Kantaja -teema, sekä muutama esimerkkikuva sormuksista, joiden pohjalta työ on vastaanotettu.

### Ensimmäisen tapaamisen aikana selvitimme seuraavat lähtökohdat.

- Kihla- ja vihkisormus on hankittu muutama vuosi sitten.
- Tuleva sormus ei saa olla ”katalogisormus”.
- Sormus ei saa kilpailla kihla- ja vihkisormuksen kanssa loistollaan, vaan sen tulee olla persoonallinen.
- Nyt suunniteltavaan sormukseen halutaan satsata rahallisesti. Sen arvon tulee olla hieman piilossa, sormuksen ei kuulu ”huutaa ääneen” yltiöpäisellä säkenöinnillään. Vaan sen tulee olla huomaamattoman arvokas.
- Alussa asiakas ehdotti värillisesksi kiveksi akvamariinia tai topaasia. Materiaaliksi valkokultaa. Keltakultaa sormuksessa ei tulisi olla ainakaan selkeästi näkyvillä.
- Henkilön värimaailmaan sopivat maasävyt.
- Sormus on hyvän, lujittuneen suhteen symboli.
- Sormuksen elementit kertovat kantajastaan. Henkilö on periaatteellinen, positiivinen ihminen. Hän saa muut hyvälle tuulelle. Sormukseen pitää tulla myös säkenöiviä timanttirivejä, jotka kuvastavat sormuksen kantajan positiivista ominaisuutta. Kantaja säkenoi hyvää ympärilleen, sekä sytyttää palon muissa ihmisissä positiivisuuteen.
- Sormuksessa voisi olla jokin vihreän vivahtava jalokivi, sillä tulevan käyttäjän silmät ovat vihreät. Ei kuitenkaan liian tummanvihreä tai -sininen jalokivi.
- Sormuksessa tulisi olla vielä jokin syvyys joka avautuu, kun tuntee sormuksen kantajan paremmin.
- Sormuksen tilaaja on suunnitellut hankintaa n. 2 vuotta. Hän haluaa olla mukana suunnittelemassa sormusta.
- Teimme kirjallisen sopimuksen sormuksen suunnittelusta, arvion käytettävästä rahamäärästä, aikataulusta jne.

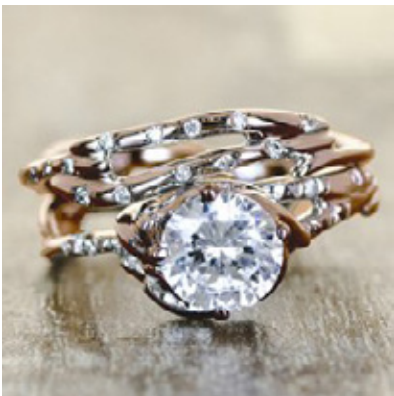

# ALKUHAASTATTELU

*Ennen varsinaisen suunnitteluprosessin käynnistämistä toivoisin teiltä vapaamuotoisia vastauksia alla oleviin kysymyksiin.*

1. Mistä olet etsinyt korua (internet, koruja myyvät ketjuliikkeet, yms.)?

*Etsin mieleistä korua vain internetistä ja pääosin kuvahauin, jotta saisin tarkemman käsityksen erilaisista tyyleistä ja siitä, minkälaiset korut on mahdollista toteuttaa.*

2. Et ole löytänyt sopivaa korua edellä mainituista paikoista. Mitkä seikat liikkeissä nähtävillä olevista koruista eivät saa sinua ostamaan niitä, mitä koruista puuttuu sinusta, miksi ne eivät ole miellyttäneet?

*Liikkeissä nähtävillä olevat korut ovat usein melko geneerisiä, mitäänsanomattomia ja yllätyksettömiä. Lisäksi tieto siitä, että samaa nimenomaista korua saa kuka tahansa suoraan kaupan hyllyltä murentaa ainakin jossain määrin siihen luotavaa tunnesidettä tai assosiaatiota, ainakin omalla kohdallani.*

3. Kuvailisitko, miksi haluat teettää korun omien mieltymystesi mukaan?

*Kun muisto, merkkipäivä tai saavutus, jonka kunniaksi koru hankitaan, on ainutkertainen, tuntuu jotenkin vieraalta sitoa se tavanomaiseen, liikkeestä ostettuun valmiskoruun. Korun teettämällä haen siis ennen kaikkea yksilöllisyyttä ja sitä, että voin itse vaikuttaa korun luonteeseen ja siihen, että siitä tulee kantajansa ”näköinen” tai muutoin hänelle sopiva.*

4. Mistä olet etsinyt tekijää, joka voisi suunnitella/tehdä koruvisiosi?

*Hain korumuotoilijoita internetistä.*

5. Oletko tiennyt pitkään, että voit olla sormuksen suunnitteluprosessissa mukana alusta alkaen, tiedetäänkö tätä mielestäsi yleisesti ja mistä olet kuullut, että se on mahdollista?

*Olen toki tiennyt pitkään ja uskon että yleisestikin tiedetään, että korujen teettäminen on mahdollista olemalla suoraan yhteydessä korumuotoilijaan. Yksilöllisen korun teettämisen kustannukset suhteessa valmiskoruihin lieneen sen sijaan useimmille täysi kysymysmerkki, tai hinnan todennäköisesti kuvitellaan olevan todellista suurempi.*

6. Tiesitkö, että on olemassa korumuotoilijoi- ta ennen kuin otit minuun yhteyttä?

*Kyllä tiesin ja olen aiemminkin teettänyt korun korumuotoilijalla.*

Kiitos vastauksistanne

Itse lähdin pitkäikäisen, sekä päivittäin käytettävissä olevan sormuksen kannalle. Tällöin käytettävät kivet rajautuvat korundiin tai timanttiin. Asiakas oli tästä samaa mieltä, että käytössä kestävän sormus. Kerroin, että korundeissa ja timanteissa on saatavilla myös väri vaihtoehtoja. Timanttien kohdalla tavoittelemamme sävyn vuoksi tulivat kysymyseen vain säteilytetyt timantit pysyäksemme budjetin rajoissa.

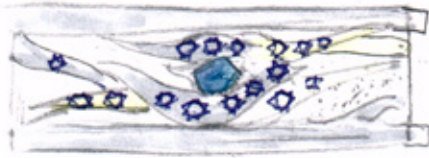

Ensimmäiset luonnokseni.

Selvitin taustatietoa Phosphoros Valonkantajasta, mutta siitä oli saatavilla lähinnä tiedon murusia opuksissa.

Asiakkaalta kysyessä selvisi, että teemalla ei ollut sen suurempaa yhteyttä mytologiaan.

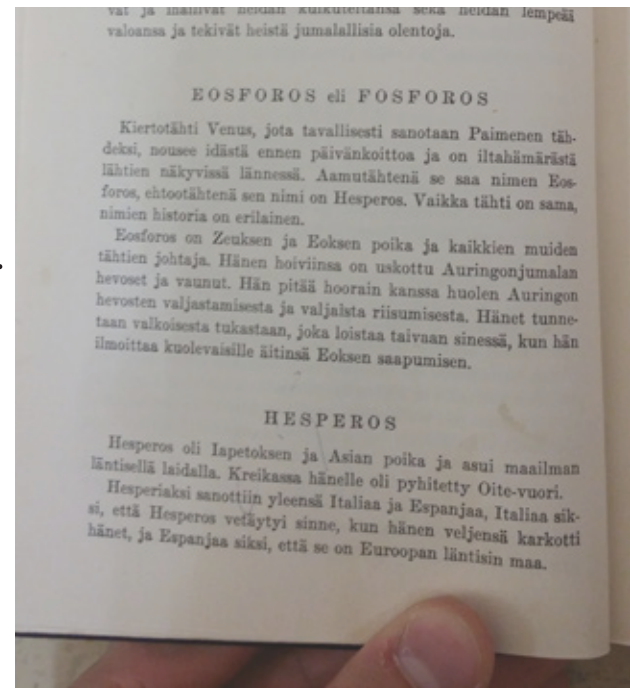

Ohjaan asiakasta suunnittelun lomassa ammattimaisesta näkökulmasta. Pyrin kuuntelemaan asiakasta ja selvittämään, mitä hän haluaa, antamatta kuitenkaan liian valmista/dominoivaa ratkaisua muotoilutehtävään.

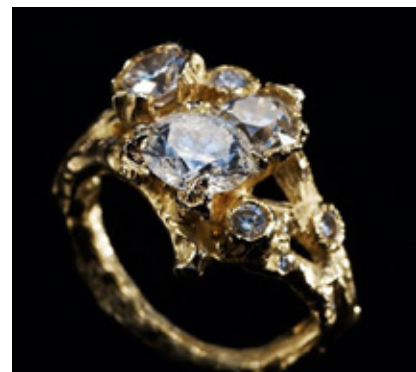
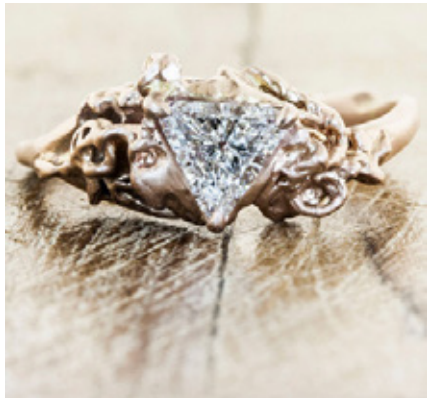

Asiakkaan referenssikuvia, Esittelen tässä opinnäytetyössä vain olennaisimmat.





Yksi suunnittelupalaveristamme.

## 5.2 Luonnokset ja tekninen toteutus

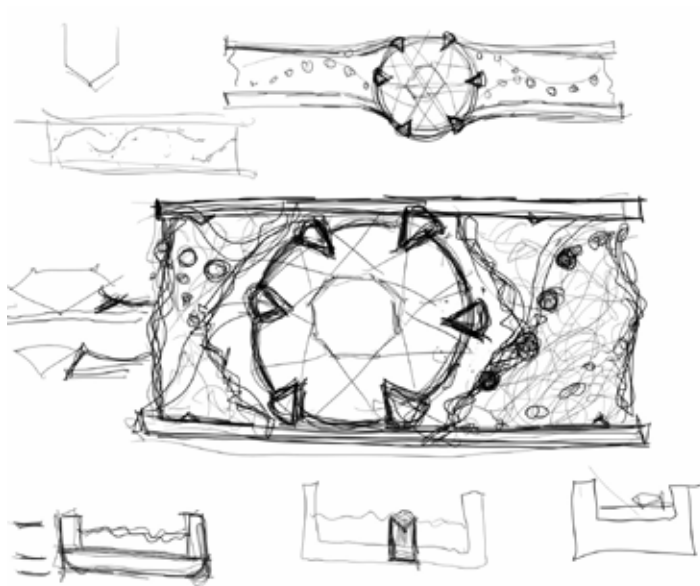

Asiakkaan kännykän kosketusnäytölle palaverin aikana piirretty luonnos (asiakkaan itse piirtämä).

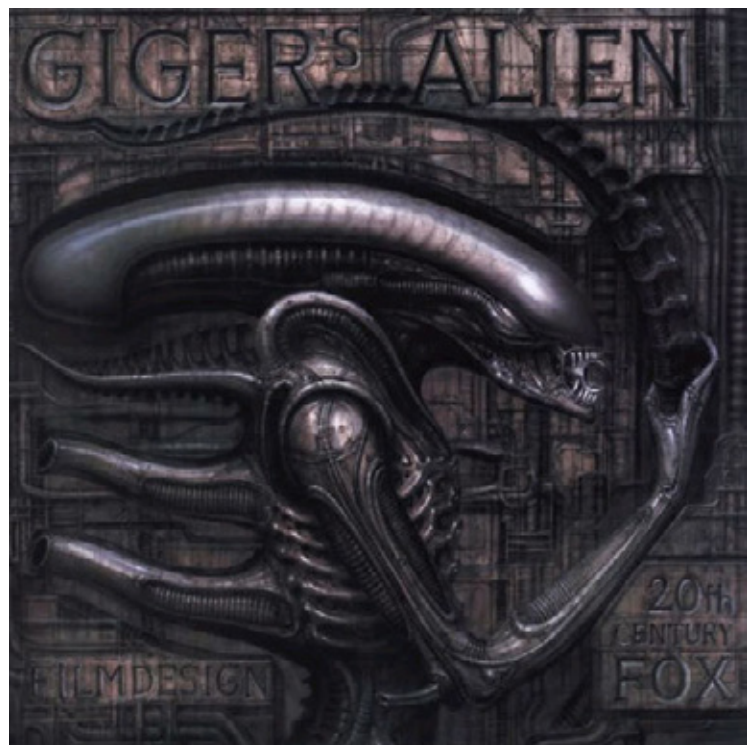

H. R. Giger. Alien, 1979. Yksi ajatus orgaanisten pinnanmuotojen tyyliksi oli Alien elokuvissa nähtävä konetyylinen kudospinta. Se toimi innoittajana, mutta tyyllillisesti se ei aivan sopinut Phosphoroksen teemoihin.

Tässä valitsemiani kuvia, joiden perusteella kartoitin asiakkaalle mielenkiintoisia elementtejä.



Safiiri ja Granaatti Sormus, Travis G. T. Connors 2003. Kulta.

Tässä havainnollistin sivusarjoja ja keskijalokiven kokoa.



Fault lines, Diane Petersen. Granuloitu kulta, rubiini, hopea.

Sarjojen välissä olevan elementin kartoitusta. Granulointi olisi ollut minulle itsellenikin uusi tekniikka



Kokeilin, kuinka syvän pintastruktuurin saa prässättyä esimerkiksi syöpyneestä ratanaulan pinnasta.

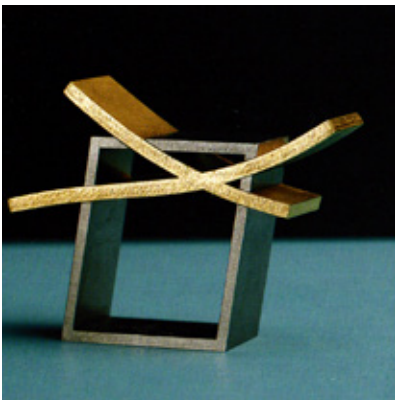

Amy, Helfried Kodré 1999. Keltakulta ja valkokulta.

Tässä selvitin valkokullan tummentamista. Se oli myös itselleni uusi asia. Ainoa tapa tummentaa valkokulta on mustarodinointi. Koululla ei ole siihen tarvittavaa liuosta. Koin myös liian monimutkaisena lähteä teettämään sitä alihankintana.



14 karaatin keltakullan oksidointi on yksi mahdollisuus tumman pinnan luomiseksi. Kullan väri tulee kuitenkin helposti naarmutettaessa näkyviin, joka ei ollut toivottavaa. Harkitsin tässä keltakulta, koska pyrin käyttämään niin jaloja materiaaleja kuin mahdollista.



Pidin tärkeänä pääjalokiven löytymistä, joten selvitin perusteellisesti halutun sävyn.



*Väreillä on niin monta nimeä, kuin on tekijääkin. Sopiva väri voisi olla petrooli/metsänvihreä/sinivihreä. Tässä muutamia etsimämme kiven värimääritelmään sopivia sävyjä mainitakseni.*



Suunnitelmissa pääjalokiven koko vaihtel 3 mm halkaisijalta olevasta, jopa suurehkoon. Itse pidin laatua tärkeimpänä tekijänä. Hinta ja saatavuus tulevat nopeasti vastaan kiven kokoa kasvatettaessa.

Prosessi etenee vaiheittain nopeammin, kun saadaan lyötyä lukkoon eri välivaiheita ja fyysisiä etappeja: Yksi tällainen on esimerkiksi sopivan pääjalokiven löytäminen ja sen hankkiminen. Tällöin suunnitelmissa on ainakin yksi varma objekti, joka toimii lähtökohtana. Se määrittää loput elementit paikoilleen, toimien esteettisyyden suunnannäyttäjänä.

*Tämän kaunokaisen strategiset mitat ovat seuraavat: Päältä katsottuna se on halkaisijaltaan 5,3 mm. Timantti on hionnaltaan, sekä symmetrialtaan hyvä. Väri on säteilyttämällä saatu syvän vihertävän siniseksi. Paino on 0.5 karaattia ja puhtaus Vs1.*



*Itse suunnittelijalle on miellyttävä tieto, että on löytynyt täydellinen pääjalokivi. Tällöin on mahdollista alkaa miettiä teknisiä ratkaisuja. Seuraavaksi haasteeksi muodostuu se, kuinka halutut elementit rajataan toteutettavaan muotoon.*

Sopivan timantin löydyttyä lähetin vielä kuvan reaaliaikaisesti varmistaakseni timantin värin ja koon.

Tällä kertaa uskaltaisin väittää, että löytyi täydellinen timantti. Se pitää sisällään toivottua mystiikkaa, sekä arvoituksellisuutta, olematta kuitenkaan liian ilmeinen, vain tyyppillinen timantti. Väri on juuri se haluttu, ei sininen eikä vihreä, vaan jotain niiden väliltä.

Luonnosten kehittyminen ja käytettävän tekniikan määrittäminen.

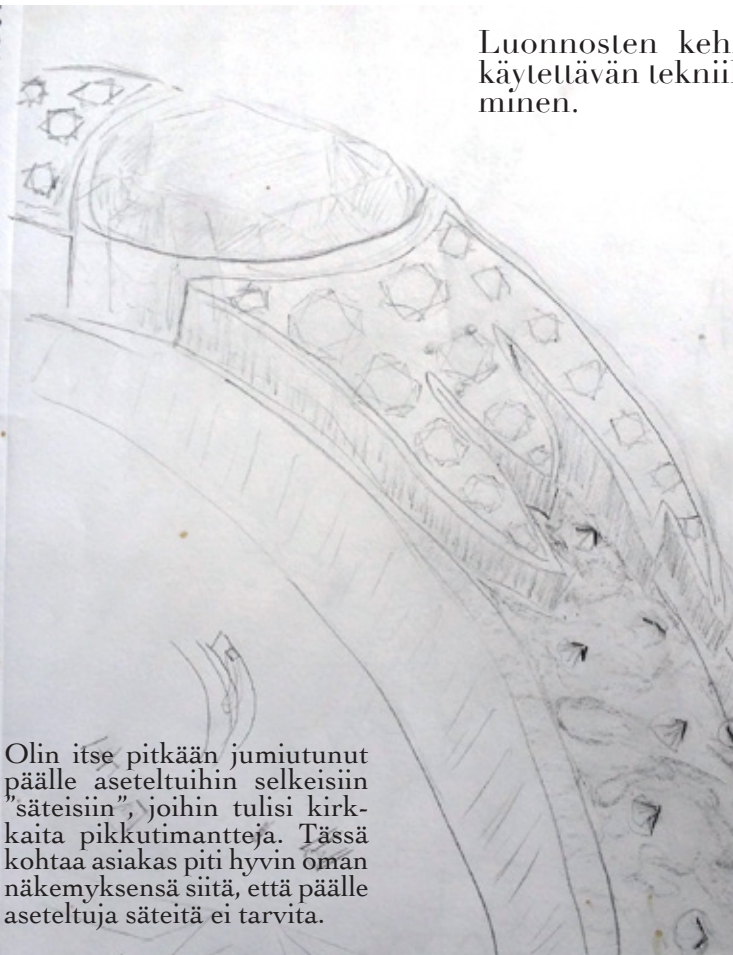

Olin itse pitkään jumiutunut päälle aseteltuihin selkeisiin "säteisiin", joihin tulisi kirkkaita pikkutimantteja. Tässä kohtaa asiakas piti hyvin oman näkemyksensä siitä, että päälle aseteltuja säteitä ei tarvita.



Hain referenssikuvissa ollutta orgaanisuutta.

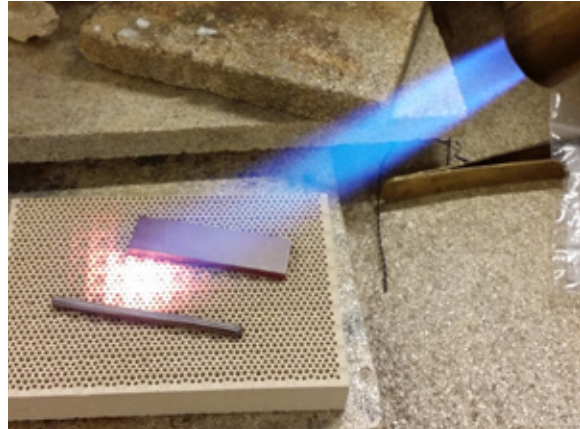

Lähetin sähköpostilla kuvia sormuksen muotoutumisesta. kuvassa materiaalin väri näyttää harhaanjohtavasti keltakullalta.

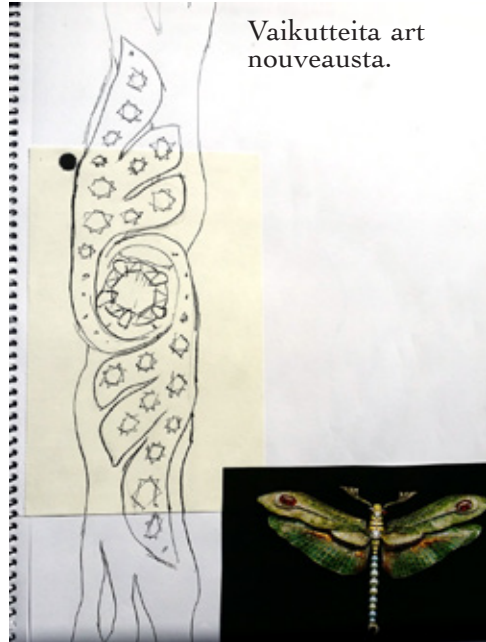

Vaikutteita art nouveausta.

Tässä vaiheessa olin jo aloittanut materiaalien (valkokultaosat ja hopeavahaosa) muokkaamisen, jotta pysyisin sovitussa aikataulussa.



Lähetin selventävän kuvan ja tarkensin, että käyttämäni kulta on pohjoismaiden suurimmalta jalometallien jälleennyjältä peräisin olevaa palladiumseostettua valkokultaa.

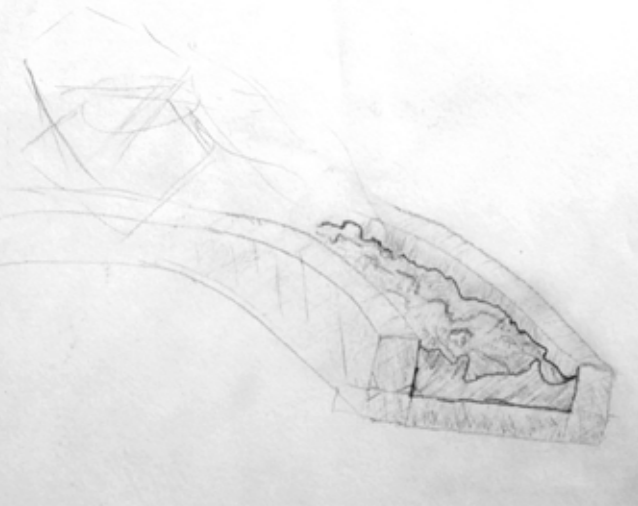

Kalliomainen röpelömuoto miellytti molempia. Se on fyysisesti asetettava suojaan sarjojen väliin. Suunnittelin rakenteen niin, että valkokulta on ainoa, joka näkyy helposti tunnistettavana materiaalina.



Sormuksen leveydeksi oli alussa sovittu 6 mm. Sopivan värisen kiven löydyttyä, se oli sovittava jo valmiina oleviin valkokulta osiin.

Tein vähän erikoisia kalliopintaa muistuttavia vahamalleja.

Uniikki kivistä tehty sormusrasia?

1#  
Rosopintainen, "luonnonkivimäinen" sivuun kääntyvällä kannella. Spektroliittia.

2#  
"Kuutio" rosoisella yläpinnalla, muutoin sileät sivut. Sivuuun kääntyvällä kannella. Spektroliittia.

-Liian kallis (300€), asiakkaan mukaan n. 100€ hintainen rasia olisi ollut mahdollinen.

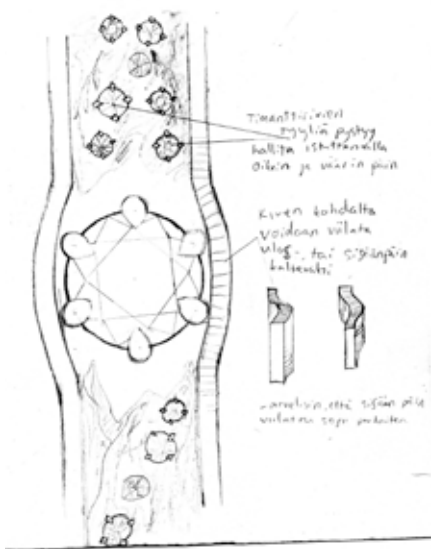
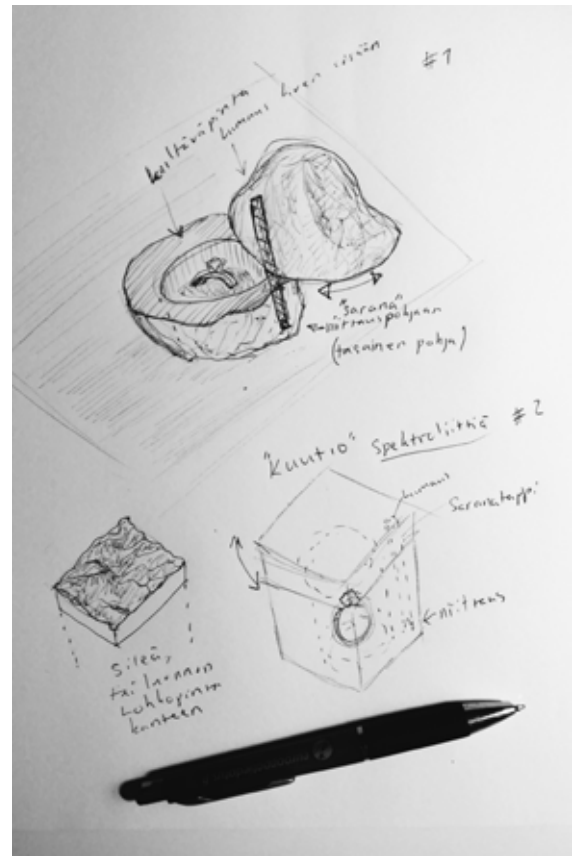

Ylämaan Spektroliitti -yrityksen kello spektroliittilohkareen päällä.

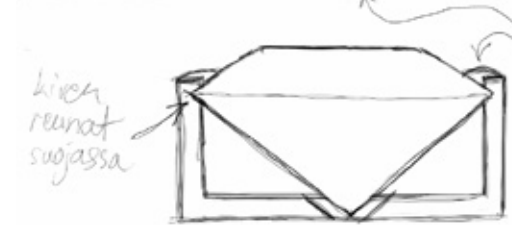
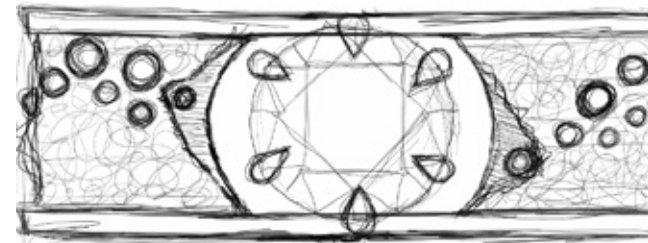
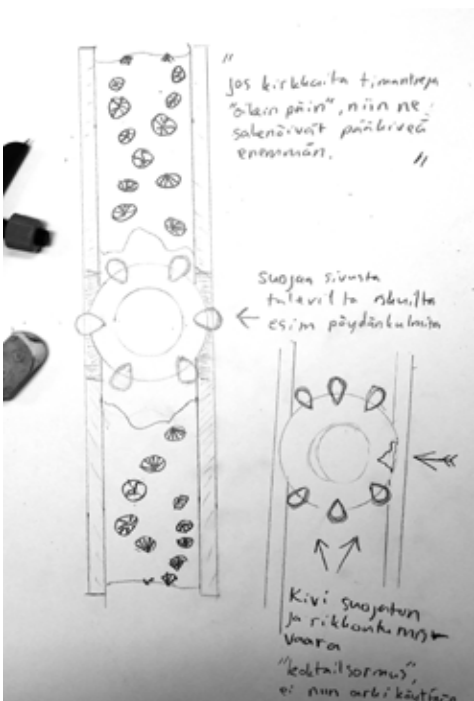

lisäpa... jotta u... dsu syn... metri... norma... kynsien k...



Asiakkaan piirtämä luonnos säikeistä, joiden mukaan kirkkaat ja mustat timantit aeseltaisiin sormukseen (luonnos piirretty kännykän näytölle).

Lopullisen teknisen toteutuksen havainnollistaminen.

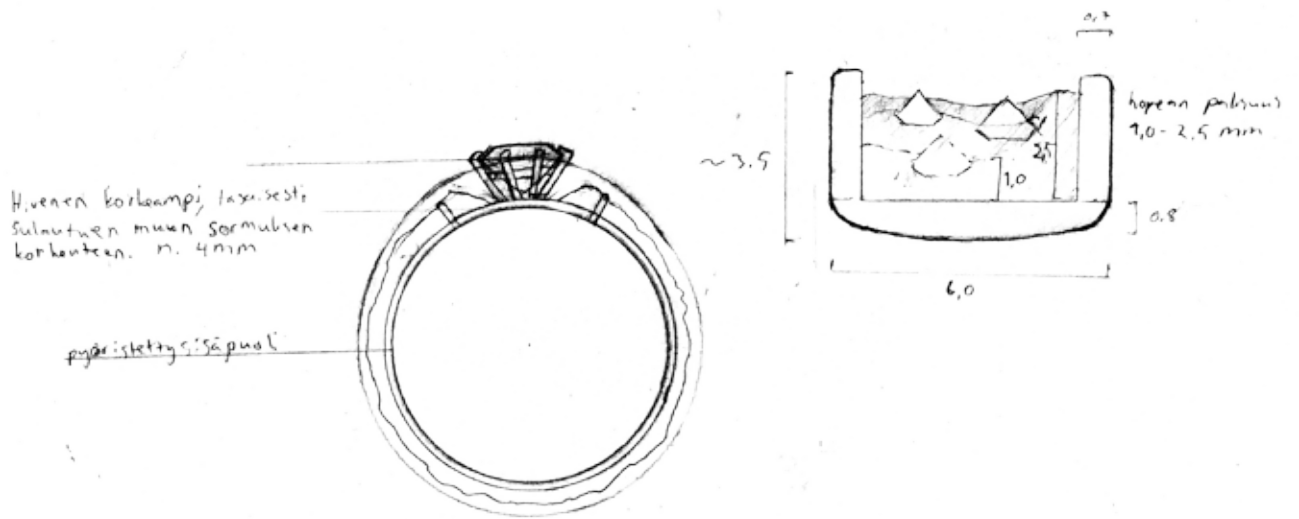

Tässä vaiheessa lähettämistäni työvaihekuvista sai helposti sen käsityksen, että sormuksesta oli tulossa aivan liian iso, sekä päällä olevasta kruunuosasta liian korkea. Mainitsin kuitenkin sähköposteissa, että mittasuhteet tulevat vielä muuttumaan.



*Verkossa sähköpostin välityksellä on haastavaa käydä läpi yksityiskohtia. Tällöin ei ole mahdollista lukea kehonkieltä/sanatonta viestintää. Tekijä ei saa välitöntä palautetta asiakkaalta luonnoksesta/teknisestä ratkaisusta. Energiaa ja aikaa kuluu paljon siihen, kun ei tiedetä tarkkaan, puhummeko samasta asiasta. Mm. tietokoneiden näytöt näyttävät värit erilaisina. Katselukulma ja näytön asento vaikuttavat värin havainnointiin.*



Asiakkaalle kuvaamani vaihtoehtoiset tavat toteuttaa sivun tyyli.



Tähän mennessä hämmennystä aiheuttivat epäselvät luonnokseni kiven ympärön toteuttamisesta, mikä oli jo aikaisemmin päätetty. Punnitsin vaihtoehtoja teknisistä teknisistä näkökulmista. Lopulta onnistuin asettamaan kiven teknisesti kestäväällä tavalla sarjojen väliin. Kruunu tuli hieman korkeammalle ja kynnet sarjoista ulkonevammiksi, kuin asiakas oli alunperin toivonut.





Vahakuusen teko

Päädyin tekemään sormuksen tumman/ orgaanisen osuuden hopeasta, koska se on mahdollista tummentaa niin, että valkokultaosat pysyvät puhtaina. Tämä läpa ei myöskään vaadi lämmittämistä, minkä vuoksi luovuin oksidoidun keltakullan vaihtoehdosta.



Valu suoritettiin Muotoiluinstituutilla tyhjiökipsivaluna

Lopuksi oli vuorossa eri osien yhdisteleminen, sekä pääjalokiven ja pienempien kirkkaiden timanttien istutus.



Kuvassa sormus hieman ennen timantin istutusta.





## 5.4 Loppupalaute



Kuvissa sormuksen reunojen kavennusta ei ole vielä tehty.



Sormuksen oltua käytössä n. 2k uukautta, tehdään sille takuutyönä reunasarjojen madallus sormien kohdalta. Tällöin symmetrisyys hieman kärsii, mutta sormuksesta tulee käytettävämpi. Muutoksen tosin huomaa ainoastaan silloin, kun sormus ei ole sormessa.

# JÄLKIHAASTATTELU

Olemme saaneet korumuotoiluprosessin päätökseen.

1. Itse suunniteltuun koruun liittyy tunnelataus. Kuinka tulkintani ja toteutukseni koruvisiotasi mielestäsi toimi lopputuotteessa (tukiko lopputulos alkuperäistä ajatustasi siitä, minkälainen sormus voisi olla)?

*Lopullinen koru ei ollut aivan niin lennokas kuin olin alun perin sen mielessäni kuvitellut, mutta ilmensi kuitenkin valittua tematiikkaa ja on hyvällä tavalla uniikki sekä kestävä.*

2. Mitä muut ovat sanoneet nähdessään sormuksen?

*Vaikka korua on luonnehdittu jopa miehekkääksi (mittasuhteistaan johtuen), on pääosa palautteesta kuitenkin ollut kehuja poikkeuksellisuudesta, käytetyistä jalokivistä ja näyttävyydestä.*

3. Tiesivätkö tuttavasi, että korun teettäminen on mahdollista, eikä se eroa hinnallisesti valtavasti verrattuna valmiisiin ”hyllytuotteisiin”?

*Uskon että korun teettämisen mahdollisuus on yleisesti tiedossa, mutta hinta lienee monelle arvoitus (ja jopa kynnyksysymys, kun teettämisen arvellaan olevan todella kallista).*

4. Mistä eniten pidät/et pidä sormuksessa? Mikä siinä on erilaista kuin muissa harkitsemissasi sormuksissa?

*Sormus on miellyttävällä tavalla yksilöllinen ja tehty laadukkaista materiaaleista. Myös työnjälki on laadukasta. Oikeastaan ainoat kehityksen paikat ovat sormuksen mittasuhteet: pääkivi voisi olla istutettu syvemmälle ja hopeaosa voisi olla matalampi, jolloin koko sormus olisi saatu matalammaksi ja näin sirommaksi. Sormus on massiivisempi kuin muut harkinnassa olleet mallit. Karkea, louhitun kivipinnan kaltainen hopeapinta on todella onnistunut ja uniikki yksityiskohta.*

5. Missä tilanteissa käyttäisit yksilöllistä korumuotoilupalvelua?

*Mahdollisuuksien mukaan aina kun tavoitteena on antaa lahjaksi laadukas ja yksilöllinen koru, johon on mahdollista panostaa myös rahallisesti.*

6. Miten hyvin yhteistyömme on sujunut, missä olisi parantamisen varaa?

*Yhteistyö sujui loppukiiireitä (kommunikointi, tilaajan toiveiden kuunteleminen) lukuun ottamatta hienosti. Toisinaan oli vaikea saada otetta siitä, minkälaisena opinnäytetyön tekijä sormuksen näki, sillä luonnostelutaidoissa olisi varaa kehitykselle. Luottamusta herättävintä olisi, mikäli korumuotoilija osaisi nopeasti luonnostella ideoita (karkealla tasolla) kynällä ja paperilla, ja saisi sitten tehtyä niistä 3d-mallintamalla suuntaa antavia luonnoksia, joista saisi paremman käsityksen koko sormuksen ulkonäöstä ja mittasuhteista. Tähän on oman 3d-mallinuskokemukseni valossa tarjolla ilmaisia ja erittäin helppokäyttöisiä työkaluja. Tällöin asiakas saisi nopeasti käsityksen siitä, minkälaisesta korusta puhutaan ja mihin suuntaan ollaan menossa.*

7. Vapaa palaute.

*Prosessi oli opettavainen ja mielenkiintoinen avaten kiinnostavalla tavalla korumuotoilun maailmaa. Opinnäytetyön tekijä osasi hienolla tavalla kertoa alan käytänteistä, työkaluista ja -tavoista, erilaisista tyyli-suuntauksista, trendeistä ja materiaaleista sekä työvaiheista. Luonnostelun tekniikkaan ja rohkeuteen voisi jatkossa panostaa, käsityön laatu sen sijaan oli karkealla tasolla.*

Kiitos vastauksistanne

# 6 Kihlasormus

## 6.1 Alkulähtökohdat tilaukselle

Asiakas: mieshenkilö, ikä 27 v. Ammatti: maa- ja metsätalous moniyrittäjä. Hän haluaa teettää kihlasormuksen tulevalle kihlatulleen.

Sormuksen ajatusmaailmaa, teemaa, materiaaleja, funktiota, sekä taustoja kartoittaessa selvisi seuraavaa.

- Asiakaalla tarve sormukselle, mutta on ollut hänelle iso kynnyks lähteä selvittämään sen hankintaa. Hän kokee hankaluutta ilmaista ajatuksiaan siitä, millaisen sormuksen hankkisi tulevalle kihlatulleen. Sormusmallin päättäminen on vieras ja uusi asia. Hänestä on myös vaikea päättää, mikä sopisi toiselle?
- Tilajalla iso kynnyks mennä kultasepäntuotantoon, koska kokee olonsa siellä tietämättömäksi. Hän ei osaa olla palveltavana.

Pyrin luomaan tilanteen, joka ei ole niin tyypillinen myyntitilanne.

Koska kyseessä on mieshenkilö, on miehille luontainen paikka koneiden ja niillä tehtävien askareiden äärellä.

Tässä pohdin hieman käyttäytymispsykologiaa: Naiset juoruavat pöydän ääressä naamat vastakkain, miehet nojailevat lapioon ja katselevat kaukaisuuteen/ympäristöön. Miehet puhuvat ohi keskustelukumppanistaan, ja vain välillä katsovat vilaukselta toiseen, kuin kysyäkseen ”Menikö perille/ymmärsitkö?”. Miehet pitää saada innostumaan asiasta ja vastaukset tulee lukea usein rivien välistä. Suoraa vastausta on hankala saada asiaan, josta mies on hieman epävarma.

Suunnittelimme/kartoitimme sopivaa sormusta asiakkaalle päivittäisen, tutun askareen lomassa ja hänelle luontaisessa ympäristössä. Asiakas saadaan näin vastaanottavaiseen tilaan, jossa hän ei koe tilannetta uhkaavaksi ja pakonomaiseksi, ”Voi ei. Pitääkö minun nyt heti tehdä päätös tai valita jokin esillä olevista malleista?” Asiakkaan on näin helpompi kertoa, mitä hän haluaa ja muistaakin toiveensa kenties paremmin, kuin mahdollisesti vilkkaassa liikkeessä asioidessaan. Suunnittelija näin myös tutustuu asiakkaaseen ja näkee millainen koru hänelle sopisi.

Esittelin internetistä hakemiani malleja ja samalla kyselin asiakkaalta:

- Voisiko se olla tämän tapainen?
- Saako se olla näin näyttävä/iso?
- Pitääkö sormuksen olla kestävä arkikäytössä, onko se mukana kasvimaalla?
- Kirkkaita, vai värillisiä kiviä?
- Hintahaarukka?
- Kaiverrus?

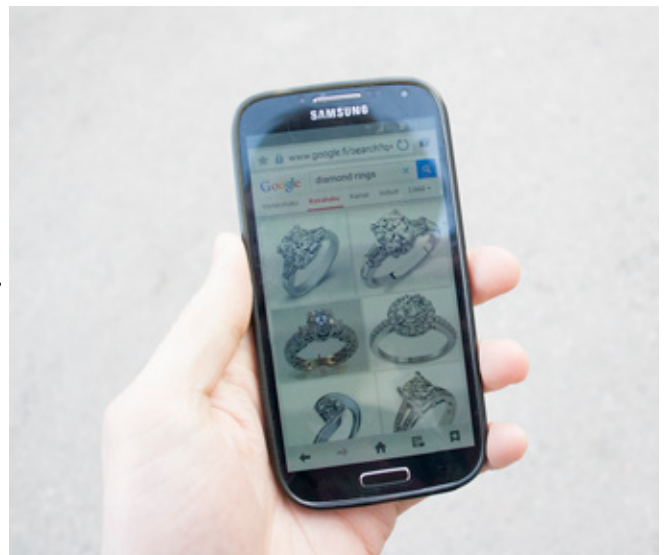

## ALKUHAASTATTELU

*Ennen varsinaisen suunnitteluprosessin käynnistämistä toivoisin teiltä vapaamuotoisia vastauksia alla oleviin kysymyksiin.*

1. Mistä olet etsinyt korua (internet, koruja myyvät ketjuliikkeet, yms.)?

*Olen etsinyt ketjuliikkeistä, Esim. Kultajousi, Sepon kulta ym. Minkään edellämainitun yrityksen tuotteissa ei ole sitä sielua, mitä haen.*

2. Et ole löytänyt sopivaa korua edellä mainituista paikoista. Mitkä seikat liikkeissä nähtävillä olevista koruista eivät saa sinua ostamaan niitä, mitä koruista puuttuu sinusta, miksi ne eivät ole miellyttäneet?

*Massatuotettujen korujen ainutlaatuisuuden puute, ja kasvottomuus eivät puhuttele minua.*

3. Kuvailisitko, miksi haluat teettää korunomien mieltymystesi mukaan?

*Koen, että minua kuunnellaan, ja tarpeeni ja toiveeni huomioidaan asioidessani yksityisen kultaseppäyrittäjän kanssa. Saan koruja, jotka todella kuvaavat identiteettiäni. Rakastan erottua massasta, en voisi elää tiedon kanssa, että kuka tahansa peruspentti voisi kävellä ostamaan samanlaisen korun. Minäkin olen uniikki, korunikin täytyy olla.*

4. Mistä olet etsinyt tekijää, joka voisi suunnitella/tehdä koruvisiosi?

*Internet antaa hyvän tuntuman kokonaiskuvasta. Sekä ystäväni suosittelmana olen uskaltanut ottaa yhteyttä alan ammattilaiseen.*

5. Oletko tiennyt pitkään, että voit olla sormuksen suunnitteluprosessissa mukana alusta alkaen, tiedetäänkö tätä mielestäsi yleisesti ja mistä olet kuullut, että se on mahdollista?

*Suvussani, ja tuttavapiirissäni on tapana suosia suomalaista kädentaitamista. Suunniteluvaiheesta toteutukseen asti. Täten voin varmistua henkilökohtaisesta palvelusta, sekä toiveitteni kuulemisesta*

6. Tiesitkö, että on olemassa korumuotoilijoita ennen kuin otit minuun yhteyttä?

*Tiedostin ammattikuntanne, teidän työnne vakuuttivat minut ajatustemme kohtaamisesta.*

Kiitos vastauksistanne

## 6.2 Asiakkaan mieltymysten kartoitus

### Kuvien perusteella Ilmeni mm. seuraavia seikkoja:

- Sormuksen pitää olla valkokultaa.
- Siinä tulisi olla vain ajattomia, kirkkaita timantteja.
- Sormuksen tulisi olla kohtalaisen klassinen, ei liian erikoinen.
- Sen pitää soveltua jokapäiväiseen arki-, sekä työkäyttöön mm. kumihanskojen käyttö sormuksen kanssa ei saisi estyä.
- Sormuksen halutaan olevan säkenöivä ja edustava.



Spacegems. Meteoriiitti, valkokulta.



Ringologs, solitaire-sormus



Rings With Love, Pavé-sormus.

..... Selvensin asiakkaalle, että käytän 75% palladium-seostettua valkokultaa, joka on hieman harmaaseen taittavaa ilman rodinointi-pinnoitetta.

Muotoiluprosessissa asiakas sitoutuu henkisesti korusta pitämiseen. Hän kokee tehtävän korun omakseen, saadessaan olla osallisena sen suunnittelussa sekä materiaalien valinnassa.

Prosessin aikaan asiakasta tulee johdatella niin, että hän on tavallaan itse suunnitellut ja luonut ajatuksen haluamastaan sormuksesta. Tekijä on vain asetellut palaset paikalleen.

Mikäli suunnittelija on tunnettu, voi asiakas jopa kehaista kavereilleen: ”Hei, me suunniteltiin yhdessä tämä sormus sen kuuluisan korumuotoilijan kanssa.”

### 6.3 Tuntemuksista tuotteeksi

Asiakkaan kuvailujen, reunaehtojen, mieltymysten ja budjetin pohjalta suunnittelin seuraavanlaisen sormuksen.



## 6.4 Mielikuvat sormukseta

*Sormus ei valitettavasti ehtinyt valmistua opinnäytetyön kirjallisen osion palautuspäivään mennessä. Loppupalautelomakkeeseen on vastattu luonnosten pohjalta.*

### JÄLKIHAASTATTELU

*Olemme saaneet korumuotoiluprosessin päätökseen...*

1. Itse suunniteltuun koruun liittyy tunnelataus. Kuinka tulkintani ja toteutukseni koruvisiotasi mielestäsi toimi lopputuotteessa (tukiko lopputulos alkuperäistä ajatustasi siitä, minkälainen sormus voisi olla)?

*Olin vilpittömän ilahtunut nähdessäni lopullisen luonnoksen sormuksesta. Myöskin hivenen hämmentynyt, koska olimme käyneet vision, sekä käytännön sanelemat rajoitteet läpi ainoastaan suullisesti. Tuntui kuumottavalta nähdä, kuinka olit tavoittanut kokonaisuuden. Hyvin toimi – pelottavan hyvin. Tunsin jopa, kuinka olit käynyt pääni sisällä.*

2. Mitä muut ovat sanoneet nähdessään sormuksen?

*En ole kertonut vielä kenellekkään. Uskon kuitenkin ihmisten vaikuttuvan!*

3. Tiesivätkö tuttavasi, että korun teettäminen on mahdollista, eikä se eroa hinnallisesti valtavasti verrattuna valmiisiin "hyllytuotteisiin"?

*Eivät tienneet. Kautta linjan elämme uskomuksessa, että käsintehdyt korut ovat tavallisten ihmisten tavoittamattomissa. Olemme muodostaneet kuvan, jonka perusteella suomalainen käsityö on ylellisyystuote. Valitettavan usein ihmiset sortuvatkin pienten kiinalaislasten kultaputkista sahaamiin bulkkituotteisiin*

4. Mistä eniten pidät/et pidä sormuksessa? Mikä siinä on erilaista kuin muissa harkitsemisiasi sormuksissa?

*Pidän sen rouheudesta, jämäkkyydestä, sekä säntillisyydestä. Tämä koru ei ole rimpula. Sormuksessa on suunnitteluprosessin ja suomalaisen käsityön seurauksena uniikki ilme ja tuntu. Sormus on ainoa laatuaan, onneksi.*

5. Missä tilanteissa käyttäisit yksilöllistä korumuotoilupalvelua?

*Käyttäisin elämäntilanteissa, elämän suurimmissa hetkissä. Uniikisti tilanteeseen muotoiltu koru säilyttää arvonsa/tunnearvonsa. Tällainen koru merkitsee enemmän kuin sarjatuote. Yksilöllisesti suunniteltua korua ei paiskata tunteiden rajustikaan kuohuessa sunttiin, vaan se kasvaa perintökalleudeksi, josta seuraavat sukupolvet saavat vuorollaan nauttia*

6. Miten hyvin yhteistymme on sujunut, missä olisi parantamisen varaa?

*Olen vaikuttunut ja kiitollinen asioiden tapahtumakulusta. Ne ovat sujeneet kuin ajatus.*

7. Vapaa palaute.

*(tyhjä)*



## 7 Sormus naiselle

### 7.1 Alkulähtökohdat tilaukselle

Ikä n.50 v. Ammatti: Toimintaterapeutti

Sormuksen ajatusmaailmaa, teemaa, materiaaleja, funktiota, sekä taustoja kartoittassee selvisi seuraavaa.

- Koru ei saa olla itsestäänselvyys, sen pitää herättää ajatuksia. Korun pitää olla osa omaa elämää.
- 80-luvulta asti samat ilmaisjakelulehdet/mainoslehtiset.
- Tunnelma sarjatuotannosta. Asiakas on väsynyt siihen, ettei löydy mitään omaa/yksilöllistä.
- Hän on kävellyt liikkeestä toiseen. Tarjonta tuntuu olevan kaikkialla samanlaista. Sormus ei saa olla sellainen, joka on joka viidennellä vastaantulijalla.
- Sormuksessa on oltava jotain, mihin ei väsy. Siinä on oltava jokin epäsymmetrisyys/rouheus. Siinä on oltava jotain aisteja hivelevää.
- Hän ei halua arvoltaan aivan halpaa. Sormuksessa pitää olla arvokkaat materiaalit. Ajattomuudeltaan ja omaperäisyydeltään se on vastaveto kulutusmaailmaa kohtaan – jotain pysyvää ja pitkäaikaista.
- Sormuksesta tulee välittyä tarina, tunnelma sekä persoona.
- Tarinalliset seikkailuelokuvat ovat inspiroineet. Korussa voi luoda oman elämänsä tarinan. Sormuksessa pitää olla mystiikkaa.
- Tatuoinneissa ihmisillä on henkilökohtaisia aiheita. Hän ei halua tatuointia, vaan sormuksen joka herättää ihmisissä ajatuksia ja joka välittää tarinaa sormuksen kantajasta.
- Sormuksen tulisi olla nuorekas.

### 7.2 Nollasta sataan

⋮

Asiakkaan ensimmäinen ajatus oli, että sormuksessa voisi olla jokin punainen kivi. Sormuksen tulee olla valkokultaa.

⋮



## ALKUHAASTATELU

*Ennen varsinaisen suunnitteluprosessin käynnistämistä toivoisin teiltä vapaamuotoisia vastauksia alla oleviin kysymyksiin.*

1. Mistä olet etsinyt korua (internet, koruja myyvät ketjuliikkeet, yms.)?

*Olen katsellut edellä mainituista paikoista sormusta. Lisäksi olen selannut ilmaisjakelulehtien kuvia ja olen katsellut jonkin verran toisten ihmisten sormuksia.*

2. Et ole löytänyt sopivaa korua edellä mainituista paikoista. Mitkä seikat liikkeissä nähtävillä olevista koruista eivät saa sinua ostamaan niitä, mitä koruista puuttuu sinusta, miksi ne eivät ole miellyttäneet?

*Minulle tulee sellainen tunne, että olen nähnyt kaikki korut jo moneen kertaan (ja jo monen vuoden ajalta). En vain ole pystynyt ostamaan mitään niistä,,, rahat valuisivat hukkaan. En ole löytänyt niissä yksilöllisyyttä eikä ainutlaatuisuutta. Esimerkiksi Kalevalakoruja joskus arvostin, mutta nekin ovat mielestäni massakoruja nykyään. Jos olisin ostanut jonkun liikkeen sormuksen, kukaan ei kiinnittäisi juurikaan huomiota tai ihastelisi korua. Korut ovat nykyään kuin vaatesesongin vaatteet vaatekaupoissa. Koru on jo valmiiksi eloton. Enkä itsekään jaksaisi ehkä katsella kauaa korua. Koruista puuttuu se henkilökohtaisuus.*

3. Kuvailisitko, miksi haluat teettää korunomien mieltymystesi mukaan?

*Toivon, kun joku näkee korun, hän voisi*

*sanoa minulle että koru on kantajansa näköinen, osa kantajaa. Korussa olisi jatkuva ”tuoreus”. Ehkä se on pään sisäinen unelma jota ei omintakeisesti pysty toteuttamaan.*

4. Mistä olet etsinyt tekijää, joka voisi suunnitella/tehdä koruvisiosi?

*Kuulin että yksi opiskelija on suunnittelemassa erään ihmisen kanssa yksilöllistä korua ja tämä asiakkaan toiveen mukainen toteutus kuulosti erittäin mielenkiintoiselta asialta.*

5. Oletko tiennyt pitkään, että voit olla sormuksen suunnitteluprosessissa mukana alusta alkaen, tiedetäänkö tätä mielestäsi yleisesti ja mistä olet kuullut, että se on mahdollista?

*En ole koskaan kuullutkaan sellaisesta, että se voisi olla tavalliselle ihmiselle/asiakkaalle mahdollista. Olla suunnittelemassa yhdessä jotain ainutlaatuista ja yksilöllistä.*

6. Tiesitkö, että on olemassa korumuotoilijoi- ta ennen kuin otit minuun yhteyttä?

*En ole kuullut että korumuotoilijat voisivat työskennellä myös tällä tavoin. Olen kuvitellut heidän tekevän työtä isommassa ”teollisuudessa”.*

Kiitos vastauksistanne

Pyysin asiakasta katsomaan kuvia eri kirjoista.



Ocean breeze -rannerengas, Tamara Kay. Kulta, hopea, kvartsi, brasilian labradoriitti.



Portals. Riipus ja kaulakoru, Betty h. Longhi. kulta, hopea, niobium, opaali.



Taper. Sormus, Rob jackson, 2000. Kulta, 100 vuotta vanha käsin taottu naula.



Hanna Hamilton & Robin Martin-Cust, 2000. Kulta, löydetty teräs.

Tässä kohtaa minulle suunnittelijana tuli seuraavanlainen olo: "Onko suomessa näin suuri orgaanisten korujen aukko?". Sillä asiakas oli nostanut juuri saman tyyppisiä mallikoruja kiinnostaviksi, kuin jotka Phosphoros-sormuksen tilaajaa olivat innoittaneet.

Seuraavaksi katsoimme asiakkaan kanssa kuvia internetistä. Suurin osa tarjonnasta oli epäkiinnostavaa.



Smaragd, Alberta. 21Diamonds.

*Suuri osa internetissä olevista kuvista on tietokone-avusteisia. Asiakkaat eivät tätä seikkaa juuri erottaneet. 21Diamonds-palvelun kustomointimahdollisuudet kuvastavat hyvin nyky päivää.*

Asiakas on visuaalinen ihminen ja hänellä on hyvä värisilmä. Jo prosessin alkuvaiheessa tiesin, että hänen pitää itse olla valitsemassa väriset jalokivet sormukseensa. Sovin tapaamisen Suomen Jalokivituotteelle, minne menimme katsomaan jalokivivaihtoehtoja mieluisimmat.



### 7.3 Jalokivien valinta



Kuvassa rubiineja ja safiireja

Testasimme reaaliajassa sopivia yhdistelmiä ja vaihtoehtoisia värejä.

Asiakkaalle oli todella antoisaa päästä näkemään sävyerot omin silmin.

Itse kehitelin samalla tyyliä asetella kiviä rinnan ja kuvailin tulevia sormuksia asiakkaalle.

Seurasin asiakkaan reaktioita ja suljin pois vaihtoehtoja.

Asiakkaalle tulleen ”kiviähkyn” päätteksi olimme molemmat tyytyväisiä valitsemiimme smaragdeihin ja timantteihin.

Asiakas oli erityisen otettu päästessään valitsemaan mieluisat jalokivet itse. Hän oli myös tyytyväinen esittämääni tapaan asetella jalokivet sormuksiin. Itse tekijänä olin erityisen tyytyväinen hyväksi toteamiimme smaragdeihin.

Asiakkaalla oli jo aikaisemmin virinnyt ajatus kahdesta sormuksesta, jotka toimisivat sormusparina.

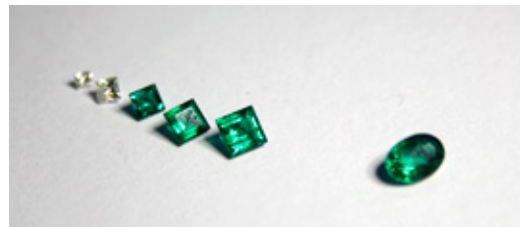
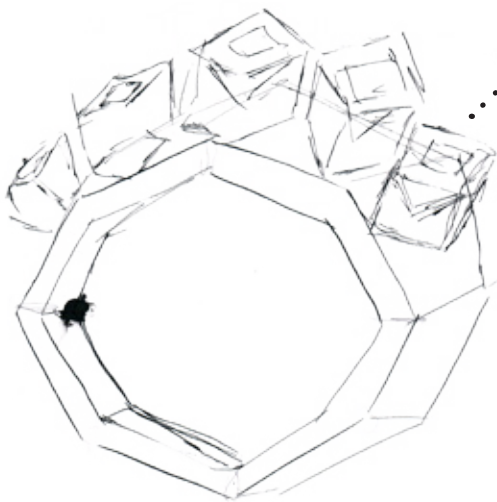

Lopuksi valikoituneet kivet.

Kahdeksankulmainen muoto tuli mukaan hieman myöhemmin.

Tein kahdeksankulmaisen testisormuksen hopeasta varmistaakseni varmasti oikean koon.

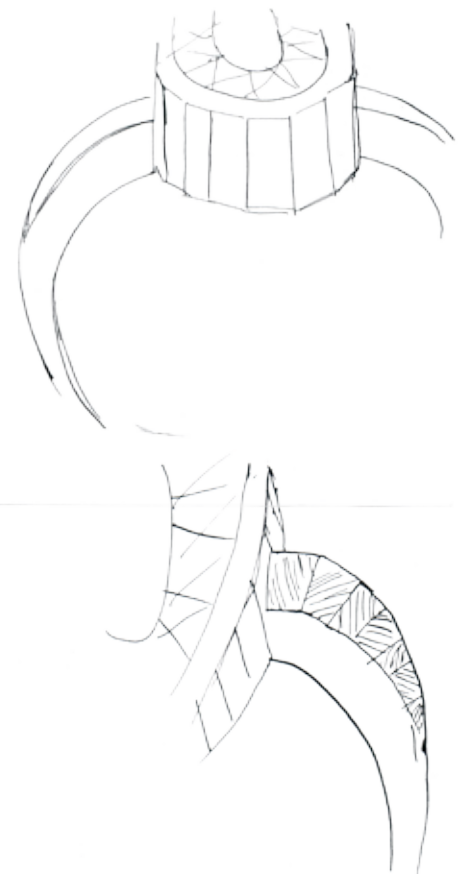

*Sormukset eivät valitettavasti ehtineet valmistua opinnäytetyön kirjallisen osion palautuspäivään mennessä. Loppupalaute-lomakkeeseen on vastattu luonnosten pohjalta.*

**Loppupalautekysely 14.4 2014** (Skannattu asiakkaan lähettämästä kirjeestä.)

1. Lopputuotteen ulkoinen (fyysinen) muotoilu onkin hyvin paljon toisenlainen mitä alkumielikuvia koruista on lähtötilanteessa ollut.

Tunnelatauksena tuleva koru sisältää sen mitä olen toivonut: omannäköisyys ja ainutlaatuisuus; Koru on osa minun persoonallista tyyliä.

2. Muut ovat nähneet vain mustavalkoisen luonnoksen. Pelkistä kuvista on toisen ollut ilmeisesti vaikea sanoa kovinkaan paljon mielipidettä. "Tulossa erikoisia sormuksia".

3. Eivät ole tienneet. Olen puhunut asiasta muutamalle tutulle. Se että korun voisi teettää näin yksilöllisesti ja tulevaa käyttäjää kuunnellen. Korun muotoilu näin prosessinomaisesti. Niin, että lähtötilanne olisikin osien kokoamista ja kokonaisuus onkin enemmän kuin osien summa... Myönteinen yllätyksellisyys lopputuotteessa.

Se että koru voi olla kohtuuhintainen ja noin ennakkohinta-arviossa liikkuva on hyvä asia. Keskipalkkaisen kukkarolle mahdollinen.

Tällaista palvelua ei ole osannut kysellä, esimerkiksi hääsormuksiinkin taitaa olla aika tuttuja versioita tarjolla vaikka yksilöllisyyttä niissä varsinkin haetaan.

4. Alkuun kiven väriksi haaveilin punaista väriä ja metalliin tummaa rosoisuutta. Vihreä kivivalinta olikin kiviä valitessa selvästi omannäköinen väri. Metallin väri minua hieman mietityttää. Sormuksen kulmikkaus oli alkuun vieras ajatus. Kuitenkin kun testisormusta pääsin sovittelemaan sormeen, totuin muotoon nopeasti (tuntuma sormessa). Lisäksi aikaisemmin olen pitänyt kulmikasta muotoilua miehekkäänä ajatuksena. Nyt kulmat ovat mielestäni "säpäkkää naisellista särmää".

5. Sormukset ja korut liittyvät elämän taitekohtiin omassa elämässä ja erityisiin juhlahetkiin.

6. Aikataulut on saatu soviteltua hyvin yhteen. Tämä kirjallinen vastaus on ollut ylimääräinen työ.

7. Olisi ihan hyvä asia, jos ihmisten käsityksiä korujen massatuotantoajatuksista voitaisi kehittää kestävämmän ajattelun suuntaan. Eli käytä ja heitä pois, kun muoti muuttuu joka vuosi, siihen suuntaan että koru voisi asettautua kantajansa iholle ja tuoda kauniilla tavalla näkyväksi kantajansa persoonaa. ..ja persoona onkin sitten jo se pysyvämpi juttu!

Terv. *Asiakas*

## 7.4 Lopulliset luonnokset sormuksista

*Keskisormen puolelta alkaa kahdella princess-hiotulla timantilla ja neliöhiontaisilla smaragdeilla suureneva jalokivivana kohti pikkusormea. Pikkusormessa on yksi ovaalihiontainen smaragdi.*



Oikean käden nimetön

Oikean käden pikkusormi

## 8 Asiakaspalvelun vaiheet tilaus/uniikkitoissa

*Hyväksi kokemani tapa edetä asiakastoissa, sekä siinä huomioitavia asioita vaiheittain. Ohessa myös havaitsemiani ongelmatilanteisiin todennäköisesti johtavia tapoja.*

Pyri kertomaan asioista positiiviseen sävyyn. Opettele kertomaan materiaaleista oikein.

-Ensivaikutelma on tärkein!

-Laadun tulee näkyä kaikessa. Asiakas tekee johtopäätelmiä kaikesta. Ensinnäkin nähtävillä olevista tuotteista, henkilökunnan olemuksesta, liikkeen siisteystasosta jne.



Sovi suunnitteluun käytettävä tuntimäärä ja tämän yli menevien tuntien laskutushinta

-Usein kohtuullinen luonnosmäärä sisällytetään lopputuotteelle arvioituun hintaan.

-On sekä sinun, että asiakkaan etu että opettelet nopeimmat, sekä taloudellisimmat tekniikat lopputulokseen pääsemiseen



Hinta sovitaan suunnitellulle mallille ja mahdollisille kivelle/kiville. Mikäli asiakas haluaa muutoksia vielä tehtävän (sikäli, jos se on työvaiheessa vielä mahdollista), tulee mainita, että muutokset voivat maksaa jotain. Muutoin seurauksena asiakas voi kuvitella, että työhön voidaan tehdä muutoksia yhtenäin.

-Kivet maksetaan, kun ne tilataan, näin asiakasta sitoutetaan prosessiin. Tämä erityisesti arvokkaampien kivien kohdalla.



Ammattilaisen on ohjattava tilannetta niin, että suunnitteluprosessin keskivaiheilla tulee piste. Jolloin halutut materiaalit, raha ja suunnitelma lopputuloksesta saadaan kohtaamaan.

*-Koru tehdään tästä materiaalista, näillä kivillä, kuvanmuokaisen suunnitelman pohjalta, sovittuun kokoon ja tähän hintaan.*

-Asiakkaalle ilmoitetaan ainoastaan liikkeen katteellinen ja ALV-verollinen hinta.





”Asiakas pyytää saada kuvia työvaiheista.”

-Älä näytä koskaan kuvia keskeneräisestä korusta. (Poikkeuksena sormuksen koon varmistaminen haastavaa sormusta tehtäessä)

Mikäli suostut lähettämään asiakkaalle kuvia sähköpostiin/näytät keskeneräistä korua, saattaa käydä seuraavaa:

-Asiakas alkaa epäillä tekijän ammattitaitoa Joudut selittämään loputtomiin ”kyllä siitä hyvä tulee”.

-Viet itseltäsi työrauhan, koska kaikki aikasi kuluu työvaiheidesi selittämiseen.

-Pahimmassa tapauksessa asiakas haluaa keskeyttää korun teon, peläten että korusta on tulossa aivan kamala ja täysin vääränlainen, kuin mitä on suunniteltu.

*Tämä korostuu erityisesti nuorilla suunnittelijoilla, joilla ei ole vielä paljon referenssejä, joilla näyttää osaamistaan. Referensseillä tarkoitan valmiita esittelykorkoruja, joiden perusteella asiakas näkee yleisen työn laadun ja luottaa suunnitellun korun lopputuloksen vastaavaan tasoon.*



Valmista työtä luovuttaessasi asiakkaalle älä kerro pienistä epäolennaisista ”virheistä” työssä. Kuten naarmuista, tai pienistä rei’istä juotoskohdissa.

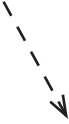

Valmiin työn luovuttaminen asiakkaalle on eräänlainen luopumisprosessi. Siinä tekijä päästää käsistään päiviä, viikkoja tai kuukausia työstimänsä tuotoksen, josta saatu korvaus vaihtelee tyydyttävästä jopa tappiolliseen. Työssään kehittyminen on kuitenkin palkitsevaa ja mahdolliset huonommin mennee prosessit unohtuvat kuitenkin nopeasti. Hieman huonommalla katteella tehty yksittäinen ylityöllistänyt asiakastyö voi työlään luomisprosessin kautta tuoda ajatuksen uuteen mallistoon. Se voi tuoda ohessaan myös toisen asiakkaan.

-Luovuuteen kuuluu riskinotto. Uusien mallien tekemiseen liittyy aina riski toimivuuden, käytettävyyden ja kestävyys suhteen



Jokainen asiakasprosessi on ratkaistava ennenkokemattomalla tavalla, sillä niissä ei ole yhtä tarkkaa kaavaa, mutta kardinaalivirheitä välttämällä voi suurimman osan mahdollisista ongelmatilanteista estää tapahtumasta.

## 9 Prosessin arviointi ja tulevaisuuden näkymät

### 9.1 Tekninen kehittyminen

Opinnäytteessäni työstämilleni koruille olen asettanut sellaisen laatuvaatimuksen, että ne olisi voitu tilata mistä tahansa suomalaisesta tasokkaasta kultasepäntuotteesta. Ilman usean vuoden kokemusta ja ilman alan peruskoulutusta (kultasepäntuotteen artesaani) olen kuitenkin päässyt mielestäni säädyliseen lopputulokseen. On ollut uutta ja haasteellista asettaa itsensä asiakastöissä ammattilaisen asemaan. Asiakastöissä on liikuteltu useita tuhansia euroja rahaa, joka on luonut sekä kiinnostusta, että suorituspaineita muotoiluprosessien läpiviemiseen. Taloudelliset, sekä asiakaspohjaiset sitoumukset ovat myös konkretisoineet työtäni huomasti. Laadukkaat materiaalit ovat mahdollistaneet kehitykseni teknisillä osa-alueilla. Niiden kanssa työskentely on auttanut myös materiaalituntemukseni vahvistumista.

### 9.2 Asiakastyö

Työskentely asiakkaiden kanssa on ollut mielekästä ja antoisaa. Yhdessä luomamme korut ovat mielestäni tätä päivää. Niissä täyttyvät osaltaan määrittelemäni uniikkikoruihin kantautuneet tyylilliset muutokset. Ne kuvastavat sekä minun, että asiakkaan näkemystä hienosta ja omaperäisestä – yksilöllisesti suunnitellusta, uuden tyyppisestä arvokorusta.

Huomioitavaa: Kahdessa kolmesta asiakasprosessista on tekijällä ja asiakkaalla tuttavuus ennestään. Sormukset on myös toteutettu opiskelijatyönä, joka vääristää hieman kokonaisuutta. Normaalisti käytettävissä olevat resurssit materiaalin valintaan ovat rajallisemmat.

### 9.3 Tulevaisuus

Työkentän tekee mielenkiintoiseksi se, että tyylit ja suuntauokset vaihtuvat paljon nopeammin kuin aikaisempina vuosisatoina. Internetin välityksellä leviävät nopeasti uudet marginaalittyyliit, joista osa voi kasvaa suurenkin käyttäjäryhmän suosikiksi. Suunnittelijan kannalta oman tyylin eteenpäin vieminen on helpompaa kuin ennen. Kanavat näkemyksen esille saamiseksi muuttuvat nekin jatkuvasti. Uusien kanavien löytämisessä on oltava ajan hengessä mukana, tai mikä parempaa – askeleen edellä muita.

Vahvasti länsimaista (vanhaa) kulutustyyliä ihannoiva markkinasektori kasvaa huimasti mm. Kiinassa, missä statuksen näyttäminen on nyt arkipäivää. Vastaavasti Suomessa ja Euroopassa ympäristötietoisuuden kasvamisen myötä on otettava huomioon eettinen tuotantotyyli ja marginalisoituneet tyyli mieltymykset. Ei ole mahdollista vain suoltaa markkinoille koruja, jotka ovat kalliita ja hienoja. Asiakkaiden tietoisuuden lisääntyminen korualasta vaatii myös enemmän korumuotoilijalta. Loppuun luonnehdin pähkinänkuoressa henkilökohtaisen selviytymispakkaukseni nykymarkkinoille: On oltava realistinen, luova ja sopivasti hullu löytääkseen uuden markkinaraon.

## Internetlähteet

Suomen Kultaseppien Liitto Ry. 2015. Jalometallit. [viitattu 10.04.2015]. saatavissa: <http://www.suomenkultaseppienliitto.fi/korutietoa/jalometallit/>

Suomen Kultaseppien Liitto Ry. 2015. Esittely. [viitattu 10.04.2015]. saatavissa: <http://www.suomenkultaseppienliitto.fi/esittely/>

Yle Uutiset Pohjanmaa. 29.04.2011 / päivitetty 06.06.2012. Diana-sormuksen suosio säilynyt vuosikymmenten ajan. Katriina Luoma-Aho. [viitattu 10.04.2015]. saatavissa: [http://yle.fi/uutiset/diana-sormuksen\\_suosio\\_sailynt\\_vuosikymmenten\\_ajan/5350901](http://yle.fi/uutiset/diana-sormuksen_suosio_sailynt_vuosikymmenten_ajan/5350901)

Nimim. zonnaasd, 13.06.2014. Urbaani Sanakirja.com. saatavissa: <http://urbanisanakirja.com/word/spornoseksuaali/>

## Kirjallisuusluettelo

Jewellery In Finland. 2012. Marianne Aav, Anna-Liisa Amberg, Raimo Fagerström & Ulla Tillander-Godenhjelm. Art-Print. Helsinki

Penny Proddow. 1996. Diamonds: A Century of Spectacular Jewels. A Times Mirror Company. New York

Eligius. 2006. Jalot kullan takojat. juha Kallio & Mia Kirjavainen. Gummerus Kirjapaino Oy. Helsinki

Itsenäisyyden Ajan Suomalainen Koru. 2014. Helena Pahlman, Lars Pahlman, Tuula Poutasuo, Päivi Ruutiainen, Ulla tillander-Godenhjelm & Esko Timonen. Bookwell Oy. Porvoo

Total Recall. Uskomaton Elämäntarinani. 2012. Arnold Schwarzenegger. Suomenkielinen laitos: Kustannusosakeyhtiö Otava Oy. Keuruu

## Kuvalähteet

**Lähteet, joita ei ole mainittu kuvan yhteydessä, tai kuvat eivät ole tekijän omia.**

Museovirasto. Rautakausi. Hopeafiligraanilintu v. 800-1025. [13.04.15]. saatavilla: <http://www.nba.fi/fi/kansallismuseo/opetus/opetuspaketit/esihistoria/tietoa/rautakausi/7>

Museovirasto. 27.01.2014. Kultasormus Jutta Kuitunen/teksti. Stina Björklund/kuva. [13.04.15] saatavissa: [http://blogi.nba.fi/2014/tapaus\\_espoon\\_kultasormus](http://blogi.nba.fi/2014/tapaus_espoon_kultasormus)

Östergötlands museum. 23.11.2012. Linköping. [13.04.15] saatavissa: <http://arkeologiostergotland.blogspot.fi/2012/11/biskop-brask-intar-museet-pa-lordag.html>

Jewellery In Finland. 2012. Jewellery as indicator of status. Sivut 34

Bukowskis. Huutokaupat. Pikari, hopeaa, Sigfried Carlenius Tornio 1766. [14.04.15]. saatavissa: <https://www.bukowskis.com/fi/auctions/F169/445-pikari-hopeaa-sigfried-carlenius-tornio-1766-korkeus-19-cm-paino-395-g>

Museovirasto. Turun Museokeskus. Kokoelmat. [14.04.15]. saatavissa: <http://suomenmuseotonline.fi/fi/kohde/Turun+museokeskus/TMM12877%3A56?itemIndex=159102>

Jewellery In Finland s. 51. Kaulakoru v. 1830-1840. Per Adolf Lönnroth, Loviisa. Turku museum Centre.

Jewellery In Finland. s. 18. Rintaneula. A. Tillander, n. 1900, Pietari.

Eric O. W. Ehrström. 1901. Solki, kengän soljet, kaulakoru, korvakorut, 1902. (Jewellery In Finland s. 82, 84, 87).

Eero Rislakki. Rannerengas. 1956. Kalevalakoru. (Jewellery In Finland 104)

Kirsti Ilvessalo. Rannerengas. 1956. Kalevalakoru. Design Museum. (Jewellery In Finland 104)

EPA / Yle Pohjanmaa. 6.6.2012. Dianan Sormus. [16.04.15]. saatavissa: [http://yle.fi/uutiset/diana-sormuksen-suosio\\_sailynt\\_vuosikymmenten\\_ajan/5350901](http://yle.fi/uutiset/diana-sormuksen-suosio_sailynt_vuosikymmenten_ajan/5350901)

Itsenäisyyden Ajan suomalainen Koru. Kuva otettu kirjan kannesta 17.4.15 / Sami S.

Oiva Ketolainen. 1940. Rannekoru. Kuva Teemu Töyryläinen. Itsenäisyyden Ajan suomalainen Koru s. 57.

Michael Kors. laukku, Polyvore. [17.4.15]. saatavissa: <http://www.polyvore.com/cgi/img-thing?.out=jpg&size=l&tid=99502658>

First for women E-commerce LTD. Aliexpress. 2014 New russian style rivet shoes. [17.4.15]. saatavissa <http://www.aliexpress.com/w/wholesale-russian-fabric.html>

Cartier. Panthère ring. [17.4.15]. saatavissa: <http://www.cartier.com/collections/jewelry/collections/panthere-de-cartier/panthere-de-cartier-rings/n4193100-panthere-ring>

DH Gate. Kännykän suojakotelo. [17.4.15]. saatavissa: <http://www.dhgate.com/product/fashion-luxury-diamond-bling-flip-pu-leather/193281563.html>

Five Free Apps, 2015. ”MTV”. [17.4.15]. saatavissa: <http://www.fivefreeapps.com/2009/05/lovin-the-80s-the-year-is-1981.html/>

MTV. Georgelois. [17.4.15]. saatavissa: <http://www.georgelois.com/images/Milestones/milestones%20images/I%20want%20my%20MTV.jpg>

Red Coco. "MTV". [17.4.15]. saatavissa: <http://www.red-coco.com/2011/07/happy-4th-from-paris.html>

Plugin Mag. "MTV". [17.4.15]. saatavissa: <http://www.plugin-mag.com/wp-content/uploads/2014/11/MTV-Tie-Dye.jpg>

Vhotalking. "Max Headroom" 1985. [17.4.15]. saatavissa: [http://farm3.static.flickr.com/2381/2233448822\\_a7d9d103a8\\_m.jpg](http://farm3.static.flickr.com/2381/2233448822_a7d9d103a8_m.jpg)

Bastardswordsman. "MTV". [17.4.15]. saatavissa: <http://bastardswordsman.tumblr.com/post/46085186105/the-redbox-diaries-an-anatomy-of-film-addiction>

John Romero, 1994. ID Software. (Pixgood)[17.4.15]. saatavissa: <http://pixgood.com/john-romero-doom-2.html>

Apogee. Duke Nukem 29.01.1996. Agent Palmer. [17.4.15]. saatavissa: <http://agentpalmer.com/5814/media/duke-nukem-3d-is-a-pop-culture-icon-that-was-and-still-is-a-great-video-game/>

Wachowskin veljeksset, 1999. Kiron Bondale / 22.06.2014. [17.04.15]. saatavissa: <https://kbondale.files.wordpress.com/2014/06/matrix.gif>

Taru Sormusten Herrasta. 2001. Peter Jackson. [17.04.15]. saatavissa: [http://www.aliexpress.com/store/product/Free-Style-1x-Set-LOTR-Lord-Of-The-Rings-Elven-Leaf-Brooch-Arwen-Evenstar-Pendant/829574\\_1854695764.html](http://www.aliexpress.com/store/product/Free-Style-1x-Set-LOTR-Lord-Of-The-Rings-Elven-Leaf-Brooch-Arwen-Evenstar-Pendant/829574_1854695764.html)

Taru Sormusten Herrasta. 2001. Peter Jackson. [17.04.15]. saatavissa: <http://fancy.com/things/295192945/The-Lord-of-the-Rings-Sterling-Silver-Arwen-Evenstar-Pendant-|WBshop.com-|Warner-Bros.?utm=userprofile>

Travis G. T. Connors 2003. Safiiri ja Granaatti Sormus. Art Jewelry Today, s.40. Meilach Zona D. 2003. schiffer Publishing Ltd. USA

Diane Petersen. Rannerengas. Art Jewelry Today, s.40. Meilach Zona D. 2003. schiffer Publishing Ltd. USA

Helfried Kodré 1999. Amy. Art Jewelry Today, s.40. Meilach Zona D. 2003. schiffer Publishing Ltd. USA

H. R. Giger. Alien 1979. [21.4.15]. saatavissa: <http://www.hrgiger.com/alien.htm>

Todd Reed. kultasormus timanteilla. [20.4.15]. saatavissa: <http://toddreed.com/jewelry/mens/rings>

Ylämaan Spectroliitti. Spektroliittikivi ja kello. [21.4.15]. saatavissa: [https://c2.staticflickr.com/8/7120/7608763750\\_343817f7a8\\_b.jpg](https://c2.staticflickr.com/8/7120/7608763750_343817f7a8_b.jpg)

Ringolog. [20.4.15]. saatavissa: <http://www.ringologs.com/wp-content/uploads/2014/05/solitaire-diamond-rings-4.jpg>

Rings With Love. [20.4.15]. saatavissa: <http://www.ringswithlove.com/engagement-rings/affordable-engagement-rings-how-find-them/>

Spacegems. Meteorite rings. [20.4.15]. saatavissa: <http://www.spacegems.org/>

Tamara Kay. Ocean breeze, rannerengas. Art Jewelry Today, s.40. Meilach Zona D. 2003. schiffer Publishing Ltd. USA

Betty h. Longhi. Portals. Riipus ja kaulakoru. Art Jewelry Today, s. 33.Meilach Zona D. 2003. schiffer Publishing Ltd. USA

Rob jackson, 2000. Kultasormus. s. 59. 1000 Rings. 2006. Marthe Le Van.Sterling Publishing Co. Inc. New York

Hanna Hamilton & Robin Martin-Cust, 2000. Kultasormukset. s. 383. 1000 Rings. 2006. Marthe Le Van.Sterling Publishing Co. Inc. New York

21Diamonds. Kultasormukset, Alberta, Smaragdi. [20.4.15]. saatavissa: <http://www.21diamonds.fi/Online/Kultasormukset/Alberta/Smaragdi/Smaragdi/Keltakulta-375.html?>

Wikipedia. 04.04.2014. Castle Romeo. [15.04.15 ]. saatavissa: [http://upload.wikimedia.org/wikipedia/commons/1/19/Castle\\_Romeo.jpg](http://upload.wikimedia.org/wikipedia/commons/1/19/Castle_Romeo.jpg)

James Cameron. 1991. Youtube. Terminator - Skynet Wars - Red Band Trailer. [15.04.15 ]. saatavissa: [http://i.ytimg.com/vi/R\\_JR-UVPvtw/maxresdefault.jpg](http://i.ytimg.com/vi/R_JR-UVPvtw/maxresdefault.jpg)

Don English. Las Vegas News Bureau, Las Vegas Sun. Lee Merlin ”Miss Atomic Bomb 1957”. [16.04.15]. saatavissa: <http://www.historybyzim.com/2013/03/miss-atomic-bomb/>

University of Nevada, Las Vegas Libraries. Operation Cue Bomb. Linda lawson ”Miss Cue”. 01.03.1955.[16.04.15]. saatavissa: <http://www.historybyzim.com/2013/03/miss-atomic-bomb/>

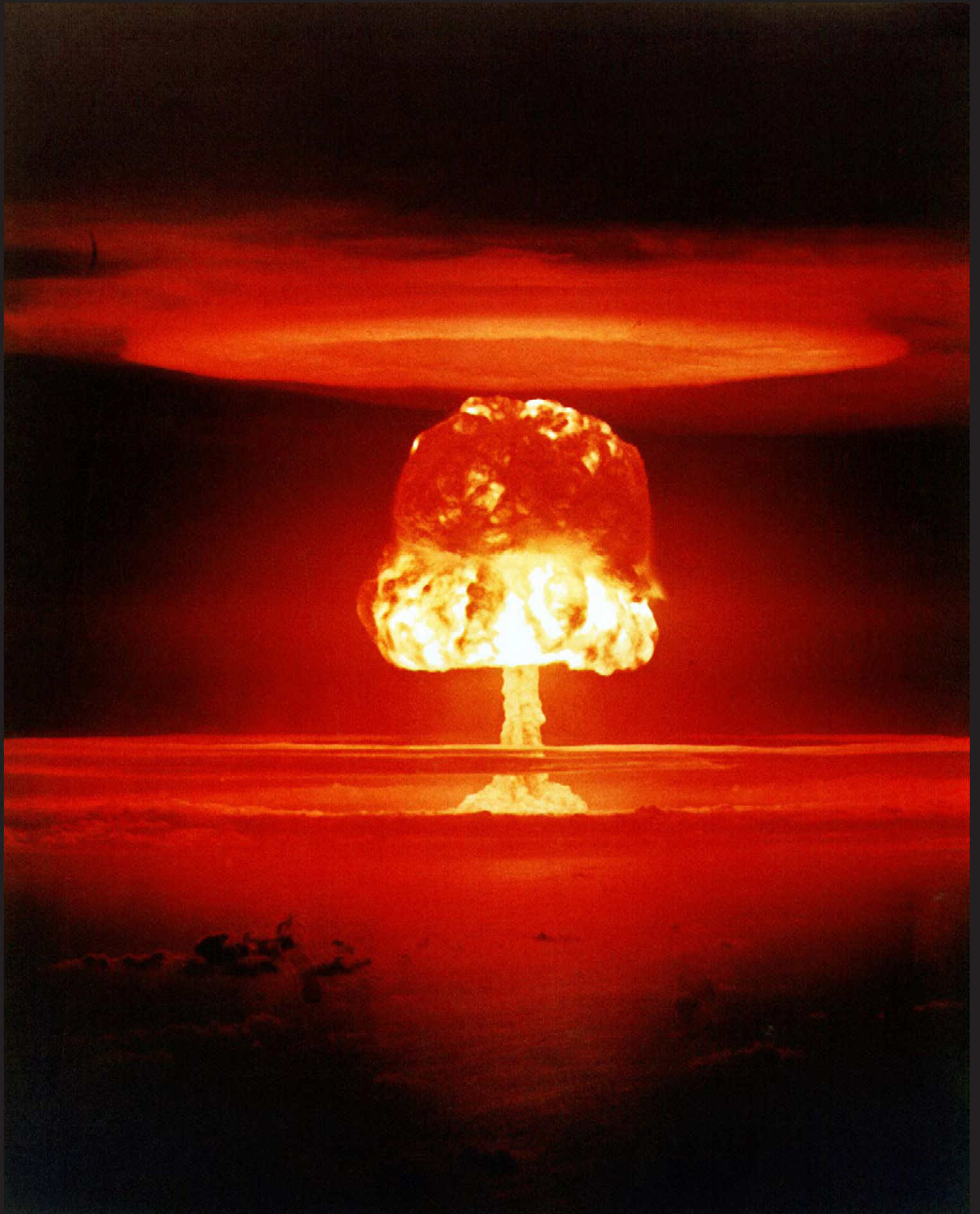

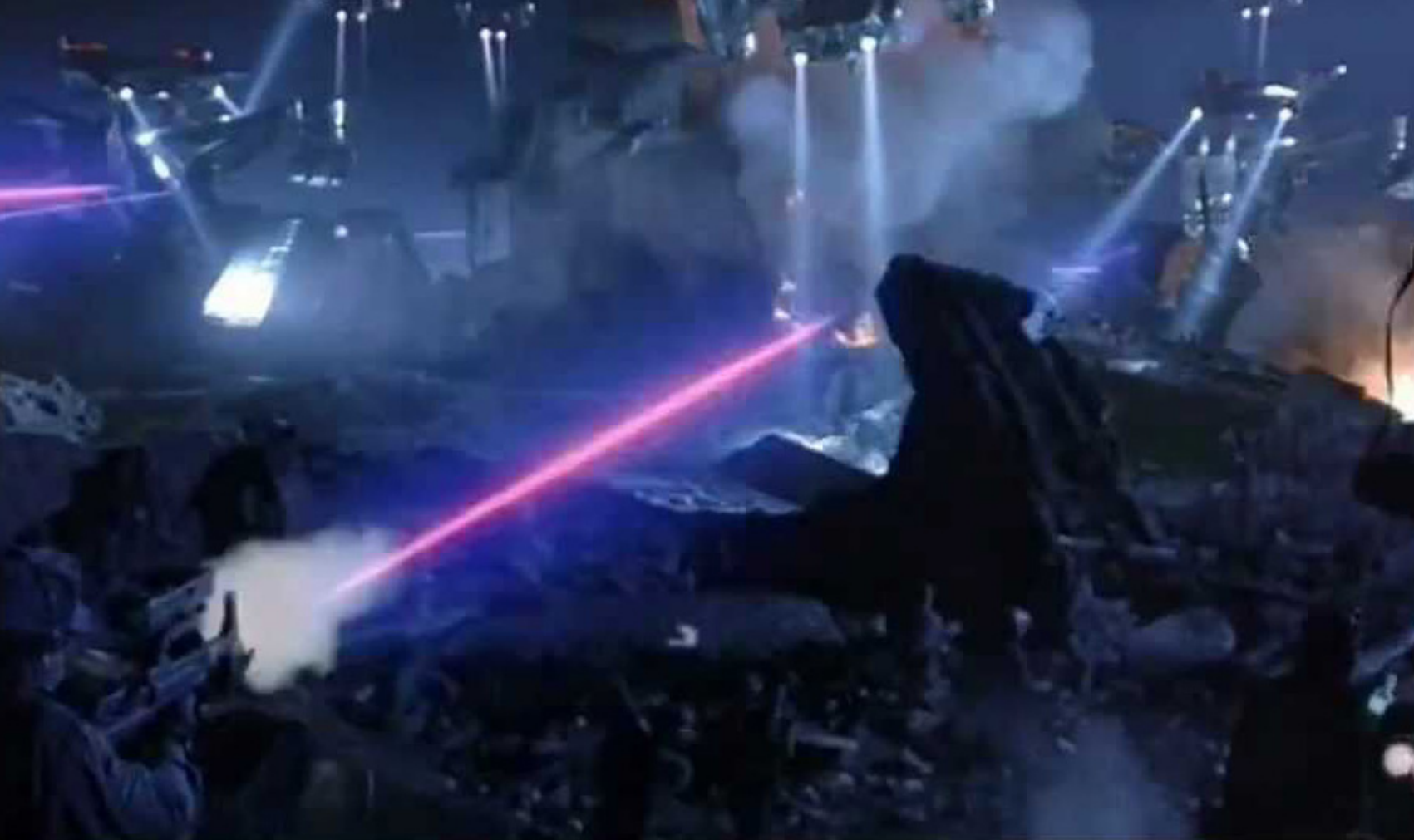

Kohtaus Terminator 2 -elokuvasta vuodelta 1991. Tietoiseksi tullut Skynet-tietokone aiheuttaa ydinsodan. Kuvassa ydinsodan jälkeinen aika (Ohjaus/käsikirjoitus: James Cameron).

## Dystopia

1980-luvulla luultiin, että sormuksen pahin uhka on ydisota. 2010-luvulla se on internet. Tietokoneella ollessa ja näppäimistöllä kirjoitettaessa ovat sormukset sormessa vain tiellä. Kookkaat sormukset otetaan usein pois sormesta. Ulkonevia ja monimutkaisia sormuksia aletaan näin jopa välttämään. Sen seurauksena päädytään mahdollisimman yksinkertaiseen sormusvalintaan. Kallista ja näyttävää sormusta ei ole myöskään tarpeellista ostaa, koska kuvan sellaisesta voi vaikka asettaa työpöydän taustakuvaksi. Josta sen näkee lähes yhtä usein, kuin sormessaan. Koska vietämme kohta suurimman osan ”sosiaalisesta” ajastamme pimeässä, eri mallisten ja -kokoisten näyttöpäätteiden ääressä, onkin täysin turhaa hankkia sormusta IRL-kontaktien vähyyden johdosta.

1700-luvulla ihmiset ostivat mm. tauluja ja koruja virikkeeksi, sekä teettivät muotokuvia muistoksi. Näistä fyysisistä esineistä virisi keskustelun aiheita sosiaalisissa tilanteissa, kuten esimerkiksi päivällisellä ja illanistujaisissa. Nykyään sosiaalinen elämä riippuu lähinnä siitä, kuinka nopea internetyhteys on.

Koenkin suurta mielihyvää korujen tekijänä aina, kun näen sormuksen hukanneen ihmisen kauhistuneen ilmeen. Maailmanloppua kuvastavan tilanteen näkeminen luo ainakin minulle uskoa tulevaan, sekä siihen, että korut ovat ihmisille vielä tärkeitä.



Jäähdytinsormus, Sami Salo, 2014.

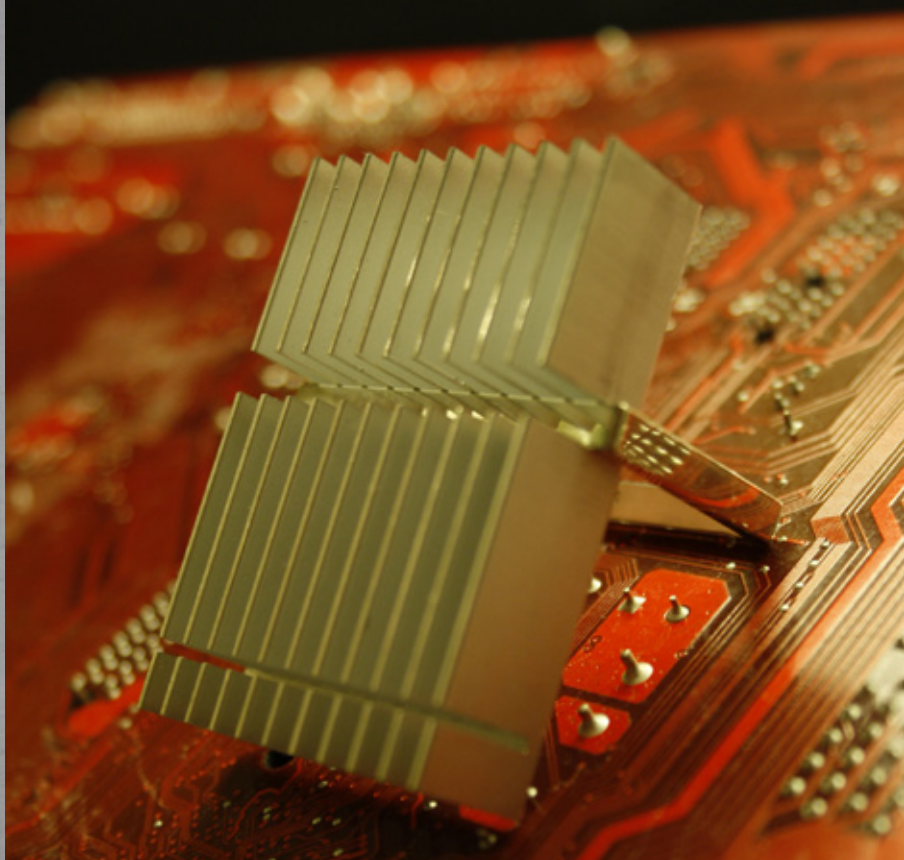

## Utopia

Pyrin luomaan linkkejä uusien ja vaikeidenkin asioiden välille.

*Korut ovat osa Sami Salon Jäähdytinkoru-korusarjaa, jonka fiktiivisenä tausta-ajatuksena on liiallinen altistuminen päätetyöskentelylle, jonka seurauksena kehomme alkaa vaatia ulkoista lisäjäähdytystä.*



Jäähdytinpanta, Sami Salo, 2014.

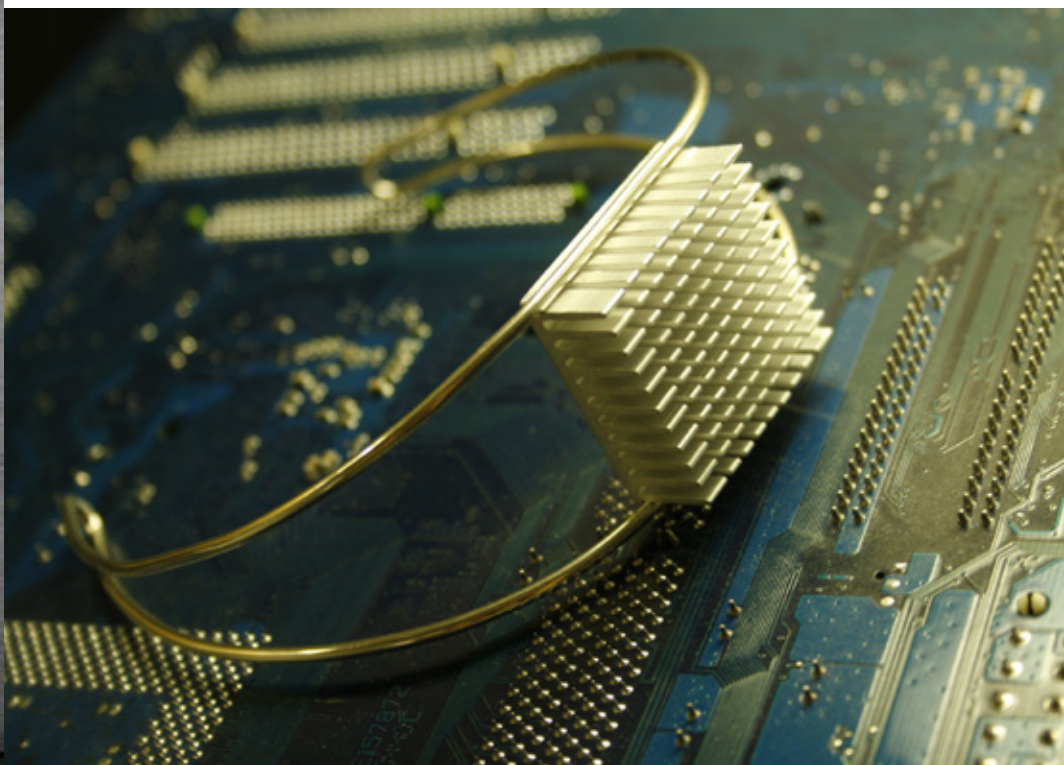



Lee Merlin, "Miss Atomic Bomb 1957."  
(Don English)

– Ainakin historiassa on niin tehty.



Linda Lawson, "Miss-Cue". Operation Cue Bomb 1955 (University of Nevada)



## Loppusanat

*Joskus asetun mielummin kauas tavanomaisen ulkopuolelle ja järkyttän ihmisiä. Kapinallisuus oli yksi niistä asioista, jotka ajoivat minut pois Itävallasta. En halunnut olla samanlainen kuin kaikki muut. Pidin itseäni erikoisena ja ainutlaatuisena enkä keskimääräisenä Hansina tai Franzina.*

*Fanaattisuus on tapa onnistua. Kehonrakennus oli mitätön urheilumuoto silloin, kuin minä olin Mr Olympia. Me taistelimme saadaksemme edes vähän näkyvyyttä mediassa. Niinpä aloin kertoa toimittajille, että lihasten pumppaaminen tuntui paremmalta, kuin orgasmi. Se oli hullu lausunto, mutta se ylitti uutiskynnyksen. ihmiset kuulivat sen ja ajattelivat, että jos treenaaminen on parempaa kuin seksi, minäkin kokeilen sitä! (Arnold Schwarzenegger, 622)*

**MINUSTA KORUISSA PITÄÄ OLLA MYÖS SEKSIÄ  
JA KONEROMANTIikkaa.**

*- Sami Salo*

Supermegaüber  
– KIITOS –  
meidän luokan  
HEIDI URNBURGILLE  
kielipoliisina toimimisesta

