



Tuotantomuotojen vertailu

Kuvaajana toimiminen käsikirjoitetussa ja
käsikirjoittamattomassa tuotannossa.

LAHDEN
AMMATTIKORKEAKOULU
Kulttuuriala
Viestinnän Koulutusohjelma
Multimediatuotannon pääaine
Opinnäytetyö AMK
Kevät 2016
29 sivua
Niko Rönkkö

Lahden ammattikorkeakoulu
Viestinnän Koulutusohjelma

RÖNKKÖ, NIKO:

Tuotantomuotojen vertailu
Kuvaajana toimiminen
käsikirjoitetussa ja
käsikirjoittamattomassa tuotannossa.

Multimediatuotannon opinnäytetyö, 29 sivua

Kevät 2016

TIIVISTELMÄ

Opinnäytetyön kirjallinen osuus käsittelee kuvaajan työtehtävien vertailua kahdessa toisistaan poikkeavasta tuotantomuodosta, jotka ovat musiikkivideo ja aftermovie. Tuotantojen välillä on selkeitä eroja, jotka vaikuttavat kuvaajan tehtäviin.

Opinnäytetyön tarkoituksena on havainnollistaa, mihin työvaiheisiin kuvaajan tulee keskittää resurssejaan. Havainnollistan eroja vertailemalla neljää tuotantoa, jotka kuvasin 2015-2016 välisenä aikana. Kyseessä ovat kaksi musiikkivideota: Jyrkkä167-Vanha Minä ja MJR-Votu[^], sekä kaksi aftermovieta: Summer Sound 2015 ja abiristeilyt 2016. Toimin kaikissa tuotannoissa pääkuvaajan tehtävissä.

Vertailu osoitti, että musiikkivideot ovat ennalta hallittavissa oleva kokonaisuus, joissa korostuu esituotannon merkitys. Aftermoviet ovat taas puolestaan livekuvaustilanteita, joissa ratkaisee kyky tehdä nopeasti oikeita päätöksiä.

Asiasanat: kuvaaja, videokuvaaja, cinematographer, director of photography, dop, musiikkivideo, aftermovie

Lahti University of Applied Sciences
Degree Programme in Multimedia production

RÖNKKÖ, NIKO:

Production Comparing
Director of photography's duties in
two different kind of production types.

Bachelor's Thesis in Multimedia production

29 pages

Spring 2016

ABSTRACT

In the written part of my thesis I explore the duties of the director of photography in two different kind of production types. The production types are music video and aftermovie. There are clear differences between these two production types and they all affect the duties of the director of photography.

The goal of this thesis is to explain which steps of the production process should be emphasized in the different production types. The thesis uses four productions. I was the director of photography in all of those and they were executed between the years 2015 and 2016. These productions included two music videos: Jyrkkä167-Vanha Minä and MJR-Votu^, and two aftermovies: Summer Sound 2015 and abiristeilyt 2016.

Comparing these two production types demonstrated that music videos are pre-managed projects where pre-production tasks and planning play a key role. On the other hand in aftermovie production you are filming live and you need to react fast to any changes in the plans made earlier.

Keywords: videographer, director of photography, cinematographer, dop, music video, aftermovie

SISÄLLYS

1	JOHDANTO	4
2	KUVAAJAN TEHTÄVÄT	5
2.1	Kuvaajana pientuotannossa	5
2.2	Esituotanto	6
2.2.1	Kuvakäsikirjoittaminen ja pohjakuvat	6
2.3	Kuvaukset	8
2.4	Jälkituotanto	9
3	TUOTANTOJEN ESITTELY	10
3.1	Musiikkivideo	10
3.1.1	Jyrkkä 167 – Vanha Minä	11
3.1.2	MJR – Votu^	12
3.2	Aftermovie	15
3.2.1	Summer Sound 2015 –festivaalit	15
3.2.2	Abiristeilyt 2016	17
4	TUOTANTOMUOTOJEN VERTAILU	18
4.1	Esituotanto	18
4.1.1	Kuvakäsikirjoittaminen ja pohjakuvat	18
4.1.2	Työnjako	20
4.1.3	Kuvauslokaatit	20
4.1.4	Kuvauskaluston suunnitteleminen	22
4.2	Kuvaukset	22
4.2.1	Kuvauspaikkojen valmistelu	22
4.2.2	Kuvaaminen	23
4.2.3	Valaisu	27
4.3	Jälkituotanto	28
5	YHTEENVETO	30
	LÄHTEET	31

1 JOHDANTO

Vertailen opinnäytetyössäni, kuinka pääkuvaajan (Director of Photography) tehtävät vaihtelevat kahden toisistaan poikkeavan tuotantomuodon välillä. Käytän vertailussani esimerkkinä kahta musiikkivideota, sekä kahta aftermovieta, joissa olen kaikissa toiminut pääkuvaajana, sekä kameramiehenä. Musiikkivideot edustavat hallittua ja käsikirjoitettua kokonaisuutta, kun taas aftermoviet puolestaan käsikirjoittamatonta ja hallitsematonta kokonaisuutta.

Kaikki neljä videota on tilattu yrityksemme Lafka Median kautta ja kaikki projektit ovat alusta loppuun suunniteltu yhteistyössä asiakkaiden toiveet ja vaatimukset huomioiden. Musiikkivideot ovat tuotettu kappaleista Jyrkkä167 - Vanha Minä, sekä MJR (Majuri) - Votu[^]. Aftermoviet on tilattu tapahtumista Summer Sound –festivaalit 2015, sekä Abiristeilyt 2016. Videoiden tilaajina ovat SummerSound Oy, sekä HimosLomat.

Valitsin aiheen, sillä olen saanut mahdollisuuden toimia pääkuvaajana useassa erilaisessa ja mielenkiintoisessa projektissa 2015-2016 välillä. Halusin vertailla millaisia konkreettisia eroja, kahden itseäni kiinnostavan tuotannon välillä on. Keskeisimmät erot näkyvät esituotannossa ja kuvaustilanteissa. Paneudun niihin tarkemmin tekstissäni.

2 KUVAAJAN TEHTÄVÄT

Kuvaaja on ohjaajaa lähimpänä toimiva työryhmän jäsen, jonka tehtävänä on vastata luovasti kuvallisesta ilmaisusta. Kuvaajan tehtävissä vaaditaan laajaa teknistä osaamista, sekä vahvaa taiteellista näkemystä ja sopeutumiskykyä. (Laitinen, K., Raike, A. & Viikari, T. Suomen Elokuvaajien yhdistys F.S.C ry. Ammatti taiteellisessa elokuva- ja televisiotuotannossa. [Viitattu 20.4.2016]. Saatavissa:

http://elokuvantaju.uiah.fi/oppimateriaali/tuotanto/artikkelit/toimenkuva_kuvaaja.jsp & <http://elokuvantaju.uiah.fi/oppimateriaali/tuotanto/kuvaaja.jsp>)

Tehtävät saattavat kuitenkin vaihdella paljon tuotannon budjetin, koon, kulttuurin, sekä työryhmien toimintatapojen mukaan. Isoissa suuren budjetin elokuvatuotannoissa kuvaaja ei koske kameraan itse, vaan hänen tehtävänä on vastata siitä, miltä kuva näyttää visuaalisesti.

Toteuttaakseen visionsa kuvaaja antaa ohjeita ja käskyjä kameraoperaattoreille, joiden tehtävänä on reagoida kohtauksen tapahtumiin pitäen kuva hallitun näköisenä ja kohtauksessa tapahtuva toiminta kuvassa. Kuvaajan apuna toimii myös yhdestä kahteen kamera-assistenttia, joista ensimmäinen on myös focus puller, eli skarppaaja. Heidän tehtävänä on pitää kuva tarkkana, kuvauskalusto kunnossa ja toimintavalmiina, vaihtaa objektiiveja, vaihtaa muistikortteja tai filmiä, mitata etäisyys kuvattavan tapahtuman ja kameran välillä, sekä lyödä klaffi. Lisäksi kuvaaja ohjaa myös valaisijaa, eli gafferia, joka huolehtii kuvan valaisemisesta kuvaajan vision mukaisesti, sekä grippejä, joiden tehtäviin kuuluu huolehtia valokaluston ja kuvauskaluston siirtämisestä. (Hurbis-Cherrier, 2007)

2.1 Kuvaajana pientuotannossa

Yllämainittua mallia käytetään useimmiten erittäin suurissa Yhdysvaltalaisissa elokuvatuotannoissa. Sen sijaan kookkaammissakin Suomalaisissa tuotannoissa, sekä myös pienen budjetin tuotannoissa, tuotantotiimin jäsenten välinen toimintamalli on usein joustavampi ja

pääkuvaajakin saattaa yhtä lailla toimia kameran varressa tehden edellä mainittujen viiden henkilön työpanoksen tai osan siitä. Kuvaajalla on siitä huolimatta vastuu visuaalisen ilmeen onnistumisesta.

Kaikki neljä tuotantoa, jotka ovat opinnäytetyöni pohjana, on toteutettu pienen tuotantotiimin voimin. Pienessä tuotantotiimissä on sekä vahvuutensa, että heikkoutensa. Pienellä työryhmällä toimiminen vähentää turhaa hierarkiaa työntekijöiden välillä, mutta vaatii taas puolestaan tekijöiltä suurempaa työpanosta, sekä valmiutta toimia myös omien vastuualueidensa ulkopuolella.

2.2 Esituotanto

Kuvaajan tehtäviin esituotannossa kuuluu tehdä kuvakäsikirjoitus, joka laaditaan useimmiten ohjaajan kanssa yhteistyössä käsikirjoituksen pohjalta. Kuvaajan tulee myös suunnitella miten ja millaisella kalustolla kuvataan, miten kohtaus valaistetaan ja mitä erikoiskalustoa kuvauksissa tarvitaan. Esituotantovaiheessa kuvaajan on myös hyvä kartoittaa ohjaajan kanssa kuvauspaikat etukäteen läpi, ettei kuvaustilanteissa kuluisi ylimääräistä aikaa.

2.2.1 Kuvakäsikirjoittaminen ja pohjakuvat

Kuvakäsikirjoittamisella tarkoitetaan kohtauksen sisäisten ottojen piirtämistä ennen kuvauksia. Yleisin tapa hahmotella ottoja on luonnostella ne paperille, mutta vaihtoehtoisesti kuvakäsikirjoituksen voi laatia myös piirtämällä sen tietokoneella, valokuvaamalla tai 3D-mallintamalla. Kuvakäsikirjoitusta laadittaessa pohjana kannattaa käyttää samaa kuvasuhdetta, jota käytetään myös itse kuvaustilanteessa. (Hurbis-Cherrier, 2007)

Kuvakäsikirjoitukseen merkitään kaikki tarvittavat tiedot, kuten kohtauksen ja oton numero, kameran ja näyttelijöiden liikkeen suunnat, sekä lyhyt kertomus siitä, mitä kuvassa tapahtuu. Kuvakäsikirjoitusta ei ole pakollista laatia jokaisesta kohtauksesta, mutta se helpottaa ohjaajan, kuvaajan, sekä kameraoperaattorien välistä kommunikaatiota kuvaustilanteessa ja lisäksi sen avulla luodaan ensimmäinen ymmärrettävä visuaalinen toteutus kuvattavan videon sisällöstä. Tyylliteltyä kuvakäsikirjoitusartistin tekemää kuvakäsikirjoitusta voidaan myös näyttää asiakkaalle, jotta tämä hahmottaa paremmin miltä tuotanto tulee lopulta näyttämään. Kuvakäsikirjoitus itsessään ei ole kiveen kirjoitettu lopullinen suunnitelma, vaan siitä voidaan tarvittaessa poiketa kuvaustilanteen mukaan. (Hurbis-Cherrier, 2007)

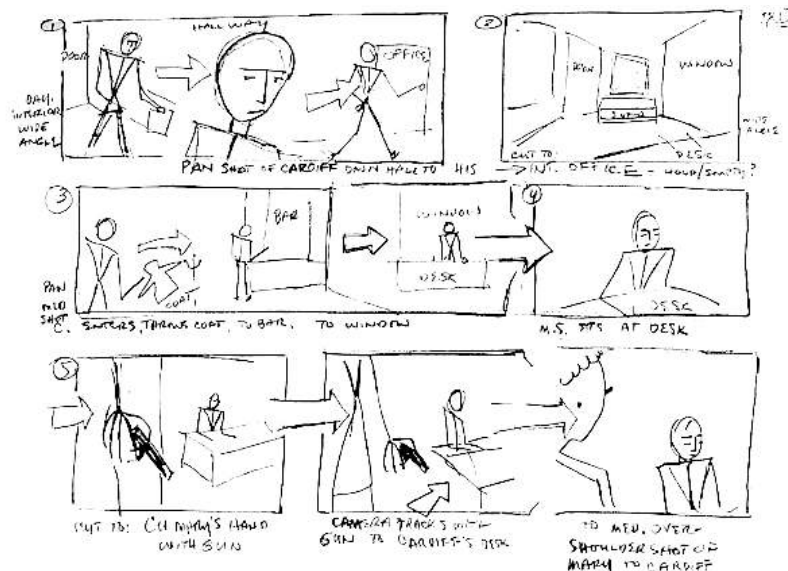

Kuva 1. The Ohio State University. Kuvakäsikirjoitus.

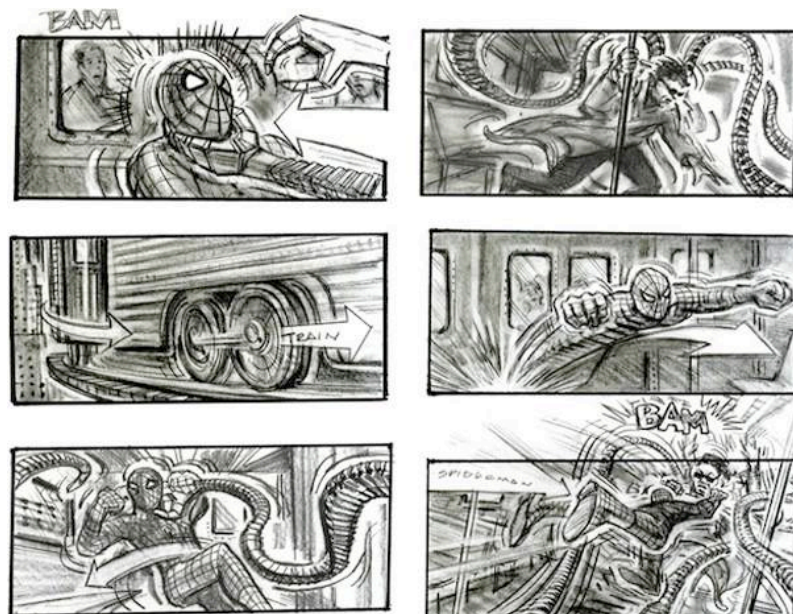

Kuva 2. Buchinsky, C. Spiderman 2 storyboard

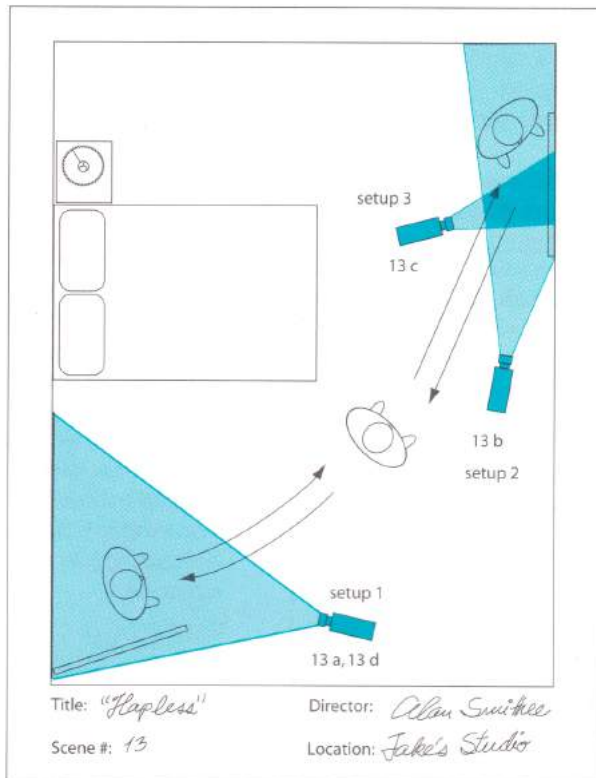

Kuva 3. Smethee, A. Overhead Diagram.

2.3 Kuvaukset

Juuri ennen kuvausten alkamista, kun kuvaus- ja valokalusto on jo paikallaan, kuvaaja käy vielä ohjaajan kanssa läpi kohtauksen sisällön ja tapahtumat. Tämän jälkeen hän ohjaa valaisijoita säätämään valaistuksen mieleisekseen ja varmistaa, että kameraoperaattori tietää mitä hänen kuuluu tehdä, ja että kuvakompositio on oikeanlainen. (Hurbis-Cherrier, 2007)

Kuvausten aikana kuvaaja tarkkailee kameraoperointia, sekä kuvateknisiä asioita. Lisäksi kuvaaja tarkkailee, että valaistus toimii halutulla tavalla ja kuva näyttää visuaalisesti oikeanlaiselta. (Hurbis-Cherrier, 2007)

Kuvaaja päättää ohjaajan kanssa yhteistyössä, tuleeko kohtaus kuvata uudelleen. Jos kohtaus tarvitsee kuvata uudelleen valaisun tai vääränlaisen kameraoperoinnin takia, tulee kuvaajan antaa ohjeita, kuinka tilanteessa voisi toimia paremmin. Korjausten jälkeen samat työvaiheet toistuvat, kunnes kohtaus saadaan kuvattua riittävän hyvin. (Hurbis-Cherrier, 2007)

Toinen keino hahmotella kuvaustilanteita etukäteen, on kohtauksista piirrettävät pohjakuvat. Niissä määritellään näyttelijöiden paikat, sekä liikuminen kohtauksessa. Sen lisäksi pohjakuvien avulla määritetään myös kuvaus- ja valokaluston paikat, sekä kuvauskulmat ja kameran liikkeet. (Hurbis-Cherrier, 2007)

2.4 Jälkituotanto

Kun kuvaukset ovat saatu päätökseen ja materiaali siirrettyä talteen tietokoneelle, on seuraava vaihe jälkituotanto, joka muodostuu perinteisesti viidestä eri vaiheesta. Ensimmäiseksi tehdään niin sanottu alkutyö, jossa videokuva ja ääni synkronoidaan toisiinsa, mikäli ulkoista äänitallenninta on käytetty. Kaikki kuvattu materiaali järjestellään ja katsotaan läpi. Materiaali karsitaan siten, että sen seasta erotellaan onnistuneet otot epäonnistuneista. Toinen vaihe on leikkaaminen, jossa muodostetaan kokonaisuus kuvatusta materiaalista. Leikkaaja rakentaa tarinan ensisijaisesti kuvakäsikirjoituksen ja käsikirjoituksen pohjalta. Kolmas vaihe on äänien leikkaaminen. Neljännessä vaiheessa leikatut äänet miksataan ja lisätään äänisuunnittelun mukaiset tehosteäännet, sekä mahdollisesti musiikkia. Viidennessä vaiheessa kuvaan lisätään visuaaliset efektit ja värimääritellään teos. (Hurbis-Cherrier, 2007)

Yhdistävä seikka aftermovien ja musiikkivideon leikkaamisen välillä on se, että perinteiseen jälkituotantomalliin verrattaessa ääni on aina lähtökohtana teoksen leikkaamiselle. Aftermovien osalta äänityön on oltava valmis viimeistään materiaalin karsimisen jälkeen ja musiikkivideossa taas ääni, eli musiikkikappale on lähtökohtana sille, että tuotanto ylipäänsä aloitetaan.

Jälkituotantoon liittyvät työtehtävät koskevat myös kuvaajaa. Kuvaaja on vastuussa värimäärittelyn valvomisesta ja siitä, että kuvattu materiaali vastaa myös määrittelyn jälkeen tunnelmaa, jota kuvaaja on halunnut tuoda ilmi kuvia suunnitellessaan. (Hurbis-Cherrier, 2007)

Tuotantotiimimme pienen koon vuoksi olemme toimineet siten, että jokaisessa aftermovie-tuotannossa kameraoperoijat karsivat itse kuvaamansa materiaalin läpi ja poistavat niin sanotut epäonnistuneet otot, sekä kuvat, joissa on samankaltaisuutta keskenään.

3 TUOTANTOJEN ESITTELY

Käytän opinnäytetyöni pohjana kahta musiikkivideota, sekä kahta aftermovieta, joissa kaikissa toimin itse pääkuvaajana. Valitsin kyseiset tuotannot, koska ne sisältävät riittävästi vertailukelpoista materiaalia.

3.1 Musiikkivideo

Musiikkivideot ovat lyhyitä kuvatallenteita, joissa useimmiten kuvitetaan visuaalisesti jokin uutuuskappale ja keskitytään yhtyeeseen tai artistiin esittämässä kappaletta (Soramäki, 1990). Nykyisellään musiikkivideot ovat muodoltaan myös pitkälti taiteellisia tulkintoja tai lyhytelokuvia, joissa on selvä tarinallinen draaman kaari.

Musiikkielokuvien esittämisen muoto on muuttunut paljon vuosien saatossa. Ensimmäiset musiikkivideot ilmestyivät 1970-luvun alussa ja alkoivat yleistyä vauhdilla. Musiikkivideot elivät kulta-aikaansa 1980-luvulla, jolloin perustettiin ensimmäinen yhtäjaksoisesti musiikkivideoita esittävä Yhdysvaltalainen kanava MTV (Music Television). (Alanen & Pohjola, 1992). Suomessa musiikkivideobuumi nousi huippuunsa 1995-2001 välisenä aikana, kun MTV3 alkoi esittämään nuorille suunnattua viihteellistä musiikkivideo-ohjelmaa nimeltä Jyrki.

2010-luvulle tultaessa musiikkivideoiden esitysmuoto on muuttunut siten, että nykyisin musiikkivideot ladataan lähes poikkeuksetta yleisön katsottavaksi sosiaaliseen videopalveluun YouTubeen, josta videot ovat katsottavissa maailmanlaajuisesti missä ja milloin vain. YouTube on myös mullistanut tavan, joilla artistit ansaitsevat rahaa julkaisemistaan videoista. Sen sijaan, että myytäisiin musiikkivideokasetteja niin kuin vielä 1970-luvun alussa, artistit tienaa YouTube-videoihin sijoitettujen mainosten avulla, josta myös videopalvelu saa osansa.

3.1.1 Jyrkkä 167 – Vanha Minä



Kuva 4. Lafka Media. 3 Jyrkkää.

Jyrkkä167 on Lahtelainen nouseva rap-artisti, jolle lähdimme tuottamaan musiikkivideota kesällä 2015. Ensimmäisessä artistin kanssa käydyssä palaverissa saimme alustavat raamit, millaista musiikkivideota artisti toivoo meidän tekevän. Saimme täysin vapaat kädet juonen, taiteellisen toteutuksen, sekä kuvakerronnan osalta. Jyrkkä167:n (Jyri Turkulainen) ainoa toive oli, että videossa olisi jonkinlainen tarina.

Ensimmäisessä tuotantotiimimme luovassa palaverissa, kävimme vastaavan tuottajan Jesse Braunin, sekä tuottaja Mikko Kuoppasalmen kanssa läpi, millaista projektia lähtisimme toteuttamaan. Suunnittelimme palaverin aikana alustavan rungon tarinalle, jonka jälkeen aloimme, miettimään projektin budjettia, kuvauslokaatioita, ja –aikatauluja, tarvittavaa kuvaus- ja valokalustoa, tuotantotiimiä, sekä käytännön järjestelyjä.

Musiikkivideot ovat yleisesti ottaen nopeita tuotantoja, joissa kuvaukset kestävät vain yhdestä kahteen päivään. Sen sijaan, että olisimme kuvanneet nopealla aikataululla, päätimme tehdä videota pikkuhiljaa kesän mittaan saadaksemme siihen mielenkiintoisia ja erilaisia kuvauspaikkoja. Kuvasimme musiikkivideota lopulta yhteensä yli 21 eri lokaatiossa, yhdeksänä eri päivänä. Kuvauspäivien pituudet vaihtelivat neljästä tunnista kahdeksaan tuntiin. Myös työryhmämme kokoonpano vaihteli kuvauspäivästä riippuen. Itse toimin lähes jokaisessa kuvauspaikassa kameran takana, mutta myös Olli Matikainen toimi kameramiehenä osassa

kohtauksista. Meillä ei ollut ohjaajaa käytössämme kaikkina kuvauspäivinä, mutta silloin kuvaaja hoiti myös ohjaajan tehtäviä.

3.1.2 MJR – Votu^



Kuva 5. Lafka Media. Piru.

MJR, joka on tunnettu myös artistinimillä Majuri ja Majakka, tilasi Lafka Median kautta musiikkivideon kappaleesta Votu^, hänen uudelta levyltään Ovrtrnt Season.01. Kuultuani kappaleen ja luettuani musiikkivideosta tehdyn treatmentin, päätin jättää projektin omalta osaltani tekemättä. Tilaaja halusi välttämättä tehdä musiikkivideoon sellaisia visuaalisia ratkaisuja, jotka olivat mielestäni kyseenalaisia. Lisäksi alkuperäisen idean mukaan videoon tahdottiin käyttää materiaalia, johon emme olisi saaneet immateriaalioikeuksia. Niinpä videoon palkattiin ulkopuolinen freelancekuvaaja.

Jouduin kuitenkin osaksi projektia, kun pääkuvaaja sairastui kaksi päivää ennen kuvauksia ja tuotanto olisi jäänyt toteuttamatta, jos en olisi lähtenyt siihen mukaan. Suostuin musiikkivideon pääkuvaajaksi, kun musiikkivideon tuottaja kertoi minulle, että kuvakäsikirjoitus oli jo tehty lähes valmiiksi ja pystyisin etenemään suoraan sen mukaan. Pyysin kuvakäsikirjoitukset ja viimeisimmän version käsikirjoituksesta itselleni ja sain ne itselleni seuraavan päivänä.

Päivää ennen kuvauksia sain valitettavasti huomata, että kuvakäsikirjoitusta oli tehty vain muutaman kuvan verran, muutamasta eri kohtauksesta. Niinpä

aloitin kuvakäsikirjoittamisen seuraten käsikirjoitusta ja suunnitellen kohtaukset sen mukaisesti.

Kuvauspäivänä lähdimme tuotantotiimin kanssa kohti Tamperetta ja viimeistelin kuvakäsikirjoituksen tuotannon ohjaajan ja toisen kameramiehen Olli Matikaisen kanssa automatkan aikana. Kuvaustiimiimme kuului Olli Matikaisen ja minun lisäksi myös tuottaja Mikko Kuoppasalmi, sekä Niki Soukkio, joka toimi valaisijana, sekä assistenttina.

Kuvakset oli tarkoitus suorittaa yhden päivän aikana 18:00 ja 00:00 välisenä aikana, kahdessa eri lokaatiossa. Saavuimme kuvauspaikalle kello 16:00 tarkastamaan tilat, jotka olimme nähneet aiemmin ainoastaan valokuvista, sekä rakentamaan kuvausvaloja. Kuvauspaikat osoittautuivat lähestulkoon kuvia vastaaviksi vaikkakin hieman pienemmiksi ja sotkuisemmiksi.

Olin kuvakäsikirjoittanut tarinan siten, että kamera liikkuu suurimmassa osassa kohtauksista hitaasti aina joko horisontaalisesti, vertikaalisesti tai syvyys suunnassa ja siksi kuvaukset suoritettiin lähes kokonaisuudessaan kolme akselista sähköistä kuvanvakaajaa (gimbal) avuksi käyttäen. Varmistin ennen kuvauksia sähköisen kuvanvakaajan toiminnan, sekä tein ennen kuvauksia vaadittavat huoltotoimenpiteet.

Aloitin rajaamalla oman kamerani, kakkoskameran, sekä lisämonitorin näyttöihin oikean kuvasuhteen 2,35:1 (CinemaScope), joka on yleisesti elokuvissa käytettävä 16:9 kuvasuhteeseen verrattuna huomattavasti laajempi kuvasuhde. Koska käyttämästämme kamerasta Panasonic Lumix GH4:stä ei saa kameran asetuksista säädettyä kuvasuhdetta oikeaan muotoon, tein rajaukset läpinäkyvällä teipillä, jonka värjäsin punaisella tussilla. Läpinäkyvän, punaiseksi värjätyt teipin käyttäminen on siitä syystä kätevää, että punainen erottuu selkeästi, sekä tummasta, että vaaleasta taustasta. Lisäksi läpikuultava teippi ei peitä kameran antamia tietoja suljinajasta, sekä aukosta, jotka muuten jäisivät piiloon.

Kuvasuhteen rajaamisen jälkeen asetin kameroihin oikeanlaiset ennalta sovitut väriasetukset ja otin kameroihin oikean valkotasapainon, puhdistin kaikki tarvitsemamme objektiivit (Panasonic 14-42, 2.8f, Voigtländer 25mm, 0.95f, sekä Sigma 17-35, 2.8f), valmistelin etukäteen latauspisteet tyhjeneviä kameran ja gimbalin akkuja varten. Sillä välin ohjaaja Olli Matikainen kävi näyttelijöiden kanssa läpi kuvausten sisällön ja huolehti, että kaikki henkilöt olivat puvustettu oikein. Pääsimme aloittamaan kuvaukset aikataulun mukaisesti kello 18:00.

Vastoinkäymisiltä ei välttytty, sillä sähköisen kuvanvakaajamme meni rikki heti ensimmäisen kuvatun kohtauksen jälkeen. Vika oli lähestulkoon peruuttaa kuvaukset, sillä gimbalista irtosi akkuun kiinnitettävä liitin, joka esti kuvanvakaajan virransaannin. Saimme onneksi hankittua tarvittavat välineet ja osat, joiden avulla pystyin korjaamaan vakaajan, mutta kuvausajastamme korjaamiseen meni kokonaisuudessaan noin tunti hukkaan. Onnistuimme kuitenkin välttymään muilta vastoinkäymisiltä ja kuvaukset sujuivat lopulta kiitettävästi. Lopetimme kuvaukset 01:00 myöhästyen ennalta määritetystä suunnitelmasta yhden tunnin.

Yllätykset eivät loppuneet vielä täysin kuvausten jälkeenkään, sillä minulle selvisi, että alkuperäisen käsikirjoituksen mukainen ulkopuolelta tuleva materiaali oltiinkin päätetty jättää pois tuottajan ja ohjaajan päätöksestä. Tämä tarkoitti sitä, että kuvaamamme materiaali tuli saada riittämään myös niihin kohtauksiin, joihin sitä ei ollut suunniteltu. Onneksemme kuvasimme sen verran ylimääräistä materiaalia, että sitä oli riittävästi videon leikkaamista varten.

Kaikesta huolimatta musiikkivideon kuvaukset olivat erittäin opettavainen ja antoista kokemus, sillä kyseessä oli ensimmäinen musiikkivideotuotantomme. Lisäksi opin paljon uusia kuvausteknisiä asioita, kuten käyttämään sähköistä kuvanvakaajaa.

3.2 Aftermovie

Aftermovie tuotantona on melko uusi käsite, eikä sille ole olemassa vielä selkeää suomenkielistä vastinetta. Aftermoviella kuitenkin tarkoitetaan lyhyttä mainosvideota tapahtumasta, jossa korostetaan, kuinka hyvä tunnelma yleisöllä ja artisteilla on. Aftermoviesta voidaankin siis puhua eräänlaisena realitymainoksena, jossa tapahtuman parhaat kohdat kiteytetään musiikkivideon kaltaiseen koosteeseen.

Aftermovie voi olla osittain käsikirjoitettu, tai ennalta suunniteltu, mutta koska aftermovie on aina livetapahtumasta tehty video, liittyy siihen vahvasti dokumentaariset ennalta arvaamattomat tapahtumat ja sattumanvaraisuus.

3.2.1 Summer Sound 2015 –festivaalit



Kuva 6. Lafka Media. Laser-show.

Summer Sound on vuosittain järjestettävä konemusiikkifestivaali, jossa esiintyy kattaus alan vaikuttavimpia artisteja. Festivaalit kestivät kaksi päivää, sekä festivaalien oheistapahtumat yhden päivän.

Päätimme lähteä toteuttamaan festivaaleille mahdollisimman paljon tapahtuman näköistä aftermovieta. Tapahtumassa oli yhteensä kolme erilaista lavaa, sekä yksi oheisulkoilmatapahtuma ja yökerhossa järjestettävät viralliset jatkot. Kaikki kolme lavaa olivat erilaisissa paikoissa ja niissä oli omanlaisensa tunnelma, sekä hieman erilainen musiikkitarjonta.

Niinpä päätimme jakaa videon osiin siten, että tapahtumat etenevät esiintymislavojen mukaisessa järjestyksessä ja siirtymät lavojen välillä toteutetaan tarinaosuuden kautta.

Tarinaosuuden suunnittelimme yhdessä tuottajamme Jesse Braunin, sekä tarinan ohjaajan kanssa. Esituotannossa tehtäviini kuului suunnitella tapahtumaa varten tulevat erikoiskuvat, sekä kuvalista, jonka pohjalta tarinaryhmän kuvaaja pystyy käsikirjoituksen lisäksi kuvakäsikirjoittamaan tarinan etenemisen.

Käsikirjoittajamme suunnitteli tarinaan perinteistä draamankaarta noudattelevan tarinan, jossa päähenkilö tavoittelee kohdehenkilöä ja saa tämän vastoinkäymisten jälkeen kiinni.

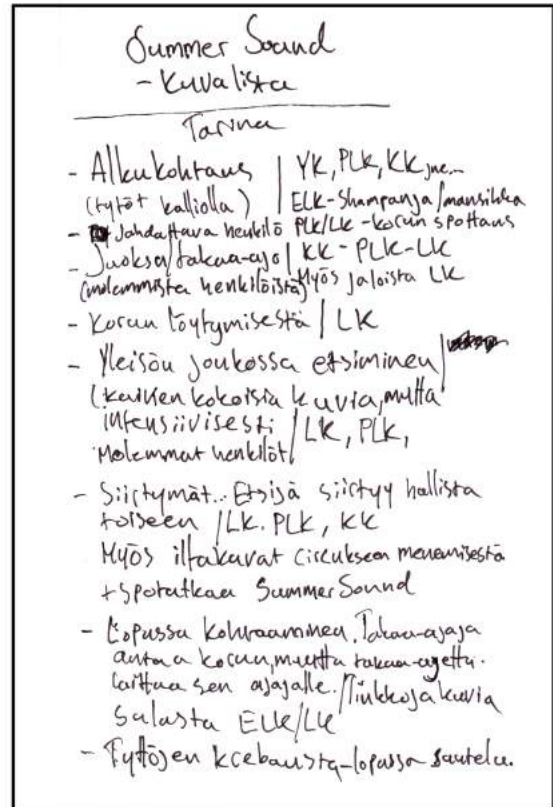

Kuva 7. Lafka Media. Kuvalista.

Päätimme ratkaista tapahtuman kuvaamisen siten, että esiintyjät ja tapahtumakuvat kuvattiin kolmen hengen työryhmällä, johon itsekin kuuluin. Lisäksi palkkasimme tarinan kuvaamista varten ulkopuolisen kuvausryhmän, johon kuului ohjaaja, sekä videokuvaaja. Tämän lisäksi hankimme tapahtumaan myös ilmakehuustiimin, jonka kanssa kävimme yhdessä läpi millaisia kuvia tapahtumasta tulisi ottaa ja mitkä kuvat olisivat tarpeellisia juonen kannalta. Kuvasimme tapahtuman kolmen kuvausryhmän voimin, joissa kuvaajia oli yhteensä kuusi.

3.2.2 Abiristeilyt 2016



Kuva 8. Lafka Media. Yleisokuva.

Abiristeilyt ovat abiturientteja varten laivalla järjestettävä tapahtuma. Tänä vuonna olimme mukana kuvaamassa neljällä eri risteilyllä. Tapahtumista tuotimme yhden aftermovien. Työryhmämme koostui neljästä kuvaajasta, jotka jaettiin kahden hengen tiimeihin, toinen ryhmä kuvaamaan Helsingistä, ja toinen Turusta lähteviä risteilyjä.

Päätimme tuottaa tapahtumasta juonettoman aftermovien, jonka tavoitteena olisi välittää, kuinka hyvä ja iloinen tunnelma Abiristeilyillä oli. Tapahtuma tilattiin meiltä HimosLomien toimesta.

4 TUOTANTOMUOTOJEN VERTAILU

Seuraavaksi vertailen musiikkivideoiden, sekä aftermovien eroavaisuuksia ja yhtäläisyyksiä pääkuvaajana oman toimintani kautta. Koska musiikkivideon voi tehdä keikkataltioinnista leikatusta materiaalista ja aftermovien voi osin käsikirjoittaa, käsittelen musiikkivideoita opinnäytetyössäni ennalta suunniteltuna, käsikirjoitettuna ja hallittuna kokonaisuutena, kun taas aftermovieita hallitsemattomana livetapahtuman kuvaamisena.

Sekä musiikkivideon, että aftermovien kuvauksissa ja kuvauksia valmistellessa ovat pääkuvaajan työvaiheet lähestulkoon samanlaiset. Työtavat puolestaan saattavat poiketa toisistaan paljonkin näiden kahden tuotantomuodon välillä.

4.1 Esituotanto

Seuraavaksi käyn esituotannon tehtäviä läpi ja vertailen musiikkivideoiden, sekä aftermovieiden eroavaisuuksia ja yhtäläisyyksiä oman toimintani kautta. Vertailen kuinka kuvakäsikirjoittaminen, työtehtävien jakaminen, kuvauslokaatioiden ja kuvauskaluston valitseminen eroavat toisistaan musiikkivideo- ja aftermovietuotantojen välillä.

4.1.1 Kuvakäsikirjoittaminen ja pohjakuvat

Pääkuvaajana olen ollut vastuussa kaikkien neljän esimerkkivideon kuvakäsikirjoittamisesta. Sekä musiikkivideot, että aftermoviet vaativat kuvakäsikirjoittamista. Erona näiden tuotantojen välillä on kuitenkin se, että musiikkivideot vaativat kohtausten tarkkaa ennalta suunnittelua ja piirtämistä, kun taas isossakin aftermovien tuotannossa saattaa riittää pelkää suuntaa antava lista tarvittavista kuvista. MJR:n musiikkivideon osalta kuvakäsikirjoitin tarinan kokonaisuudessaan läpi lukuun ottamatta kohtia, joissa ihmiset juhlivat. Tein myös kuvista etukäteen alustavat pohjakuvat käyttäen apunani kuvauslokaation pohjapiirrosta.

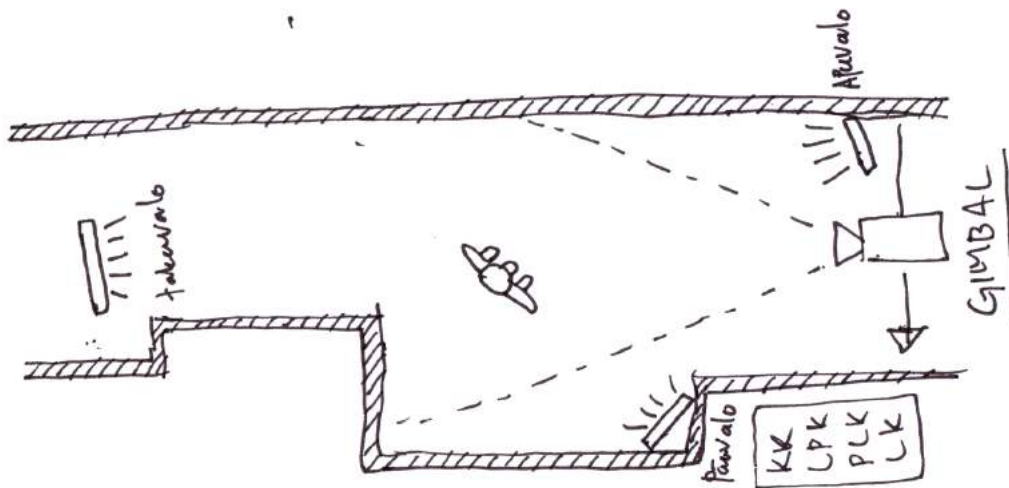
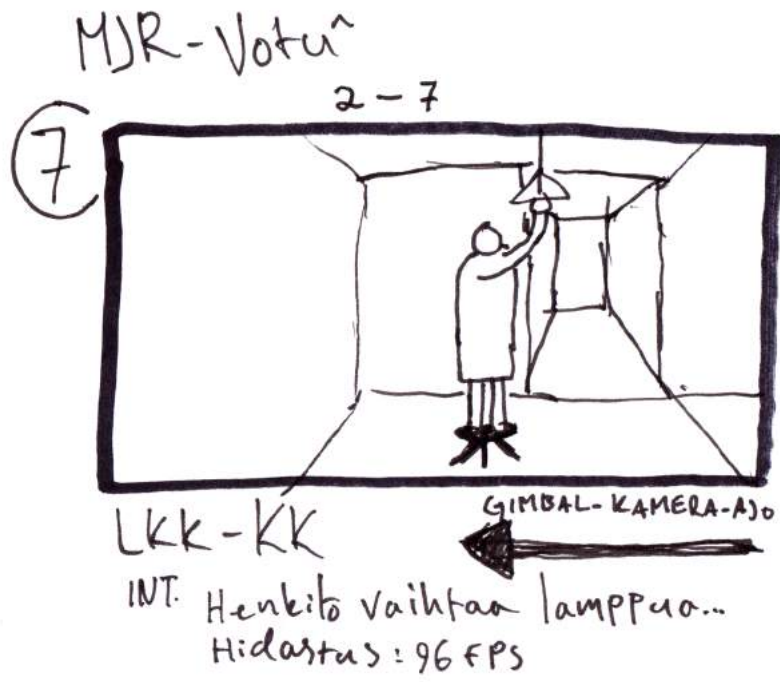

Kuvat 9-11. Lafka Media. Kuvakäsis, pohjakuva & valmis otos.

4.1.2 Työnjako

Aftermovien tuotannon koosta riippuen kuvauksissa tarvitaan mahdollisesti useampaa kameraryhmää, joista jokaisella on tuotannossa omat tehtävänsä. Myös musiikkivideon kuvauksissa saattaa tulla vastaan tilanteita, joihin tarvitaan erikoisosaajaa, kuten ilmakehää. Esimerkkitapauksessa käytimme useampaa työryhmää Summer Soundissa. Meillä oli tapahtumassa artistien ja yleisön kuvaustiimi, ilmakehää, sekä tarinankuvaustiimi. Päävideokuvaajana tehtäviini kuului sopia ennalta, mikä jokaisen ryhmän tehtävä on kuvauksissa ja millaisia kuvia tapahtumasta tarvitaan.

Selkeästi käsikirjoitetussa tuotannossa on selkeämpi työnjako, kuin livekuvauksessa. Ennalta määritellyt roolit tekevät työn tekemisestä saumatonta ja nopeaa. Kuvaajana pidän siitä, että minulla on koko ajan selvä yhteys muuhun tiimiin. Musiikkivideoiden kuvauksissa kokonaistilanteen valvominen onnistuu vaivattomasti, kun taas livekuvaustilanteissa voi muiden kameraoperaattorien kuvaamista tarkastella hallitsemattomasti ainoastaan silloin tällöin. Livekuvaustuotannoissa selvitänkin usein viimeistään kuvauspäivän lopuksi, millaisia kuvia kukin kameraoperaattori on ottanut ja kirjoitan listan, millaisia kuvia tarvitaan vielä lisää.

4.1.3 Kuvauslokaatiot

Kuvauspaikoilla on merkittävä osuus kuvausten onnistumiseen ja siihen miltä lopullinen tuote tulee näyttämään. Jyrkkä167:n musiikkivideota varten käytimme lukuisia työtunteja kuvauspaikkojen suunnitteluun ja niiden etsimiseen, jotta lopputuloksesta tulisi mahdollisimman hyvä. Aftermovieiden osalta kuvauspaikkojen suunnittelu on kuitenkin mahdotonta, sillä livetilanteessa kuvauspaikkoihin ei ole mahdollista päästä vaikuttamaan.

Käsikirjoitetuissa tuotannoissa olen pääkuvaajan tehtävissä suunnitellut miltä kohtausta varten tulevan kuvauspaikan tulisi näyttää. Tämän jälkeen tuottaja on puolestaan etsinyt toiveiden mukaisen paikan, jonka jälkeen olemme vielä käyneet ohjaajan kanssa katsomassa kuvauslokaation paikan päällä, hyvissä ajoin ennen sovittua kuvauspäivää. Pidän siitä, kun kuvauslokaatio voi tarkastaa etukäteen, sillä se lisää mahdollisuuksia kuvata ja valaista tilat paremmin. Lokaatioita tarkastettaessa näkee myös etukäteen, mikä kuvauspaikalla on teknisesti mahdollista ja mikä puolestaan ei.



Kuvat 12-14. Lafka Media. Lokaatio 1, Lokaatio 2 & Lokaatio 3

4.1.4 Kuvauskaluston suunnitteleminen

Tehtävänäni on ollut jokaisessa opinnäytetyössä käsittelemässäni tuotannossa suunnitella ennalta, millainen kuvauskalusto mihinkin projektiin tarvitaan. On tärkeitä huomioida kuvauspaikkojen olosuhteet kalustoa suunniteltaessa.

Aftermovieta laivalla tai musiikkitapahtumassa kuvattaessa on mietittävä, että kuvauskaluston on oltava kokonsa puolesta sellainen, jota kameramies pystyy kantamaan mukanaan kaiken tarvittavan ja pystyy liikkumaan tapahtumaa katsovan yleisön joukossa ja operoimaan kameraa vaivattomasti. Hallittuja kuvausolosuhteita varten kuvaus- ja valokalusto täytyy kuitenkin määritellä erittäin tarkasti. Suunnittelen useimmiten kaluston tarpeen käsikirjoituksen ja kuvakäsikirjoituksen pohjalta. Jonka vuoksi onkin tärkeää, että esituotantovaihe on toteutettu huolellisesti.

Kun kalusto on määritelty tapahtumaa varten, on se hyvä käydä ohjaajan kanssa läpi. Sen jälkeen ulkopuolelta hankittavasta kalustosta tulee tehdä tuottajalle kustannusarvio, jossa on laskettu kuinka paljon kalustosta ja mahdollisista freelancer-työntekijöistä aiheutuu kustannuksia.

4.2 Kuvaukset

Seuraavaksi käyn läpi kuvaustilanteiden välisiä eroja livetapahtumissa ja käsikirjoitetuissa tuotannoissa. Tarkastelen kuvauspaikkojen valmistelun, kuvaamisen ja kentällä tapahtuvan työnjaon eroja.

4.2.1 Kuvauspaikkojen valmistelu

Kuvauspäivinä on hyvä varata reilusti aikaa kuvauspaikalle ennen mahdollisten näyttelijöiden saapumista ja kuvausten aloittamista. Jyrkkä167:n kuvauksissa huomasin, että usein lokaatiosta riippumatta aikaa meni kuvausten valmisteluun noin 2/3 kokonaisajasta. Valmistelun työvaiheisiin kuului suunnitella kamerakulmat, sekä kameran liikkeet. Myös valaisun rakentamiseen kului aikaa suuri osa kuvauksista.

Livetapahtumissa aikaa ei tarvitse varata paljon lokaatioiden valmistelulle, vaan riittää, että käy tarkastamassa ennen kuvauksia millaisessa paikassa kuvaa ja miten siellä pystyy liikkumaan helposti paikasta toiseen. Lokaatiot on hyvä kuitenkin tarkastaa aina kameran kanssa, mahdollisten riskien välttämiseksi. Esimerkiksi Abiristeilyillä lavan taustalla oleva led-näyttö oli samalla taajuudella, kuin kameramme hidastuskuva-asetukset. Kuvauspaikan tarkistettuamme tiesimme näin ollen jo ennen kuvauksia, että hidastuksen käyttäminen lavalle päin kuvattaessa aiheuttaa häiriötä kuvaan ja sitä tulee vältellä mahdollisimman paljon.

4.2.2 Kuvaaminen

Livetilanteen ja käsikirjoitetun tapahtuman kuvaaminen eroavat toisistaan erittäin paljon. Molemmissa kuvaustilanteissa vaaditaan oikeanlaista priorisointia kuvaustilanteissa ja on hyvä tietää jo ennen kuvauksia, kuinka haastavissa tilanteissa voi toimia mahdollisimman tehokkaasti saadakseen hyviä kuvia. Musiikkivideoita kuvatessa toimitaan perinteisin elokuvatuotantomallien mukaisesti, mutta festivaaleilla ja risteilyillä kuvausten hallitseminen kuvaajan asemassa on huomattavasti haastavampaa.

Musiikkivideota kuvatessa on helppoa koordinoida kuvaajan asemassa mitä työryhmä tekee, sillä kaikki ovat samassa tilassa kuvausten aikana. Livetapahtumissa, kuten festivaaleilla ja risteilyillä kuvausten hallitseminen kuvaajan asemassa on huomattavasti haastavampaa. Ympäri tapahtumaa hajaantunutta työryhmää on lähes mahdoton hallita kuvausten aikana, joten siksi onkin tärkeätä sopia ennen kuvauksia, kuinka kuvaustilanteissa toimitaan ja jakaa työtehtävät jo etukäteen kaikkein kameraoperaattorien kesken.

Kuvaustapahtumasta huolimatta tavoitteenani on aina tavoittaa tavoittaa kameraoperaattoreita ja varmistaa että kaikilla heistä on artisteista riittävä määrä erilaisia kuvia. Summer Soundeissa kävin oman livekuvausryhmän lisäksi kuvauspaikalla keskustelua, sekä kuvattua materiaalia läpi myös

ilmakuvaajien, sekä tarinankuvaustyhmän kanssa ja varmistin, ettei mitään keskeisiä kuvia puutu. Sen lisäksi varmistin, että he pysyvät aikataulussa ja että he saavat kuvattua ajoissa kaiken tarvittavan. Yleisesti ottaen en ole joutunut holhoamaan muita kameraoperaattoreita toimiessani kuvaajan roolissa, sillä olen luottanut työryhmän arviointikykyyn kuvien onnistumisen suhteen.

Yleisesti hyväksi havaittu keino on ollut tehdä tuottajan kanssa tapahtumasta kuvausaikataulu jokaiselle tuotantotiimin kameraoperaattorille. Heistä jokaiselle merkitään listalle artistit, joiden

Time Slot	Artist	Country
GLOBAL ARENA		
00.30-02.00	ALESSO	(SE)
23.00-00.30	OLIVER HELDENS	(NL)
21.30-23.00	UMMET OZCAN	(NL)
20.30-21.30	MAT ZO	(UK)
19.30-20.30	MATISSE & SADKO	(RU)
18.00-19.30	HEIKKI L	(FI)
SUMMER SOUND STAGE		
22.00-01.30	ORKIDEA & FRIENDS	
20.30-22.00	ARMAND VAN HELDEN	(US)
19.00-20.30	KLINGANDE	(FR)
18.00-19.00	DANIEL PORTMAN	(CH)
17.00-18.00	TEMPER2 & RONY REX	(FI)
16.00-17.00	HEAVYWEIGHT DJ'S	(FI)
MONDAY BAR HARD STAGE		
21.00-22.00	KUTSKI	(UK)
20.00-21.00	DIGITAL MINDZ	(FI)
19.00-20.00	THE PITCHER	(NL)
18.00-19.00	BASS MODULATORS	(NL)
17.00-18.00	REBOURNE	(NL)
16.00-17.00	FREDDZ	(SE)

kuvaamisesta he ovat vastuussa. Esimerkiksi Summer Soundissa sovimme tuotantotiimimme kesken, että jokainen kuvaaja kuvaa vastuussa olemastaan artistista vähintään viisi erikokoista kuvaa, joista kaikkien tulee olla käyttökelpoisia. Aina kyseistä toimintamallia ei voida noudattaa, mutta se toimii hyvänä ohjenuorana kuvaustilanteissa. Artistikuvien välissä kameraoperaattorien tulee kuvata tapahtumassa yleisö- ja kuvituskuvia. Esimerkikuvassa eriväriset pallot esittävät kutakin kameraoperaattoria.

Kuva 15. Lafka Media. Kuvausaikataulu.

Toisin kuin käsikirjoitettua musiikkivideota kuvatessa, livetapahtumia varten ei voi tehdä kuvakäsikirjoitusta, vaan kaikki kameraoperaattorit ovat osittain sattuman armoilla. Kuvauksiin voi valmistautua tekemällä kuvalistoja tai

luomalla etukäteen mielikuvia, siitä millaisia kuvia tapahtumasta haluaa ottaa.

Kuvan rajaaminen livetilanteessa oikeaoppisesti on käsikirjoitettuun tuotantoon verrattuna vaikeaa, sillä pitää olla koko ajan äärimmäisen valppaana ja reagoida muuttuviin tilanteisiin ja tapahtumiin. Siitä huolimatta, että kuvaa ei välttämättä aina ehdi rajata kunnolla, on tärkeitä muistaa, että tapahtuman talteen saaminen on useimmiten tärkeämpää, kuin täysin oikeaoppinen kahdeksan kuvakoon mukainen rajaus. Välillä nopeasti tehdyt virheelliset rajaukset tai nopeat kameraliikkeet saattavat johtaa onnistuneisiin ja erilaisiin kuviin, jotka tuovat luonnetta lopulliseen videoon.

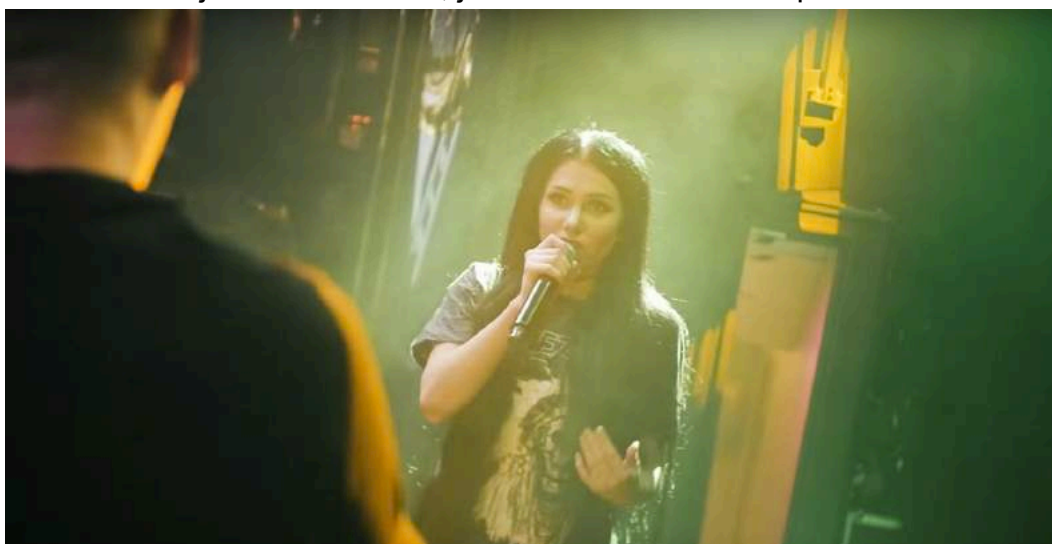

Kuva 16. Lafka Media. Huonosti rajattu kuva.

Kaikki livetapahtumissakaan otetut kuvat eivät välttämättä ole dokumentaarisesti taltioituja, vaan paikallaolijoita voidaan pyytää näyttämään asioita, jotka sopivat videon muuhun sisältöön. Henkilöitä voidaan myös pyytää toistamaan tekemänsä asiat uudelleen, jos oikeaa tapahtumaa ei saatu kuvattua.

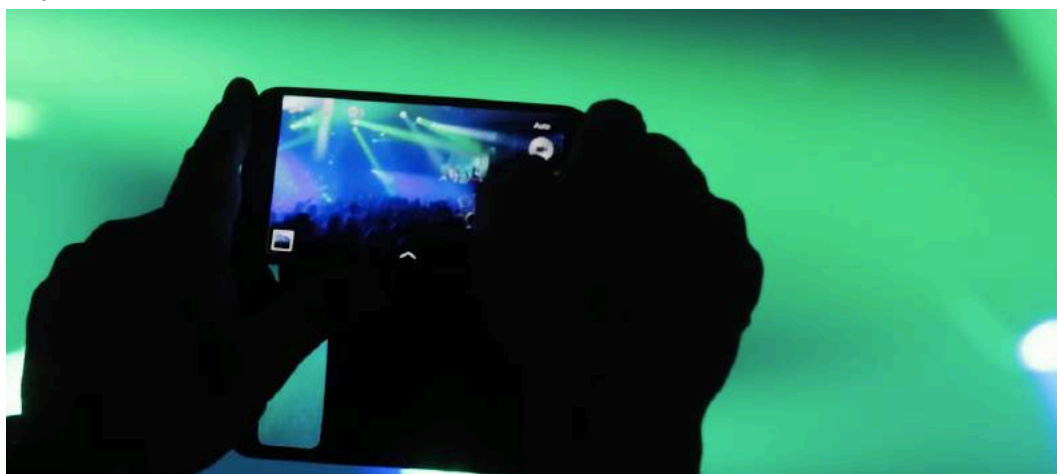

Kuva 17. Lafka Media. Näytelty tilanne.

Käsikirjoitetun musiikkivideon kuvauksissa näyttelijät tietävät, kuinka kuvaksissa tulee toimia ja he osaavat suhtautua kameraan oikealla tavalla. Livekuvaustilanteissa kyseessä on kuitenkin ihmisiä, jotka eivät ole tottuneet siihen, että heitä kuvataan ja eivät välttämättä osaa aina käyttäytyä oikein. Kuvattaessa ihmisjoukon seassa onkin haasteena, että hyvä kuva saattaa mennä pilalle, kun joku kohdehenkilöistä käyttäytyy sopimattomalla tavalla.

Myös tuotantokaluston koko on osana livekuvausten ongelmaa. Suuri osa ihmisistä ei aina tiedä, että järjestelmäkameroilla kuvataankin valokuvien sijaan videokuvaa ja pysähtyvät heti kameran nähtyään poseeraamaan, vaikka videokuvassa liike näyttää paikallaan olemista mielenkiintoisammalta sisällöltä. Kyseisissä tilanteissa ei kannata kuitenkaan luovuttaa kuvaamisen suhteen, vaan kertoa kuvaavansa videokuvaa, jolloin ihmiset alkavat taa käyttäytymään tavallisesti, tai esiintymään kameralle.



Kuva 18. Lafka Media. Poseeraavat tytöt.

Livetapahtumissa ei voi hallita neljännen seinän sääntöä, joka tarkoittaa sitä, että joku paikallaolijoista katsoo suoraan kameraan ja luo näinsanotun katsekontaktin videon katsojaan. Musiikkivideoita kuvattaessa voi sen sijaan itse hallita rikotaanko sääntöä ja käyttää sitä tehokeinona.

4.2.3 Valaisu

Pienessä työryhmässä pääkuvaajana toimiessani olen jokaisessa projektissa päässyt suunnittelemaan ja rakentamaan kuvausten valaistusta. Yleisesti kaikissa videotuotannoissa joutuu miettimään kuvan valaisua, mutta musiikkivideon ja aftermovien kuvausten välillä siinä on suuria eroja.

Ennalta huolellisesti suunnitelluissa musiikkivideoprojekteissa olemme aina voineet rakentaa valaistuksen perinteisten valo-oppinen mukaisesti, hyödyntäen kolmipistevalaisua, sekä valon ja varjon suhdetta apunamme. Kaikissa MJR:n ja Jyrkkä167:n sisäkohtauksissa käytimme kolmipistevalaisua lähtökohtana, josta tyyllittelimme haluamamme näköisen lopputuloksen. Valaisimme kuvat useimmiten kolmella tai jopa kuudella lampulla.

Aftermovien valaisun tapaan, käsikirjoitetuissakin tuotannoissa voi improvisoida valaisun suhteen. MJR:n kuvauksissa käytimme ulkona tapahtuvissa kohtauksissa yhden led-valon lisäksi hyväksimme näyteikkunoiden, sekä katulamppujen valoa, joilla tavoittelimme kuvaan mahdollisimman realistista valaisua ja rajua kontrastia.

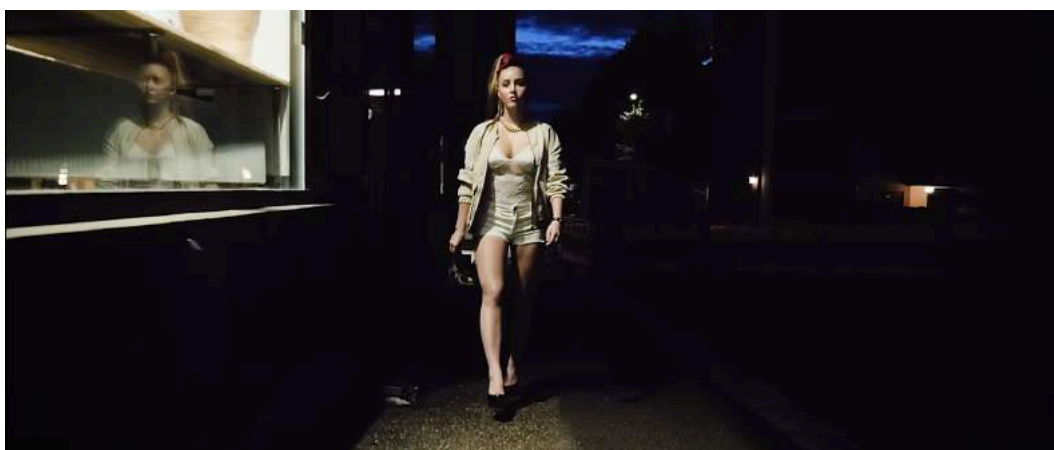

Kuva 19. Lafka Media. Näyteikkuna valon lähteenä.

Livetapahtumassa kuvan valaiseminen on puolestaan erittäin haasteellista, sillä minkäänlaista valaistusta ei kameran kuvausvalon lisäksi pystytä

rakentamaan. Esimerkiksi artistia lavalla kuvattaessa täytyy vain toivoa, että etu- ja takavalot osuvat oikeaan aikaan kohdehenkilöön, sillä vaikka kuva olisi täydellisesti rajattu, mutta valot eivät osu henkilöön oikein, jää kuva latteaksi. Toisinaan valtavan lavavalaistuksen takia livetilanteissa otetut kuvat saattavat näyttää niin hyvin valaistuilta, että samanlaista valaisua oli erittäin hankala jäljitellä, jos se täytyisi itse rakentaa alusta loppuun.

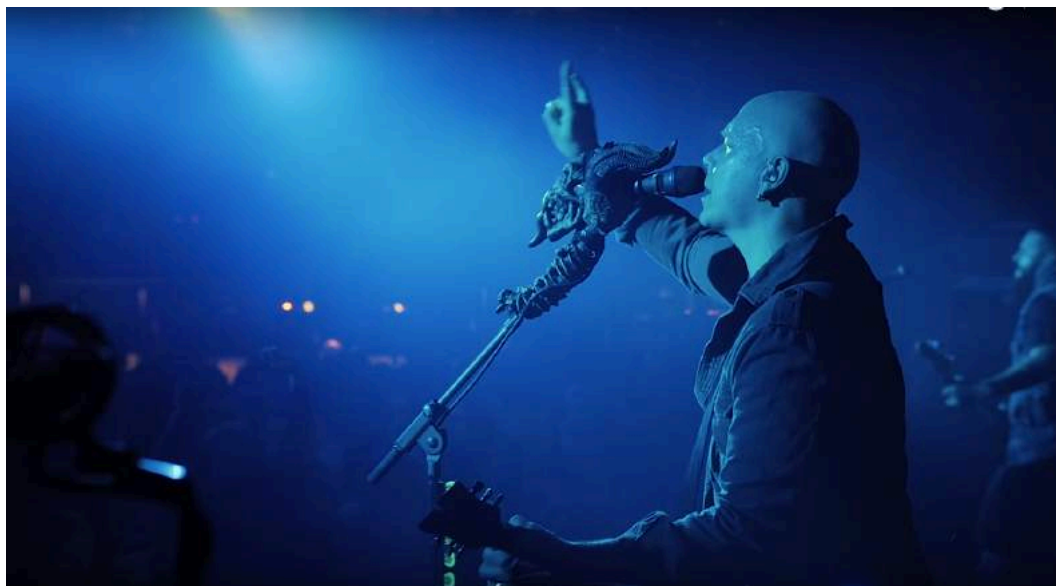

Kuva 20. Lafka Media. Artisti lavavalaistuksessa.



Kuva 21. Lafka Media. Optimaalinen kolmepistevalaistus.

4.3 Jälkituotanto

Värimäärittely musiikkivideoissa ja aftermovie-tuotannoissa eroavat toisistaan. Aftermoviet ja musiikkivideot värikorjataan samalla tavalla, mutta

värimäärittelyn osalta musiikkivideoissa käytetään yleisesti ottaen enemmän aikaa ja musiikkielokuvan ilmettä viedään lähemmäs elokuvan värimäärittelyä. Myös livetapahtumissa käytettävät värivalot tekevät määrittelystä hankalaa, sillä ne luovat kuviin niin voimakkaan väriefektin, ettei sitä pystytä enää muuttamaan jälkituotannossa.

Jälkituotannossa värimäärittelyn valvominen, kuuluu perinteisen työnjaon mukaan kuvaajalle. Me kuitenkin toimimme Summer Sound 2015 –aftermovieta lukuun ottamatta siten, että värimäärittelystä ja lopullisesta värimaailmasta vastasi projektien leikkaaja.

Summer Sound 2015 –aftermovieta varten palkkasimme sen sijaan ulkopuolisen värimäärittelijän, jolle kuvailin ja näytin esimerkkejä, millaista tunnelmaa halusin värimäärittelyn osalta videoon. Tämän jälkeen työskentelymme sujui siten, että värimäärittelijä pisti minulle version, videosta, jonka jälkeen tein hänelle listan, jossa kerroin mitä kohtauksia tulisi vielä muuttaa. Kävimme yhdessä läpi yhteensä kolme muutoskierrosta, jonka jälkeen olin tyytyväinen lopputulokseen.

5 YHTEENVETO

Vertailussa nousi pintaan tärkeitä seikkoja, kuten se, että kuvaajalla on aina tuotantomuodosta riippumatta vastuu lopullisen audiovisuaalisen tuotteen visuaalisesta näyttävydestä. Kuvaajan tulee kuitenkin omata visuaalisen arviointikyvyn lisäksi laaja-alaisesti teknistä tietämystä ja taitoa ja käyttää tätä hyväkseen tehdessään valintoja kuvaustilanteissa.

Vertailun tekemisestä selvisi, kuinka musiikkivideot ovat ennalta hallittavissa oleva kokonaisuus, joissa esituotannon vaiheet ovat erittäin tärkeitä lopputuloksen kannalta. Aftermoviet ovat taas suurimmaksi osaksi hallitsemattomia livekuvaustilanteita, joissa kuvaajan täytyy pystyä improvisoimaan, reagoimaan muuttuviin olosuhteisiin, sekä tekemään nopeasti oikeita päätöksiä. Havaitsin myös, että resurssien hallinta, paineensietokyky, sekä vastuuntuntoisuus ovat äärimmäisen tärkeitä ominaisuuksia kuvaajalle.

Tekemäni vertailun pohjalta voin myös todeta, että kuvaajan työnkuvan voi oppia teoriassa, mutta varsinainen valmius tehdä töitä kuvaajana, vaatii laajaa alan tuntemusta, sekä lukuisia työtunteja tuotantotiimin jäsenenä.

Kaikki neljä tuotantoa, joihin viittasin opinnäytetyössäni, olivat mielekkäitä projekteja, joissa opin paljon kuvaajan tehtävistä teorian lisäksi myös käytännöntasolla. Projektit vahvistivat myös käsitystäni siitä, että haluan tehdä samankaltaista työtä tulevaisuudessakin.

LÄHTEET

Kirjallisuuslähteet:

Alanen, A. & Pohjola, I. 1992. Sähköiset unet - Musiikkivideot: miten taiteesta tuli pop. Helsinki: VAPK-kustannus

Hurbis-Cherrier, M. 2007. Voice & Vision – A Creative approach to narrative film and DV production. Canada: Elsevier

Soramäki, M. 1990. Mediat yli rajojen – näkökulmia joukkoviihteen tuotantoon, jakeluun ja kulutukseen. Helsinki: Gaudeamus

Sähköiset lähteet:

Laitinen, K., Raike, A. & Viikari, T. Suomen Elokuvaajien yhdistys F.S.C ry. Ammatti taiteellisessa elokuva- ja televisiotuotannossa. [Viitattu 20.4.2016]. Saatavissa:
http://elokuvantaju.uiah.fi/oppimateriaali/tuotanto/artikkelit/toimenkuva_kuvaaja.jsp

Laitinen, K., Raike, A. & Viikari, T. Suomen Elokuvaajien yhdistys F.S.C ry. Ammatti taiteellisessa elokuva- ja televisiotuotannossa. [Viitattu 20.4.2016]. Saatavissa:
<http://elokuvantaju.uiah.fi/oppimateriaali/tuotanto/kuvaaja.jsp>

Kuvalähteet:

Kuva 1. The Ohio State University. Kuvakäsikirjoitus [24.4.2016].
 Saatavuus:
<http://accad.osu.edu/womenandtech/Storyboard%20Resource/graphics/stickfigures.jpg>

Kuva 2. Buchinsky, C. Spiderman 2 storyboard [24.4.2016]. Saatavuus:
<http://screencrush.com/movie-storyboards/>

Kuva 3. Smethee, A. Overhead Diagram. Voice & Vision – A Creative approach to narrative film and DV production. Canada: Elsevier

Kuva 4. Lafka Media. 3 Jyrkkää.

Kuva 5. Lafka Media. Piru.

Kuva 6. Lafka Media. Laser-show.

Kuva 7. Lafka Media. Kuvalista.

Kuva 8. Lafka Media. Yleisokuva.

Kuva 9. Lafka Media. Kuvakäsis.

Kuva 10. Lafka Media. Pohjakuva.

Kuvat 11. Lafka Media. Valmis otos.

Kuvat 12. Lafka Media. Lokaatio 1

Kuvat 13. Lafka Media. Lokaatio 2

Kuvat 14. Lafka Media. Lokaatio 3

Kuva 15. Lafka Media. Kuvausaikataulu.

Kuva 16. Lafka Media. Huonosti rajattu kuva.

Kuva 17. Lafka Media. Näytelty tilanne.

Kuva 18Lafka Media. Poseeraavat tytöt.

Kuva 19. Lafka Media. Näyteikkuna valon lähteenä.

Kuva 20. Lafka Media. Artisti lavavalaistuksessa.

Kuva 21. Lafka Media. Optimaalinen kolmepistevalaistus.