



# PUKUSUUNNITTELIJAN MATKASSA PHILEAS FOGG, PASSEPARTOUT SEKÄ KUMPPANIT

Rooliasut Kuopion Luisteluseuran yksinluistelijoille  
jäänäytökseen Maailman ympäri 80 päivässä



”...

”Lähdemme kymmenen minuutin kuluttua  
Doveriin ja Calais’hen.”

Ranskalaisen pyöreille kasvoille  
väännyi irvistystä muistuttava ilme.

Hänen oli täytynyt kuulla väärin.

”Lähtekö herra matkalle?” hän kysyi.

”Lähtee”, vastasi Phileas Fogg.

”Me lähdemme maailman ympärimatkalle.”

... ”

Ote Jules Vernen teoksesta ”Maailman ympäri 80 päivässä”, s.23

Suomennos Kristina Haataja



Koulutusala Kulttuuriala			
Koulutusohjelma Muotoilun koulutusohjelma			
Työn tekijä Kangas Aniitta Amanda			
Työn nimi Pukusuunnittelijan matkassa Phileas Fogg, Passepartout sekä kumppanit Rooliasut Kuopion Luisteluseuran yksinluistelijoille jäänäytökseen Maailman ympäri 80 päivässä			
Päiväys	27.5.2013	Sivumäärä/Liitteet	41/1
Ohjaaja Mariella Rauhala			
Toimeksiantaja /Yhteistyökumppani (t) Kuopion Luisteluseura Ry			
Tiivistelmä <p>Opinnäytetyön aiheena oli suunnitella ja valmistaa Kuopion Luisteluseuran yksinluistelijoille rooliasut seuran jäänäytökseen Maailman ympäri 80 päivässä. Tekijä tutustui näytöksen taustalla olevaan tarinaan ja sen eri julkaisumuotoihin, kuten elokuvaan, piirrettyyn sekä kirjallisuuteen. Rooliasujen suunnitteluvaiheessa havainnointiin luistelijan liikkeiden tuomia kriteereitä. Rooliasujen suunnittelua taustoitettiin myös tekemällä katsaus miesten muotiin 1870-luvulla. Työn toimintamallina sovellettiin Pirkko Anttilan realistisen evaluaation prosessia. Rooliasujen suunnittelu- ja valmistusosion tueksi valittiin J. M. Gilletten teatterituotantoon suunnattu suunnittelu- ja ongelmanratkaisumalli.</p> <p>Näytöksen esityspäivä oli sunnuntaina 21.4.2013 Kuopion Jäähallilla.</p>			
Avainsanat Rooliasu, Gillette, Realistinen evaluaatio, Taitoluistelu, Kuopion Luisteluseura			

Field of Study Culture			
Degree Programme Degree Programme in Design			
Author(s) Kangas Anitta Amanda			
Title of Thesis Phileas Fogg, Passepartout and partners traveling with a costume designer Costumes for the Kuopio Skating Club's ice show Around the world in 80 days			
Date	25.5.2012	Pages/Appendices	41/1
Supervisor Mariella Rauhala			
Client Organization /Partners Kuopio Skating Club			
<p>Abstract</p> <p>The objective of this thesis was to design and manufacture costumes for the Kuopio Skating Club's ice show "Around the world in 80 days". The outcome consists of the costumes for Phileas Fogg, Passepartout, the Scorpio group's leader and costumes for the characters Linda and Catherine. During the making of this thesis, the author gathered information and inspiration from different formats that have been released involving the story "Around the world in 80 days", for example a cartoon, literature and a movie. The author also observed the criteria that figure skating brings to costume designing. This thesis follows the realistic evaluation process and J.M. Gillette's design and problem solving concept.</p> <p>The show was performed at the Kuopio skating rink on the 21st of April 2013.</p>			
<p>Keywords Costume, Gillette, Realistic evaluation process, Figure skating, Kuopio Skating Club</p>			

# SISÄLTÖ

1	JOHDANTO .....	7
1.1	Taitoluistelu.....	8
1.2	Kuopion Luisteluseura ry .....	10
1.3	Luisteluryhmät.....	10
1.4	Jäänäytöksen työryhmä.....	12
2	MAAILMAN YMPÄRI 80 PÄIVÄSSÄ .....	13
2.1.1	Kuopion Luisteluseura ylpeänä esittää .....	15
3	TIETOPERUSTA JA TAUSTATYÖ .....	16
3.1	Realistinen evaluaatio .....	16
3.2	Gilletten suunnittelu- ja ongelmanratkaisunmalli .....	21
3.3	Kohtauslista ja puvustusbudjetti.....	23
3.3.1	Kurkistus historialliseen vaatekaappiin .....	24
3.4	Rooliasu taitoluistelijalle .....	26
4	ROOLIASUT .....	27
4.1	Phileas Fogg ja Passepartout .....	29
4.1.1	Luonnostelu.....	29
4.1.2	Valmistus.....	30
4.1.3	Kauluspaidan haasteet.....	31
4.2	Ystävykset Linda ja Catherine .....	33
4.2.1	Luonnostelu.....	34
4.2.2	Valmistus.....	36
4.3	Skorpio -johtaja .....	37
4.3.1	Luonnostelu.....	37
4.3.2	Valmistus.....	38
5	PÄÄTÄNTÄ.....	40

## KUVALÄHTEET

## LÄHTEET

## LIITTEET

Liite 1: Kohtauslista

# 1 JOHDANTO

Opinnäytetyönäni suunnittelin ja valmistin rooliasut Kuopion Luisteluseuran yksinluistelijoille vuoden 2013 jäänäytökseen *Maailman ympäri 80 päivässä*. Näytökseen otettiin vaikutteita vuonna 2004 julkaistusta Frank Coracin ohjaamasta samannimisestä elokuvasta. Raportissa keskityn valmistamiini pääroolien asukokonaisuuksiin. Koreografian toteuttivat yksinluistelijoiden valmentajat Liana Ocheretna, Helen Tytenko sekä muodostelmaluistelijoiden valmentaja Outi Jokinen. Jäänäytös päättää luistelukauden ja on monelle luistelijalle vuoden huipentuma. Seuran aikaisempina näytöksinä ovat olleet *Liisa Ihmemaassa* (2012), *Peter Pan* (2011) ja *Tuhkimo* (2009). Näytöksen järjestämiseen osallistuvat kaikki seuran luistelijat, heidän huoltajansa ja seuran valmentajat sekä ohjaajat. Yhteistyössä on usein ollut mukana myös seuran ulkopuolisia yrityksiä.<sup>1</sup>

Henkilökohtaisesti minua on aina suuresti kiehtonut elokuvien, teatterin ja televisiosarjojen maailma. Innoite puvustuksien suunnitteluun ja pukusuunnittelijan ammattiin heräsi jo peruskoulussa. Kiinnostus taitoluistelupukuja ja lajia kohtaan on vain kasvanut ammattikorkeakouluopintojen aikana. Opinnäytetyön aiheesta sain tietää opintoihini kuuluneen ergonomisen vaateen -opintojakson aikana. Opintojaksolla suunnittelin Enchanted Designs -taitoluistelupukumalliston. Mallistosta valmistin puvun Kuopion Luisteluseuran luistelijalle Liina Kuposelle. Taitoluistelupuvun suunnittelu- ja valmistusvaiheessa keskustelin Liinan äidin, Annastiina Larronmaan, kanssa seuran keväisestä näytöksestä. Esitin Annastiinalle mielenkiintoni puvustamista kohtaan, ja myös sen, että olisin mahdollisesti suunnittelemassa opinnäytetyönäni puvustuksen. Annastiina oli hyvin avoin ja kertoi minun olevan tervetullut mukaan tekemään vuoden 2013 jäänäytöstä. Tämä työ on hyvä jatkumo aikaisemmille opinnoilleni ja yhdistää hyvin kaksi minua kiinnostavaa aihealuetta. Puvustusprojekti huipentui näytöksen esityspäivään 21.4.2013.

Opinnäytetyön toimintamallina sovelsin Pirkko Anttilan realistisen evaluaation prosessia. Anttilan malli käsittää kokonaisuudessaan opinnäytetyöni rakentumisen käsittäen kirjallisen raportin sekä rooliasujen suunnittelun ja toteutuksen. Suunnitteluprosessiin mukailin J.M. Gilletten teatterituotantoon suunnattua suunnittelu- ja ongelmanratkaisun mallia. Gilletten suunnittelu- ja ongelmanratkaisumalli soveltuu hyvin työhöni, koska se painottuu konkreettisen työn toteutukseen ja sen havainnointiin, dokumentointiin sekä arviointiin. Gillette tarkastelee teatteripuvustuksen eri vaiheita, aina projektin alkuvaiheista valmiiseen tuotokseen asti. Tarkastelin myös suunnittelun aikana Marjatta Heikkilä-Rastan teatteripuvun suunnitteluprosessia.

Tämä projekti oli ensimmäinen iso työ jossa toimin vastuuhenkilönä ja päätin asioista. Projekti tuntui alussa suurelta urakalta ja vaativalta. Olen kuitenkin erittäin kiitollinen siitä, että minulle suotiin mahdollisuus nähdä, oppia ja toimia näinkin isossa haasteessa ja koulun ulkopuolisessa projektissa. Tämä työ oli minulle myös mahdollisuus kokeilla rajojani suunnittelu- ja valmistusvaiheessa. Mahdollisten virheiden ja aliarvioimisten tapahtuessa, otin niistä kaiken irti ja kohtasin ne mahdollisuutena oppia niiden kautta lisää. Projektin aikana syntyi tilaisuuksia, joissa näin mitä tulee tehdä jatkossa toisin ja missä kohdin onnistuin hyvin.

---

<sup>1</sup> Kuopion Luisteluseura ry. 2013. saatavissa: <http://www.kuls.fi/showpage.php?id=119> [viitattu 11.3.2013]

## 1.1 Taitoluistelu

Sinnikkyyttä, itsensä haastamista, lukemattomia toistoja ja monipuolista osaamista – sitä maailman suosituimpiin talviurheilulajeihin lukeutuva taitoluistelu vaatii harrastajaltaan. Joka vuosi lajin aloittavat monet uudet harrastajat johtuen taitoluistelun tarjoamasta monipuolisuudesta urheilulajina. Ammattilaistasolle taitoluistelussa halajavat aloittavat uransa usein alle kouluikäisinä.<sup>2</sup> Lajitaitojen karttuessa taitoluistelu antaa harrastajalleen myös paljon muutakin perusluistelun rinnalle. Jäätuntien lisäksi luistelija harrastaa usein myös eri tanssilajeja, esimerkiksi balettia sekä kehonhallintaa ja voimaa lisääviä liikuntalajeja. Lajin harrastaja oppii esiintymään musiikin kanssa sekä hallitsemaan oman kehonsa rytmin ja tanssin kautta. Taitoluistelua voi harrastaa eri seuroissa ympäri Suomen. Seurat tarjoavat yksinluistelun lisäksi myös muodostelmaluistelua, pariluistelua, jäätanssia sekä aikuisluistelua. Myös pienille lapsille on tarjolla luistelukoulu, jossa luistelun salat opitaan ryhmässä leikkimielisten harjoitusten avulla. (Taitoluistelun virallinen jäsenlehti 5/2009)



Kuva 1. Sonja Henie, 1912–1969

Taitoluisteluun kohdistetaan usein stereotyyppioita ja ennakkoluuloja. Ihmiset puhuvat jääprinsessoista ja -ballerinoista. Strassikivien kimaluksen, kauniiden esiintymisasujen ja sulokkaiden liikkeiden takana on kuitenkin rohkea ja päättäväinen korkean tason urheilija. Teoksessa *Taitoluistelun lumo 2010*, Lehtolainen ja Viitanen yhdistävät taitoluistelun nyrkkeilyyn. Molemmissa lajeissa on Lehtolaisen ja Viitanen mukaan paljolti samaa. Pelkästään iskemiseen pystyminen ei riitä, pitää pystyä myös vastaanottamaan iskuja ja niihin varautumisen osaaminen on hirmuisen tärkeää. (Lehtolainen ja Viitanen 2010, 49-50)

Luistelijan pitää pystyä hyödyntämään ja hallitsemaan koko kehonsa luistelun aikana. Ihmiskehon mieltymys tehdä liikkeit samoilla raajapareilla samaan aikaan ja suuntaan on myös voitettava. Taipumisen ja venymisen lisäksi tarvitaan uskomaton määrä voimaa. Ja kaikkein tärkein: suorituksen täydellinen ajoitus on tiedettävä, tunnettava ja aistittava koko ajan. Luisteluohjelman on oltava sulava jatkumo, joka ei anna aikaa levolle eikä herpaantumiselle. (Lehtolainen ja Viitanen 2010, 49-50)

Taitoluistelun arvokisoja järjestettiin aluksi vain miehille. Vuonna 1902 brittiläinen *Madge Syers* huomasi taitoluisteluliiton säännöissä puutteen, jonka perusteella hän osallistui MM-kilpailuiden miestensarjaan ja sijoittui kaikkien yllätykseksi hopealle. Kansainvälinen luisteluliitto laati heti 1902 vuoden MM-kisojen jälkeen säännön, joka esti miehiä ja naisia kilpailemasta samassa sarjassa. Ensimmäiset luisteluliiton alaiset naistenkilpailut järjestettiin neljä vuotta myöhemmin. Tähän asti tunnetuin naistaitoluistelija on kolme olympiakultaa ja kymmenen maailmanmestaruutta voittanut norjalaissyntyinen *Sonja Henie* (1912-1969). Henie mullisti taitoluistelun yhdistäessään tanssikoreografian ja taitoluistelun. (Lehtolainen ja Viitanen 2010, 30-31)

<sup>2</sup> Suomen Taitoluisteluliitto 2013 Lajit: Yksinluistelu. Saatavissa: <https://stll-fi.directo.fi/luistelijalle/lajit/yksinluistelu/> [viitattu: 16.5.2013]



Taitoluistelun ylivoimainen kuningatar uskalsi rohkeutensa avulla myös lyhentää esiintymispukunsa helmaa reilusti, mikä oli Henien aikaan ennenkuulumatonta. Henien jälkeen taitoluistelun piireissä on nähty monta taitavaa luistelijaa. Japanin Mao Asada, Italian Carolina Kostner ja suomalaiset Kiira Korpi, Juulia Turkkila ja Laura Lepistö ovat kukin tahollaan jatkaneet Henien jättämää vahvojen naisurheilijoiden kuvaa. (Lehtolainen ja Viitanen 2010, 30-32)

Taitoluistelukilpailuissa luistelijat suorittavat vapaa- ja lyhytohjelman. Sama koskee myös pari- ja muodostelmaluistelijaita. Askel- ja liukusarjoista, hypyistä ja pirueteista koostuva kilpailuohjelman koreografia on taitoluistelijan taidonnäyte, jonka luistelija on laatinut valmentajansa kanssa. Ammattiluistelijat käyttävät yleensä myös huipputason koreografian apua ohjelmiansa toteuttamiseen. Joskus myös tekniseksi ohjelmaksi kutsuttu lyhytohjelma käsittää lajin kansainvälisen liiton määräämiä liikkeitä, jotka luistelijan tulee suorittaa ohjelman aikana. Hypyt ja kierrosten määrän voi taitoluistelija kuitenkin itse päättää. Vajaan kolmen minuutin ohjelma voi taitavan tekijän käsissä olla erittäin taiteellinen urheilusuoritus. (Lehtolainen ja Viitanen 2010, 76-78)

Kilpailujen vapaaohjelma ei nimensä mukaisesti anna luistelijalle loputonta päätäntävaltaa ohjelman sisältyvistä elementeistä. Vapaaohjelman säännöt määräävät kuinka monta eri liikettä ohjelman aikana saa ja pitää suorittaa. Noin neliminuuttisen koitoksen aikana huipputason luistelijalla on mahdollisuus toteuttaa lajin vaikeimpia liikkeitä ja elementtejä. (Lehtolainen ja Viitanen 2010, 76-78)

Yksittäisistä liikkeistä vaativimpia ja hienoimpia liikkeitä ovat erilaiset näyttävät hypyt. *Salchow*, *ritti*, *axel*, *tulppi*, *lutz* ja *flippi* ovat useimmille taitoluistelua seuraaville tuttuja ja helppoja tunnistaa. Onnistuneeseen hyppyyn luistelijan tulee valmistautua huolellisesti, ajoittaa ponnistus oikeaan aikaan hyvässä asennossa, hallita vartalo ilmalennon aikana ja lopulta suorittaa oikeaoppinen alastulo. Hypyt luokitellaan kahteen eri luokkaan: suoraan kaarelta ponnistettaviin ja jäähän iskeytyvän luistimen piikin avulla ponnistettaviin hyppyihin. *Axel*, *salchow* ja *ritti* ovat taitoluistelun kaarihypyitä. *Axel*-hypyn tunnistaa luistelijan ponnistaessa suoraan eteenpäin. Muiden hyppyjen kohdalla luistelijan selkä on hyppysuuntaan. (Lehtolainen ja Viitanen 2010, 50-56)

*Flippi*, *tulppi* ja *lutz* ovat taitoluistelun kärkihypyitä ja ovat muihin hyppyihin verrattuina vaativimpia. Kärkihypyistä pitkään tunnistettavin oli *lutz*-hyppy. Taaksepäin liukuva pitkä valmistelukaari ennen ponnistusta on olennainen osa *lutzia*. Kärkihypyistä *tulppi* on ainoa, jossa luistelija laskeutuu ponnistusvaiheessa liukuneelle jalalle. Taitoluisteluhypyistä voidaan keskustella niille ominaisten luonteiden perusteella. Näyttävästi kasvot edellä ponnistava *axel*, tiukkana jäädä kohoava *ritti*, tanssillinen *salchow*, *eloisa*, mutta terävä *flippi*, kunnienheimoinen *tulppi* ja hienostunut *lutz* vaativat jokaiselta taitoluistelijalta kärsivällisyyttä ja lukemattomia toistoja. (Lehtolainen ja Viitanen 2010, 50-56)

## 1.2 Kuopion Luisteluseura ry

Luistelua on harrastettu liikuntamuotona Kuopiossa 1800- luvun puolivälistä lähtien. Oletetaan, että Kuopion Luisteluseuran yhtämittainen toiminta on alkanut vuonna 1900. Vuoteen 1968 saakka seuran tehtävänä oli luisteluradan ylläpitäminen ja sen hoitaminen.<sup>3</sup> Seuran luistelurata toimi vuosikymmenten aikana nuorison kohtauspaikkana. Nuoret pelasivat päivällä jääpalloa ja tulivat viettämään aikaa keskenään. Seurassa harrastettiin ensimmäisenä pikaluistelua, josta muodostui nopeasti kilpaurheilulaji. Taitoluistelun harrastaminen heräsi seurassa 1940- luvulla ja saavutti huippunsa 20 vuotta myöhemmin. Talviset kaunoluistelunäytökset ja pikaluistelukilpailut olivat suuria tapahtumia. Kuopion Luisteluseura valittiin kolmanneksi parhaaksi luistelu-urheiluseuraksi vuonna 1957. Laman tullessa 1970- luvulla toiminta hiipui, ja vasta jäähallin rakentamisen<sup>4</sup> jälkeen vuonna 1979 taitoluistelun harrastaminen vilkastui uudelleen. (Järvelä 1990, 14-15)

## 1.3 Luisteluryhmät

Kuopion Luisteluseurassa on noin 150 luistelijaa, aina 3- vuotiaista luistelukoululaisista SM-tason luistelijoihin. Luistelua voi harrastaa joko yksin tai muodostelmaluistelujoukkueessa.<sup>5</sup> Seurassa toimii myös pikaluistelujaosto.<sup>6</sup> Taitoluistelun ollessa teknisesti ja taitotasoltaan vaativa urheilulaji vaatii menestyminen kilpailupuolella harrastuksen aloittamisen jo varhaisessa iässä. Seurojen tarjoamiin luistelukouluihin voi halutessaan liittyä, vaikka ei olisi ikänä luistellut. Tärkeämpää on kuitenkin lapsen oma kiinnostus lajia kohtaan. Seuran luistelukoulun Tenavat -ryhmässä 3-7 -vuotiaat tytöt ja pojat harjoittelevat luistelun perustaitoja turvallisesti koulutettujen luisteluohjaajien opastuksella.<sup>4</sup>

Jäähän ja luistimiin totuttelemisen ovat luistelukoulun ensimmäisiä harjoituksia. Lasten mielestä erityisen hauskaa on myös oikeaoppisen kaatumisen opettelu. Pienten lasten ollessa usein kärsimättömiä, mutta nopeita oppijoita vaihdetaan luistelukoulussa harjoituksista toiseen nopeaan tahtiin. Luistelunperustaitoja opetellaan erilaisten leikkien kautta. Suosittuja ovat erilaiset hipat, tempuradat sekä viestit. Erityistaitojen opetteluun, kuten piruetteihin, hyppyihin ja liukuihin siirrytään taitojen karttuessa. (Taitoluistelun virallinen jäsenlehti 5/2009)

Tenavat -ryhmästä voi kiinnostuksen jatkuessa siirtyä kilparyhmiin tai harrastajaryhmiin. Harrastajaryhmä Taitavat on suunnattu taitoluistelusta kiinnostuneille lapsille ja alle 18-vuotiaille nuorille. Taitavat -ryhmässä opetellaan perusluistelutaitoja ja yksinluistelun peruselementtejä, kuten hyppyjä ja piruetteja. Tavoitteellisen kilpailuharrastuksen voi aloittaa Tintit -ryhmässä, joka on tarkoitettu 10 -vuotta täyttäneille. Tarvittavien taitojen omaksumisen jälkeen Tintit -ryhmäläisille laaditaan oma kilpaohjelma. Tintit -ryhmäläiset kuuluvat myös kilparyhmä C:hen, jossa harjoitellaan vaativampia luistelu elementtejä sekä esiintymistä musiikin kanssa.<sup>4</sup>

---

<sup>3</sup> Kuopion Luisteluseuran historia. 2013.saataavissa: <http://www.kuls.fi/showpage.php?id=63> [viitattu 20.2.2013]

<sup>4</sup> Jatkoaika. Jääkiekkoseura Kalpan historia. 2013. saatavissa: <http://www.jatkoaika.com/Joukkue/kalpa/halli> [viitattu 20.2.2013]

<sup>5</sup> Kuopion Luisteluseura ry. Taitoluisteluryhmät.2013. saatavissa: <http://www.kuls.fi/showpage.php?id=6> [viitattu 20.2.2013]

<sup>6</sup> Kuopion Luisteluseura ry. Pikaluistelu. 2013. saatavissa: <http://www.kuls.fi/showpage.php?id=48> [viitattu 20.2.2013]

Kilparyhmät D1 ja D2 on tarkoitettu Aluesarjoissa tai Taitajat -sarjassa luisteleville. Harjoitukset pitävät sisälleen taitoluistelunperusteiden opettelua, kuten perusluistelua, erilaisia hyppyjä ja piruetteja sekä ilmaisua ja vartalonhallintaa. Luistelijalla on tässä kilparyhmässä mahdollisuus edetä oman taitotasonsa mukaisesti. Kilparyhmä D1 ja D2-ryhmässä luistelevat osallistuvat myös kansainvälisiin kilpailuihin Junior C- sarjassa, joka on tarkoitettu 12–13 -vuotiaille. A1 ja A2 -kilparyhmän luistelijat osallistuvat SM-tason kilpailuihin ja harjoittelevat täten taitoluistelun teknisesti haastavimpia liikkeitä, kuten kolmoishyppyjä ja piruettyyhdistelmiä. Ryhmät harjoittelevat päävalmentaja Liana Ocheretnan ja apuvalmentaja Helen Tytenkon johdolla.<sup>7</sup>

Kuopion Luisteluseurassa voi luistelua harrastaa myös joukkueessa. Tähän mahdollisuuden tarjoavat eritasoiset muodostelmaluistelujoukkueet. Muodostelmaluistelun voi aloittaa taitoluistelun tapaan muodostelmaluistelukoulussa. Mielenkiinnon jatkuessa muodostelmaluistelua voi jatkaa aina SM-tasolle asti. Seuran muodostelmajoukkueita ovat Ice Attraction, Ice Energy, Ice Confusion ja Ice Age, joka on avoin kaikille muodostelmaluistelusta kiinnostuneille. Päävalmentajana toimii Outi Jokinen.<sup>8</sup>



Kuva 2. Junan vauhdissa pysymistä hiotaan Helen Tytenkon opastuksella. (Valokuva Riina Matikainen 2013)

<sup>7</sup> Kuopion Luisteluseura ry, Taitoluisteluryhmät. 2013. saatavissa: <http://www.kuls.fi/showpage.php?id=6> [viitattu 20.2.2013]

<sup>8</sup> Kuopion Luisteluseura ry, Muodostelmaluistelujoukkueet. 2013. saatavissa: <http://www.kuls.fi/showpage.php?id=33> [viitattu 20.2.2013]

## 1.4 Jäänäytöksen työryhmä

Tämän puvustusprojektin aikana keskustelin usean eri henkilön kanssa. Kanssakäymistä tapahtui niin kasvokkain, kuin myös sähköpostin välityksellä. Projektin alkaessa olin paljon yhteydessä jäänäytöksen koordinoijaan Mia Varpuseen. Ensimmäisessä pienimuotoisessa kokouksessa tapasin myös näytöksen lavastustyöryhmään kuuluvan Anita Helénin. Ensimmäinen isompi kokous järjestettiin Kuopion jäähallilla 21.1.2013.

Kokouksessa päätettiin jokaiselle näytöksen työryhmän jäsenelle vastuualue. Koreografian esitykseen tekivät yksinluistelijoiden valmentajat Liana Ocheretna ja Helen Tytenko sekä muodostelmaluistelun päävalmentaja Outi Jokinen. Laatimani kuvio osoittaa projektin työryhmän jakautuneet vastuualueet. Oma vastuualueeni, yksinluistelijoiden puvustus, on kaaviossa punaisella. Muodostelmaluistelijoiden puvustuksesta vastasivat Anneli Häkkinen työryhmineen. Yksinluistelijoiden ja muodostelmaluistelijoiden puvustuksen taustalla toimi myös paljon vapaaehtoisia luistelijoiden huoltajia valmistamassa yksittäisiä rooliasuja.

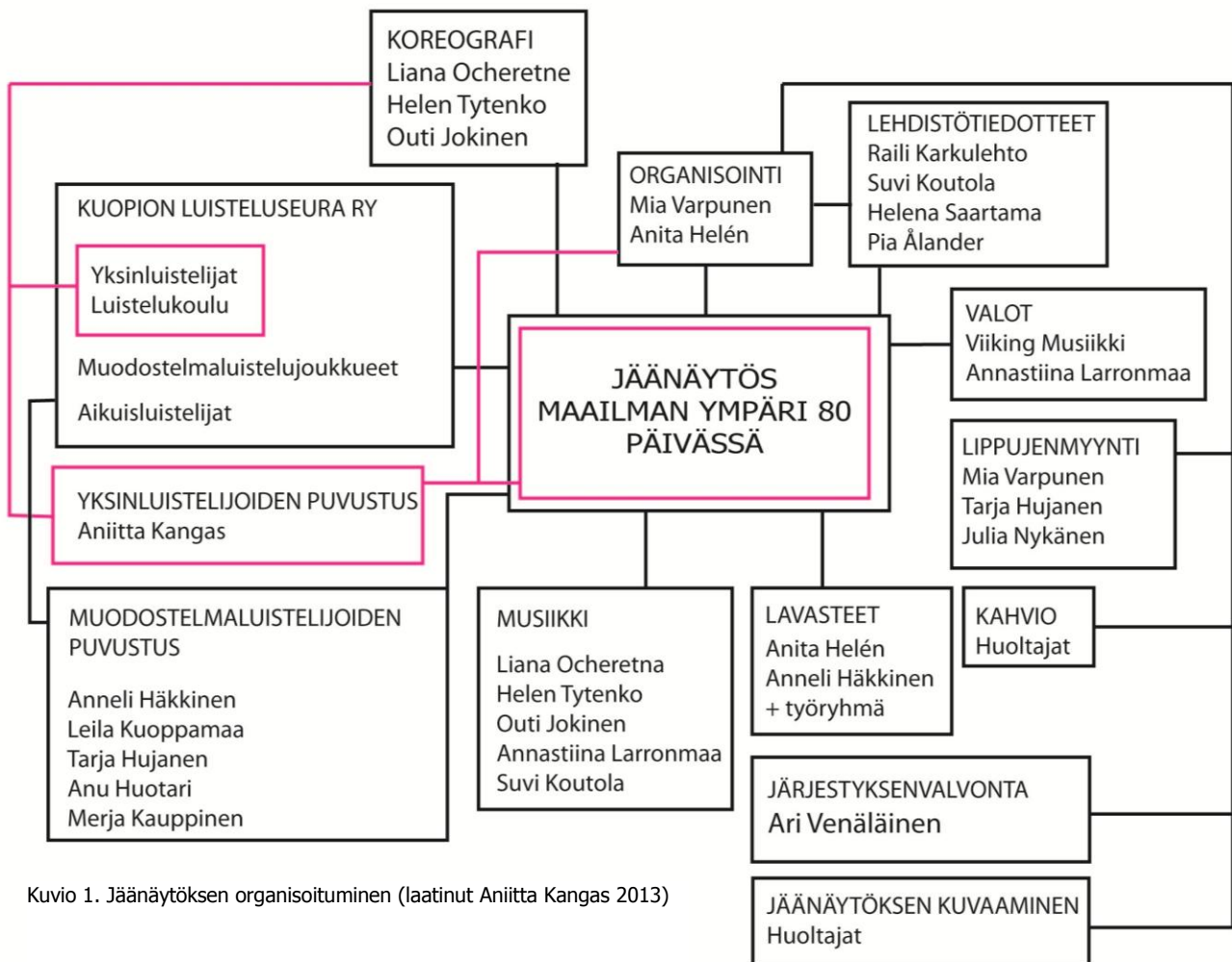

Kuvio 1. Jäänäytöksen organisoituminen (laatinut Aniitta Kangas 2013)

## 2 MAAILMAN YMPÄRI 80 PÄIVÄSSÄ

Jules Verne oli ranskalainen tieteiskirjallisuuden uranuurtaja, joka tunnetaan monista klassikoistaan. Vernen tuotannosta *Maailman ympäri 80 päivässä* on yksi kirjailijan maanläheisimmistä teoksista (Haataja, K. 2008). Tämä yksi tunnetuimmista tarinoista julkaistiin ensimmäisen kerran 140 vuotta sitten, ja on sen jälkeen innoittanut niin käsikirjoittajia kuin elokuvaohjaajia ja musikaalien tekijöitä useisiin eri tulkintoihin. Klassikkoromaanin päähenkilönä seikkailee englantilainen herrasmies Phileas Fogg.<sup>9</sup>

Vasten kaikkia omia tapojaan Fogg lyö vetoa muiden herrasmiesten kanssa ja matkustaa maailman ympäri 80 päivässä. Matka alkaa Englannista ja jatkuu Ranskan kautta Intiaan, Kiinaan, Japaniin ja Amerikasta takaisin Englantiin. Samana päivänä Englannin pankista varastetaan suuri summa rahaa. Matkalla Fogg törmää yhdessä ranskalaisen palvelijansa Jokapaikanhöylän (ransk. Passe partout) kanssa moniin erilaisiin kommelluksiin. Kuka paljastuu pankin ryöstäjäksi ja ehtikö Phileas Fogg takaisin Englantiin lunnastaakseen hurjan vetonsa?<sup>9</sup>

Rakastettu tarina on käännetty usealle eri kielelle ja siitä on tehty televisiosarjoja, musikaaleja, teatteriesityksiä ja elokuvia. Itse muistan parhaiten lapsuudestani 1990-luvun puolivälissä esitetyn espanjalais-japanilaisen piirrossarjan, jossa Phileas Fogg esiintyi Willy Fog nimisenä herrasmiesleijonana (kuva 3) ja Passepartout sirkuskissana. Pienenä apurina seikkaili myös Tiko, espanjalainen hamsteri, jota ei alkuperäisessä teoksessa mainita lainkaan. Luis Ballester Bustosin ja Fumio Kurokawan ohjaama sarjaa alkaa Jules Vernen teoksen mukaisesti. Pahiksena sarjassa nähdään Herra Sullivanin palkkaama kiilusilmäinen susi Transfer ja Herra Foggin mielitietynä Intiassa täpärästi pelastettu prinsessa Romy.<sup>10</sup>

Näytös pohjautui tarinan uusimpaan filmatisointiin. Vuoden 2004 Frank Coracin ohjaamasta elokuvasta tulee esille vain alkuperäisen tarinan runko. Ohjauksessa on otettu suuria vapauksia, sillä Phileas Fogg esitetään outona ja vähän vinksahaneena keksijänä, tavanomaisen tyynen herrasmiehen sijaan. Coracin mukaan<sup>11</sup> elokuvan Phileas Fogg muistuttaa tarinan kirjoittajaa, Jules Verneä.



Kuva 3. Willy Fog, 1983 (BRB Internacional S.A.Nippon Animation Co. Ltd.)

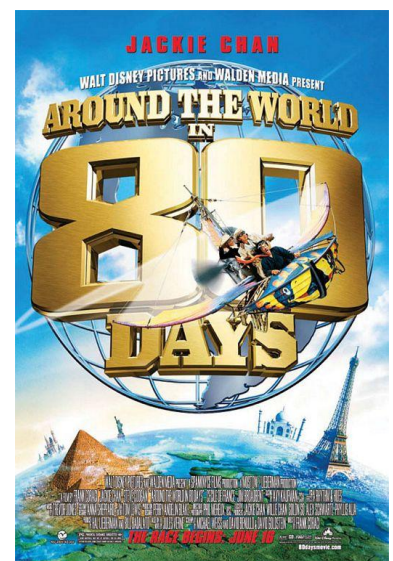

Kuva 4. Vuoden 2004 elokuva (Walden Media ja Walt Disney)

<sup>9</sup> Minerva Kustannus Oy, 2007. Maailman ympäri 80 päivässä teoksen esittely. Saatavissa:

<http://www.minervakustannus.fi/kirjat/kirja.php?kirja=346> [viitattu 7.3.2013]

<sup>10</sup> Fix -galleria. Willy Fog seikkailee maailman ympäri. saatavissa: <http://www.fixgalleria.net/release.php?id=8726> [viitattu 15.5.2013]

<sup>11</sup> Maailman ympäri 80 päivässä. 2004. DVD. videohaastattelu [viitattu 15.5.2013]

Passepartout nähdään kiinalaisena oman kylänsä puolesta taistelevana Lau Xing -nimisenä kung fu -potkijana. Elokuvaan naisvoimaa tuo ranskalainen taiteilija Monique. Elokuvaa tähdittää Jackie Chan, koomikko Steve Coogan ja belgialainen näyttelijätär Cécile De France.<sup>13</sup> Elokuvan juoni seuraa löyhästi Vernen tarinaa, ja onkin hieman koomisempi kuin alkuperäisteos. Phileas Fogg lyö vedon kuninkaallisen tiedeakatemiaan johtavan ministerin, Lordi Kelvinin, kanssa siitä pystyykö maailman kiertämään 80 päivässä. Panoksena on paikka tiedeakatemiaan johtavana ministerinä.

Jos Fogg häviää vedon hän saa kiellon tiedeakatemiaan ja hänen on luovuttava keksimisestä kokonaan. Paetessaan englannin poliisia Lau Xing pestautuu Phileas Foggin palvelukseen ja valehtelee nimekseen Passepartout. Lau Xing hyötyy Foggin vedosta itsekin, sillä hänen on päästävä takaisin Kiinaan ja omaan kyläänsä. Mutkia matkaan tuo kiinalainen Skorpioni-ryhmä ja heidän johtajansa Kenraali Fang, joka etsii jade Buddhan varastajaa. Ranskassa matkalaisten mukaan liittyy iloinen, uutta inspiraatiota kaipaava taiteilija Monique. Matka jatkuu Ranskasta Kiinaan ja sieltä aina Amerikkaan ja takaisin Englantiin. Matkalla nähdään mitä erikoisimpia sivurooleja, esimerkiksi Arnold Schwarzenegger tummaksi maalattuna turkkilaisena Prinssi Hapina. Muissa rooleissa hauskuuttaa myös Ewen Bremner komisariorio Fixinä sekä kuningatar Victorian Kathy Bates.<sup>12</sup>

Michael Andersonin vuonna 1956 ohjaama ja David Nivenin tähdittämä elokuva kunnioittaa enemmän Vernen kirjoittamaa tarinaa. Elokuvan alkupuolen kuumailmapallo kohtausta on höystetty 50-luvun parhaimmilla elokuvatehosteilla. Kohtausta onkin syy siihen miksi useat eivät voi kuvitella Maailman ympäri 80 päivässä tarinaa ilman sitä. Jules Vernen alkuperäisessä teoksessa kun ei kuumailmapalloa mainita lainkaan. Matkan vaiheille on ujutettu mitä mielenkiintoisimpia vieraita, kuten esimerkiksi Marlene Dietrich, Frank Sinatra ja Peter Lorre.<sup>13</sup> Andersonin ohjaama elokuva voitti aikanaan Oscar -palkinnot seuraavissa kategorioiden: paras elokuva, kuvaus (värillinen elokuva), leikkaus, musiikki (draama ja komedia) ja sovitettu käsikirjoitus.<sup>13</sup>

1956 -vuoden elokuva julkaistiin värillisenä, jonka ansiosta näyttelijöiden puvut saivat ansaitun lisähuomion. Eri maissa tapahtuvat kohtaukset saavat lisäenergiaa puvustuksen värikkästä ja monipuolisesta loistosta. Puvustuksen elokuvaan suunnitteli Miles White<sup>14</sup>. White työskenteli myös Broadway musikaalien *Oklahoma!* ja *Carousel* alkuperäistuotantojen pukusuunnittelijana. Hänet palkittiin puvustuksestaan näytelmään *Bless you all* vuoden 1951 Tony -palkinto gaalassa.<sup>14</sup>

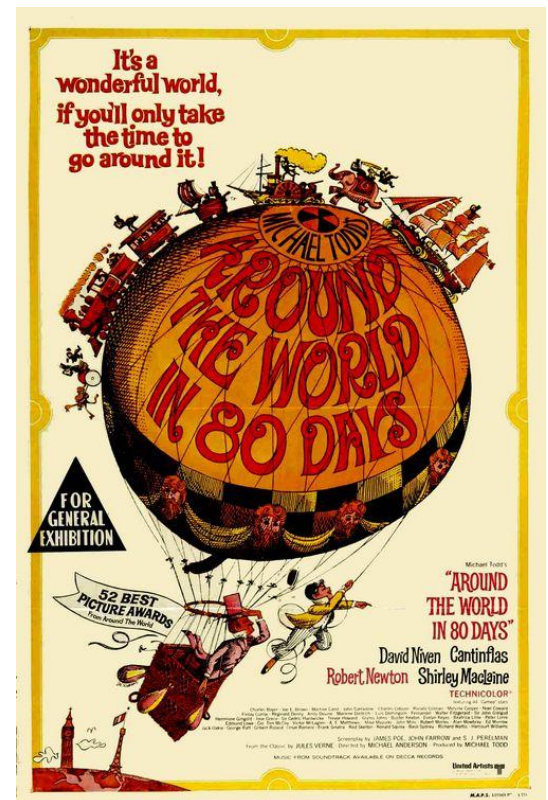

Kuva 5. Maailman ympäri 80 päivässä, 1956 (Todd Company, UA United Artists Pictures Inc.)

<sup>12</sup> Maailman ympäri 80 päivässä. 2004. saatavissa: [http://www.imdb.com/title/tt0327437/?ref\\_=sr\\_1](http://www.imdb.com/title/tt0327437/?ref_=sr_1) [viitattu 15.5.]

<sup>13</sup> Maailman ympäri 80 päivässä. 1956. saatavissa: <http://www.imdb.com/title/tt0048960/> [viitattu 15.5.2013]

<sup>14</sup> Pukusuunnittelija Miles White. 2013. saatavissa: <http://www.imdb.com/name/nm0925240/bio> [viitattu 17.5.2013]

### 2.1.1 Kuopion Luisteluseura ylpeänä esittää

Keväinen jäänäytös alkoi syntymäpäiväjuhlilla, jossa nuori Linda ja hänen ystävänsä Catherine haaveilivat Pariisista. Catherine unelmana oli avata oma ravintola ikuisen rakkauden kaupunkiin. Aikuistuttuaan Linda halajaa naimisiin lapsuudenystävänsä Phileas Foggin, tuon kekseliään herrasmiehen kanssa. Fogg pyytää Lindan kättä tämän isältä, joka suostuu myöntämään siunauksensa avioliitolle vain, jos Fogg pystyy kiertämään maailman 80 päivässä. Lindan isä lähettää matkalaisten perään ministeriön poliisin hankaloittaakseen matkan etenemistä. Phileas Fogg palkkaa avukseen Englannin poliisilta piileskelevän Passepartout'n. Passepartout'n on päästävä nopeasti takaisin kotikyläänsä Kiinaan palauttaakseen sieltä varastettu arvokas Buddha -patsas. Matka maailman ympäri alkaa.

Rakastavaiset suuntaavat ensimmäiseksi Pariisiin tapaamaan Lindan hyvää ystävää Catherinea, joka on toteuttanut unelmansa omasta ravintolasta. Ranskassa matkalaisten kimppuun hyökkää vaarallinen Skorpio -ryhmä ja heidän johtajansa. Rikollisjoukon aikeena on varastaa Passepartout'n hallussa oleva Buddha -patsas. Intian, Kiinan, Afrikan ja Amerikan mantereiden yli johtava seikkailu saa matkallaan monia jännittäviä käännteitä. Miten kumppanukset selviävät matkan koitoksista? Saavatko rakastavaiset toisensa ja juhlistaanko lopussa onnellisesti nuorenparin häitä?



Kuva 6. Vaara uhkaa seikkailijoiden matkaa. Avuksi on rientänyt Tiikeri -ryhmän päällikkö sinisessä viitassaan.  
(Valokuva Anniitta Kangas 2013)

### 3 TIETOPERUSTA JA TAUSTATYÖ

Opinnäytetyötä tehdessäni sovelsin Pirkko Anttilan realistisen evaluaation mallia. Laatumastani kuvioista 2 sivulla 16 selviää työntekijän ja yhteistyökumppanin vastualueet projektin aikana ja osapuolten tuomat lähtökohdat projektin toteutukseen. Konkreettisen ja visuaalisen tuotoksen suunnitteluprosessiin mukailin J. Michael Gilletten teatterituotantoon suunnattua suunnittelu- ja ongelmanratkaisumallia. Tarkastelin myös Marjatta Heikkilä-Rastaan teatteripuvun suunnitteluprosessia, josta kerron realistisen evaluaation yhteydessä. J. M. Gilletten suunnittelu- ja ongelmanratkaisumallin avulla tarkastellaan teatteripuvustuksen eri vaiheita aina projektin alkuvaiheista valmiiseen tuotokseen asti. Kyseistä mallia voivat hyödyntää myös teatterituotannon ohjaajat, lavastajat, valoteknikot ja maskeeraajat. Tämä malli soveltui hyvin työhöni, koska se painottuu konkreettisen työn toteutukseen ja sen havainnointiin ja dokumentointiin. Gilletten teatterin suunnittelu- ja ongelmanratkaisumalli koostuu seitsemästä eri vaiheesta, jotka ovat: *sitoutuminen (commitment)*, *tarkastelu (analysis)*, *tutkiminen (research)*, *harkitseminen (incubation)*, *valitseminen (selection)*, *työstäminen (implementation)* ja *arviointi (evaluation)*. (Gillette 2008, 21) Luvut 4 ja 5 seuraavat Gilletten suunnittelu- ja ongelmanratkaisumallia. (Gillette 2010, 20)

#### 3.1 Realistinen evaluaatio

Pirkko Anttilan realistisen evaluaation prosessi seuraa projektin vaiheittain eteneviä syklejä, joiden aikana suoritetaan jokaisen eri osa-alueen kohdalla arviointi. Arviointi pyritään suuntaamaan ennakkoon määriteltymiin projektiin vaikuttaviin tekijöihin. Arvioinnin tuottamien havaintojen pohjalta korjataan projektissa olevia kohtia, jonka jälkeen prosessi etenee seuraavaan sykliin ja jälleen uuteen arviointiin toistaen itseään projektin loppupuolella toteutettavaan koko hankkeen kattavaan arviointiin. Projektin aikana työntekijä arvioi joko itse, tai työn toimeksiantajan kanssa kokonaiskuvan edistymistä ja kokonaisuuden hahmottumista ennen projektin lopullista valmistumista (Anttila 2007, 83-84). Seuraavalla sivulla esitän laatimani kuvion ja avaam vaiheittain rooliasujen suunnittelun ja toteutuksen avuksi laatimani realistisen evaluaation prosessin.





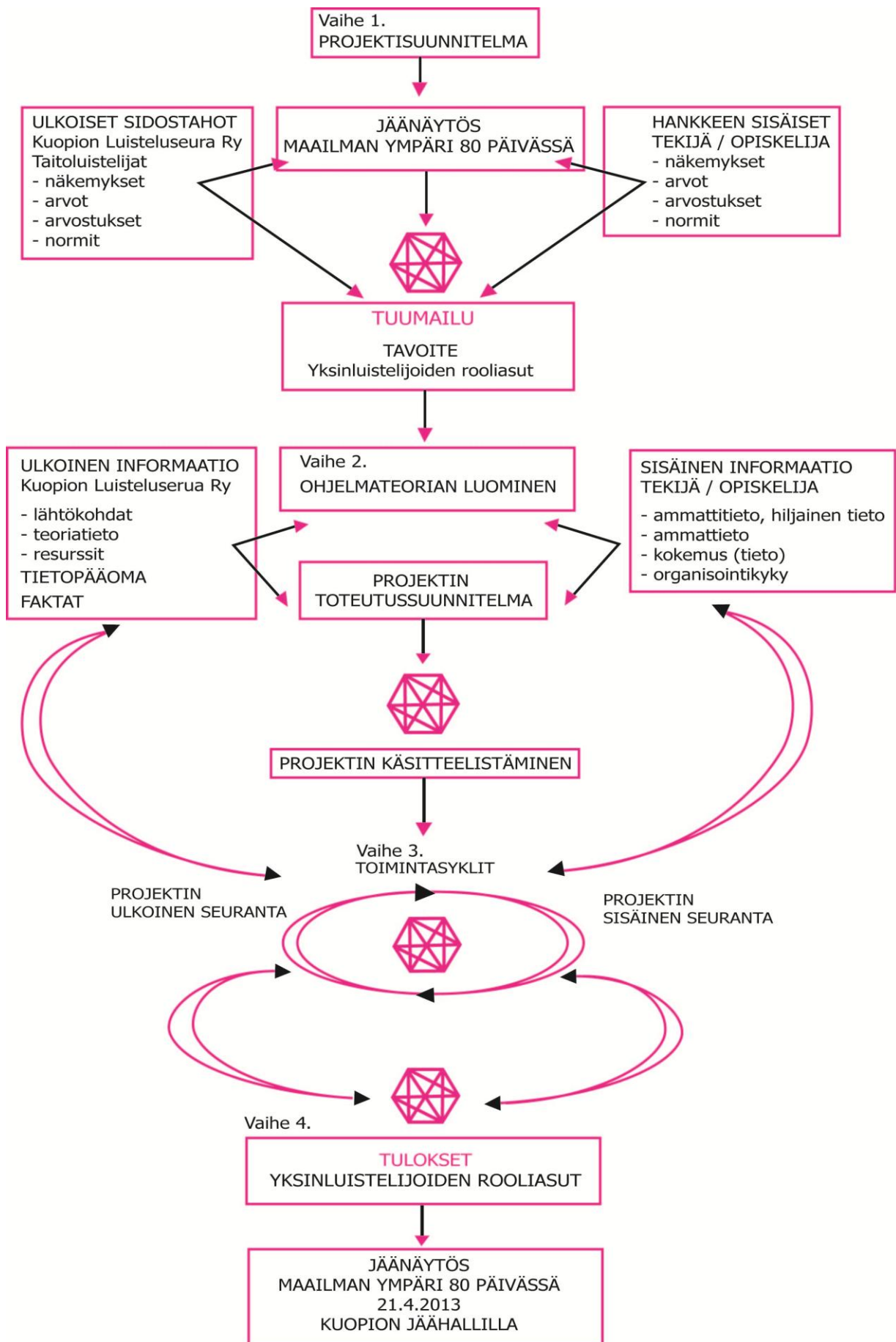

Kuvio 2. Pirkko Anttilan realistisen evaluaation prosessi (soveltanut Anniita Kangas 2013)

Anttilan kuviota mukailleen opinnäytetyöhöni laadittu evaluaation prosessi alkaa projektisuunnitelman laatimisella (vaihe 1.). Työn toimeksiantajan, Kuopion Luisteluseuran, laatimat työn tavoitteet sekä lähtökohdat ja aikataulu asettivat kehykset projektin toteuttamiselle. Mielikuva projektista hahmottui ensimmäiselle asteelle näytöksen aiheen, *Maailman ympäri 80 päivässä*, varmistumisen jälkeen. Projekti sisälsi useita eri toimijoita, henkilöitä ja ryhmittymiä. Projektin taustekijöistä riittävän yleiskuvan saamiseksi selvitetään osallistuvien tahojen arvot, arvostukset, näkemykset sekä normit. Näin tekemällä vältetään tarpeettomilta ristiriidoilta projektin aikana. Kuvion kuusikulmainen symboli kuvastaa projektin sisällä tapahtuvaa arviointia. (Anttila 2007, 89-92)

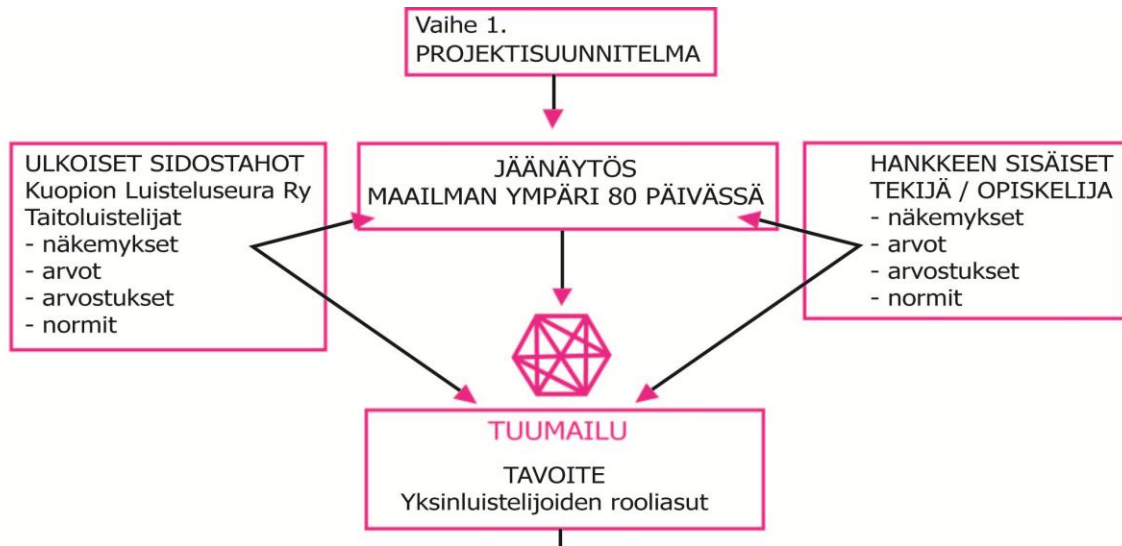

Kuvio 3. Realistisen evaluaation prosessin ensimmäinen vaihe (soveltanut Anniita Kangas 2013)

Ensimmäisen vaiheen "tuumailutuokio" järjestettiin Kuopion jäähallilla 21.1.2013. Tapaamisessa päätettiin ja jaettiin näytöksen työryhmään kuuluville vastualueet. Projektin organisoitumisen ja vastualueet esitin sivun 12 kuviossa 1. Tapaamisen aikana keskusteltiin näytöksen lähtökohdista, tavoitteista ja laadittiin alustava aikataulu. Näytöspäivä 21.4.2013 asetti määräajan näytöksen puvustuksen, lavastuksen, musiikin, valojen ja muiden näytökseen vaikuttavien asioiden valmistumiselle.

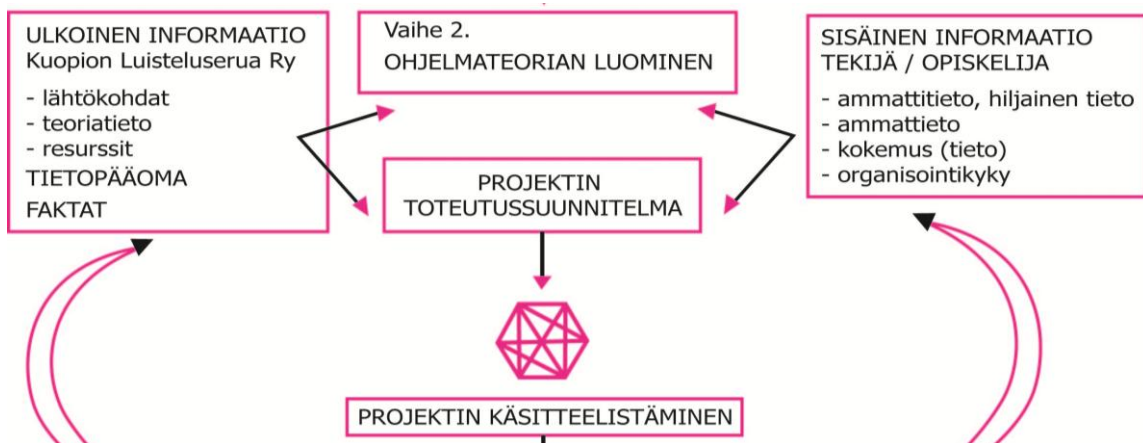

Kuvio 4. Realistisen evaluaation prosessin toinen vaihe (soveltanut Anniita Kangas 2013)

Ohjelmateorian luominen on realistisen evaluaation prosessissa seuraava vaihe (kuviot 4 sivu 18). Tämä kohta kattaa projektin lähtökohtien, teorian tiedon, resurssien, kokemuksen ja muiden projektiin vaikuttavien asioiden kartoittamisen. Projektin ulkoinen informaatio tulee työn toimeksiantajalta ja sisäinen informaatio työn tekijältä. Seuran antama tieto pohjautui aikaisimmista näytöksistä saatuun taustatietoon. Mitä aikaisimpina vuosina on tehty? Onko jossain kohdin muutoksen tarve, tehdäkö jokin osa-alue kokonaan uudella tavalla? Tämä on varmaa faktaa, tietopääomaa, jota hyödynnetään projektin aikana. (Anttila 2007, 92-94)

Työntekijän tuoma ammattitieto ja kokemus ovat projektiin sisältyvää sisäistä informaatiota. Jokaisella projektiin vaikuttavalla henkilöllä on omat kokemuksensa, työtapansa, osaamisen laajuus ja jossakin osa-alueessa kattavampi asiantuntemus. Tässä kohdin prosessia aloitetaan projektin toiminnan suunnittelu. Neuvottelimme projektin organisointiin, lavastukseen ja puvustukseen vaikuttavien laitteiden, tavaroiden ja materiaalien hankkimisesta. Ensimmäisessä vaiheessa havaitut tekijöiden arvot priorisoidaan uudelleen ja asetetaan tarvittaessa uuteen tärkeysjärjestykseen. Suoritetaan jälleen projektin työryhmässä ja itsenäisesti työn arviointia. Puvustuksen kokonaiskuvaa pukusuunnittelija hahmottaa ja pohtii projektin käsikirjoituksen tai kohtauslistan pohjalta. Suunnitelmien tueksi hän voi laatia suunnitteluprosessin seuraamaan teatteripuvun hahmottamista. (Anttila 2007, 92-94)

Suunnitteluprosessin avuksi pukusuunnittelija kartoittaa tarvittavan taustatiedon näytelmän tai teoksen ohjaajan näkemyksen ohjeistamana. Pukusuunnittelija luo keräämiensä tietojen pohjalta roolianalyysit hahmoista ja kokoaa tunnelma- ja inspiraatiokollaaseja suunnittelun avuksi. Heikkilä-Rastaa prosessissa tarkkaillaan ja havainnoidaan teatterillista ja vaatteellista informaatiota. Teatterillinen informaatio käsittää ohjaajan ja lavastajan visiot, käsikirjoituksen, henkilöhahmot, näyttelijöiden pukujen vaihdot ja kokonaisuuden hallinnan ja työskentelyn valvonnan ja aikataulutuksen. (Heikkilä-Rastas 2009, 177-178)

Näyttelijöiden antamat toiveet, tarpeet ja rajoitukset sekä pukusuunnittelijan ammattitieto, koulutus ja lähtökohdat ovat vaatteellista informaatiota. Prosessin lopputuloksena on valmis näyttelijän työtä tukeva roolipuku. Teatterinlavalla nähty vaate voi parhaimmillaan olla näyttelijän pitkäaikainen suosikkiasu, joka uudelleen kierrätettynä ja muokattuna saa pian klassikkopuvun maineen teatterin pukuvarastossa. Tämä on merkki onnistuneesta, vastuullisesta ja harkitusta pukusuunnittelusta. (Heikkilä-Rastas 2009, 177-178)

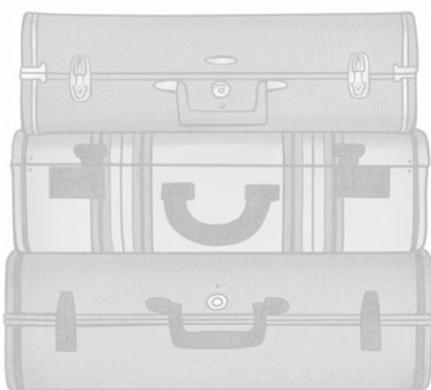

Realistisen evaluaatio prosessin kolmannessa vaiheessa muodostuu projektin syklisesti etenevät toimintavaiheet. Yhden toimintasyklin aikana saadaan jokin projektiin kuuluva työvaihe päätökseen. Rooliasujen valmistus tapahtuikin prosessin mukaisesti kierroksittain. Asun valmistumisen jälkeen aloitettiin uuden puvun valmistus. Prosessin aikana saatiin jonkin verran rooliasuihin vaikuttavaa ulkoista arviointia, mutta pitkälti prosessi suoritettiin oman sisäisen arvioinnin avulla. Tällöin kiinnitettiin huomiota työn laatuun, materiaaleihin, työskentelymenetelmiin ja aikataulutukseen. Tehtiin havaintoja työpäiväkirjaan, dokumentointiin työvaiheita valokuvin ja seurattiin kokonaisuuden valmistumista. (Anttila 2007, 92-94)

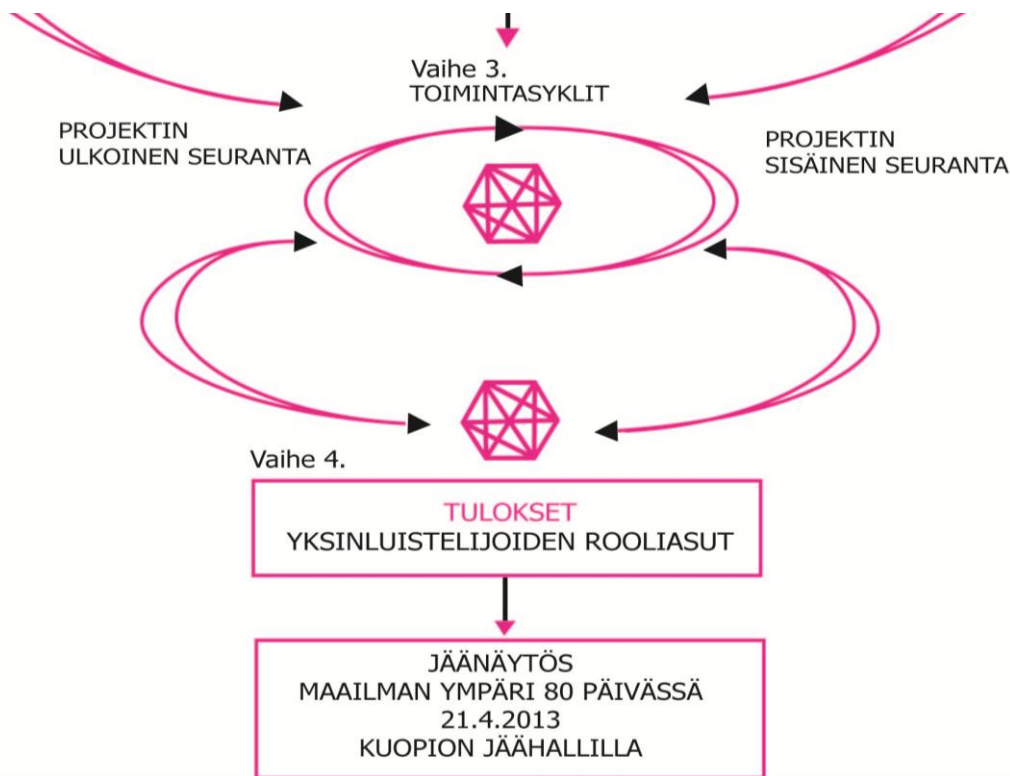

Kuvio 5. Realistisen evaluaatio prosessin 3. ja 4. vaihe (soveltanut Anniita Kangas 2013)

Projektin lähestyessä päättymisvaihetta kootaan prosessin aikana tehtyjen arviointikierrosten tuottamat tulokset sekä havainnot ja saadut palautteet. Arvioidaan tulokset projektin sisällä olevien sidostahojen kanssa. Tämän työn kohdalla arviointia tapahtui työn toimeksiantajan ja työn tekijän välillä. Tulokset arvioidaan esimerkiksi niiden hyödynnettävyyden, taloudellisuuden ja asetettujen kriteereiden perusteella. Projektin valmistumisen jälkeen neuvotellaan projektin julkaisemisesta julkisesti (Anttila 2007, 92-94). Tämän opinnäytetyön loppuarviointi on sisälletty lukuun 5.

### 3.2 Gilletten suunnittelu- ja ongelmanratkaisumalli

Rooliasujen suunnitteluun hyödynsin J. M Gilletten teatterituotantoon suunnattua suunnittelu- ja ongelmanratkaisun mallia. Gilletten malli ei etene suoraviivaisesti, vaan aina suunnitteluvaiheen jälkeen huomioidaan edellinen askel. Tämä työskentelytapa varmistaa työn oikean hahmottumisen, ja sen ollaanko projektissa menossa oikeaan suuntaan. Suunnittelija Alison Ford muistuttaa, että Gilletten suunnittelu- ja ongelmanratkaisumallin ollessa hyvin ”älyllinen” tulee suunnitteluvaiheessa myös ottaa huomioon suunnittelijan omat tunteet, jotka ovat yhtä tärkeitä suunnitteluvaiheessa. Tunteiden reaktiot esimerkiksi näytelmän käsikirjoitukseen tai sen konseptiin opastavat suunnittelijaa työn eri vaiheissa. Työskenneltäessä missä tahansa projektissa omien tunteiden ja kokemusten tuominen mukaan suunnitteluun on tärkeää. Tämä tapa vahvistaa suunnittelijan omia ideoita ja näkemystä. (Gillette 2008, 21)

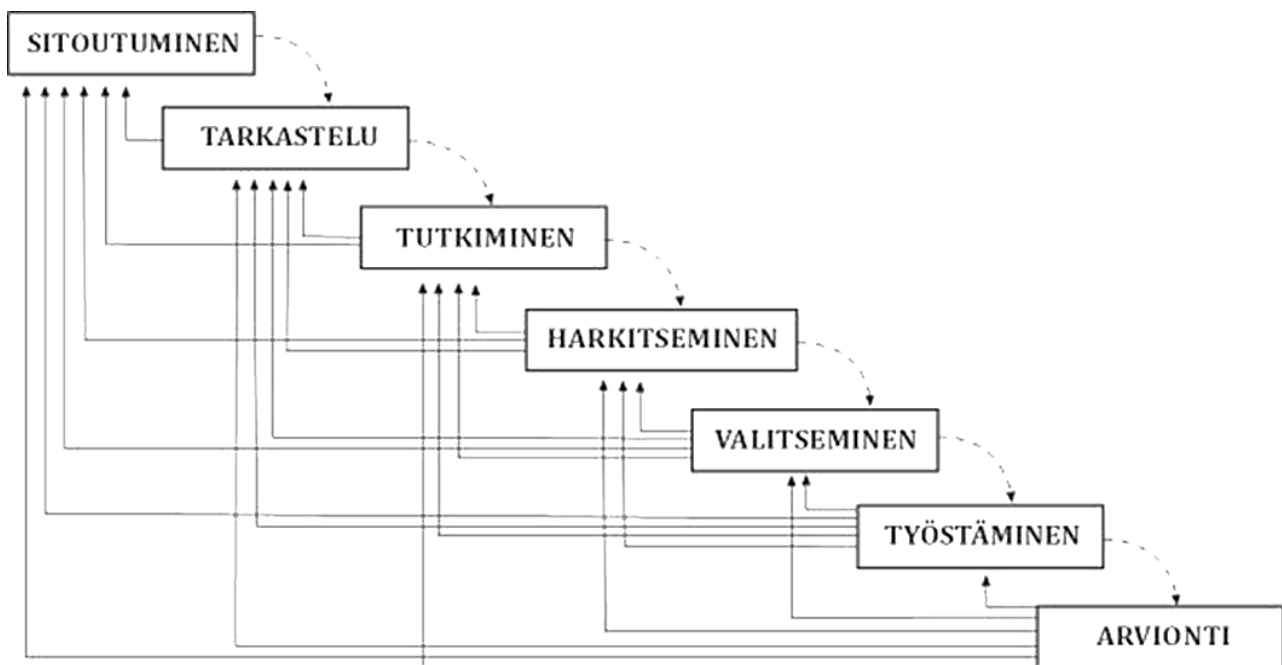

Kuvio 5. J. Michael Gilletten suunnittelu- ja ongelmanratkaisun malli (Sovellettu Anniita Kangas 2012)

Suunnittelun- ja ongelmanratkaisumallin ensimmäinen askel, *sitoutuminen* (commitment) on Gilletten mukaan ehkä se kaikista tärkein. Mallin ensimmäisessä vaiheessa suunnittelija lupaa itselleen, että laittaa kaiken kiinnostuksensa käsillä olevaan projektiin ja tulee samalla luvanneeksi sen, että tekee parhainta mahdollista työtä projektin onnistumisen saavuttamiseksi. Gillette huomauttaa myös, että vaihtamalla sanan ”ongelma” sanaan ”haaste” on työn aloittaminen mielekkäämpää. Kaikki haluavat tarttua mieluummin haasteeseen, kuin ongelman ratkaisemiseen. (Gillette 2008, 22)

Seuraava askel suunnittelu- ja ongelmanratkaisun mallissa on *tarkastelu* (analysis). Tämä vaihe koostuu kahdesta eri tavoitteesta: *tiedonhankinnasta*, jota tarvitaan projektin eteenpäin viemisessä sekä olemassa olevien ja kerättyjen tietojen *lisätarkastelua*. Tämä askel teatteriproduktiossa on saatavilla olevan tiedon tutkimista ja sen tarkastelua sekä soveltamista valmistettavaan projektiin. Tärkein lähde teatterituotannossa tähän on näytelmän tai teoksen mahdollinen käsikirjoitus ja muut projektin jäsenet: tuottaja, ohjaaja sekä muut työryhmän jäsenet. Näiden henkilöiden kanssa keskustellaan projektin eri vaiheista ja asioista, esimerkiksi budjetista, tuotannon tyylistä, konseptista, aikataulusta sekä kaikista muista merkityksellisistä projektiin vaikuttavista asioista. Tarkasteluvaiheessa tiedonhankinnan aikana suunnittelija lukee näytelmän tai teoksen käsikirjoituksen. Suunnittelija keskustelee ja jakaa omia ideoitaan muiden suunnitteluryhmässä olevien jäsenten kanssa. (Gillette 2008, 22)

Suunnittelumallin kolmas askel on *tutkiminen* (research). Tässä vaiheessa käsitellään jo olemassa olevaa ja kerättyä taustatietoa ja huomioidaan ne olemassa olevat tiedot jotka tarvitsevat lisää työstämistä. Näytelmän tai teoksen sijoituessa eri aikakaudelle joutuu pukusuunnittelija tekemään usein taustatyötä myös historiallisista puvuista. Internet -julkaisuista, kirjoista, katalogeista, aikakauslehdistä ja maalauksista löytää hyvin tietoa historiallisista puvuista. (Gillette 2008, 24)

Neljäs vaihe suunnittelun- ja ongelmanratkaisumallissa on *harkitseminen* (incubation). Tämän vaiheen aikana suunnittelija hautoo ajatuksiaan ja ideoitaan. Projektin koon mukaan suunnittelija ottaa tarvitsemansa etäisyyden projektiin, joka voi vaihdella parista tunnista useaan päivään. Suunnittelija antaa aikaa alitajunnalle järjestellä omaksuttua uutta tietoa. *Harkitsemisen* ja *haudonnan* avulla työn laatu voi parantua huomattavasti. (Gillette, 2008, 26)

Viides askel on *valitseminen* (selection). Pukusuunnittelija esittää, joko käsin tai tietokoneella piirretyt esityskuvat näytelmän tai teoksen puvuista muille suunnitteluryhmässä oleville jäsenille. Esityskuviin liitetään usein suuntaa antavia materiaalitilkkuja ja värivalintoja. Tämän vaiheen aikana päätetään suunnittelukonsepti. (Gillette 2008, 29)

*Työstäminen* (implementation) on suunnittelun- ja ongelmanratkaisu-mallin toiseksi viimeinen askel. Tässä vaiheessa lopetetaan suunnitteleminen ja aletaan työstää projektia. Pukusuunnittelija valmistaa tarvittavat ohjeistukset mahdolliselle työryhmälle, joka valmistaa puvut. Valmiissa suunnitelmassa on esityskuvan lisäksi oikeat materiaalitilkut, värivalinnat ja tiedot puvun asusteista ja tyylistä. Pukusuunnittelija varmistaa ja valvoo mahdollisuuksien mukaan kunkin puvun oikean valmistuksen ja sen, että puku valmistuu aikanaan ja valmistuksessa pysytään budjetissa. (Gillette 2008, 33)

Viimeinen askel on *arviointi* (evaluation). Arviointivaihe toteutetaan jokaisen mallissa esiintyvän vaiheen lopussa. Tämä askel tapahtuu myös projektin valmistuttua. Suunnittelija arvioi projektin valittuja menetelmiä sekä materiaaleja ja päättää sen voiko niitä käyttää seuraavissa projekteissa. Suunnittelijan on myös hyvä arvioida aikaisemmin projektissa hylättyjen ideoiden arvo. (Gillette 2008, 35)

### 3.3 Kohtauslista ja puvustusbudjetti

Tammikuun 24. päivä (2013) tapasin ensimmäisen kerran näytöksen koreografit yksinluistelijoiden päävalmentajan Liana Ocheretnan ja muodostelmaluistelijoiden päävalmentajan Outi Jokisen. Tämä tapaaminen koreografien kanssa jäi harmikseni myös osaltani viimeiseksi. Ocheretnan kiireiden vuoksi suunnittelun aikana tapahtunut kommunikointi sähköpostin välityksellä oli välillä hankalaa ja jäi todella vähäiseksi.



Kuva 7. Phileas Fogg osoittaa matkan seuraavan määränpään.  
(Valokuva Aniitta Kangas 2013)

Kokouksen aikana laadimme muiden työryhmässä olevien kanssa jäänäytöksen kohtauslistan<sup>15</sup>. Itse sain myös esittää ideoita ja mielipiteitä juonen rakentamiseen, mikä yllätti minut positiivisesti. Tapaamisen aikana minulle selvisi, että osalla työryhmästä näytöksen taustalla oleva elokuva oli vielä katsomatta, mikä ihmetytti minua paljon, sillä näytöksen aihe oli jo valittu muutama kuukausi sitten. Kohtauslistaan laadittiin kunkin yksinluistelijan ja ryhmien vuorot jäällä sekä näytöksen juonen kulku. Näytöstä kuljetti paikoitellen sanallisesti eteenpäin vain selostaja, esimerkiksi näytöksen alkaessa ja puoliajan merkiksi. Luistelijat esittivät rooliaan liikkeiden, ilmeiden ja elehtimisen avulla. Musiikilla ja valoilla oli myös iso rooli näytöksessä. Valoilla ja musiikilla saatiin aikaiseksi haluttu tunnelma, esimerkiksi kohtauksen ollessa pelottava tai hullunkurinen.

Valmistamieni yksinluistelijoiden rooliasujen rahoitus järjestettiin siten, että jokainen luistelija maksoi oman pukunsa. Suunnittelun alussa arvioimani puvustusbudjetti oli 300 €. Tähän summaan olin sisältänyt Phileas Foggin, Passepartout'n, Lindan, nuoren Lindan, Catherinen, nuoren Catherinen sekä Skorpio -johtajan asun. Itselleni oli todella vaikeata määrittellä sopivaa summaa koko budjettiin, ja tässä kohdin myönnän tehneeni virheen. Koreografin pyytäessä minulta vielä yhtä asua, jouduin nöyrytmään siihen, että pyysin venytystä pukubudjettiin. Lopullinen pukubudjetti oli 460,07 €. Käsittäen kaikki valmistamani asut kankaiseen ja tarvikkeeseen. Lopullisen materiaalikustannuslaskelman laatimisen jälkeen opin paremmin ymmärtämään asuihin tarvittavan rahallisen arvon. Uskon, että tulevaisuudessa budjetin laatiminen on paljon helpompaa.

<sup>15</sup> Jäänäytöksen kohtauslista, LIITE 1

### 3.3.1 Kurkistus historialliseen vaatekaappiin

Oman suunnitteluprosessin tueksi luin Jules Vernen kirjoittaman alkuperäisen teoksen<sup>16</sup>. *Maailman ympäri 80 päivässä* sijoittuu vuoteen 1872, jolloin Englantia hallitsi Kuningatar Viktoria, jonka mukaan aikakausi myös tunnetaan (Victorian era). Tarkoitukseni oli vahvistaa jo aikaisemmin muodostunutta näkemystäni tarinan henkilöahmoista ja täten rakentaa heistä vahvempia mielikuvia auttamaan rooliasujen luonnostelua. Historiallinen taustatutkimus tässä työssä oli loppujen lopuksi hyvin vähäistä. Luistelijoiden liikkuminen jäällä sekä erilaiset hyppy, piruetit ja muut vartalon liikkeet muodostivat kriteereitä historiallisia piirteitä omaavalle rooliasulle. Erityisesti jäänäytöksen tyttöjen rooliasujen historialliset piirteet heijastuvat yksityiskohdista tai vaaten yksittäisistä osista, esimerkiksi hihoista. Pukujen suunnitteluvaiheessa rajasin historiallisen taustatyön tekemisen miesten 1800-luvun muotiin. Tarkastelin erityisesti miesten eri pukuvaihtoehtoja ja aikakaudelle tyypillisiä asusteita, kuten hattuja ja solmioita.

Viktoriaanisella aikakaudella (1837-1901) miehen arkipukeutuminen oli paljon muodollisempaa kuin nykypäivänä. Kulmia nosteltiin miehelle, joka uskalsi lähteä kotoaan päiväkävelylle pelkässä kauluspaidassa. Kunnan herrasmiehen odotettiin pukeutuvan siististi ja asiallisesti. Liivi, takki, paita, housut ja hatu kuuluivat jokaisen miehen asukokonaisuuteen. Poikkeuksena oli työväenluokka, jonka pukeutuminen oli vapaampaa ja määrittyi henkilön varallisuuden mukaan.<sup>17</sup>

Herrasmiehen vaatekaapin perustana oli liivi, joita mies saattoi omistaa lukuisissa erilaisissa väreissä, materiaaleissa ja leikkauksissa. 1840-luvulla valmistusmateriaalina alettiin käyttää laadukasta ja suhteellisen edullista silkkiä. Esitelläkseen paremmin arvokasta liiviään miehet napittivat takistansa yleensä vain ylimmän napin. Värikkäät silkistä valmistetut liivit ovat säilyttäneet suosionsa myös tähän päivään saakka.<sup>17</sup>

Miehen kauluspaita oli malliltaan väljempi, verrattuna nykyajan miehen paitaan. Samaa kauluspaitaa saatettiin käyttää useita päiviä. Tahroja peiteltiin irrotettavilla kauluksilla ja rinnuksen peittäville lapuilla (engl. bib). Näin vältyttiin puseron pesettämiseltä, joka oli 1800-luvulla paljon hitaampaa ja vaivalloisempaa. Rannekkeita pystyttiin paidan rakenteen salliessa myös vaihtamaan.<sup>17</sup>

Päällysvaatteena 1800-luvun puoliväliin hallitsi mekkomainen viistosti levenevä lievetakki. Takin helma ylettyi pituudeltaan juuri polven yläpuolelle. Lievetakia käytettiin päivästä iltaan, joka teki siitä viktoriaanisen aikakauden monikäyttöisimmän takin ja herrasmiehen luottovaatteen. Vuonna 1870 yleistynyt ”säkki puku” (sack suit) muistuttaa paljon nykypäivän miehen pukua. Puku leikattiin nimensä mukaisesti väljäkäksi ja vyötärösaumattomaksi, joka salli puvun löysän ja vapaamman istuvuuden.<sup>17</sup>

---

<sup>16</sup> Verne, J. 1872 (2008). *Maailman ympäri 80 päivässä*. (Suom. Kristina Haataja) Helsinki: Minerva Kustannus Oy

<sup>17</sup> Gentlemen Emporium 2013. Dressing the part – a victorian gentleman’s personal guide. saatavissa: <http://www.gentlemansemporium.com/victorian-clothing-guide.php> [viitattu 17.5.2013]



Miehet suosivat housuissaan erilaisia kuoseja, kuten raitoja tai ruutuja. Vartalolla housujen vyötärökaitale asettui korkeammalle, navan ylä- tai alapuolelle. Viktoriaanisen ajan herrasmiehen suorissa housuissa ei myöskään ollut nykypäivän prässä, silittämällä painettua taitetta. Housujen pituus ei vaihdellut kovinkaan paljon vuosikymmenten aikana. Vyön sijaan miehet käyttivät nahasta tai kankaasta valmistettuja henkseleitä varmistamaan housujen päällä pysyvyys.<sup>18</sup>

Yleisin miehen asusteista 1800 -luvun aikana oli solmio, joka tilaisuuden mukaan vaihteli leveydeltään, pituudeltaan, väriltään sekä materiaaliltaan. Maailmanlaajuisessa suosiossa oli myös taskukello, jota esiteltiin näkyvästi kiinnittämällä ketju liivintaskuun. Herrasmiehet kuljettivat mukanaan usein myös kävelykeppiä ja käyttivät hienoimmissa juhlissa hansikkaita.<sup>18</sup> Asusteisiin kuulunut hattu oli saatavilla myös eri malleissa. Herrasmiesten suosiossa ollut silinteri oli pakollinen virallisissa ja juhlallisissa tilaisuuksissa, mutta sitä käytettiin myös päiväsaikaan.<sup>18</sup>



Kuva 8. Viktoriaanisen ajan herrasmiehet tyylikkäänä

<sup>18</sup> Gentlemans Emporium 2013. Dressing the part – a victorian gentleman’s personal guide. Saatavissa: <http://www.gentlemansemporium.com/victorian-clothing-guide.php> [viitattu 17.5.2013]

### 3.4 Rooliasu taitoluistelijalle

Taitoluistelijan puku on uudistunut lajin kehityksen myötä. Lajin alkuaikoina luistelijat harjoittelivat ulkojäillä, joten pu-  
keutumisenkin oli sen mukainen. Naiset käyttivät pitkään jalat  
peittäviä pitkiä hameita tai mekkoja. Puvun kanssa käytettiin  
erilaisia asusteita, kuten turkiskauluksia, hattuja ja lämpöisiä  
pantoja. Uskaliaat lajin harrastajat kilpailivat pakkasessa myös  
ohuissa silkisissä mekoissa. (Lehtolainen ja Viitanen 2010,  
100,102)

1970- luvulla taitoluistelupuvut alkoivat muistuttaa nykypäi-  
vän jäillä nähtäviä harjoittelupukuja. Malliltaan ja väriltään  
hyvin yksinkertainen puku tehtiin usein kokonaan samasta  
materiaalista ja koristeina käytettiin käsin ommeltavia paljet-  
teja. 1980 -luvulla puku muuttui tyyliiltään koristeellisemmaksi  
ja värikkäämmäksi. (Lehtolainen ja Viitanen 2010, 100)



Kuva 9. Taitoluistelijan eri asentoja

2000 -luvun uudet materiaalit, koristeet, värjäys- ja painatustekniikat ovat mahdollistaneet taitoluistelupuku-  
jen rohkean ja mielikuvituksellisen suunnittelun. Suunnitteluun ja valmistukseen käytetään aikaa, eikä laa-  
dusta tingitä.<sup>19</sup> Puvun valmistusmateriaalina usein käytettävä erittäin joustava lycra -neulos sallii luistelijan  
liikkeiden vaatiman vapauden. Erilaiset käsien ja jalkojen liikeradat, kuten nostot ja ojennukset vaativat tai-  
toluistelupuvulta erityistä istuvuutta, oikeanlaista kaavoitusta ja valmistusta. Luistelijan käsien ojentaminen  
ja jalkojen nostaminen sekä muut ääriasentoihin ojentuvat liikkeet asettavat kriteereitä rooliasujen suunnit-  
telulle. Luistelijan kurkottaessa piruetin aikana luistimenterään, on käsien päästävä vapaasti nousemaan ylös  
ja taipumaan takaviistoon. Teatterituotannossa roolihahmon asukokonaisuus tukee näyttelijän työtä ja toimii  
teoksen visuaalisena jatkumona lavastuksen rinnalla. Taitoluistelijan puvussa on paljon samaa, mutta puku  
täyttää samalla urheiluvaatteen kriteerit.

Asujen kaavoituksessa huomioin tarkastelemani taitoluistelijan eri liikeradat. Valmistusmateriaaleina halusin  
käyttää mahdollisimman paljon asun lopputulosta tukevia materiaaleja. Esimerkiksi valmistamani Phileas  
Foggin ja Passepartout'n kauluspaidat ovat 100 %:sta puuvillasta, joka ei jousta taitoluistelupuvuissa käyte-  
tyn lycra- neuloksen tavoin. Rooliasussa luistelemisen mukavuus ja esteettömän suorituksen tukeminen oli-  
vat tärkeimpiä seikkoja koko suunnittelu- ja valmistusvaiheen ajan. Huomasin, että rooliasujen ensimmäisiin  
luonnoksiin olin hahmotellut aivan liikaa yksityiskohtia, jotka olisivat voineet olla liikkeiden kannalta häiritse-  
viä.

<sup>19</sup> Lehtolainen ja Viitanen 2010, 102

## 4 ROOLIASUT

Tämä luku pitää sisällään asujen suunnittelu- ja valmistusvaiheen. Kerron prosessin aikana ilmenneistä haasteista sekä työsuunnitelmaan laaditun aikataulun toteutumisesta. Kerron lyhyesti materiaali- ja värivalinnoista. Suunnittelussa otin huomioon eri liikeratojen (käden ojentaminen, jalan nosto) asettamat kriteerit. Ergonomian tarkastelu pohjautuu omaan havainnointiin sekä olemassa olevaan tietoon ergonomisesta esiintymisasusta<sup>20</sup>. Tarinan päähenkilöiden, Phileas Foggin ja Passepartout'n kohdalla pohdin enemmän vaateen toimivuutta jäällä. Tarkastelen erityisesti herrojen kauluspaitojen muutoksen liikkuvuuden kannalta sopivaksi. Valmistusvaiheen yhteydessä kerron tekemistäni rooliasun visuaalisista muutoksista ja yksittäisissä tapauksissa käyn läpi suurempia asuun vaikuttaneita sovituserämuutoksia.

Tutustuin saatavilla oleviin tarinan eri lähteisiin, kuten kirjallisuuteen, piirrettyyn, elokuvaan sekä televisiosarjoihin. Tarkastelun kohteena olivat roolihenkilöiden asujen eroavaisuudet. Näitä eroavaisuuksia hyödynsin inspiraationlähteenä suunnitellessani yksinluistelijoiden asut. Jules Vernen alkuperäinen teos sekä näytöksen taustalla oleva Franck Coracin ohjaama elokuva tulivat tutuiksi suunnittelutyötä pohjustaessa. Suunnittelin ja valmistin Phileas Foggin, Lindan, Catherinen, Passepartout'n sekä Skorpio -rikollisryhmän johtajan asun. Tarinan alussa Linda ja Catherine ovat vielä lapsia, joten valmistin myös Lindan ja Catherinen lapsuuden asut. Väriltään ja tyyliältään samanlaiset puvut auttoivat hahmottamaan roolin kehittymisen näytöksen aikana. Myöhemmin suunnittelu- ja valmistusvaiheessa näytöksen koreografi Liana Ocheretna pyysi minua vielä valmistamaan bollywood -kohtaukseen intialaiselle prinssille yläosan. Asut suunnittelin myös seuran luistelukoululaisille. Ryhmät esittivät näytöksen pankki- kohtauksessa seteleitä ja rahasäkkejä. Tässä opinnäytetyössä kerron kuitenkin vain valmistamistani asuista. Pukujen valmistukseen sain apua vaateusmuotoilun ensimmäisen vuosikurssin opiskelijalta Riina Matikaiselta.

Oman suunnitteluprosessini aloitin Gilletten mallin mukaisesti sitoutumalla projektiin viimeistelemällä kesken-eräiset asiakastyöt. Näin tekemällä varmistin pystyväni kohdentamaan ajatukseni ja työskentelyni kokonaan puvustusprojektiin. Tapasin jäänäytöksen koordinoijan Mia Varpusen ja lavastustyöryhmään kuuluvan Anita Helenin Kuopion jäähallilla 25.10.2012, joka vahvisti sitoutumistani. Kokouksen aikana keskustelimme osu-destani jäänäytöksen työryhmässä. Rajasimme vastualueeni yksinluistelijoiden ja seuran luistelukoululaisten puvustukseen. Anneli Häkkinen otti vastuulleen muodostelmaluistelijoiden asujen suunnittelun ja toteutuk- sen. Mia antoi kokouksen päätteeksi mukaani aikaisempien näytösten DVD -tallenteita. Tutustuin Tuhkimo, Peter Pan ja Hilpeä Sirkus jäänäytöksiin, joiden kautta sain paljon informaatiota näytöksen kulusta ja siitä, miten lavasteita oli hyödynnetty kussakin näytöksessä.

---

<sup>20</sup> Ergonominen vaate -opintojaksolla valmistettu taitoluistelupuku

Gilletten mallin ohjeistamana kartoitin omat olemassa olevat tietoni ja havaitsin ne osa-alueet, jotka tarvitsivat lisätarkastelua. Esitin omat ideani näytöksen koreografille. Keskusteleminen antoi lisää ideoita ja avasi uusia näkökulmia suunnitteluun. Työryhmän tapaamisissa keskustelimme tuotannon konseptista, aikataulusta, budjetoinnista sekä muista projektiin vaikuttavista tekijöistä. Jäänäytöksen roolijakoa sain odottaa ehkä turhankin kauan, mutta en antanut sen haitata suunnittelua. Ensimmäisen kokouksen jälkeen aloitin yksinluistelijoiden ja luistelukoululaisten rooliasujen luonnostelun. Hahmottelin ennen roolijaon saamista alustavia luonnoksia suoraan tarinan henkilöille, enkä niinkään roolin esittäjälle.

Näytöksen lehdistötiedotteista vastuussa olevan Raili Karkulehdon pyynnöstä valmistin Phileas Foggin ja Passepartout'n asut ensimmäisenä. Osallistuin valokuvaukseen Kuopion jäähallilla 9.3.2013, jossa otettiin kuvat Foggista ja Passepartout'sta seuran nettisivuja sekä lehdistötiedotteita varten. Kuvauksissa pääsin näkemään valmiit yläosat roolia esittävien luistelijoiden päällä. Kokeilimme myös ostamiani tekoviiksiä. Luistelijoilla oli erityisen hauskaa viiksien liimaamisen kanssa ja pokan pitämisessä oli oma haasteensa.

Lopullisen roolilistan sain 17.2.2013. Roolijaon yhteydessä ei tosin mainittu jäänäytöksen aikana tapahtuvia vaatteiden vaihtoja, joka tuli yllätyksenä asujen valmistumisen jälkeen. Tässä kohdin nousi kysymys siitä, kuka olisi ollut velvollinen ilmoittamaan nämä tiedot? Olisiko minun pukusuunnittelijana oletettu ottavan selvää mahdollisista rooliasujen vaihdoista, vai olisiko koordinoijan tai koreografin velvollisuutena ollut ilmoittaa nämä puuvustukseen mahdollisesti vaikuttavat seikat? Odottamattomasta tapauksesta huolimatta asut ehdittiin kuitenkin vaihtamaan isommitta ongelmitta.



Kuva 10. Phileas Fogg ja Monique ihmettelevät Passepartout'n maalitahraista ulkonäköä. (Walden Media, Walt Disney)

## 4.1 Phileas Fogg ja Passepartout

*Maailman ympäri 80 päivässä* tarinan päähenkilönä on täsmällinen englantilainen herrasmies Phileas Fogg. Piirretyssä hänet esitetään kärsivällisenä, sivistyneenä ja rauhallisena miehenä. Syvimmiltään Phileas Fogg on ystävällinen ja erittäin antelias. Omiin tapoihinsa kangistunut mies lyö vedon tuntemiensa liikemiesten kanssa siitä, pystyykö maailman kiertämään 80 päivässä. Phileas Foggin pukeutumisen kuvailisin tyyllisesti elegantiksi, siistiksi ja hieman hienostelevaksi. Tunnusomaisena asusteena Fogg käyttää silinterihattua sekä kävelykeppiä. Elokuvan Foggille on annettu alkuperäisen hahmon sijaan koomisempi olemus. Steve Cooganin näyttelämä Phileas Fogg on yhdistelmä viktoriaanisen ajan herrasmiestä sekä Aku Ankan sarjakuussa räpeltävää Pelle Pelotonta.

Phileas Foggin palvelijaksi tekeytyvä Passepartout (elokuvassa nimeltään myös Lau Xing) etsii kiinalaisesta kotikylästänsä varastettua jade Buddha -patsasta. Chakie Chan kompensoi näyttelijän työtään taistelulajien osaamisellaan, jättäen Passepartout'n roolin pinnalliseksi. Piirretyssä Passepartout on ranskalaissyntyinen kiertolaiselämää viettänyt sirkusesiintyjä. Persoonaltaan Passepartout on rehellinen, hyvätapainen ja lojaali. Passepartout'n asusteina ovat hänen isoisänsä knalli sekä taskukello. Elokuvan Passepartout'n pukeutuminen on Phileas Foggin asuihin verrattuna värikkäämpää ja vapaampaa.

### 4.1.1 Luonnostelu

Phileas Foggin asun luonnoksia kertyi paljon, mikä lopulta johti valinnan vaikeuteen. Suunnittelin välillä muita pukuja ja annoin Foggin asun hautua rauhassa. Kysyin Ocheretnalta hänen mielipiteitään ja ideoitaan Phileas Foggin ja Passepartout'n asuja kohtaan. Ocheretna ei kovin kummoisesti kommentoinut luonnoksia, mutta antoi kuitenkin vinkkejä värin valintaan. Elokuvan Phileas Foggin harmaa asukokonaisuus (kuva 10 sivu 28) toimi lopulta rooliasun innoittajana. Luonnoksista valitsin kauluspaidan, kauluksellisen liivin, solmion sekä Phileas Foggille ominaisen silinterihatun. Hatun hankin valmiina kuopiolaisesta naamiaisasuja myyvästä liikkeestä.

Hattu ei osto hetkellä kohdannut toiveitani, joten muokkasin hattua korkeammaksi ja ylöspäin leveneväksi kovan verkkomaisen materiaalin tyllin ja muovisen tukinauhan rigilinen avulla. Valmistin liivin harmahtavasta villasekoitteesta ja satiini-polyesteristä, jota käytin liivin vuorituksessa sekä takakappaleella. Yläosan kanssa asuun kuului mustat suorat housut, jotka olivat luistelijan itse hankkimat. Kuvassa 11 esitän lopullisen Phileas Foggin esityskuvan, jonka pohjalta aloitin valmistuksen.



Kuva 11. Phileas Foggin asun esityskuva

Passepartout'n rooliasun luonnokset hahmottuivat Foggia helpommin. Suunnitellessa minulla oli parempi käsitys hahmon persoonallisuudesta, joka edesauttoi luonnostelua. Passepartout'n asukokonaisuuteen kuului Foggin asun mukaisesti kauluspaita, liivi sekä hattu (kuva 12). Knallin ostin valmiina naamiaisasuja myyvästä liikkeestä Foggin hatun yhteydessä. Kauluspaidat erottuivat toisistaan erilaisen kauluksen muodon ansiosta. Phileas Foggin paidan kaulus muistuttaa smokkipaidan kaulusta, pienillä taitetuilla kulmillaan. Paidan etumus eroaa kuitenkin smokkipaidasta rinnuksen muotokaarrokkeella (kuva 15 sivu 32). Passepartout'n kauluksen muoto on tavanomainen miehen kauluspaidan kaulus terävillä kärjillä (kuva 16 sivu 32).

#### 4.1.2 Valmistus

Rooliasuihin kuuluneista liiveistä valmistin sovitusversiot. Sovituksen jälkeen tein tarvittavat muutokset kaavoihin. Valmistuksen aikana liivin herrainkauluksen ompelu vaati erityistä tarkkuutta. Herrainkaulukseksi kutsuttua kaulusmallia käytetään muun muassa jakuissa ja miesten puvuissa. Passepartout'n liivin kohdalla ompelin kauluksen kulmat liiviin kiinni varmistamaan kauluksen paikallaan pysymisen. Koristeeksi kulmiin ompelin mustat napit. Erivärisestä materiaalista valmistetut kaulukset erottuivat hyvin muusta liivistä ja loivat erinomaisen kontrastin kokonaisuuteen. Valmistus eteni nopeasti, eikä ompelun aikana ilmennyt oikeastaan minkäänlaisia ongelmia. Myöhemmin valmistusvaiheen aikana lisäsin Phileas Foggin liivin kaulukseen harmaata koristenauhaa sekä mustia liimattavia strassikiviä kuvastamaan Foggin elegantimpaa tyyliä.

Piirretyissä esiintyvällä Passepartout'lla on kaulassaan solmion sijasta rusetti. Tästä sain idean valmistaa myös Phileas Foggin apurille samaisen asusteen, johon lisäsin myöhemmin strassikiviä. Rusetti sopi myös mielestäni paremmin Passepartout'n luonteeseen. Passepartout'lle valmistin myös hihastimet kuvaamaan hahmon asemaa palvelijana. Hihastimet<sup>21</sup> ovat kauluspaidan hihojen päälle asetettavat kuminauhat. Hihastimet olivat suosittuja kasinoiden työntekijöiden, musiikin soittajien, baarimestareiden ja lehtimiesten käytössä. Niiden tarkoituksena oli pitää hihoja paikoillaan työskenneltäessä ja lyhentää tarvittaessa valmiina ostetun paidan liian pitkät hihat sopiviksi. Phileas Foggin ja Passepartout'n roolien luistelijat olivat tyytyväisiä asuihinsa. Phileas Foggin hattu olisi tosin voinut olla hiukan isompi. Aikataulullisista syistä sitä ei kuitenkaan keritty vaihtamaan.



Kuva 12. Passepartout'n asun esityskuva

<sup>21</sup> Hihastimet eli hihankannattimet

### 4.1.3 Kauluspaidan haasteet

Taitoluistelijan puvun materiaali on parhaimmillaan pituus, - leveys, - ja diagonaalisuuntaan joustavaa elastaania sisältävää lycra -neulosta. Elastaanikuidulla saadaan vaatteeseen sen joustavuus, kuten esimerkiksi urheilu-, alus-, - ja uima-asuihin. Phileas Foggin ja Passepartout'n kauluspaidat valmistin ohuesta joustamattomasta 100 %:sta puuvillasta. Samalla tulikin rikkoneeksi taitoluistelupuvulle tyypillisiä ominaisuuksia.

Materiaalin joustamattomuuden korvasin lisäämällä paidan valmistusvaiheessa hihan kaavaan liikkumisvaraa käden nostoa varten (kuva 13). Kuvan nuolet osoittavat tekemäni muutokset hihan peruskaavaan. Alin nuoli osoittaa hihan piden-nyksen ja ylhäällä olevat kaksi nuolta merkitsevät tehtyä käden nostovaran lisäystä hihan siihen kohtaan, joka kiinnittyy kainalossa sivusauman kohdalle.

Väljyyttä paitaan vaakasuunnassa tuo selän puolella olevat laskokset. Valmistin kauluspaidasta sovitusversion, jonka avulla pystyin varmistamaan paidan istuvuuden. Sovituksessa havait- sin, että paidan etukappale on leveyssuunnassa liian kapea (kuva 14) aiheuttaen kiristäviä vekkettä keskelle eteen.

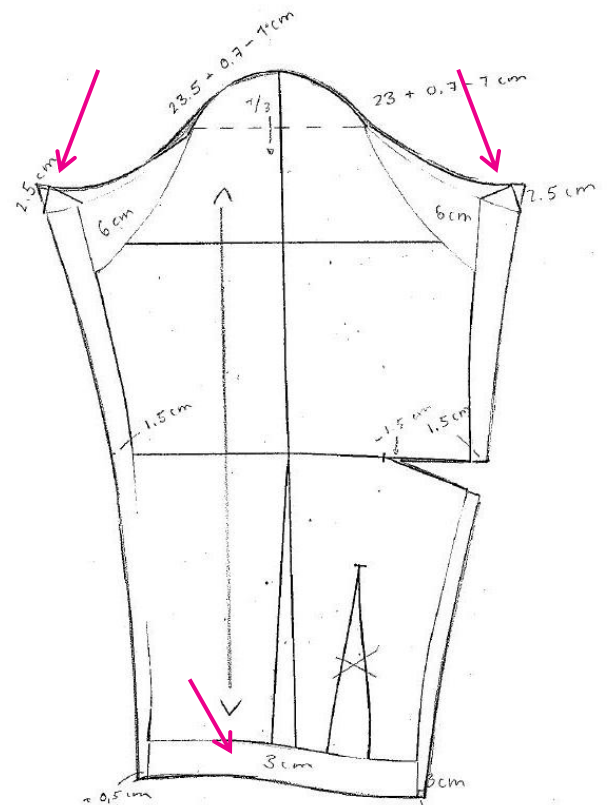

Kuva 13. Käden nostovaran lisääminen hihan peruskaavaan



Kuva 14. Sovituspaita edestä (Valokuva Aniitta Kangas 2013)

Sovitusmuutokset tehtiin siten, että paidan edessä olevan muoto-kaarrokkeen (nuolten osoittamat kohdat) sivuihin lisättiin väljyyttä. Helman ympäröimän liika väljyys poistettiin sivusaumoista. Kuvassa 14 näkyy myös hihan pituuden muutos. Vasemman käden hihansuunranneke asettuu hihaan tehdyn sovituskokosen jälkeen ranteella oikeaan paikkaan. Rannekeisiin valmistettiin takahihan puolelle halkio, joka suljettiin pukemisen jälkeen painoneppareiden avulla. Takakappaleen väljyyden vaihdoin lopulliseen kauluspaitaan kahdesta erillisestä laskoksesta tulevaksi, sovituspaidassa käytetyn poimutuksen sijaan. Muotokaarrokkeen yhteyteen valmistettiin paidan napituskaitale, jonka luistelijä pystyi sulkemaan painoneppareiden avulla. Seuraavalla sivulla ovat kuvat kauluspaidoista sekä lopulliset asut luistelijoiden yllä.



Kuva 15. Phileas Foggin kauluspaita  
(Valokuva Aniitta Kangas 2013)



Kuva 16. Passepartout'n kauluspaita  
(Valokuva Aniitta Kangas 2013)



Kuva 17. Phileas Foggin ja Passepartout'n asukokonaisuudet (Valokuva Aniitta Kangas 2013)



## 4.2 Ystävykset Linda ja Catherine

Phileas Fogg ja Passepartout'n kanssa näytöksessä seikkaili myös Linda -tyttö ja hänen ystävänsä Catherine. Ocheretna pohjusti seuran keksimiä ja tarinaan lisäämiä Lindan ja Catherinen hahmoja vertaamalla heitä Walt Disney'n Prinsessa ja Sammakko -elokuvan Charlotteen ja Tianaan (kuva 20). Rooliasujen suunnittelun avuksi kokosin eri valokuvista inspiraatiokollaasin (kuva 21 sivulla 34).

Espanjalais-japanilaisanimaatiossa Phileas Fogg ja Passepartout törmäävät matkallaan hämäräperäiseen saattueeseen, jonka mukana on intialainen kissaneito, prinsessa Romy (kuva 18). Kali jumalaa palvovan lahkoon aikeena on saattaa Romy yhteen tämän kuolleen aviomiehen kanssa uhraamalla tämä roviolla. Passepartout laittaa sirkustaitonsa koetukselle, ja tulee onnistuneesti pelastamaan Romyn täpärältä polttouhraukselta. Phileas Fogg lupaa auttaa Romya etsimään tämän Hong Kongissa asuvan sedän. Romy matkustaa kuitenkin lopulta matkalaisten kanssa takaisin Englantiin asti.

Coracin ohjaamaan filmatisointiin ei uhraus kohtausta sovitettu. Elokuvan naissankarin sisääntulo lisättiin Ranskan seudulle. Pariisilainen taitelija Monique (Cecile de France) liittyy väkisin Foggin ja Passepartout'n matkaan etsimään työlleen uutta inspiraatiota. Sekä piirretyn, että myös elokuvan naishahmo jää pääroolien tukipilariksi. Hahmo kaipaa lisää moniulotteisuutta ja tärkeämpää tekemistä, kuin kauniilta näyttäminen ja vitseille nauraminen.

Animaatiossa prinsessa Romyn vaatetuksena on intialaistyylinen, väriltään pinkki-vaalea päälle kietaistu mekko. Mekon päällä on läpikuultava, ohut hupullinen viitta, joka kiinnitetään koristeellisella soljella. Asusteina Romy käyttää korvakoruja, kultaisia renkaita molemmissa ranteissaan sekä käsivarsissaan. Otsalla kimaltaa myös suuri pyöreä medaljonki. Romy kuvastaa pukeutumisellaan eniten alkuperäisen tarinan naishahmoa. Elokuvan Moniquen pukeutumistyyli on naisellinen ja värit maanläheisiä, murrettuja sävyjä.



Kuva 20. Charlotte ja Tiana  
(Walt Disney Animation)



Kuva 18. Prinsessa Romy  
(BRB Internacional S.A., Nippon Animation Co. Ltd.)



Kuva 19. Monique La Roche  
(Walden Media, Walt Disney)

## 4.2.1 Luonnostelu

Inspiraatiokollaasiin olen sisältänyt Lindan ja Catherinen asua innoittaneet kuvat. Big Ben-kellotorni ja Pariisin Eiffel-torni ilmaisevat mistä hahmo tulee ja mihin hän haaveilee pääsevänsä. Toisiaan kädestä pitävät tytöt ilmentävät hahmojen välistä suhdetta, kukat hahmojen nuoruutta, iloisuutta ja herkkyyttä. Neljännessä kuvassa toisiinsa nojaavat tytöt heijastavat saavutettuja unelmia.



Kuva 21. Inspiraatiokollaasi  
(koonnut Aniitta Kangas 2013)

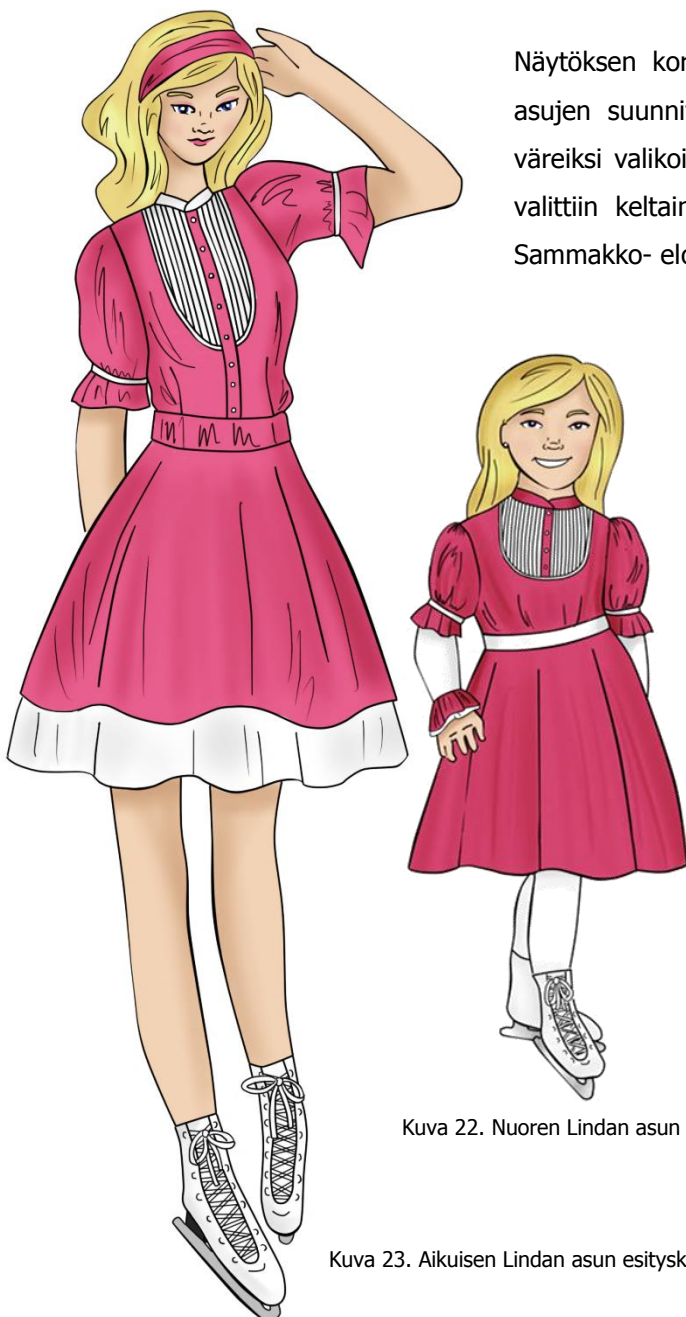

Kuva 22. Nuoren Lindan asun esityskuva

Kuva 23. Aikuisen Lindan asun esityskuva

Näytöksen koreografi vaikutti myös tahollaan Lindan ja Catherinen asujen suunnitteluun. Ocheretnan toiveiden pohjalta Lindan puvun väreiksi valikoituivat pinkki ja valkoinen. Catherinen asun pääväreiksi valittiin keltainen ja musta. Värit heijastavat Disneyn Prinsessa ja Sammakko-elokuvan hahmoja (kuva 20 sivu 33).

Lindan kuvittelin iloiseksi ja spontaaniksi tytöksi. Hänellä on vahvat mielipiteet, joita hän ei pelkää tuoda esille. Lindan negatiivisina piirteinä onkin liiallinen suorapuheisuus. Linda on energinen ja välillä vähän hillitön. Hän ei jaksaa keskittyä kovin kauan samaan asiaan ja kaipaa koko ajan uusia seikkailuja. Catherine on luonteeltaan rauhallisempi, kuin ystävänsä. Yksikseen välillä viihtyvä Catherine uppoutuu mielikuvituksen maailmoihin lukemalla kirjallisuutta ja keksimällä mitä herkullisimpia jälkiruokareseptejä kuvitteelliseen Pariisissa sijaitsevan ravintolansa ruokalistaan. Yhdessä he luovat idearikkaan ja erottamattoman parivaljakon.

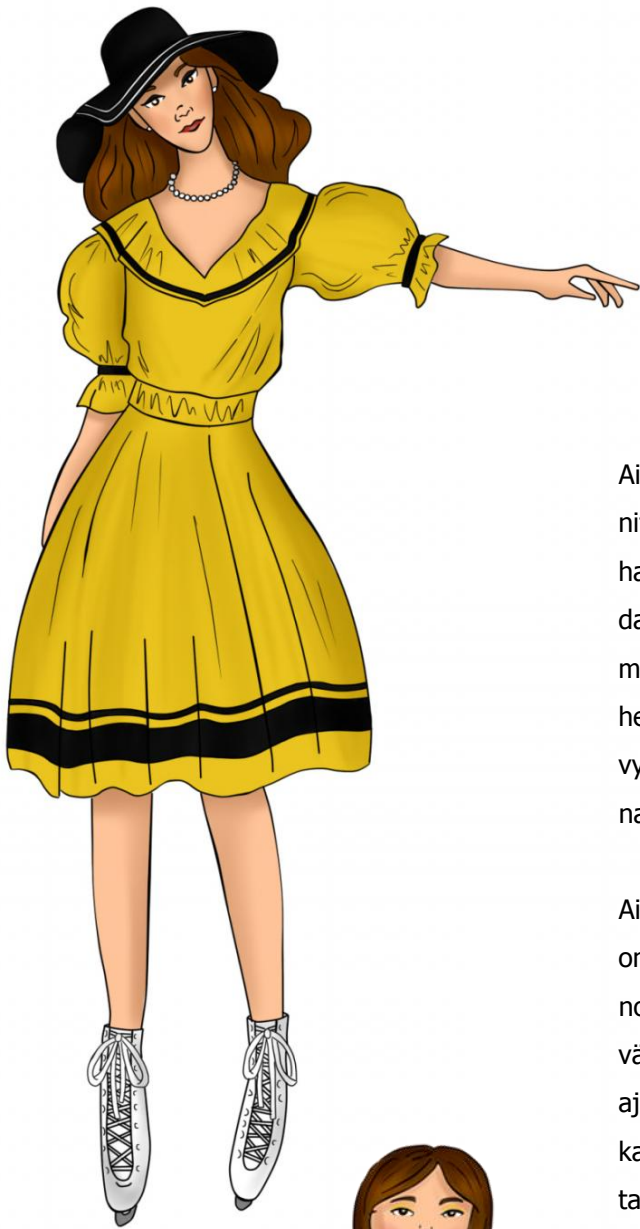

Kuva 24. Aikuisen Catherinen asun esityskuva



Kuva 25. Nuoren Catherinen asun esityskuva

Viktoriaaniselle aikakaudelle tyypillisiä piirteitä sijoitin Lindan asun yläosaan. Paidan laskoksista muodostuva muotokaarroke, matala pystykaulus sekä hihan pussimainen muoto kuvastavat aikakauden tyyliä. Viktoriaanisen aikakauden naisten puseroiden hihat olivat usein ranteeseen asti ulottuvia, mutta luonnostelun aikana tykästyin kuitenkin lyhyempään malliin.

Aikakaudelle ominainen pitkä, nilkkoja hipova hame jäi suunnitteluvaiheessa pois näytöksen koreografin toivoessa, että hameiden pituus olisi maksimissaan polven korkeudelle. Lindan asun yksityiskohdat ja värit toistuivat Lindan lapsuusajan mekossa. Nuoren Lindan mekkoon lisättiin lapselle ominaisia herttaisia yksityiskohtia, esimerkiksi rimpsut hihansuihin sekä vyötärön kohdalla olevaan vyöhön kiinnitettiin iso vaaleanpunainen rusetti.

Aikuistuttuaan Catherine on toteuttanut lapsuuden unelmansa omasta ravintolasta Pariisissa. Catherinen asu heijastaa hienon ja sivistyneen pariisilaisen leidin piirteitä (kuva 24). Hihan väljä, pussimainen muoto ottavat vaikutteita viktoriaaniselta ajalta. Leveä kaulus ja musta lierihattu ovat modernimpi ratkaisu, mutta yläosan avara pääntie heijastaa tarinan aikakautta. Koreografin ehdottama väriyhdistelmä osoittautui toimivaksi. Mustat yksityiskohdat erottuivat selvästi keltaiselta pohjalta.

Kuningatar Victorian vuonna 1846 otattama muotokuva pojustaan Albert Edwardista merimiespuvussa vaikutti kuvan julkaisun jälkeen lasten muotiin joka puolella Eurooppaa<sup>22</sup>. Tiedosta inspiroituneena valmistin nuoremman Catherinen asun merimieskauluksen (kuva 25). Lapsuusajan mekon kaulus peilaa aikuisen Catherinen kaulusta, mutta on kuitenkin muodoltaan lapselle sopivampi. Ensimmäiset luonnokset Lindan ja Catherinen asuista olivat täynnä erilaisia pieniä yksityiskohtia, jotka myöhemmässä vaiheessa todettiin turhiksi ja asun liikettä haittaaviksi tekijöiksi. Pienet yksityiskohdat eivät välttämättä olisi näkyneet kauas katsomoon asti.

<sup>22</sup> Kuitunen, A-L. 1998. Länsimaisen muodin vuosikymmenet - antiikista nykyaikaan.

## 4.2.2 Valmistus

Valmistin sovitukset Lindan ja Catherinen lapsuusajan mekoista. Assistenttinani toiminut Riina Matikainen ompeli Lindan ja Catherinen yläosien sovitukset. Yläosiin ja mekkoihin ei tullut kovinkaan suuria muutoksia, lähinnä liiallisen väljyyden poistamista yläosista. Lindan ja Catherinen asut valmistettiin joustavasta polyesterisekoitteesta, jota käytettiin myös Skorpio -johtajan takissa. Materiaali oli hyvä valinta joustavuuden lisäksi myös sen rypistymättömyyden ansiosta. Lindan ja Catherinen hameet valmistuivat nopeasti ja vaivattomasti. Vyötärökaitaleeseen pujotettu kuminauha helpotti hameen pukemista sekä vähensi valmistuksen työmäärää. Lapsuusajan mekkoihin päätin lisätä valmistamisen aikana valkoisesta puuvillatrikoosta valmistetut pidemmät hihat pitämään kylmissä olosuhteissa värjöttelevä nuori luistelija lämpöisempänä.

Mekon ja hameiden helma saattoi nousta hyppyjen ja piruettien aikana reiden yläpuolelle, joten valmistin nuorille luisteliijoille lyhyet shortsit puettavaksi mekon alle. Vanhemmat Lindaa ja Catherinen roolia luistelleet käyttivät itse hankittuja housuja hameen alla. Lindan hameen pinkkiin päälliosaan oli ensin tarkoitus kiinnittää koristeeksi rusetteja, mutta havaitsin ne kuitenkin lopulta hameen liikettä rajoittavaksi tekijäksi. Väri yhdistelmä toi yllättäen mieleeni yhtenäisen tekijän piirretyn prinsessa Romyn asun kanssa.

Aikuisen Lindan puseroa jouduttiin vielä jäänäytöksen esityspäivän viikolla pienentämään reilusti. Jouduin irrottamaan myös puseron hihat, koska liikaa väljyyttä oli myös olan kohdalla. Puseron kiinnittämiseen tarkoitetut painonepparit osoittautuivat myöhemmässä vaiheessa liian heikoiksi. Isommat ja vahvemmat napit olisivat sopineet tarkoitukseen paremmin. Polyesterisekoite materiaalina oli yllättävän liukasta, joka aiheutti Lindan asun kohdalla sen, että hame liikkui puseron päällä. Puseron helma ei myöskään suostunut pysymään hameen vyötärökaitaleen alla. Lindan yläosassa olisi voinut miettiä bodymaista ratkaisua, jossa ylä- ja alaosa yhdistetään samaksi vaateksi. Ongelma ratkaistiin lopulta siten, että luistelija puki puseron hameen alla olevan housuosan alle, johon se kiinnitettiin hakaneuloin. Valmistin Lindalle myös valkoisen muhkean tyllihameen ja kukkaseppeleen tarinan lopussa tapahtuvaa hääkohtausta varten.

Lindan ja Catherinen asujen lopputuloksiin olen jokseenkin tyytyväinen. Lindan puseron sovituksessa tarkempi havainnointi väljyyden määrästä olisi vähentänyt työmäärää ja muutoksia myöhemmässä vaiheessa. Catherinen kauluksen muotoon kaipasinkin lisää kellotusta, joka olisi tuonut enemmän aaltomaisesti laskeutuvaa muotoa esille. Valmistusvaiheessa sain lisää nopeutta ompeluun ja opintojen aikana opitut lastenkaavojen tekeminen sai harjoitusta. Lindan ja Catherinen asuja on helppo hyödyntää uudelleen tulevilla näytöksillä.



### 4.3 Skorpio -johtaja

Jäänäytöksen tarinan ”pahiksena” esiintyi Skorpio nimisen rikollisjoukon johtaja. Maailman ympäri 80 päivässä eloku-  
van (2004) versiossa hahmoa näytteli Karen Mok<sup>23</sup> (kuva 27). Kenraali Fang juonittelee Englannin tiedeakatemian johtavan ministerin kanssa Passepartout’n Kiinassa sijaitse-  
van kotikylän maaperässä olevan jadekivi lähteen kohtalosta. Molemmat aikovat jadekivi varannoilla rahoittaa rikolliset suunnitelmansa.



Kuva 27. Kenraali Fang (Walden Media, Walt Disney)

Jäänäytöksen Skorpio -johtajan asu hahmottui ensimmäisenä ja sen suunnittelu oli kaikista mielenkiintoisinta. Elokuvassa Kenraali Fang esiintyi tummissa kiinalaistyyllisissä asuissa. Puvut olivat myös välillä aika dramaattisia. Erikoisinta asukokonaisuuksissa olivat hahmon tukkalaitteet ja terävät, kynsiä muistuttavat sormukset (kuva 27). Hahmon meikki oli myös todella tumman puhuva ja raa’asti rajattu. Verratessani muita tarinan hahmojen pukuja, mielestäni juuri Kenraali Fangin asusta tuli eniten esille hahmon henkilökohtainen persoona.

#### 4.3.1 Luonnostelu

Rooliasun suunnittelun aloittaessani hahmottelin ideaa pitkäästä epäsymmetrisestä militaarista piirteitä omaavasta takista tuodakseni esille hahmon sotilaallisen arvon. Luonnoksia kertyi tästäkin puvusta paljon. Hylkäsin osan kuitenkin melkein heti johtuen paljolti siitä, että ne muistuttivat liikaa taitoluistelun kilpailupukuja, jota en halunnut tuoda esille puvustuksessa. Musta-kultainen värimaailma valikoitui asuun helposti ja todella nopeasti. Halusin tuoda hahmoon hiukan mystisiä piirteitä, jonka toteutin asukokonaisuuteen kuuluvalla naamioilla. Naamion löysin täydellisenä yllätyksenä H&M- liikkeestä. Harjoituksissa luistelija totesi naamion toimivaksi.



Kuva 28. Skorpio johtajan asun esityskuva

<sup>23</sup> Maailman ympäri 80 päivässä 2004, saatavissa:  
<http://www.imdb.com/title/tt0327437/> [viitattu: 16.5.2013]

Takin materiaalin valinnan yhteydessä pohdin mahdollisen kuvion käyttöä puvussa. Pyörittelin ideoita damask-kuosista, jota yleensä tapaa sisustuksessa huonekaluissa sekä tapeteissa. Mietin kuvion erottuvuutta luistelijan esiintyessä jäällä katsojan ollessa kauempana katsomossa. Inspiroiduin kuitenkin niin paljon löytämästäni kuviollisesta musta-kultaisesta pitsineuleesta, että minun oli ihan pakko saada valmistaa siitä pahikseni asu. Tiedostaen kuitenkin sen seikan, että materiaalin kuvio ei välttämättä välity katsomoon saakka. Esityksessä kuosi ei erottunut kauas, mutta elävöitti takin pintaa tuoden asuun haluamaani salaperäisyyttä.

#### 4.3.2 Valmistus

Ensimmäinen luonnos pitkästä takista valikoitui lopulta valmistettavaksi asuksi (kuva 28 sivu 37). Takkiin kaavoitettiin leikkaussaumat eteen ja taakse. Materiaalin joustavuus antoi luistelijalle tämän tarvitsevan liikkumavaran, mallin ollessa muuten vartalon myötäinen. Takissa oleva raglanhiha eroaa tavanomaisesta takin hihasta erilaisella, viistoon leikatulla saumalla. Kultaiset nauhat lisättiin tuomaan tiettyä militaristista henkeä ja koristeellisuutta. Yksittäiset käsin liimatut paljetit kimellisivät jäänäytöksen valoissa kauniisti, ja toivat esille hahmon mieltymyksen krumeluuteen.

Valmistin takista sovituseroita, jota sovitin roolia esittävän luistelijan yllä. Sovituseroita valittu materiaali ei joustanut, joten jouduin ottamaan tämän huomioon tarvittavia muutoksia tehdessäni. Takin hihan väljyyden käsivarren kohdalla katsoin sovitustilanteessa sopivaksi. Alustavasti takkiin ajateltu eritasoinen etukappale (kuva 29) osoittautui epäkäytännölliseksi. Lopullisessa takissa helman muoto on tasainen. Epäsymmetrisyyttä lisättiin takin helmaan takakappaleelle. Kiinnitysmekanismiksi valitsin vetoketjun, joka sijoitettiin takin etukappaleen keskelle.

Kuvasta 29 selviää toteutettu leikkaussauman siirto ohuella mustalla katkoviivalla merkittynä. Sovituseroissa leikkaussauma (kuvassa vaalea kappale) jäi liian kauas keskeltä edestä ja -takaa, eikä siten vastannut toiveitani. Kuvassa 29 näkyy myös tehty sovitusero hihan saumaan. Hiha tarvitsi lisää väljyyttä olan leveyteen. Sovituseroita tehtiin kaavaan siten, että nuolen osoittamaan kohtaan lisättiin väljyyttä tasapuolisesti. Väljyyttä lisättiin myös hihan kaavaan.



Kuva 29. Sovitusero takista edestä  
(Valokuva Anni Kangas 2013)



Takin kauluksen muoto ei sovituksessa ollut suunnitelmien mukainen. Tein kauluksesta eri versioita ja kokeilemalla löysin sen lopullisen muodon. Takakappaleen leikkausaumojen vyötärön kohdalta jouduttiin poistamaan ylimääräistä väljyyttä. Skorpio -johtajan asun lopulliseen tulokseen (kuvat 30 ja 31) olen erittäin tyytyväinen. Välillä hankalista sovitusmuutoksista selvisin lopulta pitkän ja harkitusti tehdyn miettimisen ja tuumailun avulla. Luistelija oli tyytyväinen esittämänsä hahmon takkiin ja lopulliseen kokonaisuuteen. Näytöspäivänä koreografin haluama musta viitta oli mielestäni liikaa ja haittasi jossain määrin luistelijan liikkumista. Viittaa käytettiin lopulta vain ensimmäisessä kohtauksessa, jossa Skorpio -johtaja ilmestyy. Valmistusvaihe laajensi käsitystäni vartalonmyötäisen vaatekappaleen toteutuksesta sekä joustavien materiaalien käytöstä.



Kuva 30. Skorpio -johtajan asukokonaisuus  
(Valokuva Riina Matikainen 2013)



Kuva 31. Skorpio -johtajan asukokonaisuus  
(Valokuva Riina Matikainen 2013)

## 5 PÄÄTÄNTÄ

*”Saavun Kuopion jäähallille sunnuntaina 21.4.2013 kello 11. Ympärillä käy tohina. Jaloissa vipeltää pieniä luistelijoita seteli- ja rahasäkki asuissa. Jälle nousee pahvista valmistettu Vapaudenpatsas. Taustalla soi villin lännen musiikki. Kahviosta kantautuu vastapaistetun popcornin tuoksu. Pukuhuoneisissa seuran luistelijat vanhempineen valmistautuvat, hiuksiin taiotaan kampauksia ja pienimmät lapset leikkivät huulipunalla. Jännitystä on havaittavissa. Kuuluu kuulutus, viimeiset läpimenot alkavat viiden minuutin päästä. Väistän sivummalle, kun pukuhuoneet tyhjenevät. On jäänäytöspäivä ja matka maailman ympäri on alkamassa”.*

Opinnäytetyöni aikana suunnittelin ja valmistin rooliasut Kuopion Luisteluseuran yksinluistelijoilta jäänäytökseen Maailman ympäri 80 päivässä. Jäänäytökseen otettiin vaikutteita vuonna 2004 julkaistusta samannimisestä elokuvasta. Opinnäytetyön aikana olin yhteistyössä usean eri henkilön kanssa. Kanssakäymistä tapahtui jäänäytöksen työryhmäläisten, yksinluistelijoiden päävalmentajan, Liana Ocheretnan sekä luistelijoiden kanssa. Opinnäytetyön tuloksina valmistui tarinan päähenkilöiden, Phileas Foggin, Passepartout’n, Skorpio -johtajan sekä seuran lisäämien Linda ja Catherine -tyttöjen asut. Havainnoin ja pohdin taitoluistelijan liikkeiden tuomia kriteereitä rooliasun suunnitteluun ja hain taustatietoa miesten 1870-luvun pukeutumisesta. Tutustuin tarinan eri julkaisu- ja muotoihin, elokuvaan, piirrettyyn sekä kirjallisuuteen. Näistä eri lähteistä ammensin inspiraatiota rooliasujen suunnittelua varten.

Työn toimintamallina sovelsin Pirkko Anttilan realistisen evaluaation prosessia, josta laadin työni kulkua seuraavan kuvion. Anttilan prosessi seurasi projektiani teoreettisella ja toiminnallisella tasolla. J.M. Gilletten teatterituo- tantoon suunnattu suunnittelu- ja ongelmanratkaisun malli ja Marjatta Heikkilä-Rastan teatteripuvun suunnitteluprosessi myötäilivät paremmin työni konkreettista ja visuaalista puolta. Gilletten mallin joihinkin osa-alueisiin työni aikana kerkesin perehtymään enemmän, toisiin vähemmän. Hektiseen rooliasujen valmistusvaiheeseen sisältyi onnistumisen- ja epäonnistumisen hetkiä. Valmistusvaiheessa koin välillä tekeväni suuriakin päätöksiä yksin, joka tavallaan kehitti ammatillista kasvua. Jäänäytöksen koreografin kiireet ja kommunikointi sähköpostin välityksellä aiheuttivat välillä ongelmia ja hidastivat valmistusvaihetta. Luistelijoiden ja näytöksen työryhmän kanssa työskenteleminen oli vaivatonta ja mukavaa.

Opinnäytetyöni valmistumisen jälkeen huomaan itsessäni tapahtuneen kasvun, niin ompelijana, suunnittelijana, kuin myös persoonana. Uskallan ottaa isomman vastuun ja toimia vastuuhenkilönä. Tämä puvustusprojekti oli debyyttini pukusuunnittelijana. Oma käsitykseni pukusuunnittelijan työstä on laajentunut opinnäytetyöni kautta entisestään, mutta opittavaa on – ja paljon. Saavutin mielestäni asettamani tavoitteet, niin kaavoituksessa, ompelussa, kuin myös yhteistyön teossa eri henkilöiden kanssa. Vinkkinä kokemukseni pohjalta voin antaa sen, että varaudu kaikkeen ja kyseenalaista joka ikinen vastaan tuleva asia. Uskalla tuoda omat ideasi ja mielipiteesi esille. Äläkä unohda hullutella ideoilla ja muista pitää hauskaa työn lomassa – ja työnteossa. Tästä puvustusprojek- tista on hyvä ponnistaa uusiin haasteisiin ja kimmelluksiin. Opinnäytetyön raportti toimii tiedonlähteenä ja inspiraationa kaikille esittävästä pukutaiteesta ja taitoluistelusta kiinnostuneille – sekä heille, jotka haluavat läh- teä mielikuvitusmatkalle maailman ympäri.



Lopuksi haluan kiittää työn toimeksiantajaa, Kuopion Luisteluseuraa. Erityisesti *Mia Varpusta*, *Raili Karkulehto*, *Suvi Koutolaa*, *Jonna Heikkistä* ja *Liana Ocheretnaa* (Spasypo!). Kiitos *Annastiina Larronmaalle*, joka ensimmäisenä antoi kipinän ja sykäyksen opinnäytetyöni aiheelle. Kiitos kuuluu myös töitä kanssani tehneille taitoluistelijoille, *Liina Koposelle* (Phileas Fogg), *Siiri Koutolalle* (Linda), *Hanna Karkulehdolle* (Passepartout), *Henna Hallikaiselle* (Catherine), *Emilia Simoselle* (Skorpio -johtaja), *Anniina Simoselle* (Nuori Catherine), *Moona Heikkiselle* (Nuori Linda) ja *Kristiina Venäläiselle* (Intialainen prinssi). Toivotan taitoluistelijoille liukkaita jäitä ja menestystä kilpailuissa! Kuopion Muotoiluakatemiasta haluan kiittää työni ohjaavana opettajana toiminutta *Mariella Rauhalaa* sekä kiitokset assistenttinani toimineelle *Riina Matikaiselle*. Riina, ilman sinua olisi moni asu jäänyt valmistamatta!

Luistelemissiin!

Aniitta Kangas



Kuopiossa 21.5.2013



Kuva 32. Pukusuunnittelijakin pääsi yhteiskuvaan maailmanmatkaajien kanssa. (Valokuva Annastiina Larronmaa 2013)

## KUVALÄHTEET

Kuva 1. Sonja Henie, 1912–1969. Saatavissa: <http://www.mobilmusic.ru/wallpaper.php?id=520000> [viitattu: 17.3.2013]

Kuva 2. Junan vauhdissa pysymistä hiotaan Helen Tytenkon opastuksella. Valokuva Riina Matikainen 2013. Saatavissa: Anniitta Kankaan sähköiset kokoelmat. Kuopio. [viitattu: 7.5.2013]

Kuva 3. Willy Fog, 1983. BRB Internacional S. A, Nippon Animation Co. Ltd. Saatavissa: <http://fronterasblog.wordpress.com/2008/09/07/una-de-nostalgia/> [viitattu: 11.4.2013]

Kuva 4. Vuoden 2004 elokuva. Walden Media ja Walt Disney. 2013. Saatavissa: <http://mkhansens.blogspot.fi/2011/04/date-idea-around-world-in-80-days.html> [viitattu: 11.4.2013]

Kuva 5. Maailman ympäri 80 päivässä, 1956. Todd Company, UA United Artists Pictures Inc. 2013. Saatavissa: <http://www.traileraddict.com/poster/around-the-world-in-80-days-1956> [viitattu: 11.4.2013]

Kuva 6. Vaara uhkaa seikkailijoiden matkaa. Avuksi on rientänyt Tiikeri -ryhmän päällikkö sinisessä viitassaan. Valokuva Anniitta Kangas 2013. Saatavissa: Anniitta Kankaan sähköiset kokoelmat. Kuopio. [viitattu: 11.4.2013]

Kuva 7. Phileas Fogg osoittaa matkan seuraavan määränpään. Valokuva Anniitta Kangas 2013. Saatavissa: Anniitta Kankaan sähköiset kokoelmat. Kuopio. [viitattu: 11.4.2013]

Kuva 8. Viktoriaanisen ajan herrasmiehet tyylikkäänä. Saatavissa: <http://nassif-fashion.blogspot.fi/2012/02/introduction-fashion-is-huge-subject.html> [viitattu: 15.5.2013]

Kuva 9. Taitoluistelijan eri asentoja. Vektorigrafiikka Anniitta Kangas 2012. Saatavissa: Anniitta Kankaan sähköiset kokoelmat. Kuopio. [viitattu 19.5.2013]

Kuva 10. Phileas Fogg ja Monique ihmettelevät Passepartout'n maalitahraista ulkonäköä. Walden Media, Walt Disney. Saatavissa: <http://felicelog.blogspot.fi/2010/01/around-world-in-80-days-2004-review.html> [15.4.2013]

Kuva 11. Phileas Foggin asun esityskuva. Piirros Anniitta Kangas 2013. Saatavissa: Anniitta Kankaan sähköiset kokoelmat. Kuopio. [viitattu: 14.5.2013]

Kuva 12. Passepartout'n asun esityskuva. Piirros Anniitta Kangas 2013. Saatavissa: Anniitta Kankaan sähköiset kokoelmat. Kuopio. [viitattu: 14.5.2013]

Kuva 13. Käden nostovaran lisääminen hihan peruskaavaan. Ergonominen vaate -luentomateriaali 2012. Saatavissa: Anniitta Kankaan kokoelmat. Kuopio. [viitattu 11.4.2013]

Kuva 14. Sovituspaita edestä. Valokuva Anniitta Kangas 2013. Saatavissa: Anniitta Kankaan sähköiset kokoelmat. Kuopio. [viitattu 11.4.2013]

Kuva 15. Phileas Foggin kauluspaita. Valokuva Anniitta Kangas 2013. Saatavissa: Anniitta Kankaan sähköiset kokoelmat. Kuopio. [viitattu 11.4.2013]

Kuva 16. Passepartout'n kauluspaita. Valokuva Anniitta Kangas 2013. Saatavissa: Anniitta Kankaan sähköiset kokoelmat. Kuopio. [viitattu 11.4.2013]

Kuva 17. Phileas Foggin ja Passepartout'n asukokonaisuudet. Valokuva Anniitta Kangas 2013. Saatavissa: Anniitta Kankaan sähköiset kokoelmat. Kuopio. [viitattu 17.5.2013]

Kuva 18. Prinsessa Romy. BRB Internacional S.A., Nippon Animation Co. Ltd. Saatavissa: <http://ilonacosplay.blogspot.fi/2010/04/bakan-puvut.html> [viitattu 6.5.2013]

Kuva 19. Monique La Roche. Walden Media, Walt Disney 2013. Saatavissa: <http://www.movie-pix.com/80-Days-City-Slickers.jpg> [viitattu 15.4.2013]

Kuva 20. Tiana ja Charlotte. Walden Media, Walt Disney 2013. Saatavissa: [http://static.tvtropes.org/pmwiki/pub/images/charlotteprincess\\_7093.jpg](http://static.tvtropes.org/pmwiki/pub/images/charlotteprincess_7093.jpg) [viitattu 15.4.2013]

Kuva 21. Inspiraatiokollaasi. Koonnut Aniitta Kangas. Saatavissa: Aniitta Kankaan sähköiset kokoelmat. Kuopio. [viitattu 12.2.2013]

Kuva 1. Big Ben-kellotorni. Saatavissa: <http://favim.com/image/578206/> [viitattu: 29.4.2013]

Kuva 2. Tytöt vedessä. Saatavissa: <http://favim.com/image/61271/> [viitattu 29.4.2013]

Kuva 3. Kukat. Saatavissa: <http://favim.com/image/603419/> [viitattu: 29.4.2013]

Kuva 4. Tytöt Pariisissa. Saatavissa: <http://favim.com/image/672464/> [viitattu: 29.4.2013]

Kuva 22. Nuoren Lindan asun esityskuva. Piirros Aniitta Kangas 2013. Saatavissa: Aniitta Kankaan sähköiset kokoelmat. Kuopio. [viitattu 18.5.2013]

Kuva 23. Aikuisen Lindan asun esityskuva. Piirros Aniitta Kangas 2013. Saatavissa: Aniitta Kankaan sähköiset kokoelmat. Kuopio. [viitattu 18.5.2013]

Kuva 24. Aikuisen Catherinen asun esityskuva. Piirros Aniitta Kangas 2013. Saatavissa: Aniitta Kankaan sähköiset kokoelmat. Kuopio. [viitattu 18.5.2013]

Kuva 25. Nuoren Catherinen asun esityskuva. Piirros Aniitta Kangas 2013. Saatavissa: Aniitta Kankaan sähköiset kokoelmat. Kuopio. [viitattu 18.5.2013]

Kuva 26. Catherinen ja Lindan asut. Valokuva Annastiina Larronmaa 2013. Saatavissa: Aniitta Kankaan sähköiset kokoelmat. Kuopio. [viitattu 18.5.2013]

Kuva 27. Kenraali Fang. Walden Media, Walt Disney 2013. Saatavissa: <http://1.fwcdn.pl/ph/47/38/94738/251637.1.jpg> [viitattu 11.4.2013]

Kuva 28. Skorpio -johtajan asun esityskuva. Piirros Aniitta Kangas 2013. Saatavissa: Aniitta Kankaan sähköiset kokoelmat. Kuopio. [viitattu 9.5.2013]

Kuva 29. Sovitusversio takista edestä. Valokuva Aniitta Kangas 2013. Saatavissa: Aniitta Kankaan sähköiset kokoelmat. Kuopio. [viitattu 11.4.2013]

Kuva 30. Skorpio -johtajan asukokonaisuus. Valokuva Riina Matikainen 2013. Saatavissa: Aniitta Kankaan sähköiset kokoelmat. Kuopio. [viitattu 20.4.2013]

Kuva 31. Skorpio -johtajan asukokonaisuus sivusta. Valokuva Riina Matikainen 2013. Saatavissa: Aniitta Kankaan sähköiset kokoelmat. Kuopio. [viitattu 20.4.2013]

Kuva 32. Pukusuunnittelijakin pääsi yhteiskuvaan maailmanmatkaajien kanssa. Valokuva Annastiina Larronmaa 2013. Saatavissa: Aniitta Kankaan sähköiset kokoelmat. Kuopio. [viitattu 19.5.2013]

## Kuviot

Kuvio 1. Jäänäytöksen organisoituminen. 2013. Laatinut Aniitta Kangas. Saatavissa: Aniitta Kankaan sähköiset kokoelmat. Kuopio. [viitattu 12.2.2013]

Kuvio 2. Pirkko Anttilan realistisen evaluaation prosessi. 2013. Soveltanut Aniitta Kangas. Saatavissa: Aniitta Kankaan sähköiset kokoelmat. Kuopio. [viitattu 12.2.2013]

Kuvio 3. Realistisen evaluaation prosessin ensimmäinen vaihe. 2013. Soveltanut Aniitta Kangas. Saatavissa: Aniitta Kankaan sähköiset kokoelmat. Kuopio. [viitattu 12.2.2013]

Kuvio 4. Realistisen evaluaation prosessin toinen vaihe. 2013. Soveltanut Aniitta Kangas. Saatavissa: Aniitta Kankaan sähköiset kokoelmat. Kuopio. [viitattu 12.2.2013]

Kuvio 5. J. Michael Gilletten suunnittelu- ja ongelmanratkaisun malli. 2012. Soveltanut Aniitta Kangas. Saatavissa: Aniitta Kankaan sähköiset kokoelmat. Kuopio. [viitattu 12.2.2013]

## Kuvitus kuvat

Piirroset Aniitta Kangas 2013. Saatavissa: Aniitta Kankaan sähköiset kokoelmat. Kuopio. [viitattu 29.5.2013]

# LÄHTEET

## Painetut lähteet

Anttila, P. 2006. Tutkiva toiminta ja ilmaisu, teos ja tekeminen. Hamina: Akatiimi Oy.

Anttila, P. 2007. Realistinen evaluaatio ja tuloksellinen kehittämistyö. Hamina: Akatiimi Oy.

Gillette, J.M. 2008. Theatrical design and production – an introduction to scenic design and construction, lighting, sound, costume and make up. Library of congress, Cataloging-in-Publication Data.

Heikkilä- Rastas, M. 2009. Teatterin taikaa – vaatetussuunnittelija pukusuunnittelijana. Teoksessa Heikkilä-Rastas, M. (toim.) 2009. Pukutaikaa. Rovaniemi:Lapin Yliopistokustannus.

Järvelä, E-K. 1990. Muistelmia 90 vuoden taipaleelta. Julkaisussa Kuopion Luisteluseura 90 vuotta (esite).

Kuitunen, Arja-Liisa. 1998. Länsimaisen muodin historia - Antiikista nykyaikaan. Lounais-Suomen käsi- ja taideteollisuusoppilaitos. Julkaisuja, C-sarja, Oppimateriaalit 1. Mynämäki: Lounais-Suomen käsi- ja taideteollisuusoppilaitos.

Lehtolainen, L. & Viitanen, K. 2010. Taitoluistelun lumo. Keuruu:Otavan Kirjapaino Oy.

Taitoluistelu – Suomen taitoluistelun virallinen jäsenlehti. 5/2009

## Sähköiset lähteet

Fix -galleria: Willy Fogg seikkailee maailman ympäri. [verkkosivu]. Saatavissa: <http://www.fixgalleria.net/release.php?id=8726> [viitattu 15.5.2013]

Gentlemen Emporium. 2013. Dressing the part – a victorian gentleman’s personal guide. [verkkosivu]. saatavissa: <http://www.gentlemansemporium.com/victorian-clothing-guide.php> [viitattu 17.5.2013]

Jatkoaika. Jääkiekkoseura Kalpan historia. 2013. [verkkosivu]. Saatavissa: <http://www.jatkoaika.com/Joukkue/kalpa/halli> [viitattu 20.2.2013]

Kuopion Luisteluseuran historia. 2013. [verkkosivu]. Saatavissa: <http://www.kuls.fi/showpage.php?id=63> [viitattu 20.2.2013]

Kuopion Luisteluseura ry. Pikaluistelu. 2013. [verkkosivu]. Saatavissa: <http://www.kuls.fi/showpage.php?id=48> [viitattu 20.2.2013]

Kuopion Luisteluseura ry. Taitoluisteluryhmien esittely.2013. [verkkosivu]. Saatavissa: <http://www.kuls.fi/showpage.php?id=6> [viitattu 20.2.2013]

Kuopion Luisteluseura ry, Muodostelmaluistelujoukkueet. 2013. [verkkosivu]. Saatavissa: <http://www.kuls.fi/showpage.php?id=33> [viitattu 20.2.2013]

Maailman ympäri 80 päivässä, 2004. DVD. videohaastattelu [viitattu 15.5.2013]

Maailman ympäri 80 päivässä. 2004. [verkkosivu]. Saatavissa: [http://www.imdb.com/title/tt0327437/?ref\\_=sr\\_1](http://www.imdb.com/title/tt0327437/?ref_=sr_1) [viitattu 15.5]

Maailman ympäri 80 päivässä. 1956. Saatavissa: <http://www.imdb.com/title/tt0048960/> [viitattu 15.5.2013]

Minerva Kustannus Oy. 2007. Maailman ympäri 80 päivässä teoksen esittely. [verkkosivu]. Saatavissa: <http://www.minervakustannus.fi/kirjat/kirja.php?kirja=346> [viitattu 7.3.2013]

IMDB: Pukusuunnittelija Miles White. 2013. [verkkosivu]. Saatavissa: <http://www.imdb.com/name/nm0925240/bio> [viitattu 17.5.2013]

Suomen Taitoluisteluliitto. 2013. Lajit: Yksinluistelu. [verkkosivu]. Saatavissa: <https://stll-fi.directo.fi/luistelijalle/lajit/yksinluistelu/> [viitattu: 16.5.2013]

# LIITTEET

## Liite 1

### Kohtauslista

*Maailman ympäri 80 päivässä*

päivitys 11.4.2013 / SK

#### Kertoja

1. Johdatus: tyttö & isä / Krista, Emilia
2. Syntymäpäivät / Moona, Anniina, Niko, T + C + B
3. Setelit ja kolikot / luistelukoulu ja harrastajat
4. Pankkiryöstö, Fogg piilottaa Passepartout'n / Hanna, Liina, Lotta
5. Fogg tekee keksintöjään / Liina, Siiri

#### Kertoja

6. Fogg ja Linda tapaavat Lindan isän / Liina, Siiri, Emilia H, Lotta
7. Ministerit / muodostelma
8. Junalla Pariisiin / muodostelma

#### Kertoja

9. Kahvila Pariisissa / Henna, Siiri, Liina, Hanna
10. Taidegalleriassa / muodostelma + Siiri, Liina, Hanna
11. Mustat Skorpionit hyökkäävät, pako kuumailmapallolla / muodostelma, Emilia S + Liina, Siiri, Hanna

#### Kertoja

### **VÄLIIKA**

#### Kertoja

12. Bollywood / muodostelma
13. Intiassa prinssin vieraana/ Kristiina, Salla, Satu-Marja, D + Siiri, Liina, Hanna
14. Bollywood / A1, A2, D
15. Viidakko / muodostelma

#### Kertoja

16. Kiinalainen kylä ja juhlat / Tiina, Inga, Minttu, T + C
17. Lohikäärme / muodostelma
18. Taistelu: Mustat Skorpionit ja Siniset Tiikerit/ muodostelma, Emilia S, A1, A2 + Hanna, Siiri, Liina
19. Meri / muodostelma

#### Kertoja

20. San Franciscossa ihmisiä kadulla + poliisi / Lotta, A1,2 B1,2 D
21. Matkalaiset junaan / Liina, Hanna, Siiri
22. Intiaanit / muodostelma
23. Cowboyt / B1, B2 + Liina, Hanna, Siiri
24. New Yorkissa poliisi etsii Foggia / Lotta
25. Taistelu ennen laivaan nousua/ Emilia S, Liina, Siiri, Hanna
26. Laivassa Fogg tekee ihmeitä, saapuminen Lontooseen / kapteeni, Liina, Hanna, Siiri

#### Kertoja

27. Häät

