

# TURVA?

Lahden  
Ammattikorkeakoulu  
Taideinstituutti  
Kuvataiteen  
koulutusohjelma  
Opinnäytetyö  
Kevät 2006  
Terhi Kaainen

Lahden ammattikorkeakoulu  
Kuvataiteen koulutusohjelma

TERHI KAAKINEN: Turva?

Kuvataiteen opinnäytetyö, 29 sivua

Kevät 2006- 02- 22

## TIIVISTELMÄ

---

Opinnäytetyöni käsittelee teosteni kehittymistä ideasta teoksiksi. Äitiyslomalla ollessani aloin pohtia lapsen kuvakulmaa sekä turvaa ja turvattomuutta. Pyrkimyksenäni on saada aikuisia huomioimaan ja ymmärtämään lapsen kokemusmaailmaa. Käsittelen aihetta teoksissani käyttäen osittain koomisia keinoja ja kuvailen huumorin eri puolia. Kuvailen vuorovaikutusta taiteessa ja työskentelytavoissani. Vertaan kuinka omalta osaltani maalauksen ja kuvanveiston tekeminen eroavat toisistaan. Mietin turhantärkeyttä ja elitismia taiteessa. Taide on eriytynyt muusta elämästä. Näin ei pitäisi olla. Pyrin opinnäytetyöni avulla tuomaan taidetta sellaisten ihmisten luo, jotka eivät muuten sitä tulisi katsomaan. Pohdin nykytaiteen kohtaamista ja vastaanottoa.

Kuvailen teosteni tekoprosessia. Teokseni Turvaistuin valmistui pääosin vuoden 2004 loppupuolella. Työ johti keväällä 2005 aloittamani opinnäytetyön - massiivisten, kaksimetristen lastenvaunujen - tekemiseen. Arvostan käsityötä ja haluan oman käteni jäljen näkyvän teoksissani. Kuvailen miksi haluan veistää puuta. Mietin kuinka aikuisen ja lapsen kokemukset lastenvaunuissa eroavat toisistaan. Kerron teokseeni liittyvästä happening-osuudesta ja happeningin ideasta.

Asiasanat: turva, vuorovaikutus, tekoprosessi, puu, elitismi, nykytaide, lastenvaunut, happening, huumori, osallistuminen

Lahti Polytechnic, Institute of Fine Arts  
Faculty of Art Studies

TERHI KAAKINEN: Security?

Research, 29 pages

Spring 2006- 02- 22

## ABSTRACT

---

My academic work handles about the development of my works from the idea to the final form. My Maternity leave made me think about a child's angle of view, the feeling of security and insecurity. I would like adults to consider and understand how children are feeling this world. I handle the subject by using partly comical ways and describe the different sides of humor. I also handle the interaction in art and in my way of working. I compare the difference between painting and sculpture as far as I am concerned. I think about elitism and pomposity in art. Art has become differentiated from life. It shouldn't be like that.

I want to bring art to those people who normally wouldn't visit any art galleries or art museums. I am using my work to do that. And how do people react to contemporary art?

I describe the process of my works. I describe my work Safety Chair, witch I did during the end of the year 2004. That work made me to do my graduation work, massive, two meter long baby carriage. I started the process on the spring 2005 and the work is half-finished. I value the handwork and I want that people can see the touch of my hands in my works. I describe why I want to carve wood.

I am thinking about the difference between the feelings of the adults and the children in the baby carriage. I am telling about the happening part of my work and about the idea of happening.

Words: security, interaction, process, wood, elitism, contemporary art, baby carriage, happening, humor, participation

## 1 KIITOKSET

Rakkaalle tyttärelleni, innoittajalleni Petralle ja miehelleni Ristolle tuesta, kannustuksesta ja avusta. Ihana Havolle ohjauksesta, lukuisista ylimääräisistä työtunneista teokseni parissa, avusta, tuesta ja hyvästä meiningistä. Henri Hietalalle reilusta ja pyyteettömästä paneutumisesta teokseeni, oman ajan uhraamisesta, ajokilometreistä, hyvistä neuvoista ja avusta materiaalihankinnoissa. Jukka Lehtiselle välittämisestä, neuvoista ja puristimien lainasta. Antti Kaakiselle pyöränvanteista ja kiinnostuksesta. Tapani Kokolle keskusteluista, avusta, puusta ja puristimien lainasta. Esko Lassilalle, Pekka Syrjälälle, Jukka Vikbergille, Markus Heikkerölle, Mika Kaakiselle, Eeva-mammalle, Anni Henrikssonille, Minna ja Markus Mäkelälle, Ari Björnille, Miss Komprolle, Anna-Maija Kesoselle, Hanna Räisäselle ja Ulpu Riikoselle avusta ja keskusteluista, jotka ovat vieneet teoksiani eteenpäin.

# SISÄLLYS

1 JOHDANTO	6
2 LÄHTÖKOHDISTA SISÄLTÖÖN	7
Turva – turvattomuus	8
3 TYÖSKENTELYTAPANI	9
Välineestä	9
4 TURHANTÄRKEYS JA ELITISMI	10
5 TEKOPROSESSI	13
5.1 Turvaistuin?	
Pää	13
Tuoli	15
5.2 Vaunut	16
Käsityön arvostus ja puu	17
Koppa	18
Musiikki	20
Alaosa	21
Happening	23
6 KURTUT POIS OTSALTA!	25
7 USKALLATKO OSALLISTUA?	27
LÄHTEET	29

## 1 JOHDANTO

Kuvailen työskentelytapani ja teosteni kehittymistä ideasta teokseksi. Kerron teosteni lähtökohdista ja sisällöstä. Käsittelen muun muassa lapsen kuvakulmaa, turvaa ja turvattomuutta. Lisäksi kerron ajatuksistani ja huomioista, joita on tullut matkan varrella. Käsittelen jo tehtyä teostani ”Turvaistuin?”, joka valmistui pääosin vuoden 2004 loppupuolella. Lisäksi kuvailen tekoprosessiani massiivisen vaunuteoksen parissa, jonka olen aloittanut keväällä 2005 ja joka on keskeneräinen tätä kirjoittaessani.

## 2 LÄHTÖKOHDISTA SISÄLTÖÖN

Pari vuotta sitten mieheni Risto ja minä saimme tomeran tyttövauvan nimeltään Petra. Tämä mullisti elämämme. Lapsi vaikutti myös taiteelliseen työskentelyyni. Ideat teoksiini tulivat ollessani lukuvuoden 2003 - 2004 äitiyslomalla. Vaunuissa makaavaa Petraa katsellessani mietin, miltä tuntuisi olla hän. Vauvalla on niin mukavat oltavat. On varmaan mukava köllöttää vällyjen keskellä rakkaan ihmisen työntäessä vaunuja raikkaassa ulkoilmassa. Mietin, miltä maailma näyttäisi. Miltä minä näytän hänen kuvakulmastaan? Entä vieras täti, joka varmaankin luulee olevansa herttainen työntäessään hymyileviä kasvojaan aivan lapseni kasvojen eteen ja lirkutellessaan lempeällä äänellä? Tai setä, joka pelleilee hänelle päästäen suustaan apinamaisia ääniä? Kiitoksena lähestymisestä onkin kauhistus ja itku tai vähintään epäluuloinen katse. Halusin itse kokea ja halusin, että myös katsoja kokisi jossakin muodossa kyseisen asetelman lapsen perspektiivistä. Tekisin asiasta teoksen. Tarkoitukseni oli saada aikuisia huomioimaan ja ymmärtämään lapsen kokemusmaailmaa asettamalla heidät itsensä vastaavankaltaiseen tilanteeseen.

Kertoessani opettajalleni Jukka Lehtiselle ideastani hänelle muistui mieleen painajainen, joka sijoittui ajallisesti vauvaikään. Unessa ilmeilevät puliukot keinuttivat vaunuja ja näyttivät pelottavilta vauvaperspektiivistä katsoen. Kyseisen unen hän näki aikuisiällä asuntovaunussa nukkuessaan myrskyn heiluttaessa vaunua. Jos pelkkä ajatus palautti mieleen tuollaisen muiston, teos oli toteutettava. Ehkä jollekulle muulle tulisi myös teoksen nähtyään vastaavia muistikuvia tai muita ajatuksia.

## Turva - turvattomuus

Olen todennut, että teoksissani on kyse turvallisuuden tunteesta tai sen puuttumisesta. Lapsi tuntee olonsa turvattomaksi ventovieraan lähestyessä liian äkkinäisesti. Petra nukkui päiväkodissa ensimmäiset puoli vuotta sisällä omassa lastenvaunussaan muiden nukkuessa sängyissä. Oma vaunu, makuupussi ja niiden tuttu tuoksu tuntuivat hänestä turvallisilta. Tutti ja unilelu edustavat yhtä lailla turvaa ja niiden puuttuminen voi olla hetkellinen katastrofi. Mieheni Riston nukke oli aikoinaan pitänyt lähettää pikapostilla Pyhärannasta Hyvinkäälle noin 300 kilometrin päähän sen unohduttua.

Turvattomuuden tunne perustuu arvioon ympäristön ennakoitavuudesta. Arviointia haittaa, ellemme näe tai kuule, tai jos pelkäämme vaikkapa putoamista. Pimeys on monista pelottavaa, jos olemme yksin tai jos lähistöltä kuuluu ääniä, joita emme pysty tunnistamaan. Leikki-ikäinen lapsi pysyttelee tiiviisti äidin lähistöllä vieraassa ympäristössä, kunnes on varmistunut siitä, että mikään vaara ei uhkaa häntä. Hämmentyessään lapsi vilkaisee äidin tai isän kasvoja nähdäkseen, onko syytä huoleen vai ei.

Lapsen kiintymyssysteemi aktivoituu stressitilanteessa, ja ympäristöön tutustuminen ja leikki lakkaavat. Kun vaara on ohi, lapsi lähtee tutkimaan ympäristöä aluksi varovaisesti ja pieninä annoksina, sitten yhä rohkeammin. Välillä on käytävä ”tankkaamassa” turvaa hoivaajasta. Sama kuvio toistuu erilaisina variaatioina koko ihmisen eliniän. Vielä eläkeläisenäkin voi lähteä kodin turvapesästä tutustumaan vieraaseen kulttuuriin ja kokea lievää turvattomuutta, kun kielitaidon lisäksi lukutaitokin voi joissakin maissa jäädä rajalle. Poikkeusoloissa vietetyn viikon tai kahden jälkeen on hienoa palata oman kodin rauhaan. (Sinkkonen 2005, 74.)

Perusturvaa ihminen haluaa tuntea läpi koko elämänsä. Ihmisellä on aina ollut tarve päästä syliin tai jonkin/jonkun korkeamman turviin. Turvattomuuden tunne voi saada ihmiset käyttäytymään arvaamattomasti, jopa uhkaavasti toisiaan kohtaan. Mielestäni teokseni aihe on ihmiselämää ajatellessa perustavanlaatuinen.



### 3 TYÖSKENTELYTAPANI

Juttelin Lehtisen Jukan lisäksi joidenkin muiden kanssa ideoistani. Tämä on tyypillistä työskentelylleni. Se on keskustelevaa. Juttelen, kyselen ja hylkään toisten ajatuksia ja toisaalta myös toteutan niitä. Joskus menen keskusteluista sekaisin ja jonkun aikaa haudottuani omat ajatukseni vahvistuvat ja selkiintyvät. Jahkailen ja vatvon. Rasitan ympärilläni olevia ihmisiä. Kysyn neuvoja heiltä, joihin luotan. Tukeudun usein samoihin ihmisiin. Tarvitsen apua. Sosiaalisena yksilönä olen muutenkin riippuvainen muista. Vuorovaikuttamisen työskentelytapani vuoksi minua vähän hirvittää valmistumisen jälkeinen aika. Toisaalta ei vuorovaikutuksen tarvitse loppua koulusta valmistuttua.

Työskennellessäni toimin pitkälti vaiston varassa. Teoksesta on oltava hyvä tunne heti alussa. Joskus minulla on varma visio, jonka haluan toteuttaa ja vasta prosessin aikana minulle selkiintyy miksi juuri niin. Joskus taas alkuperäinen suunnitelma saa väistyä prosessin edetessä.

Minulla on kuvanveistosta lyhyempi kokemus kuin maalauksesta. Olen varsinaisesti alkanut veistää vasta Taideinstituutissa opiskellessani. Vaikka aion toteuttaa opinnäytetyöni kuvanveiston menetelmin, en missään vaiheessa ole hylännyt maalaamista.

#### Välineestä

Olen huomannut omalla kohdallani maalaamisen ja veistämisen eroavan monessa suhteessa. Olen maalaamisen suhteen perinteinen ja vanhanaikainen. En halua ”kikkailla” sen parissa. Haluan tehdä niin sanotusti puhdasta maalausta: Pohjustan pohjan, maalaan teoksen oikeaoppisesti rasvattomasta aloittaen ja rasvaisempaan edeten. En esimerkiksi lisääle maalauksiini esineitä tai riko pohjan pintaa. Maalaan yksin rauhassa omassa työhuoneessani ja pyydän välillä joitakin katsomaan ja kommentoimaan. Maalausteni aiheet kumpuavat omasta

arjestani, kuten veistoksissanikin, mutta voisi olla vaikea tunnistaa maalauksiani ja veistoksiani saman ihmisen tekemiksi.

Veistäessäni tunnen itseni vapaaksi. Voin yhdistellä eri tekniikoita ja materiaaleja miten haluan, kunhan osaan perustella valintani. Pilke silmäkulmassa ja leikkely on luontevampaa minulle veistossa kuin maalauksessa. Veistäminen on sosiaalisempaa. Koneet ovat kaikkien käytössä ja niistä tulee kova melu. Joitain työvaiheita ei yksinkertaisesti voi tehdä yksin. Veistossa voi auttaa ja tulla autetuksi.

#### 4 TURHANTÄRKEYS JA ELITISMI

Tahtoisin taiteeni kautta kohdata niin sanotun tavallisen ihmisen, koskettaa häntä. Liian usein taidetta tehdään toisille taiteen kenttään kuuluville, tietyille eliitille. Tehdään jotakin sellaista, ettei kukaan taiteeseen perehtymätön sitä ymmärrä. Näin rajataan sisäpiiriläiset. Taidetta tulevat katsomaan ne, jotka ovat opetettu ja totutettu näkemään sitä. Taidekoulut kouluttavat yhtä lailla näkemään taidetta kuin tekemään sitä. Suuri massa pysyy taiteesta erillään.

Muistupu mieleeni tapaus parin vuoden takaa. Lahdessa on eräs sympaattinen laitapuolen kulkija, joka kiertää taidenäyttelyjen avajaisissa, kun siellä saa alkoholitarjoiluja ilmaiseksi. Mies tuoksahtaa kitkerältä, mutta katselee kaikki teokset eikä ole haitaksi. Eräissä avajaisissa taiteilija itse hääti tyylysti kyseisen puliukon ulos näyttelystään, tarttui niskasta ja heitti ulos. Malliesimerkki elitismistä. Taide ei ole tarkoitettu kaikille, vaan tietyille rajatulle joukolle taiteen kentällä.

Elitismi juontaa juurensa jo renessanssin aikoihin. Arnold Hauser on todennut, että taiteen kehitykselle ratkaiseva kuilu eliitin ja massojen välillä tapahtui renessanssin aikana, kun ”tärkeät” taideteokset tarkoitettiin pienelle latinankieliselle yleisölle samalla, kun enemmistö sai esteettisen tyydytyksensä ”vähempiarvoisista” tuotteista. (Pyhtilä 1999, 15.)

Gimpelin mukaan varsinaisen läpimurron taidemaailmassa aiheutti Marsiglio Ficino (1433-1499), joka meni omin päin sotkemaan Vapaiden Taiteiden hierarkiaa ja liitti korkeisiin taiteisiin muun muassa maalauksen, kuvanveiston ja runouden. Samalla hän jätti pois esimerkiksi laskennon ja geometrian. Osaltaan hänen keikautuksensa ansiosta kaunotaiteet ovat nykyään mitä ovat. (Pyhtilä 1999, 16.)

Nykyaikaisen taidekäsityksen ohessa syntyi myös Kaunotaiteilija; romanttinen ajatus taiteilijanerosta...Taiteilijan kädenjäljestä tuli teoksen aihetta tärkeämpää. Enää ei haluttu ”Madonnaa” tai ”Jeesusta ristillä”, vaan ”Michelangelo” tai ”da Vinci” (Pyhtilä 1999, 17.)

Nykymaailmassakin tuntuu usein, että taiteilijan nimi on teosta tärkeämpi. Jonkinlainen statussymboli.

Hyvän maun käsite nousi estetiikassa etusijalle. Filosofi David Hume piti makua samanlaisena ihmiselle luontaisena ominaisuutena kuin näkö- tai kuuloaistia; tästä syystä makuarvostelmat olivat myös yhtä hyvin todistettavissa oikeiksi tai vääriksi. Kun kaikki eivät kuitenkaan olleet makuarvostelmista yksimielisiä, Hume päätyi käsitykseen, että vain ”terveen”, varman maun omaavat pystyivät päätymään oikeisiin makuarvostelmiin: niinpä esteettiset kokemukset olivat mahdollisia vain yksilöille, joilla ylipäätään oli kyky makuarvostelmiin. ”Hyvästä” ja ”oikeasta” mausta muotoutui alun alkaenkin elitistinen käsite. Tälläkin vuosisadalla mm. taidehistorioitsija Jakob Rosenberg on ollut sitä mieltä, että ”hyvä maku” on herkkien, koulutettujen ihmisten yksinoikeus.(Pyhtilä 1999, 19.)

Tämän voi toisaalta ymmärtää sillä, että kuvataiteen traditioon ja sääntöihin perehtynyt asennoituu ja vastaanottaa taidetta eri tavalla kuin niihin perehtymätön. Niin monta kertaa olen kuullut sanottavan: ”Minäkin osaisin tehdä tuollaisen”. Nykyaikaisessa taiteessa usein idea tai oivallus on teknistä toteutusta tärkeämpi.

Melkein mikä tahansa voi olla taidetta. Kysymys Mitä on taide? on menettänyt merkitystään. Ei ehkä ole kiinnostavaa tietää, mitä taide on, vaan kiinnostavampaa on, miten taiteet vaikuttavat, mitä tekemistä taiteilla on itse kunkin elämässä ja millaisia kokemuksia, elämyksiä ja ajatuksia taiteet voivat antaa. (Sederholm 2000, 7.)

Sederholm väittää nykytaiteiden ilmiöiden olevan luonteeltaan helppoja lähestyttäviä sekä teoksina että tulkittaessa. Hänestä solmu on usein katsojalla omassa päässä – kuvitellaan nykytaiteen avautuvan vaikeasti, vaikka näin ei ole. (2000,9.)

Siinä mielessä tietynlainen nykytaiteen luonteen tajuaminen edellyttää koulutusta. Edelleen kuitenkin oletetaan taideteoksen vaikuttavan käsi-työtaidolla. Omaakin taidekäsitystäni vaivaa välillä vanhanaikaisuus. Minulle tulee useasti mieleen nykytaidenäyttelyissä: ”Liian helppoa. Riittääkö tuo?” Idean tai oivalluksen on oltava loistava, jotta pidän teosta, josta ei näy tekninen taidokkuus eikä tunne, onnistuneena. Minusta taiteilijan tulee olla läsnä teoksissaan. Tämä voi näkyä monella eri tavalla. Omalla kohdallani tämä näkyy välittömässä kosketuksessani. Läsnäoloni näkyy myös ajassa, jonka olen käyttänyt teoksieni tekemiseen. Ei pidä päästää itseään liian vähällä. Taidekoulutuksen saanut saattaa saada teoksista enemmän irti kuin taiteeseen perehtymätön. Toisaalta koulutus tuhoaa jotakin - taiteen näkemiseen turtuu ja on entistä vaikeampaa vaikuttua, kun suhtautuu kriittisemmin.

Vajaa vuosi sitten meillä kävi remonttimies katsomassa ikkunan tiivisteitä ja hän sattumalta huomasi puusta veistämäni kädet ja oli ihmeissään ja kiinnostunut niistä. Mieheni laittoi töpselin seinään ja kädet alkoivat kerjätä. Remonttimies oli aivan ällistynyt ja sanoi, ettei ole koskaan nähnyt mitään sellaista. Myös ystäväni poikaystäväältä irtosi teoksesta sama kommentti. Ei kyseessä ole kuitenkaan mitään täysin ennennäkemätöntä. Liik kuvia veistoksia on tehty ennenkin. Kenties taide sykehdyttäisi monia, jotka eivät sitä näe. Remonttimiehen ilme ja innostus nosti minussa halun tuoda taidetta myös sellaisten ihmisten luo, jotka eivät tule taiteen luo. Myöhemmin kerron, miten aion sen toteuttaa.

## 5 TEKOPROSESSI

Viimeisimpiä teoksiani yhdistää se, etten ole voinut nähdä niitä oikeasta kuvakulmasta enkä siten kokea niitä ennen kuin ne ovat olleet valmiita. Tämä on työskentelyn kannalta motivoivaa ja kannustaa jatkamaan. Asiaa voisi verrata synnytykseen. Samalla tavalla Petraa synnyttäessäni jaksoin ponnistaa, koska minulla oli niin kiihkeä tarve saada nähdä hänet eri kuvakulmasta eli mahan ulkopuolella. Aiemmin olin nähnyt hänet ultraäänikuvassa ja kokenut hänen olemassaolonsa fyysisesti kehossani. En myöskään voinut nähdä häntä ennen kuin hän oli valmis tapaamaan minut.

### 5.1 Turvaistuin

#### Pää

Turvaistuin- teoksen oli alun perin tarkoitus olla osa opinnäytetyötäni, mutta Lahden Taidemuseon kattoon ei voi ripustaa mitään, joten teos ei tule ainakaan sinne esille. En ole enää varma olisiko se tukenut vai syönyt toista teostani. Teos käsittelee samaa teemaa kuin vaunuteokseni, turvallisuutta ja lapsen kuvakulmaa. Turvaistuin-teos johti vaunuteokseen ja on siinä mielessä merkittävä opinnäytetyöni kannalta.

Luonnostelin ja mietin, miten toteuttaisin lapsen perspektiivin. Minulla oli kaikenlaisia ajatuksia erilaisista hahmoista heiluttaviin nivelkäsiin. Ajattelin aluksi teosta katsottavan makuulta, mutta keskusteltuani luokkatoverini kanssa päädyin istuvaan asentoon. Teos karsiutui kaksiosaiseksi – tuoliiksi, joka on lepoasennossa ja sen yläpuolella roikkuvaksi pääksi. Halusin pään ottavan kontaktia katsojaan liikkeellä.

Tein ensin kasvot valmiiksi alaosaan liioitellen, halkaisin pään, koversin sen ja sijoitin sisälle moottorin. Pää on luonnollista kokoa suurempi, suunnilleen vauvan ja aikuisen päiden kokoeron verran. Tein hiukset niin, että ne peittivät kasvoja sivuilta, koska tapahtuman tulisi näkyä kunnolla ainoastaan tuoliin istuessa. Henkilökohtainen kokemus oli oleellista. Halusin päähän liikettä ja kieli tuntui yksinkertaisimmalta liikkuvalla kasvojen osalta. Mutta olisiko kieli liian itsestään selvä tai viihteellinen? Kielen näyttämistä tulee mieleen irvailu ja pelleily. Toisaalta taidetta vaivaa liiallinen ryppyotsaisuus. Kieli toisi teokseen hauskan, ällöttävän ja yllättävän lisän. Kielen liikkeen saaminen oli suuritöistä. En omaa niin sanottuja tekniikka-aivoja, joten jouduin turvautumaan toisten apuun.

Tekniikan rakentamisvaihe on minulle aina vaiheista ikävin, koska minulla on siinä epävarma olo enkä voi olla varma haluamani liikkeen onnistumisesta. On noloa jatkuvasti turvautua muihin. Olen työskentelyssäni erityisesti tässä vaiheessa riippuvainen toisista ihmisistä. Toisaalta tekniikkavaihe on myös erittäin palkitseva onnistuessaan. Liike on aina yllätys. Ja elämys! Liike itsessään ottaa kontaktin katsojaan ja sanoo jotakin. Liike on harvoin tylsää. Haluan tarjota teoksia, jotka eivät ole ikävystyttäviä, joihin saa koskea ja osallistua.



Kielen liikkeestä tein edestakaisen. Siihen tuli mausteena myös liikettä sivu- ja pystysuunnassa. Liikkeestä tuli nuoleva, eroottinenkin. En tiedä mistä johtuu, mutta teoksiini helposti tulee kaksimielisiä merkityksiä. Minua tämä ei haittaa, päinvastoin on hyvä, jos teos avautuu eri ihmisille eri tavoilla. Vauvaperspektiivin ei tarvitse olla ilmeistä.



## Tuoli

Heppoisesta ready made-ratkaisusta luovuttuani luonnostelin erilaisia vaihtoehtoja tuoliksi. Päädyin sahaamaan sen paksusta poppelinrungosta. Tuolin istuinosaan tein tyynyn, jonka alle tuoliin kaiversin pienen kuopan ja asennutin kytkimen. Sen avulla kieli alkoi liikkua vasta, kun tuoliin istuttiin. Minulle eivät sovi valmiiksi tehdyt ratkaisut. Olisi ollut aivan eri asia, jos tuoli olisi ollut vaikkapa oikea nojatuoli. Se olisi ehkä houkutellut istumaan, mutta minulle olisi tullut pettynyt olo. Luovuttamisen tunne. Toisaalta ihmiset olisivat ehkä paremmin uskaltaneet istua teokseeni, jos tuoli ei olisi näyttänyt taide-esineeltä. Veistinkö tuolin itse idean kustannuksella? Mielestäni en. Halusin ottaa myös huomioon ne, jotka eivät uskaltaisi istua teokseen. Halusin, että myös he saisivat teoksesta jotakin. He ainakin näkisivät, että työhön on käytetty vaivaa, aikaa ja tunnetta.

Ripustin avustuksella pään kattoon oikeaan asentoon ilveilevästi kallelleen. Vaikutelma olisi lastenvaunuihin kurkistus. Teoksen tulee nokka pystyssä tuijottaa katsojaa silmiin.

Eräälle entiselle opettajalleni tuli teoksesta hämmentynyt olo, koska se hänestä liikkui niin monella eri alueella: krouvia piirroksellista puuveistoa, joka tuo mieleen vaivaisukkoperinteen ja kansantaitelijat. Tuolin pehmuste ja selkänojassa lukeva teksti:” istu” taas viittaavat pop-kulttuuriin. Ja sitten vielä yllätyksellinen liikkuva kieli ja karnevalistisuus.

## 5.2 Vaunut

Jo samaan aikaan Turvaistuin- teoksen kanssa syntyi ajatus valtavien aikuiskoossa olevien lastenvaunujen tekemisestä. En heti uskaltanut ryhtyä tuumasta toimeen, vaan vasta Turvaistuimesta rohkaistuneena. Vaunuja tehdessäni tiedostan, kuinka järjetön ja suuritöinen projekti on ja ihmettelen kuinka olenkaan ryhtynyt moiseen hullun hommaan. Aloin tehdä vaunuja jo keväällä 2005 ja teos on nyt 2006 vuoden maaliskuussa yli puolivälissä. Teos on aiheuttanut jo ennen sen aloittamista ristiriitoja ja ongelmia ja niitä riittää yhä. Teosta ei voi tehdä vain intuitiivisesti tunteella, vaan on jatkuvasti laskettava mittoja ja pyrittävä loogiseen ajatteluun - lähes luonteenvastaista minulle ja olen itse tehnyt tämän valinnan. Olen silti motivoitunut, koska tahdon kokea teoksen valmiina. Jatkuvasti pitää tehdä suuria ratkaisuja ja kysellä asiantuntijoilta mielipiteitä, jotka saattavat olla täysin vastakkaiset. Minun on käytettävä omaa harkintaa siinä, ketä kuuntelen.

Ensimmäinen ongelma oli materiaali. Puu oli itsestään selvä ratkaisu, joka tuli ensimmäisenä. Puinen koppa ja metallinen alaosa. Jotkut kyseenalaisivat sitä ja kysyivät miksi. Palveleeko se ideaa vai onko se vain pakkomielte? Puisista vaunuista voisi tulla ”Kiviset ja Soraset” – vaikutelma. Miksen tekisi vaunuista täysin oikeannäköisiä, suoraa suurennosta taval-



lisista lastenvaunuista? Silloin ne olisivat kevyet ja kokemus olisi niin lähellä vauvan kokemusta kuin vain aikuisella voi olla. Toisaalta minulla ei ole minkäänlaista kokemusta verhoilemisesta ja pelkäsin, että lopputuloksesta tulisi ruma ja epäsiisti. Yksi vaihtoehto olisi tietenkin ollut tilata jätti-lastenvaunut valmiina vaunutehtaalta, maksaa siitä itsensä kipeäksi ja pyöritellä peukaloita. En edes pitänyt sitä vaihtoehtona. Puun kyseenalaistaminen aiheutti minulle kriisin jo ennen teokseen ryhtymistä, mutta hyvä niin. Se vahvisti päätöstäni puusta ja selvitti minulle itsellenikin miksi halusin tehdä vaunut juuri siitä. Päätin jo kerran verhoilla kopan kanakaasta, mutta minulla oli asiasta pettynyt ja innoton olo ja tuntui kuin olisin luovuttanut.

## Käsityön arvostus ja puu

Minulle on tärkeää, että olen innostunut taiteellisesta työskentelystäni ja nautin siitä. Haluan oman käden jälkeni näkyvän. Itselleni oli selvää, että haluan toteuttaa teoksen juuri puusta. Siinä kosketukseni näkyy. Olin pääsemässä materiaalin sisälle ja aloin vähitellen ymmärtää sen luonnetta. Oli luontevaa jatkaa puun parissa. Puu on luonnollinen ja elävä materiaali. Sen tuoksusta tulee mieleen metsä. En halua päästää itseäni liian vähällä ja puussa on haastetta. Se ei täysin tottele minua, se elää omaa elämäänsä ja on täynnä yllätyksiä. Nämä yllätykset saattavat johdatella työskentelyä ja muuttaa suunnitelmia. Tahdon tuntea koko prosessin kehoni kautta ja tuntea tekemisen lihaksissani. Puun työstäminen on fyysisesti raskasta, hikistä hommaa. Veistäminen tuntuu niin sanotusti oikealta työltä, kun sen tuntee ruumiissaan. Arvostan käsityötä niin, että vaikka minulla olisi rahaa kuin roskaa, en haluaisi teettää valmiina teosteni osia, koska se olisi minulle suuri menetys. Teen mahdollisimman pitkälle teokseni itse.

## Koppa

Vaunujen kopan ollessa puinen siitä tulisi pesä tai maja-vaikutelma. Lapsenahan aina tehtiin majoja. Koulukaverini sanoi osuvasti, että on hauskaa, että kun vauva käyttää lastenvaunuja 1-2 vuotta, minä käytän melkein yhtä pitkän ajan vaunujen tekemiseen. Se on eräänlainen kunnianosoitus. Ja vaunut on suunnattu pääosin aikuisille. Puu tuo koppaan jotakin uutta. Minulta kysyttiin myös, miksi en sitten tee selkeästi aikuisten vaunuja. Halusin miettiä millaiset lastenvaunut olisivat, jos ne olisi tehty aikuiselle. Ja jos vaunuihin ei tekisi esimerkiksi kuomua, se olisi liian paljas. Kuomu luoturvaa ja oman suojaosan tilan.

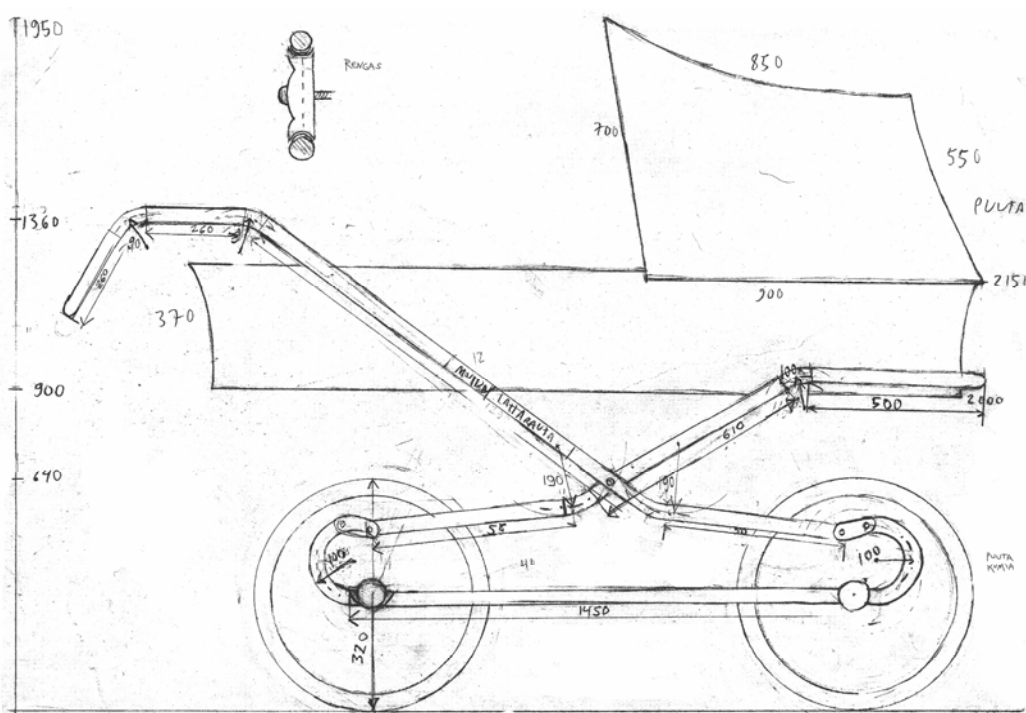

En halunnut tehdä koppaa teollisesta lankusta, vaan mahdollisimman vaikeasti massiivisesta poppelin rungosta veistäen. Puu on materiaalina kotoinen ja lämmin. Varsinkin suoraan luonnosta kaadettu käsittelemätön puu. Runkoa kuoriessa metsä tuoksuu raikkaasti. Lehmuksen ydinpuu taas lemuaa kitkerältä, lähes oksettavalta. Vastaavia aistikokemuksia en saisi pitkälle työstetystä laudasta. Puun parissa työskennellessä pidän

enemmän poistamisesta kuin lisäämisestä - muodon esiin kaivamisesta kuin sen rakentamisesta. Aioin kovertaa kopan suoraan rungosta. Mittailtuani huomasin, ettei edes kaksimetrinen paksu poppelinrunko olisi riittänyt sellaiseen. Pilkoin puun vaunun laidoiksi. Päädyn liimasiin ja tapitin palasista, jotka olin myös sahanut rungosta. Piirtelin ja mittailin. Tarvitsin taas apua loogisessa ajattelussa ja suurten osien työstämisessä. Vaunujen mallin esikuvana minulla on Petran vanhat kauniit lastenvaunut 1970-luvulta. Oma versioini on pitkulaisempi ja reunoiltaan matalampi – laidat eivät voi olla kovin korkeat, jotta vaunuihin on helppo kiivetä ja aikuinen on erimallinen kuin lapsi. Työstin vaunujen maljamaista muotoa ja liimasiin ja tapitin osat yhteen. Pohjan liimasiin höyläämästäni laudasta. Upotan sen uraan, jonka olen tehnyt kehikkoon. Mukavuuden vuoksi kopan sisälle tulee patja ja tyyny.

Alun perin minun oli myös tarkoitus veistää puusta vaunujen reunoille pitsireunukset. Tämä oli jopa osasy siihen, miksi ylipäättään halusin alkaa tehdä vaunuja – puinen pitsi oli ajatuksena niin komea. Luovuin ajatuksesta, koska pitsit olisivat viitanneet liikaa ruumisarkkuun eivätkä ne olisi sopineet tyyllisistä vaunujen malliin. Lisäksi olen jo tehnyt kuomuun pelilavapaperista, rautalangasta ja puusta vaunuhelistimen, jossa on kaksi sudenkorentoa, niittyluteita ja palloja. Luultavasti en aio käyttää sitäkään teoksessa, koska se on hankalasti tiellä vaunuihin mentäessä. Sudenkorentojen paperi-rautalankasiivet kyllä kuulmaisivat kauniisti valon suodattessa niiden läpi kokijan maatesa vaunuissa. Kokeilen helistintä, kun teos on valmiimpi. Minun tulee varoa, ettei teokseen tule liikaa eri tyyllilajeja ja tavaraa.

## Musiikki

Olen laulanut itse säveltämäni tuutulaulua vaunuun. Olen vasta tehnyt muistiinpanoja nauhurilla. Musiikkiini tulee ainoastaan minun ääntäni ja siitä tulee varmaankin kolmiäänistä. Laulun olisi tarkoitus kuulua hiljaa vaunuista pienten kaiuttimien avulla, jotka olisi upotettu kuomuun. Se olisi rauhallista ja harmonista.

Olen koko elämäni ollut musiikin kanssa tekemisissä, laulanut, soittanut ja muutaman vuoden myös säveltänyt. Sävellykseni syntyvät yleensä niin, että päässäni alkaa soida jonkun tunnelman herättämänä laulu – esimerkiksi alkusyksystä iltakasteen tuoksu synnytti sellaisen. Jos en heti joko nauhoita laulua tai kirjoita sitä nuoteille, se häviää olemattomiin.

Yksinkertaisesta musiikistani tulee kuulemma mieleen suomalainen ja irlantilainen kansanmusiikki ja joiku ja se kulkee kirkkosävellajeissa. Laulu loisi omaa tunnelmaansa ja lämpöä teokseen. Yhden aistin enemmän. Se houkuttelisi luokseen ja loisi turvallisuuden tunnetta. Ohjaajani Ihana Havon mielestä vaunun voi hyvin luokitella tuunatuksi ajoneuvoksi ja musiikki sopii silloin teokseen ajatukseltaan. En tiedä onko rauhaisa tuutulaulu kuitenkin ristiriidassa hengeltään vaunun kaupungilla työntelyn kanssa, joka on väistämättä koomista. Vakavoittaako laulu teosta liikaa? Toisaalta taas musiikki keventää teosta, tekee siihen viihteellisyyttä. Haluan, että musiikistani tulee muzaccia? Se, käytänpö laulua, selviää vasta kun vaunu on valmiimpi. Edelleen täytyy varoa, ettei teos paisu liikaa. Eräs ystäväni kysyi, tiedostanko sen, että olen teosteni kautta äiti kaikille, varsinkin laulun kautta. Huhhuh, eipä ollut tullut mieleen.

## Alaosa

Myös vaunun alaosan olemassaoloa on kyseenalaistettu. Ilman sitä ja liikuttavuutta teos olisi helpommin lähestyttävä. Jos pelkkä koppa olisi paikallaan tai siinä olisi vaikka pieni heijaava liike ja sisällä tuutulaulu, teos olisi huomattavasti turvallisemmän tuntuinen. Silloin se olisi myös vakavampi, tylsempi ja jotenkin torso. En halua luovuttaa alaosan kanssa, vaikka se välillä on tuntunut mahdottomalta toteuttaa. Vaunun oli alun perin tarkoitus olla turvaa edustava teos. Eräät opiskelukaverini ajattelivat, että heille ei varmaankaan ensimmäiseksi tule hinkua mennä vaunuun sisälle, tulisi kiusallinen ja turvaton olo. Aikuinen on ikään kuin lapsi kooltaan niin suuren vaunun kanssa eikä välttämättä hallitse sitä. Ja jokuhan voisi kiusallaan työntää vaunun vaikka seinään! Työntäjään pitäisi ainakin voida luottaa. Jos joku tulee näyttelyyn yksinään, uskaltaako hän pyytää jotakuta tuntematonta työntämään? Mitä jos joku tippuu vaunusta ja satuttaa itsensä? Aikuisella on mahdollisuus valita, meneekö hän vaunuihin vai ei, lapselta ei kysytä. Emme voi varmasti tietää, miten hän kokee vaunuissa olemisen.

Lapsen ollessa vaunussa hän voi yleensä luottaa vaunun työntäjään. Samaa ei voi sanoa suuressa vaunussa makaavasta. Jollekin aikuisten vaunusta on tullut mieleen läheisyys ja jopa erotiikka sitä kautta, että aikuisena läheisyys liittyy usein parisuhteeseen. Vaunu symboloi varhaisinta läheisyyden tunnetta. Aikuisiällä yhtä täydellinen läheisyys ja intiimiys kuin äidin ja vauvan välillä saavutetaan vasta parisuhteessa. Varmaan turvallisuudentunne parisuhteenkin läheisyydessä juontaa juurensa siitä turvallisuudesta, jota lapsi tuntee äitiään kohtaan. Myös ensimmäinen ihokontakti syntyy lapsen ja äidin välille heti lapsen synnyttyä ja imetyksen kautta. Siksi se varmaan aikuisenakin tuntuu niin hyvältä.

Tuleekohan vaunuissa ollessa ajatus, että aikuisen elämä vasta onkin turvatonta? Lapsen elämä on jossain mielessä turvatumpaa kuin aikuisen – jatkuvasti joku on pitämässä huolta ja ottamassa vastuuta hänen puolestaan. Lapsella on lastenvaunut, tutit ja unilelut turvaa edustamassa. Aikuisen turvaa saattaa edustaa vaikka oma koti. Mutta jos hän ei elämässään kohtaa ihmistä, jonka kanssa haluaisi jakaa elämänsä, kukaan muu ei pidä hänestä huolta ja kanna vastuuta hänen elämästään kuin hän itse.

Vastaavaa turvallisuuden tunnetta, mikä on lapsen ja vanhemman välillä ei tietenkään voi syntyä teokseni parissa. Outous onkin juuri siinä, miten sama asia muuttuu, kun mittasuhteita muutetaan. Ja miten kokemus muuttuu, kun ei olekaan enää lapsi. Sekä suurissa että pienissä vaunuissa on kyse vastuusta – toinen ihminen on työntäjän vastuulla ja myös minun vastuullani teoksen kestävyyskysymyksissä.

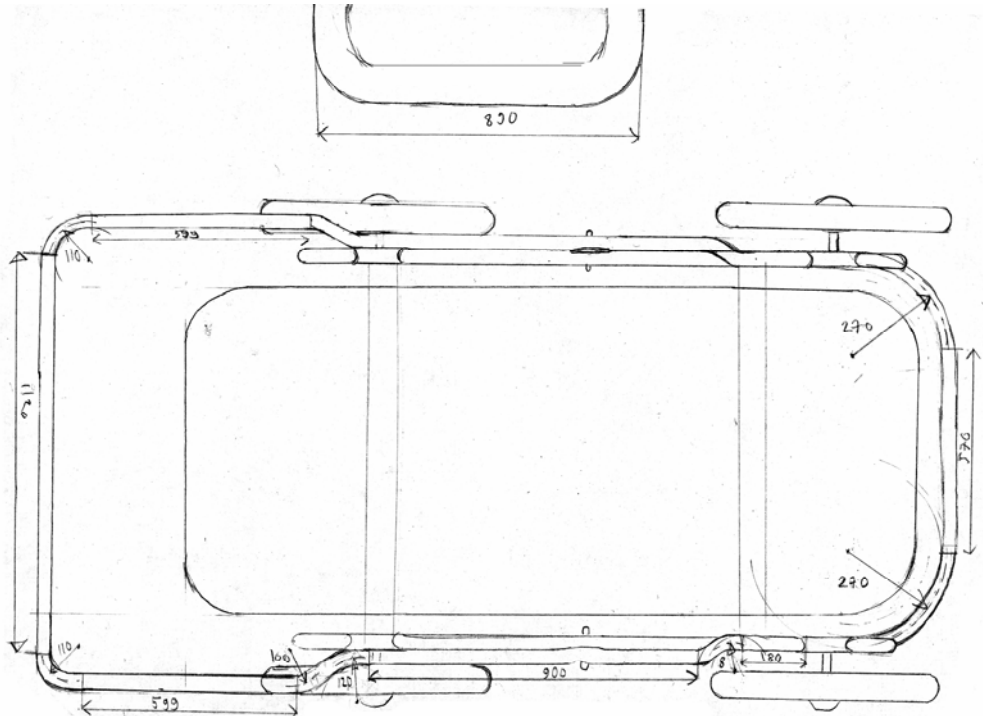

Alaosaa varten on tehtävä paljon taustatyötä: piirrettävä tarkat piirustukset ja turvauduttava eri alojen asiantuntijoihin. Olen käynyt pyöräliikkeessä keskustelemassa ja ostanut sieltä neljän maastopyörän renkaan kumit ja sisäkumit. Renkaat teen puusta, jonka reunoille upotan vanteet ja kumit. Akselien ympärille on tehtävä laakerointi, jotta työntäminen onnistuu. Kehikon teen paksusta huonekaluputkesta. Kehikon on kestettävä aikuisen miehen ja puisen kopan paino, lähes 200 kiloa. Siksi metalli. Minua on pompoteltu paikasta toiseen ja ehdoteltu erilaisia paikkoja ja henkilöitä, joilla voisi olla tietotaitoa paksujen putkien vääntämisestä ja nyt olen löytänyt paikan, jossa se onnistuu. Joudun tosin tinkimään periaatteestani tehdä itse kaikki. Koulullamme vain ei ole välineitä sellaiseen. Toisaalta on helpottavaa saada jotakin valmiina. Itse tehtävää kyllä riittää. Väännätän putket, hitsaan ja kokoan osat Havon auttamana yhteen.

Vaunuun kipuamisen helpottamiseksi minun on tehtävä myös pienet portaat. Kuvittelisin tekeväni nekin puusta ja metallista, ehkä näyttelytilaan sopivat neutraalin vaaleat.

## Happening

Aion työnnellä massiivista puista/metallista lastenvaunua aikuisvauvoineen kaupungilla jonkun kerran. Teoksessani on siis eräänlainen happening-osuus.

Happening on monitaiteellinen ilmaisumuoto, joka yhdistelee musiikkia, teatteria, tanssia ja kuvataidetta. Happening muistuttaa dadaistien ”kokonaistaideteosta”, jossa eri taiteenlajeja esitettiin simultaanisesti. Myös happening pyrkii tietynlaiseen kokonaistaideteokseen, mutta esityksen eri osien on kuitenkin säilyttävä itsenäisinä kokonaisuuksina, joista kukin toimii oman logiikkansa mukaisesti. Käsitteiden happening ja performanssi välillä on epäselvyyttä: toisinaan niitä käytetään toistensa synonyymeinä, toisinaan taas erotetaan happening puhtaasti 60-luvun ilmiöksi ja performanssi sen jälkeläiseksi. (Koistinen 2005.)

Itse ajattelen happeningin tarkoittavan tapahtumaa ja performanssin esi-  
tystä suomennosten mukaan. Vaunuteoksessani on siis kyse juuri hap-  
peningista. En esitä ketään muuta työntäessäni jättivaunuja kaupungilla,  
vaan olen oma itseni. En esiinny vaan olen.

Amerikkalainen Allan Kaprow tunnetaan happening- teoreetik-  
kona. Hän kutsui tapahtumia ”elämänkaltaiseksi taiteeksi” (life  
like art), jolle on ominaista, että se heijastelee yhtä lailla arki-  
elämän keinotekoisia puolia kuin taiteen luomisen elämänma-  
kuisia piirteitä. (Sederholm 2000,186.)

Happeningin olemukseen kuuluu yllätyksellisyys ja kokeilevuus, sen tar-  
koitus on hätkähdyttää ja herätellä ihmisiä. Asioita yhdistellään yllättävällä  
tavalla, ravistellaan totuttuja kaavoja. Happeningin katsotaan syntyneen  
Yhdysvalloissa. Merkittävän amerikkalaisen happening-gurun, teatterioh-  
jaaja Kenneth Deweyn näkemys happeningista erosi näkemyksestä, jonka  
mukaan happening on dadaistien kokeilujen suora jatkumo. Dewey tunsi  
Dadan perinteen, mutta ei kannattanut dadaistien toimintatapoja. Pelkän  
shokkivaikutuksen sijasta hän halusi aktivoida yleisöä vastaanottamaan  
taideteosta, saamaan elämyksiä, jotka muokkaavat heidän elämäänsä.  
Hänestä ei ollut olennaista hyökätä yleisön makua vastaan. Tarkoitus on  
herättää kiinnostusta ja saada aikaan ”potentiaalista liikettä” yleisössä.  
Happeningin tarkoitus on tuoda taide lähemmäksi arkipäivää, lähentää  
taidetta ja elämää. (Koistinen 2005.) Deweyn ajatukset ovat lähellä omiani.

Näyttelyyn laitan dokumentointia happeningista tv-ruudusta ja kuulok-  
keista. Kyseessä ei siis ole videoteos vaan ainoastaan dokumentointi.



## Kurtut pois otsalta!

Nykyään näkee paljon teoksia, joista paha olo, yhteiskunnan epäkohdat, kärsimys ja suru hyppivät silmille. Haluan tehdä teokseni hienovaraisemmin. Huumorin kautta voi käsitellä vakavia asioita ilman, että katsojaa puistattaa. Olen pohtinut, saako taide olla viihteellistä ja hauskaa. Taiteeseen suhtaudutaan minusta usein liian totisesti. Vaikka teoksessa olisi huumoria, se ei tarkoita, ettei sen tekijä tee työtä vakavissaan. Aarne Kinnunen erottelee kirjassa Estetiikan kenttä toisistaan naurun, koomisen ja huumorin.

Nauru on ihmisen käyttäytymistä, eikä suinkaan affekti. Naurun voi laukaista ärsyke kuin ärsyke, esimerkiksi kutitus tai suru – naurua hautajaisissa – tai vakava tilanne: naurua vihkijäisissä, promootiossa, aamuhartaudessa. Pienet lapset nauravat jännittävissä tilanteissa. On hysteerisesti nauravia ihmisiä. On ihmisiä, jotka nauravat puhuessaan: heillä nauru ja puhe helisevät alinomaan yhdessä. (1972, 198.)

Kinnunen käyttää esimerkkinä koomisen ja huumorin erosta huolellisesti valmistellun esitelmän pitämistä. Se voi olla humoristinen, jolloin se on hyvä ja sosiaalisesti ja esteettisesti arvokas. Esitelmän ollessa koominen se on sosiaalisesti ja esteettisesti epätydyttävä. Pelkästä naurusta ei voi paljon päätellä: vaikka esitelmälle nauretaan, ei puhuja välttämättä ole vielä suuri humoristi. Koomisen ja huumorin raja on liukuva: puhujan huumori epäonnistuu, jolloin esitelmästä tulee koominen. Lähtötilanteesta ei silti synny epäselvyyttä. Esitelmäsiijä koki parhaansa ollakseen humoristi.(1972, 198.)

Huumorin ja koomisen eroa korostaa sekin, että puhutaan tilannekomiikasta, tapakomiikasta ja luonnekoomikoista, mutta huumorissa ei ole vastaavia alaryhmiä.

Siitä lähtien, kun sanaa ”huumori” on käytetty, se on merkinnyt inhimillistä asennetta tai asennevalmiutta. Koominen ei ole asenne.

Mikä tahansa voi olla koomista, mikään ei sinällään ole koomista...Huumori on asennoitumista rajattomasti vaihtelevaan koomiseen.(1972, 198 ja 202.)

Theodor Lipps on määritellyt huumorin mielentilana tai tapana tarkastella maailmaa. (Kinnunen 1972, 198.) Itse nauran, hymyilen paljon, olen usein iloinen ja joskus koominen, mutta en niinkään humoristi. Teoksenikin ovat kai enemmän koomisia kuin humoristisia. Turvaistuin-teokseni synnyttää ihmisissä yllätyksen kautta helähtävän naurun ja pää on samanaikaisesti koominen ja ahdistava. Vaunuteoksessa voisin kuvitella, että jo sinne ki-puaminen saa jotkut nauramaan. Massiiviset lastenvaunut, joita työntää pienikokoinen nainen ja joissa on aikuinen mies vauvan roolissa, on tilanteena väistämättä huvittava. Haluaisin teoksen saavan ihmiset jaka-maan yhteistä iloa, hämmennystä ja uteliaisuutta. Koominen ja huumori liittyvät vahvasti toisiinsa. Aarne Kinnunen sanoo koomisen ja huumorin olevan eri asioita, mutta toisistaan riippuvia. Ilman koomista ei ole huumo-ria. Koominen on huumorin edellytys. (1972, 202.) Hän sanoo myös huu-morin olevan siltana taiteen ja arjen välillä.

Huumoria ja koomista tutkitaan ilman muuta estetiikassa. Miksi? Koomista ja huumoria esiintyy kaikkialla missä vain ih-misiä liikkuu. Arkielämässä sanotaan ilmiöitä koomisiksi ja ih-misiä humoristeiksi; kukaan ei pidä näitä esteettisinä arvostelmina, vaan näillä ilmaistaan sosiaalisia ja psykologisia ar-voja – taidefilosofien kiusallakin. (1972, 199.)

Arjen ja taiteen arvostelemiseen pätevät samat standardit. Taiteessa vahva huumori on arvokas esteettisesti, elävässä elämässä sosiaalisesti. Voidaan sanoa enemmänkin. Taiteen huumorin voi sellaisenaan siirtää arjen käyttöön. Esteettiset arvot ovat suureksi osaksi sosiaalisia arvoja. (1972, 200.)

## 6 USKALLATKO OSALLISTUA?

Minua on aina kiinnostanut vuorovaikutteisuus ja ihmisten reaktiot. Joskus matkustellessani paljon junassa piirsin kanssamatkustajiani ja seurasin heidän reaktioitaan piirtämiseeni. Olen tehnyt junakulttuurista kuvareportaasinkin. Ja eräässä näyttelyssä minulla on ollut opiskelutoverini kanssa kommenttilaatikko, johon katsojat saivat anonyymisti laittaa kommenttejaan teoksista.

Molemmissa teoksissani on tarkoitus rikkoa totuttuja malleja ja yllättää – Turvaistuimessa suhtautumista taideteoksiin näyttelytilanteissa. Vaunuteoksessa taas pölläytän normaaliin katukuvaan jotakin epätyypillistä ja absurdia. Teoksiini osallistuminen on vaikeaa vastaanottajalle. Uskoisin sen olevan helpompaa lapsille kuin aikuisille. Lapset ovat luottavaisempia, antautuvat tilanteisiin ja innostuvat helpommin. Olen itse tässä suhteessa melko lapsenkaltainen, joten en ole tajunnutkaan kuinka suuren kynnyksen katsojalle teokseni asettavat. Aikuisia ahdistaa ajatus, että heitä katsotaan ja he saattavat joutua naurunalaisiksi osallistuessaan teoksiin. Ymmärrän pelon, koska katsojat paljastavat paljon itsestään suhtautuessaan vuorovaikutteiseen teokseen omalla tavallaan. Lisäksi katsojien pitäisi luottaa taiteilijan ammattitaitoon teosten turvallisuuskysymyksissä. Kuinka luottaa tuntemattomaan? On helpompi olla ottamatta riskiä, vaikka siten koko teoksen idea jäisi kokematta.

Minä ainakin tarkkailen reaktioita. Se on viihdyttävää varsinkin omien teosten ollessa kyseessä. Turvaistuin? -teoksen avajaistilanteessa mieheni tädin istuttua teokseeni hän yritti pidätellä naurua ja oli sitten jälkeensä harmitellut, ettei voinut naurulleen mitään. Pelkäsi minun loukkaantuneen! Ikään kuin taiteen edessä tulisi olla aina vakava! Hyvä, jos työni aiheuttavat tunnereaktioita. Yksi katsoja säpsähti, vaikka tiesi täsmälleen, mitä teoksessa tapahtuu. Eräs ystäväni ei aluksi lainkaan huomannut päätä, vaan jutteli kuulumisiaan. Pyysin häntä katsomaan ylös ja seurasi rääkäisy ja naurunremahdus. Jotkut kiljahtivat, jotkut eivät lainkaan

uskaltaneet mennä istumaan. Useimmat lähtivät teoksesta ahdistavuuden vuoksi välittömästi, jotkut istuivat ja katselivat kaikessa rauhassa päätä moottoria uikututtaen. Jotkut sanoivat olon olevan kuin hammaslääkärissä.

Interaktiivisten teosten parissa näyttelyoppailla on tärkeä rooli ohjata ihmisiä osallistumaan. Tämä kävi ilmi neljän keskusteluoppaan vuoropuhelusta Helsingin Nykyaiteen museon julkaisusta Dialogeja. Museossa oli vuonna 1996 taidenäyttely, jonka kaikki teokset vaativat taideyleisöä osallistumaan. Oppaat kertoivat kuinka yleisö oli alussa ollut arkaa ja tarvinnut osallistumiseen ohjausta. Katsojat olivat vaatineet julkisen ennakkotiedon lehdistä, jotta uskalsivat tulla sisälle ja kohdata teokset. Jotkut olivat kiinnostuneet lehtijuttujen perusteella näyttelystä ja tulleet uteliaisuudesta katsomaan ja kokeilemaan. Teokset olivat vapauttaneet ihmisissä esille lapsellisen ja vilpittömän uteliaisuuden. Joinain päivinä vieraita oli ollut niin paljon, että näyttely oli ollut kuin huvipuisto ja teokset kuin laitteita. (Laakso, Turtiainen 1996, 18, 20.) Silloin oppaita mietitytti sama kysymys kuin minua: Voiko taide olla myös viihdettä? Kun koko näyttely koostuu vuorovaikutteisista taideteoksista, ne tukevat toisiaan ja madaltavat kynnystä niihin osallistumiseen. Kun näyttelyssä on vain yksi osallistumista vaativa teos, voi olla vaikeampaa uskaltaa kohdata se. Jään vain odottamaan lastenvaunujeni vastaanottoa.

Moni tulee taidenäyttelyyn vastaanottamaan ja rentoutumaan. Hiljenty-mään ja herkistymään. Silloin osallistumista vaativat teokset saattavat vain ahdistaa ja stressata. Ei minullekaan ole mikään itsetarkoitus tehdä ainoastaan katsojilta osallistumista vaativia teoksia. Tällä hetkellä ideani ovat vain vaatineet sitä. Lisäksi haluan teokseni haastavan katsojat yhdessäoloon ja saavan heidät kokemaan kiinnostavan elämyksen.

## LÄHTEET

Dialogeja 2.9.-27.10.1996. Nykytaiteen museon julkaisuja 36/1996, Helsinki.

Envall, M., Kinnunen, A., Kivinen, S. Krohn, E., Pitkänen, R., Rautavaara, I., Routila, L., Schildt, G., Sepänmaa, Y., Tammi, O., Wrede, J. 1972. Estetiikan kenttä. WSOY, Porvoo.

Koistinen Tiiu. Happening taiteenlajina (verkkodokumentti). Jyväskylä: Jyväskylän yliopisto (viitattu 7.12.2005)

Saatavissa: <http://www.cc.jyu.fi/~tiiukois/taidel.htm>

Pyhtilä, M. 1999. Taiteen kritiikki ja kritiikin taide. Like, Helsinki.

Sederholm, H. 2000. Tämähkö Taidetta. WSOY, Porvoo.

Sinkkonen, J. 2005. Elämäni poikana. WSOY, Porvoo.