

KYMENLAAKSON AMMATTIKORKEAKOULU
Restauroinnin koulutusohjelma / Huonekalurestaurointi

Riina Pesari

ASUMINEN JA SISUSTUS 1950-LUVULLA —
Villähteen Kalusto Oy:ssä valmistetun vuodesohvan restaurointi

Opinnäytetyö 2010

TIIVISTELMÄ

KYMENLAAKSON AMMATTIKORKEAKOULU

Restauroinnin koulutusohjelma

PESARI, RIINA

Asuminen ja sisustus 1950-luvulla –

Villähteen Kalusto Oy:ssä valmistetun vuodesohvan restaurointi

Opinnäytetyö

49 sivua + 46 liitesivua

Työn ohjaaja

Lehtori Sirpa Laela

Toimeksiantaja

Juha Pesari

Maaliskuu 2010

Avainsanat

1950- luku, asuntopula, sisustus, vuodesohva, Villähteen Kalusto Oy

Opinnäytetyön lähtökohtana ja samalla restaurointikohteena on Villähteen Kalusto Oy:ssä, Nastolassa, valmistettu, kaarevalinjainen kahdenistuttava, vuodesohva 1950-luvulta. Vuodesohva tyypillisin aikansa tuote ja se löytyi lähes jokaisesta kodista 1950-luvulla. Työssä selvitetään vuodesohvien suosioon vaikuttaneita syitä, joiden selvittäminen aloitettiin aikakauden yleisellä tarkastelulla.

Suurin 1950-luvun asumisolosuhteisiin ja sisustukseen vaikuttanut asia oli sota-ajan vaikutuksesta aiheutunut asuntopula. Tästä johtuen työssä käsitellään sodan vaikutuksia asumiseen ja samalla myös koko sisustuksen kenttään. Luodaan katsaus 1950-luvun huonekalujen tyylipiirteisiin, tyypillisiin huonekaluihin ja huonekalukankaisiin. Vuodesohvista kerrotaan historiaa lyhyesti, perehtyen 1950-luvun vuodesohvamalleihin ja lopuksi restauroitavan vuodesohvan taustaa, tyylipiirteisiin ja valmistuspaikkaan. Lähdemateriaaleina työssä ovat 1950-luvun muotoiluun liittyvä kirjallisuus, asiantuntijahaastattelut sekä aikakauden lehdet ja mainokset.

Vuodesohvan restaurointi toteutettiin vauriokartoituksen viitoittaman restaurointisuunnitelman mukaisesti. Dokumentoinnissa selvitettiin sohvan alkuperäiset materiaalit ja työttekniikat. Itse restaurointityö tehtiin vastaavanlaisia materiaaleja ja tekniikoita käyttäen, vuodesohvan käyttötarkoitus huomioon ottaen. Vuodesohvan tulee toimia istuma- ja vuodekäytössä nyt ja tulevaisuudessa.

Tässä opinnäytetyössä luotu katsaus 1950-luvun asumiseen ja sisustukseen antaa selvän kuvan 1950-luvun ilmapiiristä ja yleisistä olosuhteista. Kodin värimaailman kirjastuminen ja uusien huonekalumallien jatkuva kehittäminen olivat 1950-lukua parhaimmillaan.

ABSTRACT

KYMENLAAKSON AMMATTIKORKEAKOULU

University of Applied Sciences

Restoration

PESARI, RIINA

Living conditions and interiors in the 1950s —

Restoration of convertible sofa manufactured by Villähteen Kalusto Ltd.

Bachelor's Thesis

49 pages + 46 pages of appendices

Supervisor

Lecturer Sirpa Laela

Commissioned by

Juha Pesari

March 2010

Keywords

1950s, living conditions, interiors, furnitures, Convertible sofa, Villähteen Kalusto Ltd

The research for this bachelor's thesis is based on convertible sofas in the 1950s. Reasons for the popularity of convertible sofas were researched by surveying everyday life in the 1950s in general. Particular focus was placed on the living conditions, interiors, and furniture of the 1950s and these were compared with the situation before the wars. The thesis was based on literature, interviews, and magazines and adverts of the 1950s.

The basis and the restoration object of this bachelor's thesis is a convertible sofa from the 1950s. It was manufactured by Villähteen Kalusto Ltd. in Nastola. The convertible sofa in question provided information about stylistic features, its own history, and that of the company which made it.

The restoration of the convertible sofa was carried out by conducting a survey of damage that delineated the restoration plan. Documentation clarified the authentic materials and manufacturing techniques of this sofa. The restoration was carried out by using same types of materials and techniques with which it was originally made. The main priority of this restoration is to extend the age of the convertible sofa so that its 1950s' look remains. The convertible sofa ought to remain in use as both bed and sofa for many years to come.

The research suggested that the wars in the 1940s were the main influence on life in the 1950s. It had an effect on all aspects of people's lives, mainly on their occupation and through that on furnishing. Space and lightness were the definitions for an ideal house in the 1950s which only the few could afford. Convertible sofas were something that everyone was able to provide and, in a sense, escape the prevalent residential conditions by releasing a little more space.

SISÄLLYS

1	JOHDANTO	6
2	ASUMINEN 1950-LUVULLA	7
	2.1 Sodan vaikutukset asumiseen	7
	2.2 Asumisolosuhteet	9
3	HUONEKALUT	11
	3.1 Muotokieli	11
	3.2 Tyypilliset huonekalut	13
	3.3 Huonekalukankaat	15
4	VUODESOHVAT	18
	4.1 Vuodesohvien historiaa lyhyesti	18
	4.2 Vuodesohvat 1950-luvulla	20
	4.3 Huonekalujen valmistajat	22
5	RESTAUROITAVA VUODESOHVA	23
	5.1 Taustatiedot	23
	5.2 Restauroitavan vuodesohvan materiaalit	24
	5.3 Tyylipiirteet	26
	5.4 Villähteen Kalusto Oy	28
6	DOKUMENTOINTI JA VAURIOKARTOITUS	30
	6.1 Valokuvaus ja mittapiirustukset	30
	6.2 Vuodesohvan vauriokartoitus	30
7	VUODESOHVAN RESTAUROINTI	31
	7.1 Restaurointisuunnitelma	31
	7.2 Uuden verhoilukankaan valinta	34
	7.3 Restaurointitoimenpiteet	36
8	TULOSTEN TARKASTELU JA PÄÄTELMÄT	41
	LÄHTEET	43
	KUVALUETTELO	46
	LIITTEET	

LIITTEET

- Liite 1. Arava-asuntojen pohjapiirroksia
- Liite 2. 1950-luvun mainoksia
- Liite 3. Esimerkkejä 1950-luvulla tuotannossa olleista erillishuonekaluista
- Liite 4. Värikaaviot sisutuksen helpottamiseksi
- Liite 5. Värillisiä kuvia sisustuksista 1950-luvulta
- Liite 6. Vuodesohvamalleja
- Liite 7. Vuodemekanismit
- Liite 8. Vauriokartoitus kuvat
- Liite 9. Kapparekisteriotteet: Villähteen Kalusto Oy
- Liite 10. Vuodesohva ennen restaurointia
- Liite 11. Mittapiirustukset
- Liite 12. Askon vakiokankaat vuodelta 1960
- Liite 13. Restaurointitoimenpiteet
- Liite 14. Kustannusarvio restaurointityön materiaaleista
- Liite 15. Vuodesohva restauroinnin jälkeen

1 JOHDANTO

Opinnäytetyöni lähtökohtana on 1950-luvulla Villähteen Kalusto Oy:ssä, Nastolassa valmistettu vuodesohva. Aihe on ajankohtainen, sillä 1940- ja 1950-lukujen esineet ovat paljon esillä muun muassa sisustuslehdissä. Tällä hetkellä suosituimpia ovat design-esineet, mutta restauroitava vuodesohva on jotakin muuta. Se on tavallisen kodin käyttöesine, ajalta, jolloin kaikki tila oli saatava käyttöön. Esine on pieni, käytännöllinen ja kotoisa – sellainen kodinkin tuli olla 1950-luvulla.

Itselleni oli selvää tehdä opinnäytetyö liittyen jollakin tavalla sodan jälkeiseen aikaan Suomessa. Tällöin työ olisi jatkumona seminaarityölleni. Seminaarityössäni tutkin 1940-luvun loppupuolella mieskotiteollisuusopistossa valmistetun kirjakaapin historiaa ja restauroin kyseisen kirjakaapin. Molemmat huonekalut, sekä kirjakaappi, että vuodesohva liittyvät voimakkaasti asuntojen pienuuteen, joka oli todellisuutta kyseisen aikakauden asumisessa.

Opinnäytetyössäni tarkastelen 1950-luvun asumisolosuhteita sodan jälkeisessä Suomessa. Sodan aiheuttama asuntopula ja tilojen ahtaus määritteli sisustuksen tyylin ja uusien huonekalumallien muodon erillishuonekaluina. Suuret kalustot, väljyys ja tyhjät huoneet kuuluivat menneisyyteen tai olivat tulevaisuuden tavoitteena. Työssäni tutkin 1950-luvun muotokieltä, tyyppillisiä huonekaluja ja huonekalukankaita. Pyrin luomaan selkeän kuvan 1950-luvun tyyppillisimmistä huonekaluista verhoiluineen sekä kartoittamaan huonekalujen tyylipiirteitä ja valmistajia.

Tutkimuksia ja kirjallisuutta 1950-luvun vuodesohvien kehityksestä ja historiasta ei juuri ollut, joten käytän löytämäni materiaalia eli lehtiä ja mainoksia vuodesohvista ja huonekalukankaista kertovan osuuden lähdemateriaalina. Vuodesohvien historiaa käsittelevässä osuudessa kerron vuodesohvien kehityksestä vuosisatojen kuluessa. Aihetta on myös jo käsitelty, koulussamme vuonna 2003, valmistuneessa Johanna Korosuon opinnäytetyössä: Sivustavedettävän sängyn restaurointi. Työssään korosuo käsittelee sohasänkyjen kehitystä ja malleja 1900-luvun alkupuolelle asti. Aiheenani on 1950-luvun vuodesohva, joten keskityn 1940- ja 1950-lukujen vuodesohvien kehitykseen ja vuodesohvamalleihin.

Restauroitavasta vuodesohvasta selvitän tyylipiirteet, taustatietoja ja historiaa, sekä valmistuspaikan Villähteen Kalusto Oy:n historiaa. Restaurointityössäni dokumentoin-

nin ja vauriokartoituksen avulla selvitän sohvan materiaalit ja työtekniikat. Dokumentoinnin ja vauriokartoituksen pohjalta muotoutuvassa restaurointisuunnitelmassa otan huomioon vuodesohvan käyttötarkoituksen ja ajanmukaiset materiaalit. Restaurointityön tavoitteena on 1950-luvun henkinen ja vuodesohvan omaan muotokieleen sopiva käyttökelpoinen lopputulos.

2 ASUMINEN 1950-LUVULLA

2.1 Sodan vaikutukset asumiseen

1950-lukua leimaa vahvasti sota aika ja siitä toipuminen. 1950-luvun asumisesta puhuttaessa ei voi sivuuttaa suurinta koko kansaa koskettanutta ongelmaa, asuntopulaa. Tässä osassa kerron asuntopulan taustasta ja ratkaisukeinoista.

Toisen maailmansodan jälkeen alkanut asuntopula kasvoi entisestään jatkosodan päätyttyä. Neuvostoliitolle luovutetuilta alueilta jäi ilman kotia noin 500 000 suomalaista. Suurin osa tästä siirtoväestä sai elantonsa maataloudesta ja Suomea alettiinkin rakentaa uudelleen maaseudulta käsin. Ennen muun väestön asumisolosuhteiden parantamista oli tärkeintä saada uusia koteja siirtoväelle ja rintamamiehille. Tällöin sai alkunsa valtion määräämä maanhankintalaki. Valtio ja yksityiset maanomistajat luovuttivat maata lähes 3 miljoonaa hehtaaria sitä tarvitseville – pääasiassa siirtoväelle ja rintamamiehille. Yksityiset maanluovuttajat saivat korvaukseksi niin kutsutun asevelihinnan, joka tarkoitti ajanmukaista kohtuullista korvausta. Samaan aikaan syntyivät jälleenrakennuksen monumenteiksi sanotut edulliset ja helposti pystytettävät tyyppitalot eli rintamamiestalot. Ne ovat 1,5 kerroksisia, harjakattoisia ja ulkomuodoltaan askeettisia. Erilaista perinteiseen maalaistaloon verrattuna oli, ettei niissä ollut suurta tupaa, johon kaikki toiminta syömisestä nukkumiseen oli keskitetty. Rintamamiestalossa oli funktionalistisen tyylin mukaisesti jokaiselle toiminnalle oma tilansa ja ne toivatkin maaseudulle modernia tunnelmaa. Alun perin rintamamiestalot kehitettiin juuri maalle, mutta myöhemmin ne tulivat edullisuutensa vuoksi myös osaksi kaupunkiasumista. (Saarikangas 2004, 33-34.)

Kun maaseudulla oli asuntotilannetta saatu parannettua, oli se kaupungeissa edelleen huono. Etenkin suuremmissa kaupungeissa oli vielä 1950-luvun alussa vaikea asuntopula, koska rakennustoiminta kaupungeissa oli loppunut lähes kokonaan sodan seura-

uksena. (Kaunis Koti 1951/2, 12; Haataja 1987, 750- 751.) Asuntojen purkaminen oli uusien rakentamista tehokkaampaa, kun pommitusten jäljet siivottiin nopeasti pois (Saarikangas 2004, 33). Vaikka ihmiset joutuivatkin asumaan tilapäisesti väestönsuojissa, oli onni, ettei kerrostaloasuntoja rakennettu 1940-luvulla kovinkaan paljon. Asuntojen suunnitteluun ja materiaaleihin ei ollut mahdollisuutta panostaa ja ne olivat rakenteeltaan hyvin ”koppimaisia”. Esimerkkinä tästä on eräs helsinkiläinen kerrostalo (kuva 1.), jossa kaikki asunnot ovat kooltaan vain 20-40 m² (Kaunis Koti 1951/2, 12.). Tästä erittäin ahtaasta rakennustyylistä luovuttiin sotien jälkeen, kun uusien asuntojen suunnitteluun ja materiaaleihin oli mahdollisuus panostaa aivan eri tavalla.

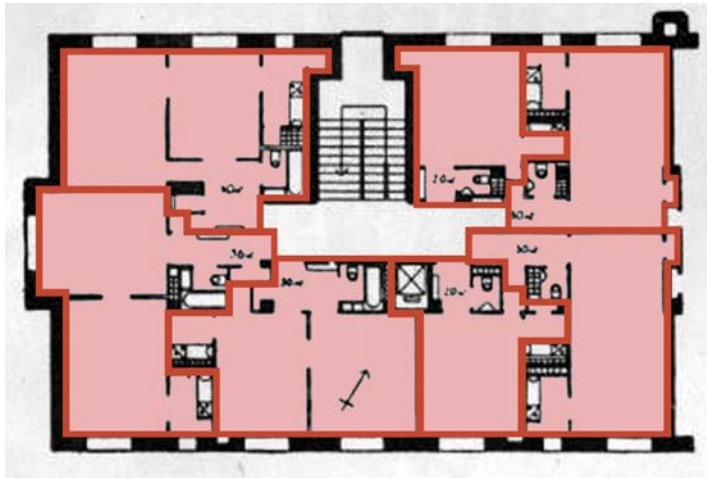

Kuva 1. Kerrostalon yksi kerros, jossa on seitsemän asuntoa. Asuntojen rajat on merkitty punaisella ja pohja vaaleanpunaisella. (Kaunis Koti 1951/2, 12.)

Tärkein kaupunkien asuntopulaa helpottanut asia oli vuonna 1949 käyttöön otettu valtion asuntolainoitusjärjestelmä Arava. Arava-laina oli valtion takaama matalakorkoinen, asuntalojen rakentamiseen saatava laina. Lainan pystyi saamaan yksityishenkilönä omakotitalon tai yhtiönä kerrostalon rakentamiseen. Molemmissa tapauksissa lainan saamisen edellytyksenä rakennettavan asunnon tai asuntojen piti täyttää samat, tarkat laatuvaatimukset. Lainoja ei ollut mittaamattomasti saatavilla, joten kilpailu niistä oli kovaa. Kilpailu oli hyväksi sillä se vaikutti suotuisasti kehitykseen rakennus-alalla ja asuntojen suunnittelussa. Mitä paremmin asuintila oli hyödynnettävissä, sitä paremmin se vastasi asujan vaatimuksia niin sosiaalisesti, kuin rahallisestikin. (Kaunis Koti 1950/1, 3.)

Laatuvaatimusten tarkoituksena oli saada aikaan kaikin puolin asujan elämäntilanteeseen sopiva asunto. Sijainti, pohjaratkaisu, rakenteet ja varustelutaso tulivat olla tarkoituksenmukaisia. Asumiskustannusten edullisuus oli myös erittäin tärkeä seikka. (Kaunis Koti 1950/1, 3.) Kerrostaloasuntojen pinta-ala suureni hieman 1940-luvulla rakennettuihin asuntoihin verrattuna, mutta olivat edelleen melko pieniä perheasunnoiksi. Kerrostaloasunnoissa yksittäisen Arava-asunnon suurin mahdollinen pinta-ala sai olla 100 m² ja vähintään sen piti olla 20 m² (Kaunis Koti 1951/2, 12). Liitteessä 1. on kolme pohjapiirrosta erilaisista Arava-lainalla rahoitetuista kerrostaloasunnoista. Säännökset eivät määritelleet vain asuntojen kokoa yleisesti vaan myös huoneiden koosta oli erilaisia määräyksiä. Esimerkiksi yli 10m² ylittävään huoneeseen, keittiötä lukuun ottamatta, piti mahtua seinän viereen ainakin yksi makuupaikka (Kaunis Koti 1951/2, 12). Tämä tarkoitti sitä, että olohuoneeseen oli mahdollista sijoittaa heteka tai vuodesohva nukkumapaikaksi. Myös viihtyvyys otettiin laajemmaltikin huomioon Arava-asuntoja suunniteltaessa, sillä jokaisessa asunnossa oli oltava ainakin yksi ikkuna aurinkoon päin (Kaunis Koti 1951/2, 12). Tämä kertoi paljon viihtyvyys ajattelusta, mutta myös valoisammasta suhtautumisesta tulevaisuuteen – jälleenrakennuksen aika oli alkanut.

2.2 Asumisolosuhteet

1950-luvulla, kuten aikaisemminkin, ihanne asunto oli tilava, jossa jokaiselle toiminnalle tuli olla oma avara tilansa. Keittiö oli ruoan valmistusta, makuuhuone nukkumisesta ja olohuone seurustelua varten. Tästä ihanteesta jouduttiin usein kuitenkin tinkimään olosuhteiden pakosta, sillä elämisen edellytykset olivat muuttuneet sota-ajan vaikutuksesta. Asumisolosuhteiden ahtaus oli tärkein sisustuksen määrittävä tekijä 1950-luvulla. (Kaunis Koti 1948/1, 30; Paatero 1994, 168.) Keskimäärin asuntojen pinta-ala silloin oli noin 50 m², kun taas, viimeisimmän asumisolosta julkaistun tilaston mukaan, vuonna 2008 vastaava luku oli 79 m² (Tilastot, 2010). Nykyään sisustusta ei määritä enää ahtaus vaan pyrkimys oman maun mukaiseen viihtyisyyteen. Myös 1950-luvulla Viihtyisyys oli erittäin tärkeää, mutta sen luomiseen ei voinut panostaa samalla tavalla kuin nykyään. Tärkeintä oli saada elämisen kannalta välttämättömimmät tavarat mahtumaan asuntoon. Nämä tavarat tuli valita harkiten, sillä esimerkiksi suuret sohvaryhmät tai keittiön kalusteet oli mahdotonta sijoitella järkevästi pieneen tilaan. Tilanpuute ei saanut estää viihtyisän kodin saamista, joten ennen kaikkea oli panostettava sisustusmateriaalien aitouteen ja laadukkuuteen. Tavaroiden määrää

asunnoissa oli rajoitettava, joten jokainen esine oli sitäkin tärkeämpi. Tarkoituksenmukaisuus ja tarkka harkinta esineiden suhteen edesauttoivat viihtyisän kodin syntymistä. (Askon viihtyisä koti-esite 1952; Paatero 1994, 168; Sarantola-Weiss 2003, 104.)

Sota-ajan niukkuuden ja korvikemateriaalien jälkeen kestäväen kehityksen ajattelu alkoi saada kannattajia. Usko tulevaisuuteen oli kova ja jälleenrakennus toi ajatuksen paremmasta huomisesta. Kestävällä kehityksellä tarkoitetaan kehitysmallia, jonka tarkoitus on vastata aikakauden tarpeita, siten ettei vaaranneta tulevien sukupolvien elinolosuhteita. Sen tarkoituksena on elämänlaadun parantaminen kyseisestä hetkestä pitkälle tulevaisuuteen. (Kestävä kehitys 2010.)

1950-luvulla kodin ja perheen merkitys oli hyvin korostunut. Perhearvot korostuivat myös aikakauden mainoksissa (liite 2). Koti ja perhe loivat perustan myös sisustuksellisille kysymyksille, sillä kodista haluttiin luoda ennen kaikkea viihtyisä paikka perheen yhdessäololle (kuva 2. ja kuva 3.). Sisustuksesta ja kodin viihtyisyydestä tuli tärkeä keskustelunaihe, vallitsevien arvojen takia. Tilan puutteesta huolimatta sisustuksella yritettiin luoda ehjä kokonaisvaikutelma tekstiilien ja huonekalujen mittasuhteiden, värin ja muodon kanssa.



Kuva 2. Sohva (Askon joululahjaopas 1958). Kuva 3. Tuoli (Askon joululahjaopas 1958).

1950-luvulla mainonta toi jokaisen ihmisen ulottuville sisustusutuudet (liite 2.). 1950-luvusta puhutaan aikakautena, jolloin suomalainen design sai syntynsä. Tämä ei liittynyt ainoastaan huonekalusuunnitteluun, vaan kaikkeen esinetuotantoon. Huonekalujen lisäksi suurta huomiota saivat myös kodin pienesineistö. Muotokieli oli muut-

tunut kokeilevammaksi myös tekstiileissä, lasissa ja keramiikassa. Pienesineiden tyyli-
 lissä panostettiin keveyteen, käytännöllisyyteen ja nuorekkuuteen. Pienesineistä tuli
 osa sisustusta, joten myös niiden paikkaa ja olemusta mietittiin tarkasti. Kaupungis-
 tuminen vei ajatukset takaisin luontoon. Viherkasvien tulo osaksi sisustusta (kuva 4.)
 toi pienissä kerrostaloasunnoissa eläville tunteen luonnon läheisyydestä. (Kaunis Koti
 1953/2, 26; Sarantola-Weiss 2003, 105.)



Kuva 4. Viherkasvit (Kaunis Koti 1953/2, 26).

3 HUONEKALUT

3.1 Muotokieli

Toisen maailmansodan aiheuttama asuntopula sai huonekaluteollisuuden koko Euroo-
 passa miettimään huonekalujen käyttötarkoitusta ja muotoilua uudelleen. Tästä seurasi
 huonekalujen monikäyttöisyys sekä sirompi ja kevyempi muoto. Huonekalut pieneni-
 vätköooltaan ja mataloituivat. Suomessa 1950-luvun muotoilusta puhuttaessa käyte-
 tään usein termiä moderni muotoilu. Moderni muotoilu koostui funktionalistisesta pe-
 rinteisestä skandinaavisesta muotokielestä. (Seppälä-Kavén 2003, 36-37.)

Euroopassa funktionalistisen tyyliuunnan alkuna pidetään vuoden 1925 Pariisissa jär-
 jestettyä taideteollisuusnäyttelyä. Kyseisessä näyttelyssä esiteltiin ranskalaisen Le
 Corbusierin suunnittelema ihannetalo, josta käytettiin nimitystä asumiskone. Tässä ra-
 kennuksessa tiivistyi funktionalismin ajatus tuotteesta, joka oli valmistettu puhtaasti
 käyttötarkoitustaan varten. Funktionalismin perusajatus oli valmistaa esineitä aidoista
 materiaaleista, vastata muodoltaan käyttötarkoitustaan, sekä sopia teolliseen massa-
 tuotantoon valmistustavoiltaan. (Sarantola-Weiss 1995, 78.) Rakenteeltaan funktiona-

listista tyyliisuuntaa oleva huonekalu oli kevyt ja yksinkertainen. Materiaaleina suositettiin teräsputkea (kuva 5.) ja etenkin Suomessa taivutettua vaneria. Väreinä käytettiin erityisesti mustaa sekä kirkkaita päävärejä.



Kuva 5. Metrisohva (Lahden Puukalusto Oy:n mainos, 1950-luku).

Suomessa funktionalistinen muotoilu sai alkunsa 1930-luvulla, kun aloitettiin yksittäisten, myös sarjatuotantoon sopivien, huonekalumallien suunnittelu. Valmistajat eivät kuitenkaan ajatelleet näiden yksittäisten ja muodoltaan yksinkertaisten huonekalujen kiinnostavan tarpeeksi kuluttajia. Tästä seurasi funktionalismista kehitetty arkipäiväisempi tyyli. Kyseistä tyyliä kutsuttiin uusasiallisuudeksi ja sitä käytettiin usein kokonaisissa olohuoneen kalustoissa, kuten sohvan ja kahden nojatuolin yhdistelmässä. Uusasiallisuudessa muotokielessä funktionalismille tyypillisiä suorita linjoja oli pehmenetty kaarilla. Aikaisemmin pyöreitä kulmia oli vain käsinojissa, mutta myöhemmin ne yleistivät myös muihin huonekalujen osiin. (Miestamo 1981, 54; Sarantola-Weiss 1995, 78.)

Huonekalumuotoilu taantui 1940-luvulla vallitsevan sodan takia. Tuotannossa olevat kalustot olivat peräisin 1930-luvulta, eivätkä vastanneet ajan olosuhteita kokonsa puolesta, mutta menivät kaupaksi kun muutakaan ei ollut. Pian huomattiinkin sellainen epäkohta, että suuret yhtenäiset kalustot eivät mahtuneet järkevästi aseteltuina pieneen yksiöön tai kaksioon. Uusia järkevämpiä malleja oli saatava tuotantoon nopeasti. Näitä pieniin asuntoihin sopivia malleja oli suunniteltu jo ennen sotia mutta ei otettu laajempaan valmistukseen. Niiden aika oli nyt ja pian suunniteltiin uusia tarkoituksenmukaisia yksittäisiä huonekaluja. (Miestamo 1981, 70; Sarantola-Weiss 1995, 78.)

Funktionaalista tyyliä puhtaimmillaan pidettiin kylmänä ja karuna ja sen aika tuli vasta 1950-luvun jälkipuoliskolla. 1930-luvulla suosittua uusasiallista tyyliä suosittiin

edelleen (kuva 6.), sillä se toi mieleen muistoja ajasta ennen sotia. 1950-luvulla kyseinen tyyli ei ollut yhtä koristeellinen kuin 1930-luvulla, vaan pehmeämpi ja romanttinen, sekä mittasuhteiltaan pienempi. Tästä tyylistä hyvänä esimerkkinä on 1950-luvulla suuren suosion saavuttanut sohvakalusto Laila (kuva 7.). Kyseisestä sohvaryhmästä kerrotaan lisää restauroitavan vuodesohvan tyylipiirteitä käsittelevässä kapaleessa 5.3. (Kruskopf 1989, 190; Sarantola-Weiss 1995, 78.)



Kuva 6. Uusiasiallisen muotokielen omaavia sohvia (kaunis Koti 1952/1, 31).



Kuva 7. Sohvakalusto Laila (Miestamo 1981, 65)

3.2 Tyypilliset huonekalut

1950-luku oli erillisten, monikäyttöisten huonekalujen aikaa (liite 3.). Kokonaiset kalustot olivat hävinneet markkinoilta lähes kokonaan, ajan asumisolosuhteisiin sopimattomina, sillä niille ei ollut tilaa järkevästi sijoiteltuna. Erilliset huonekalut mahdollistivat epäsovinnaisemman ja vapaamman sisustuksen ja sopivat näin ollen paremmin pienempiinkin asuntoihin. Huonekalujen monikäyttöisyydestä oli suurin hyöty olohuoneessa, sillä sinne oli usein jouduttu sijoittamaan suurin osa kodin huonekaluista.

Makuuhuoneessa oli tilaa vain sängylle ja keittiö oli puhtaasti ruoanvalmistukseen varattu tila. Olohuone oli lähes aina kodin suurin huone ja samalla ainoa huone johon koko perhe samaan aikaan mahtui. Olohuoneen päätehtävä eli toimia koko perheen seurustelutilana, oli 1950-luvulla sama kuin tänä päivänäkin. Oli sillä kyseisenä aikana paljon muitakin tehtäviä. Se oli harrastus - ja työskentelytila, sekä ruokailu - ja makuuhuone. Lisäksi vain olohuoneeseen kutsuttiin vieraita, joten sen sisustukseen piti kiinnittää erityistä huomiota. (Kaunis Koti 1948/2, 29; Kruskopf 1989, 185; Sarantola-Weiss 2003, 99.)

Kaiken kaikkiaan kotien huonekalut olivat sekoitus uutta ja vanhaa, sillä kaikkia huonekaluja ei ollut varaa tai tarvetta hankkia uusina (Kaunis Koti 1950/1, 8; Paatero 1994, 186-187). Joten hyvin tyypillistä olikin, että samassa tilassa oli useita malliltaan erilaisia huonekaluja. Oli kätevää, että esimerkiksi raskaamman vuodesohva lähetyvillä olevat tuolit olivat kevyitä ja näin ollen helppoja siirtää. Tarkoituksenmukaisuus tuli hyvin esille pienikokoisissa ja kevytrakenteisissa huonekaluissa. Puhuttiin tyyppi-huonekaluista, jotka käsittivät monikäyttöiset pikkutuolit, yleispöydät ja tavallaan myös vuodesohvat. Kyseisiä huonekaluja voitiin käyttää moniin eri tarkoituksiin kuten ruokailuun ja työskentelyyn. Joitakin yleispöytiä oli mahdollista käyttää myös pyykinkuivatukseen kuten kuvassa 8. (Kruskopf 1989, 185; Sarantola-Weiss 1995, 151.)



Kuva 8. Tyypillinen 1950-luvun olohuone (Kruskopf 1989, 185).

1950-luvun loppupuolella kokonaiset sohvaryhmät yleistyivät samalla, kun yleinen elintasokin nousi. (Miestamo 1981, 121; Turkka et al. 2006, 27-29.) Suuremmat asunnot mahdollistivat niin kutsutun ”hukkatilan”, joka käsitti esimerkiksi erillisen ruokasalin. Suurempaan asuntoon oli mahdollista ja järkeväkin hankkia kokonainen sohvaryhmä ja keittiökalusto. 1950-luvun eleeen ja siro estetiikka sai väistyä 1960-luvun

myötä. 1960-luvulla muotokieli uudistui, yksittäiset esineet suurenivat ja verhoilluista huonekaluista tuli muodoiltaan muhkeampia.

3.3 Huonekalukankaat

Verhoillut huonekalut olivat yksi kalleimmista kotiin hankittavista esineistä, joten niiden päällyskankaiden valintaan tuli kiinnittää erityistä huomiota (Mäenpää 1953, 120.). Huonekalua ostettaessa, kankaan sai usein valita omien mieltymystensä mukaan melko suuresta väri- ja materiaalivalikoimasta. Kankaan piti kestää kulutusta, likaa ja vaa-loa, sekä olla väritykseltään ja kuvioinniltaan ajaton. Huonekalujen päälliset tuli valita ajatellen, että ne kestävät käyttöä ja katsella jopa vuosikymmeniä.

Huonekalukankaiden materiaaleina olivat pääasiassa villa, puuvilla, pellava sekä uudet tekokuidut kuten polyesteri. Kankaiden materiaalivalinnassa 1950-luvulla oli tärkeää miettiä niiden värjäytymisominaisuuksia ja valonkestävyyttä. Parhaat ominaisuudet olivat luonnonmateriaaleilla, kuten villalla, silkillä, puuvillalla ja pellavalla. (Kaunis Koti 1957/4, 18.) Nämä materiaalit olivat luonnonmukaisempia sekä niiden värikäsittely tuli myös edullisemmaksi kuin tekokuiduilla. Tekotavaltaan huonekalukankaat olivat sekä käsinkudottuja, että tehdasvalmisteisia. Laadullisesti ne olivat yhtä hyviä, kokonaisvaikutelma vain oli erilainen. Käsinkudotut kankaat olivat pinnaltaan elävämpiä ja ne antoivat sisustukselle taiteellisemman vaikutelman. Käsinkudotut kankaat olivat myös tehdasvalmisteisia kankaita kalliimpi, taideteokseen verrattava hankinta. (Mäenpää 1953, 118.)

Muodikkaimpia huonekalukankaita olivat villasta ja puuvillasta valmistetut kankaat. Muoti ei kuitenkaan mennyt aina yhteen kuluttajan sisustusmaun kanssa, vaan edelleen käytettiin 1940-luvulla suosittuja materiaaleja. Käytetyimpiä materiaaleja olivat plyysi, joka on samalla tavalla sametin kanssa valmistettu nukkapintainen materiaali, mutta edullisempi hinnaltaan. Plyysissä lyhyet päällepäin jäävät kudossilmukat on leikattu auki. 1950-luvulla plyysi valmistettiin puuvillasta, silkistä, mohairista ja synteettisistä materiaaleista (Edwards 2007, 164). Suosittua oli myös epingle (kuva 9.), joka on karkeaa yksiväristä tai kuvioitua villakangasta. Kangas on valmistettu samalla periaatteella kuin plyysi, mutta lyhyet kudossilmukat on jätetty leikkaamatta. Epingle oli erittäin vahvalaatuista, mutta haalistui ajan myötä voimakkaasti. (Edwards 2007, 86; Tuomi 2010.)



Kuva 9. Epinglellä verhoiltu 1950-luvun pikkutuoli (Avotakka 2010).

Plyysin sopivuus uuteen moderniin muotokieleen oli kyseenalaista. Suoralinjaisuutta ei haluttu häivyttää pehmeällä vaikutelmalla, joka plyysistä tuli. Muotoilultaan yksinkertaisissa huonekaluissa käytettiin yleensä pinnaltaan karheita villakankaita. Plyysi sopikin erittäin hyvin kaarevalinjaisiin huonekaluihin, korostamaan kaarien pehmeyttä. (Kaunis Koti 1950/1, 13.)

Ajattomuuden ollessa avainasemassa kankaiden värivalinnassa, yksiväriset kankaat olivat käytetyimpiä. Ne sopivat parhaiten kaunismuotoisiin huonekaluihin, tuoden esiin niiden parhaat puolet. (Mäenpää 1953, 120-121.) Kuviollisia kankaita ei juuri huonekalukankaissa näkynyt raidallisia kankaita lukuun ottamatta. Raidalliset kankaat olivat muodikas ja kepeä valinta verhoilumateriaaliksi ja se sopi parhaiten raskaslinjaisiin huonekaluihin keventämään vaikutelmaa. Raidallisia kankaita ei kannattanut valita jokaiseen kodin huonekaluun. Parhaan lopputuloksen saavutti yhdistelemällä yksivärisiä ja raidallisia kankaita, etenkin jos huoneessa oli useampia samantyyllisiä ja -kokoisia huonekaluja. (Kaunis Koti 1950/1, 13.)



Kuva 10. Raskaslinjaisen vuodesohvan ulkonäkö kevenee raidallisella kankaalla (Kaunis Koti 1950/1, 28).

1940-luvulta poiketen värien käyttö yleistyi ja niitä saatettiin käyttää paljonkin samassa huoneessa, mutta kuitenkin hyvin harkitusti. Värien käyttöön apua löytyi erilaisten värikaavioiden muodossa (liite 4.). Kaavioilla opastettiin valitsemaan sopivat värit eri huoneisiin esimerkiksi yhden värin eri sävyillä ja vastaväreillä sisustaen. Keittiöön valittiin yleisesti ottaen asiallisia ja puhtaita värejä, usein sinistä ja valkoista. Olohuoneessa (kuva 11.) värien käytön yleistymisen näkyi selvimmin, siellä hyvin rohkeatkin värisävyt ja niiden yhdistelmät olivat käytettyjä (liite 5.).



Kuva 11. Olohuone (Kaunis Koti 1952/3, 25).

Värillisiä valokuvia 1950-luvun esineistä ei ollut helppoa löytää, vaikka niistä paljon puhuttiinkin sen aikaisissa lehtiartikkeleissa ja sisustusoppaissa. Värikuvien käyttö mainoksissa ja lehdissä yleistyi vasta 1950-luvun loppupuolella, joten selvitin 1950-luvun huonekalukankaiden suosituimpia värejä keskustelemalla eläkkeellä olevan verhoilijan Antti Tuomen kanssa. Tuomi on toiminut verhoilijana 1950-luvulta, 2000-luvulle asti, joten selvitin myös mikä on tämän päivän suosituin verhoilukangas. 1950-luvulla selvästi suosituin väri oli tumma punainen. Myös tumma vihreä (kuva 12.) oli paljon käytetty. Yleisiä värejä olivat myös valkoinen ja musta, joita käytettiin samassa huonekalussa myös yhdistettynä muihin väreihin. Esimerkiksi sohvan selkänöjan takaosa oli erivärinen muuhun sohvaan nähden. Ajattomuus on edelleenkin hyvin tärkeä kriteeri huonekalukangasta valittaessa. Tämä ilmenee myös 2000-luvun suosituimmasta verhoilukankaasta, joka on ristiin kudottu ja väriltään valkoinen (kuva 13.). (Tuomi 2010.)

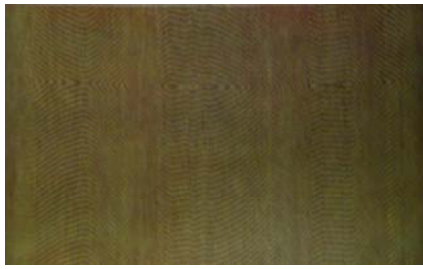

Kuva 12. Tummanvihreä huonekalukangas
(Kaunis Koti 1952/3, 20).



Kuva 13. Orientin valkoinen
Connors- kangas (Orient).

4 VUODESOHVAT

4.1 Vuodesohvien historiaa lyhyesti

Vuodesohvat ovat vuosisatoja kestäneen kehitystyön tulosta, joka on saanut alkunsa Keski-Euroopassa 1400-1500-luvuilla tunnetuista levitettävistä tolppa- (kuva 14.) ja penkkisängyistä (kuva 15.). Levitettäviä tolppa- ja penkkisänkyjä kehityksessä seurasivat sohvasängyt, joiden kehitystyön tulosta vuodesohvat ovat. (Sammallahti 2006, 81.)



Kuva 14. Tolppasänky (Sammallahti 2006, 87).



Kuva 15. Penkkisänky (Sammallahti 2006, 82).

Suomessa sohvut olivat melko harvinaisia vielä 1700-luvulla. 1800-luvulla sivustave-
dettävät sohväsängyt (kuva 16.) yleistyivät talonpoikaisiin rakennuksiin tehtävien sa-
lien ja kamarien myötä. Eri puolilla Suomea sohväsängystä oli lukemattomia meneil-
lään olevan tyyliuunnan mukaisia muunnoksia. Perusrakenteeltaan sohväsänky toimii
samoin kuin levitettävä tolppasänkykin. Molemmat rakentuvat neljästä kulmatolpasta
joita yhdistävät neljä vaakapuuta. Sohväsänky muodostuu kahdesta osasta ja siinä on
usein umpinainen, keskeltä korkeampi selusta. Umpinaiset ovat usein myös sohväsän-
gyn päädytkin. Sohväsänkyyn kuuluva, laitoihin tai selustaan kiinnitettyä pohjalautaa
pitkin liu'utettava, veto-osa työnnetään päivisin sohvun sisään. Tällöin sängyn voi kat-
taa kannella. Otettaessa kannen pois ja levitettäessä veto-osan voi sohväsänkyä käyt-
tää vuoteena. Kyseinen rakenne oli suosittu sohväsängyissä 1900-luvun alkupuolelle
asti ja siitä tehtiin erilaisia muunnoksia eri puolilla Suomea.

Pehmustetut vuodesohvat saivat vaikutteensa 1700-luvun Ranskassa valmistetun Ca-
napé leposohvan eri muunnoksista. Sohvun muotokieli laajeni tyylihuonekaluissa ensi-
tavallisiin pehmustettuihin sohviin ja vasta myöhemmin niistä valmistettiin kääntyvil-
lä käsinojilla varustettuja sohvia (kuva 17.). Kaiken kaikkiaan voidaan sanoa, että ai-
kakauden vallitseva tyyli variaatioineen esiintyi myös vuodesohvissa.



Kuva 16. Sohväsänky (Sammallahti 2006, 89).



Kuva. 17. Sohva, kääntyvillä käsinojilla (Sammallahti 2006, 132).

1930-luvulla aloitettiin hetekoiden eli teräsputkista valmistettujen ja verkkopohjalla varustettujen istumiseen ja nukkumiseen tarkoitettujen yleishuonekalujen valmistus. Hetekoiden valmistus aloitettiin Helsingin Teräshuonekalutehtaassa eli Heteka Oy:ssä. Heteka Oy:n valmistamissa sängyissä/sohvaelementeissä oli aina yrityksen leima. Tämä oli syynä, miksi kyseistä rautaputkista ja teräsverkosta valmistettua huonekalua kutsutaan yleisesti hetekaksi. (Hetekat 2010.)

4.2 Vuodesohvat 1950-luvulla

Tilanpuutteen takia olohuoneeseen piti saada nukkumapaikkoja yhdelle tai useammalle perheenjäsenelle, joten tavallista vain istumakäyttöön soveltuvat sohvia ei löytynyt monestakaan asunnosta 1950-luvulla. (Turkka et al. 2006, 28.) Tavallista sänkyä laitoineen olohuoneeseen ei ollut järkevää sijoittaa, koska nukkumapaikan piti toimia päivisin istuimena. Tilan vähyydestä huolimatta oli otettava huomioon vuodesohvan kaksi käyttötarkoitusta suunniteltaessa sen paikkaa olohuoneessa. Paikan piti olla suojaisa ja poissa kulkureittien ja vetoisten paikkojen luota. (Kaunis Koti 1948/2, 28-29.)

1940-luvun loppupuolella ja 1950-luvun alussa kotien tavallisin huonekalu oli heteka (kuvat 18-20.). Hetekan suosio perustui helppouteen. Kauniilla sängynpeitteellä ja muutamalla suurella tyynyllä siitä sai sohvamaisen elementin olohuoneeseen. Iltaisin heteka ei vaatinut mitään erityisiä toimenpiteitä nukkumaan mennessä ja niitä pystyi myös laittamaan kaksikin peräkkäin nukkumapaikkojen puutteessa. Vuodesohvien kehitys syrjäytti hetekat, joiden helppokäyttöisyys ei voinut korvata puuttuvaa käyttömukavuutta vuoteena ja istuimena. Hetekat muuttivat muotoaan ajan kuluessa, eivätkä ne olleet istuessakaan järin mukavia, puuttuvan selkänöjan vuoksi. (Hetekat 2010; Kaunis Koti 1952/4, 17.)



Kuva 18. Heteka (Hetekat 2010).



Kuva 19. Heteka päivällä
(Kaunis Koti 1952/1, 17).

Kuva 20. Hetekat (Kaunis Koti 1952/4, 17).

Vuodesohvamallien kehittyessä ja lisääntyessä (liite 6.) ne syrjäyttivät hetekat 1950-luvulle mentäessä. Kyseisen aikakauden sisustuslehdissä ja -kirjallisuudessa vuodesohvat mainittiinkin lähes aina asumiseen liittyvissä artikkeleissa. Eikä aina positii-visessa merkityksessä, niin hyvä keksintö kuin se olikin. Vuodesohvan käyttäminen osana sisutusta jakoi mielipiteitä erityisesti kauneuden näkökulmasta. Vuodesohva tuntui olevan ”välttämätön paha” jokaisessa asunnossa. Vuodesohvien ulkonäköä pidettiin usein raskaana ja nukkumiseen se oli liian epämukava. Vuodesohvien suosio perustuikin yleensä puhtaasti sen monikäyttöisyyteen, sivuuttaen kauneusnäkökulman. (Kaunis Koti 1952/4, 17-19.)

Vuodesohvien suunnittelussa oli otettava huomioon monta asiaa: nukkumismukavuus, muunneltavuuden helppous, miellyttävä istuminen ja kaunis ulkonäkö. Ei ollut helppoa saada näitä kaikkia ominaisuuksia mahtumaan yhteen huonekaluun. Vuodesohvien kehitystyö oli valtavaa ja 1950-luvulle mentäessä niistä oli kehitetty lukemattomia malleja ja muunnoksia erilaisine vuodemekanismeineen (liite 7.). Joissakin vuodesohvissa vuodemekanismin helppouteen oli panostettu liikaa ulkonäön kustannuksella. Usein myös istumismukavuudesta jouduttiin vuodesohvissa tinkimään, etenkin jos vuodesohvassa nukuttiin vakituisesti. (Kaunis Koti 1950/1, 29; Mäenpää 1953, 67.)

1950-luvulla uudemmat, ohuesta teräslangasta kudotun jousituksen sisältävät, vuodesohvat (kuva 21.) vastasivat nukkumis-ominaisuuksiltaan aikakauden parhaita sängynpatjoja. (Mäenpää 1953, 68.) Vuodesohva ei kuitenkaan koskaan voinut korvata tavallista sänkyä kaikilta ominaisuuksiltaan. Jos tilaa oli tarpeeksi tavalliselle sängyl-

le, se hankittiin. Vaikka vuodesohva olisi kaunis ja nukkumistarkoitukseenkin sopiva, sen käytössä joutui näkemään vaivaa. Vuodesohva oli aina iltaisin avattava ja aamulla muutettava takaisin sohvaksi. Harvat jaksoivat tehdä tätä operaatiota joka aamu ja ilta, jos se ei ollut aivan välttämätöntä. Oli toki niitäkin jotka tahtoivat välttämättä kotiinsa niin kutsutun edustustilan kuten ruokasalin. Tähän tarkoitukseen oli, pienien asuntojen valtakaudella, usein uhrattava kodin ainut makuuhuone.



Kuva 21. Uudella Dux-jousitetulla patjalla varustettu vuodesohva (Enso-Gutzeit Oy:n mainos, 1950-luvulta).

4.3 Huonekalujen valmistajat

1950-luvulla huonekaluteollisuus keskittyi Lahden seudulle, Helsinkiin ja Etelä-Pohjanmaalle, eli suurimpiin asutuskeskuksiin, joissa oli pitkät perinteet huonekaluteollisuuden alalla. Suurimmat huonekalujen valmistajat 1950-luvun puolellavälissä olivat: Askon Tehtaat Oy, Enso Gutzeit Oy, OTK:n Puu Oy, Vakiopuu Oy, Sopenkorpi Oy, Lahden Puukalusto Oy, Kolho Oy, Keravan Puuseppätehdas, Huonekalutehdas Häkli Oy ja SOK:n Kalustotehdas. Kaikkiaan huonekaluja valmistavia tehtaita Suomessa oli silloin 143 kappaletta. (Sarantola-Weiss 1995, 142.)

Huonekalujen valmistajat olivat jakautuneet 1950-luvulla selvästi kahteen eri ryhmään – suuriin ja pieniin valmistajiin. Pienemmät valmistajat pystyivät ennen uusien materiaalien, kuten vaahtomuovin ja vanerin valmistusta aloittamaan toimintansa hyvin pienelläkin pääomalla. Uusien materiaalien ja niiden valmistukseen tarvittavan kaluston myötä ero pienien ja suurien yritysten teknisessä valmiudessa kasvoi. (Sarantola-Weiss 1995, 145.)

Sota-ajan jälkeen huonekaluteollisuuden luonne muuttui. Sota-aikana tyypillinen puusepänyritys teki hyvin monenlaisia tuotteita, tilauksen mukaan. Samasta yrityksestä pystyi ostamaan sänkyjä, kaappeja, suksia, ovia, ikkunoita tai jopa ruumisarkkuja. Erikoistyökalojen ja koneiden tullessa markkinoille yritykset alkoivat selkiyttää linjaansa ja 1950-luvun puolen välin jälkeen yksi yritys teki vain yhdentyypisiä töitä, kuten kiintokalusteita tai erillisiä huonekaluja. (Sarantola-Weiss 1995, 142.) Kehitystyö uusien erillisten huonekalumallien tuotantoon saamiseksi kasvoi. Tämä myös osaltaan helpotti vuodesohvien suosion syntymistä, sillä sotien jälkeen 1950-luvulla huonekaluteollisuudella ei ollut valmiita ajan henkeen sopivia erillisiä huonekaluja tuotannossa. Uusia erillisiä huonekalumalleja oli suunniteltava tarpeen mukaan. Vuodesohvilla oli kova kysyntä, sillä niitä tarvittiin korvaamaan ainakin yhden perheenjäsenen vuode melkein jokaisessa kodissa. (Miestamo 1989, 4.)

5 RESTAUROITAVA VUODESOHVA

5.1 Taustatiedot

Vuodesohva on ostettu sadalla eurolla, vuonna 2008, Lappeenrannassa sijaitsevasta käytettyjen huonekalujen vähittäismyyntiliikkeestä Vaihto-Hallista. Vuodesohva oli ostettaessa verhoiltu vaaleanharmaalla kankaalla ja näytti päällisin puolin olevan hyvässä kunnossa. Vuodesohvan myyjä vakuutti sohvan olevan Askon mallistoa, mutta sohva tarkemmin tutkittaessa varmistui sen valmistuspaikaksi Villähteen Kalusto Oy (kuva 22.).



Kuva 22. Sohvasta kaksin kappalein löytynyt leima (Pesari 2010).

Villähteen Kalusto Oy aloitti verhoiltujen huonekalujen valmistuksen vuonna 1956. joten Restauroitavana oleva vuodesohva on valmistettu aikaisintaan kyseisenä vuonna. Vuodesohva on vielä tehty pääasiassa käsityönä, sillä täyttö on tehty perinteisen verhoilun tekniikoita ja materiaaleja käyttäen. (Lahti 1959, 6.)

Villähteen Kalusto Oy:stä ei löytynyt asiakirjoja liittyen valmistettuihin malleihin, joten tarkkaa valmistusvuotta on mahdotonta sanoa. Tyylipiirteiltään vastaavia sohvamalleja valmistettiin jo ennen 1950-lukua (ks. kappale 3.1), joten kyseinen vuodesohva on varmasti valmistettu ennen 1960-lukua. 1960-luvulla muotokieli muuttui runsammaksi ja kokonaiset sohvakalustot valtasivat markkinat. Materiaalit muuttuivat ja tekniikat yksinkertaistuivat. Teollisesti lastulevystä valmistetut, vaahtomuovilla täytetyt sohvut valtasivat markkinat. (Miestamo 1981, 121.)

Vuodesohvissa vuodemekanismin toimivuus on erittäin tärkeä asia. Restauroitavassa vuodesohvassa mekanismi on erittäin yksinkertainen. Levitettävä osa on rungossa kiinni takimmaisesta osastaan. Rungon molemmissa sisäreunoissa on molemmin puolin 27 cm pitkät urat (kuva 23.), joiden vastakappaleet ovat molemmin puolin takimmaisesta vuodeosaa. Vuodeosa liu'utetaan uriin perille asti ja lukitaan molemmin puolin paksusta metallilangasta tehdyillä tapeilla, jotka työnnetään uran toiselle puolelle tehtyihin reikiin (kuva 24.).

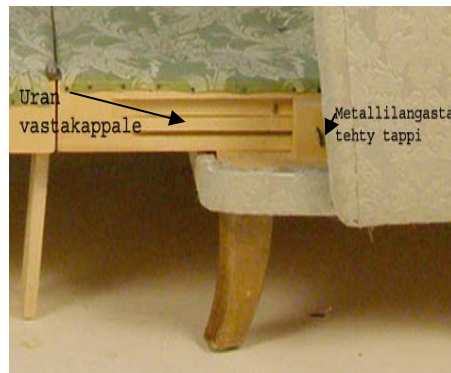
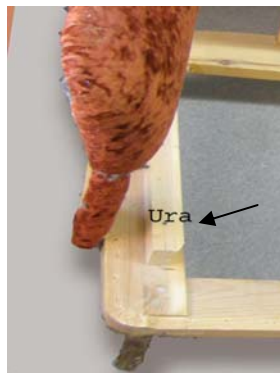

Kuva 23. Ura (Pesari 2010). Kuva 24. Uran vastakappale ja metallilangasta tehty tappi (Pesari 2010).

5.2 Restauroitavan vuodesohvan materiaalit

Vuodesohvan päällyskankaana oli hopeanharmaa damasti (kuva 25.) eli itämaisilla kuviolla kirjailtu yksivärinen kahdesta eri materiaalista valmistettu kangas. Kankaan kuviointi syntyy omanlaisellaan kudontatekniikalla, kudelankojen muodostaessa saman kuvion loimilankojen kanssa eri puolille kangasta peilikuvana. Alkuperäinen damasti valmistettiin villasta ja silkistä, puuvillasta ja silkistä tai pelkästä puuvillasta. Si-

tä käytettiin huonekalujen päällisten lisäksi muun muassa verhoissa. 1950-luvun jälkeen damasti valmistettiin usein viskoosista ja puuvillasta siten, että kuviot olivat puuvillakudetta ja pohja oli viskoosia. 1950-luvulla damastia käytettiin erityisesti tyylihuonekalujen verhoilussa. (Edwards 2007, 71-73; Hakala et al. 2007, 125.)

Verhoilukankaan päälle sohvan keskikohtaan ja alaosaan tyynymäisyyden vaikutelmaa korostamaan oli käsipistoin ommeltu nyöriä (kuva 26.). Selkänojaan oli läpiomeltu päällystetyt napit (kuva 27.), joita on yhteensä kymmenen kappaletta.



Kuva 25. Damasti (Pesari 2010).



Kuva 26. Nyöri (Pesari 2010).



Kuva 27. Päällystetty nappi (Pesari 2010).

Vuodesohvan jalat ovat tummanruskeaksi petsattua ja nitroselluloosalakalla käsiteltyä koivua. Vuodesohvan kehikko ja istuinosan reunan nurkkapuut ovat mäntyä. Mänty on pehmeää ja sen yleissävy on punertava. Männyt syykuviointi on selvempää ja tummempaa kuin esimerkiksi koivulla. Istuinosan reuna on koivuvanerilla päällystetty mäntyrimoista valmistettua kimpilevyä (kuva 28.). Kimpilevy eli rimalevy eli se liimattu yhteen kapeista rimoista, siten että vierekkäisten rimojen puunsiyöt ovat eri suuntiin. Tästä johtuu kimpilevyn tasainen eläminen.



Kuva 28. Kimpilevy (Pesari 2010).

Sohvan päällimmäisen verhoilukankaan alla on kauttaaltaan plyysi-kangas (ks. 3.3 Huonekalukankaat). Plyysin alla on keskitiheä juuttikangas molemmin puolin täytemateriaalia. Selkä- ja käsinojissa täyteenä on meriheinä (kuva 29.). Täyteenä is-

tuinosassa oli puulastu, joka on luultavasti materiaaliltaan haapaa. Pintatäyteenä oli käytetty harmaavanua kauttaaltaan sohvassa. Lisäksi istuinosassa plyysin päälle oli liimattu vaahtomuovipehmustus (ks. liite 8, kuva 40.). Vaahtomuovipehmustetta on lisätty myös selkänöjan taakse pitämään selkänöja ryhdikkäämpänä (ks. liite 8, kuva 45.).



Kuva 29. Käsinojan täyterrokset: Meriheinä, juuttikangas, harmaavanu ja plyysi (Pesari 2010).

5.3 Tyylipiirteet

Vuodesohvista puhuttaessa, niiden esteettisyys on yleensä kyseenalaistettu. Ennenmin on keuhuttu nukkumismukavuutta, kuin kaunista ulkomuotoa. Restauroitava vuodesohva tekee mielestäni tässä poikkeuksen. Sitä ei välttämättä edes huomaa vuodesohvaksi, ennen hyvin läheistä tarkastelua. Muotoilultaan restauroitava vuodesohva edustaa 1950-luvun alkupuolella hyvin suosittua tyyliä – funktionalismin tyylyteltyä versiota, josta käytetään nimitystä uusasiallisuus (ks. 3.1 Muotokieli). Vuodesohvassa on kyseiselle tyyliille ominaisia suorita linjoja, sekä pehmeyttä antavia kaarevia linjoja.

Restauroitava vuodesohva (kuva 30.) muistuttaa hyvin paljon Askon valmistamaan sohvakalustoon Lailaan (kuva 31.) kuuluvaa sohvia. Laila oli eniten myyty sohvakalusto vuosien 1947 ja 1956 välisenä aikana ja se viehätti kuluttajia erityisesti kodikkuudellaan ja lämpimillä sävyillään. (Miestamo 1981, 64.) Restauroitavassa vuodesohvassa, kuten Laila-sohvaryhmässäkin ovat kaarevalinjaiset selkä- ja käsinojat ja yleisvaikutelma on sopivan hienostunut, mutta kuitenkin helposti lähestyttävä. Molemmissa sohvilla alkuperäisenä verhoilukankaana on pehmeän ja kodikkaan vaiku-

telman antava plyysi (ks. kappale 3.3). Kyseisen muotokielen suosio kertoo paljon ihmisten sisustuksellisista mieltymyksistä kyseisenä aikana. Kauneuden kaipuu tuli esille mieltymyksenä kodikkaisiin ja pehmeälinjaisiin huonekaluihin. (Sarantola-Weiss 1995, 149.)



Kuva 30. Restauroitava vuodesohva (Pesari 2010).



Kuva 31. Sohvaryhmä Laila (Sarantola-Weiss 1995, 64).

1950-luvun mainoksia ja lehtiä läpi käymällä huomaa, että vuodesohvat (liite 6, kuvat 31. ja 32.) ovat hyvin pelkistettyjä muodoltaan, kun taas tavalliset sohvot ja nojatuolit (liite 3, kuva 7.) ovat usein siroja ja kaarevalinjaisia, kuten restauroitavakin sohva.

Vuodesohvat ja niiden mainostaminen yleistyivät 1950-luvun puolivälin jälkeen. Samaan aikaan markkinoille tuli uusi täytemateriaali, vaahtomuovi. Ennen vaahtomuovitäytteisiä vuodesohvia, mainoksissa näkyi edellinen suosikki olohuoneen kaluste – heiteka. Restaurointikohteen kaltaista vuodesohvaa ei mainoksissa ole näkynyt. Tämä

johtuneen kyseisen mallin korkeammasta hinnasta, joka selittyy korkealaatuisilla materiaaleilla ja perinteisellä, hidastekoisella verhoilutekniikalla. Vaahtomuovi oli edullista ja sitä oli helppo ja nopea työstää. Vaahtomuovin keksimisen jälkeen restauroitavan vuodesohvamallin kaltaisten huonekalujen teko hiipui. Markkinoilla oli, myös muusakin kuin vuodesohvissa, suoralinjaisia ja yksinkertaisia huonekaluja (kuva 32.). (Sarrantola-Weiss 1995, 144.) Vaahtomuovin keksiminen lisäsi entisestään suoralinjaisen muotokielen käyttöä, perinteisemmän tyylin ja luonnonmukaisempien materiaalien kustannuksella. 1950-lukua voidaankin mielestäni pitää viimeisenä vuosikymmenenä, jolloin yleisempää oli luonnonmateriaalien kuin synteettisten materiaalin käyttö.



Kuva 32. Suoralinjaisia olohuoneen huonekaluja (Askon huonekaluesite, 1955).

5.4 Villähteen Kalusto Oy

Villähteen Kalusto Oy aloitti toimintansa vuonna 1945 Villähteen kylässä, Nastolassa (liite 9.). Yhtiön perustajajäsenet olivat Kaarlo Julius Laine, Kaarlo Olavi Nieminen sekä Kaarlo Armas Laine. Kaarlo Nieminen toimi yhtiön työnjohtajana, Kaarlo Julius Laine toimitusjohtajana ja Kaarlo Armas Laine teknillisenä johtajana. Toimintaperiaatteena yhtiöllä oli myydä ja valmistaa kaikenlaisia huonekaluja tehdasmaisesti. (Kaupparekisteri ote, 1945.) Toiminnan alkaessa tehdasrakennus oli kolmikerroksinen ja sijaitsi paikalla, jota kutsuttiin Tehtaanmäeksi. (Lahti 1959, 6; Villähteen Kalusto Oy:n historia 2010.)

Aloittaessaan tehdas keskittyi ainoastaan välttämättömyystarvikkeiden tuotantoon valitsevan pula-ajan ja siitä johtuvan raaka-ainepulan takia. Olojen parantuessa tehdasta laajennettiin moneen kertaan. Vuonna 1949 oman rakennuksensa sai tehtaan kuivamo ja vuonna 1953 rakennettiin lisää tilaa koneistusta ja pintakäsittelyosastoa varten. Tehdas aloitti käyttämiensä raaka-aineiden sahauksen itse, kun tehtaalle hankittiin oma saha vuonna 1954. Kaksi vuotta myöhemmin tehdas osti pienviljelijäyhdistyksen

kiinteistön naapurista ja laajensi sen verhoomokseen. Silloin aloitettiin verhoiltujen huonekalujen ja kokonaisten keittiökalustojen valmistaminen. (Lahti, 1959, 6.) Villähteen Kalusto Oy, kuten useat muutkin pienet huonekalujen valmistajat 1950-luvulla, valmistivat samantyyllisiä huonekaluja, kuin isommatkin valmistajat (kuva 33.) Villähteen kalusto oy:ssä valmistetut nojatuolit, jotka muistuttavat suuresti Askon valmistamaan Pormestari- sohvakalustoon kuuluvia nojatuoleja.



Kuva 33. Villähteen Kalusto Oy:ssä valmistetut nojatuolit (Villähteen Kalusto Oy:n kaksi nojatuolia 2010).

Villähteen Kalusto Oy koko monia suuria muutoksia vuosien varrella. Vuonna 1961 Villähteen Kalusto Oy:n yhtiöjärjestystä muutettiin siten, että sen uudeksi toiminimeksi tuli Vilka Oy (liite 9.). Alkuperäisistä perustajista jäljellä oli ainoastaan Kaarlo Nieminen, josta muiden alkuperäisten osakkaiden vaihtumisen myötä tuli toimitusjohtaja. Yhtiön toimintaperiaate oli edelleen sama, eli valmistaa ja myydä huonekaluja tehdasmaisesti. Vuonna 1973 tapahtui suurin ja lopullisin muutos yhtiön historiassa, kun Vilka Oy yhdistettiin osaksi Asko Osakeyhtiötä Vilka Oy:n toiminimen olemassa olo lakkasi (liite 9.). Tällöin Asko sai kaikki oikeudet, sekä kaiken kiinteän ja irtaimen omaisuuden joka oli aikaisemmin Vilka Oy:n omistuksessa. (Kaupparekisteri otteet, 1961-1973.)

Kaupparekisteriotteita tarkastelemalla voidaan todeta, että Villähteen Kalusto Oy kasvoi vuosi vuodelta suuremmaksi yhtiöksi aina Askon kanssa yhdistymiseensä saakka. Aloittaessaan Villähteen Kalusto Oy:n osakepääoma oli 400 000 markkaa ja vuonna 1968, nimen ollessa Vilka Oy osakepääoma oli noussut 600 000 markkaan. Kun Asko Osakeyhtiö osti Vilka Oy:n oli Vilka Oy:n osakepääoma jo 1 800 000 markkaa. Askoon verrattuna Vilka Oy, ei ollut kuitenkaan yritys edes yhdistämisvuotenaan, sillä Askon osakepääoma oli silloin 13 000 000 markkaa. (Virallinen Lehti 1973, 42.)

Vuonna 1956 aloitettu keittiökalusteiden valmistus Vilka Oy:n tuotemerkin alaisuudessa oli voimissaan vielä Askolle myymisensä jälkeenkin. Vuonna 1981 Suomen suurin keittiöiden valmistaja Novart Oy osti Vilka Oy:n osaksi konserniaan. Vaikka Vilka Oy:tä ei nimellisesti ole enää olemassa, sen perinne keittiöiden valmistajana ja osana Nastolan teollisuutta on edelleen voimissaan. (Villähteen Kalusto Oy:n historia 2010.)

6 DOKUMENTOINTI JA VAURIOKARTOITUS

6.1 Valokuvaus ja mittapiirustukset

Liitteessä 10. ovat valokuvat vuodesohvasta ennen restaurointia. Kuvat ovat edestä ja takaa sekä molemmilta sivuilta normaalissa istumakäyttöön tarkoitettussa asennossa sekä edestä ja molemmilta sivuilta avattuna. Valokuvaukseen oman haasteensa toi avatun vuodesohvan suuri koko.

Mittapiirustukset ovat liitteessä 11. Niissä vuodesohva on piirretty tärkeimmillä mitoilla varustettuna, edestä, takaa ja sivulta normaalissa istumakäyttöön tarkoitettussa asennossa. Lisäksi sohva on piirretty edestä ja sivulta vuoteeksi avattuna.

6.2 Vuodesohvan vauriokartoitus

Vauriokartoitus kuvat ja yksityiskohtakuvat vaurioista ovat liitteessä 8. Vuodesohvan vaurioiden kartoituksen aloitin silmämääräisellä tarkastelulla. Ensimmäisenä huomio kohdistui päällyskankaana olleen damastin vaurioihin. Päällyskankaassa oli yksi suurempi reikä josta näkyi vaahtomuovia. Kauttaaltaan kankaassa oli kulumia ja se oli liikainen (liite 8, kuvat 37-39.). Levitin sohvan, tutkiakseni levitettävän osan mahdolliset vauriot. Sohvan vuoteeksi levittämisen yhteydessä tuli selväksi, että vuodemekanismi toimii hyvin ja pehmusteet ovat hyvässä kunnossa.

Verhoillussa huonekalussa vaurioita ei voi nähdä tarkemmin vain menemällä pintaa syvemmälle, joten päällyskankaan poistaminen oli tehtävä mahdollisten vaurioiden tarkempaa kartoitusta varten. Istuinosaan alta näkyi punertavaa plyysiä, jonka päälle oli lisäksi liimattu kaksi erillistä vaahtomuovipehmustetta (liite 8, kuva 40.). Vaahtomuovi oli selvästi jälkeinpäin lisätty, sillä se on kyseessä olevaan kovareunaiseen joustinperustukseen kuulumaton materiaali.

Edestäpäin katsottuna vasemman istuintyynyn vasen takareuna oli koholla, sekä oikeanpuoleisen istuintyynyn oikea takareuna oli painunut (liite 8, kuvat 42-44.). Selvitin johtuiko epätasaisuus joustimien sidonnoista. Irrotin joustimien alapuolella olevaa kangasta nähdäkseni ovatko sidonnat löysällä tai katkenneet. Ne olivat kunnossa, yhtä löystynyttä sidontaa lukuun ottamatta.

Joustinten sidonnan ollessa melko hyvässä kunnossa, voi istuinosan epätasaisuuden päätellä johtuvan myös täytöstä. Asian selvittääkseni poistin päällyskankaan alla olevan toisen verhoilukankaan ja sen alla olevan perustuskancaan. Perustuskancaan alla täytteenä oli puulastua. Puulastu oli jakautunut hieman epätasaisesti istuimen alueella, koska se oli painunut ja murentunut. Puulastu pääsi vapaasti liikkumaan, sillä sitä ei ollut ommeltu kiinni läpiveto-ompelin. Vanhassa joustinliinassa oli reikiä, joista täyte oli päässyt varisemaan jousien sekaan. Joustinliinan reiät johtuivat luultavasti jousien liikkumisesta, joka aiheutui siitä, ettei jousia oltu ommeltu joustinliinaan kiinni.

Käytyäni läpi istuinosan vauriot siirryin tutkimaan vuodesohvan selkänöjan kuntoa. Selkänöjan taakse oli lisätty vaahtomuovia ryhdikkyuden lisäämiseksi. Vaahtomuovit oli työnnetty melko rumasti paikoilleen, eivätkä ne selvästikään kuuluneet sinne alkuperäisesti. Vaahtomuovien poistamiseen jälkeen selkänöja löystyi selvästi ja vaati korjaavia toimenpiteitä.

7 VUODESOHVAN RESTAUROINTI

7.1 Restaurointisuunnitelma

Tavoitteena on restauroida vuodesohva mahdollisimman lähelle sen alkuperäistä ulkomuotoa, käyttäen alkuperäisen kaltaisia materiaaleja ja työtekniikoita. Vuodesohva on ollut käyttöesineenä aikaisemmin ja sellaisena se tulee myös pysymään. Restaurointisuunnitelma on siis tehty tätä käyttötarkoitusta ajatellen. Pintapuolisen tarkastelun jälkeen alustava restaurointisuunnitelmana on verhoilukankaan vaihto uuteen ja sohvän istuinosaan pintatäytteen vaihtaminen. Vuodeosa on hyvässä kunnossa, eikä se vaadi restaurointitoimenpiteitä. Uuden verhoilukankaan valintaan vaikuttavat vuodesohvasta mahdollisesti löytyvät merkit alkuperäisestä verhoilukankaasta, sekä perehtyminen 1950-luvulla käytettyjen verhoilukankaiden materiaaleihin ja väreihin. Näiden tietojen perusteella valitsen uuden vuodesohvan tyylin sopivan verhoilukan-

kaan. Vaurioita ei voi pintapuolisella tarkastelulla kuitenkaan tarkasti määrittää, joten restaurointisuunnitelma tarkentuu vauriokartoituksen myötä.

Vauriokartoituksen yhteydessä tuli ilmi lisävaurioita, kuten arvata saattaa. Vauriot ovat päällyskankaan lisäksi pääasiassa istuinosan täytteessä. Istuinosan täytteet ja kankaat täytyy uusida kauttaaltaan ja vuodesohvaan kuulumattomat vaahtomuoviosat on poistettava ja korvattava vuodesohvasta löytyvillä ja tyylin mukaisilla täytemateriaaleilla eli puulastulla tai meriheinällä.

Joustimista kiristetään yksi löysällä oleva sidos ja joustimet imuroidaan pölystä. Joustinten päälle tuleva joustinliina on vaihdettava uuteen samanlaiseen juuttikankaasta valmistettuun joustinliinaan. Joustinliina on ommeltava kiinni joustimiin, ettei se pääse liikkumaan ja jouset hankaamaan sitä rikki. Joustinliinaan on myös ommeltava täytelankalenkit, jotta perustäyte pysyisi paikoillaan. (Hakala et al. 2007, 48.)

Istuimen muotoa täytyy parantaa tekemällä jokin toimenpide perustäytteelle. Perustäytteelle tehtävän toimenpiteen vaihtoehtojen mietintää avusti päätoiminen restauroinnin ammattilaisten tuntiopettaja Jari-Pekka Muotio. Täytemateriaalivaihtoehtoja mietittiin sohvasta löytyvien täytemateriaalien kautta ja käyttötarkoituksen ja kestävyuden mukaan. Vaihtoehtoisiksi toimenpiteiksi valikoitui kolme erilaista vaihtoehtoa: Laittaa lisää puulastua vanhan täytteen sekaan, laittaa uusi täyte vanhan täytteen päälle tai poistaa vanha täyte kokonaan ja laittaa uusi tilalle. Kahdessa ensimmäisessä vaihtoehdossa, vanhan täytteen saisi säilytettyä, mutta se voisi vahingoittua lisää esimerkiksi siirtymällä väärään kohtaan tai painumalla, joten ratkaisu ei näin olleen olisi kovin kestävä. Vuodesohva tulee käyttöesineeksi, joten vanhan täytteen uusiminen kokonaan on mielestäni paras ratkaisu. Istuinosan uudeksi täytteeksi on valittavana kaksi materiaalia variaatioineen. Vaihtoehtoina ovat puulastu ja meriheinä, sekä niiden yhdistelmä. Meriheinä on puulastua kestävämpi materiaali, näin ollen siis parempi vaihtoehto. Toisaalta vanha täyte istuimessa oli puulastu. Vuodesohvassa on täytemateriaalina sekä puulastua, että meriheinää (selkä- ja käsinojissa), joten molempien käyttö uutena täytemateriaalina on hyväksyttävää. Restaurointityön tarkoituksena on pyrkiä mahdollisimman kestäväan ja alkuperäisen kaltaiseen ratkaisuun. Reunatäytteen pitää olla kulutusta kestävämpi kuin perustäytteen, etenkin vuodesohvassa. Reunasta otetaan kiinni vuodesohvaa levitettäessä, joten istuinosan perustäytteeksi tulee puulastua ja reunatäytteeksi meriheinää. Puulastutäytteen päälle on laitettava uusi juuttikan-

gas vanhan tilalle ja ommeltava läpi-veto-ompeleet. Läpiveto-ompeleiden jälkeen tehdään reunatäyte meriheinästä ja ommellaan reunatukiompeleet. Istuimessa on päällepäinkin näkyvä kahtiajako eli näyttää kuin istuintyynyjä olisi kaksi. Vanhassa täytteessä kahtiajako on tehty läpiveto-ompeleilla perustäytteen päällä olevan juuttikankaan läpi. Uudesta perustäytteestä tehdään vahvempi, joten kahtiajaon läpiveto-ompeleet oli järkevää tehdä esimerkiksi väliliinan laitton jälkeen. (Muotio 2010.)

Ennen varsinaista verhoilukangasta laitetaan välitäytteeksi harmaavanua ja laitetaan väliliina paikoilleen. Pintatäytteeksi laitetaan vielä ohut kerros sekakuituvanua. Verhoilukangas leikataan leikkuusuunnitelman mukaisesti. Istuinosan täytteen ollessa valmis, aloitetaan uudella kankaalla verhoileminen siitä. Ennen kappaleiden yhteen ompelemista valmistetaan tere-nauhaa. Vanhassa verhoilussa oli nyöriä, mutta sopivan nyörin etsimisen tuottaessa huonon tuloksen, käytetään itse tehtyä tere-nauhaa nyörin asemasta. Tere ommellaan istuinosan kappaleiden reunoihin oikeisiin kohtiin ja lopuksi ommellaan kappaleet yhteen. Koko istuinosan istuimeen kiinni tuleva kappale ommellaan istuimen keskiosaa pitkin kiinni sohvaan. Ennen varsinaista kiinni nauhaamista tarkistetaan, että täytettä on tarpeeksi.

Selkänoja korjataan ensin takaa eli poistetaan vuodesohvaan kuulumattomat vaahtomuovipalat ja kiristetään löysäksi jäänyt satulavyö. Plyysikangas jää väliliinaksi, joten sen päälle laitetaan vain ohut kerros sekakuituvanua. Päälyyskankaan ompeleminen aloitetaan etupuolesta, joten sekakuituvanukin laitetaan ensin vain siihen. Kappaleet ommellaan samalla periaatteella kuin istuinosassakin. Selkänoja etupuolen ollessa valmis kiinnitetään se nauhoilla paikoilleen. Tässä vaiheessa takaosasta poistetut verhoilupahvit korvataan uusilla samanlaisilla ja kiinnitetään nauhoilla paikoilleen. Takaosan kappaleet ommellaan yhteen ja asetellaan paikoilleen. Takakappale kokonaisuudessaan ommellaan käsipistoilla kiinni etukappaleeseen.

Lopuksi siistitään hieman sohvan tummaksi petsattuja ja nitroselluloosalakalla käsiteltyjä jalkoja. Jalat puhdistetaan hienolla teräsvillalla ja etanolilla. Ne petsataan kulu-neista kohdista alkuperäisen sävyisellä vesipetsillä. Lopuksi jalat käsitellään etanolilla laimennetulla sellakalla, joka levitetään pumpulilla.

7.2 Uuden verhoilukankaan valinta

Verhoilukankaan valinnassa tärkeintä on valita vuodesohvan muotokieleen, sekä aika-kauteen sopiva kangas. Nykyajan verhoilukankaat ovat lähes poikkeuksetta hyvin korkealaatuisia, joten valinta perustui lähinnä sopivantuntuiseen, 1950-lukua henkivään materiaaliin, sekä ennen kaikkea väriin. Keskustelin 1950-luvun verhoilukankaiden materiaaleista ja väreistä Lahden historiallisen museon amanuenssin Sari Kainulaisen kanssa tarkistaakseni valintojeni paikkansa pitävyyden. Hän lähetti minulle Askon 1960-luvulla käyttämiä verhoilukangasmalleja (liite 12.) sähköpostilla. 1950-luvulta peräisin olevia kangasmalleja, ei löytynyt Lahden historiallisen museon arkistoista, mutta Sari Kainulaisen mukaan, 1960-luvulla käytetyt kankaat olivat käytössä jo aikaisemminkin. Kyseisten verhoilukankaiden värimaailma, oli 1950-luvun värimaailmalle hyvin tyypillinen - kirkkaat värit yhdistettyinä mustaan. Kangasnäytteet ovat materiaaliltaan villa-sekoitetta, joka on kestävyydeltään parempi kuin pelkkä villakangas. Villa-sekoitekankaan ja villakankaan eroa on silmällä vaikea huomata, joten on parempi valita kestävämpi vaihtoehto. Nykyajan kangasvalikoimissa suositaankin pääasiallisesti sekoitekankaita.

Harkitsin uudeksi verhoilukankaaksi erilaisia villasekoitekankaita, mutta Mielestäni villasekoite-kankaat sopivat parhaiten yksinkertaisen muotokieleen omaaviin huonekaluihin. Villa-sekoitekankaat korostavat yksinkertaisella tyylikkyydellään parhaiten esineiden funktionalistista muotoa. Lopullisen päätöksen tein sohvasta päällimmäisen kankaan alta löytyneen verhoilukankaan perusteella. Tällöin varmistui uuden verhoilukankaan materiaali ja väri. Alta löytyi punertava, joskin hieman kulunut ja haalistunut plyysikangas (kuva 34).

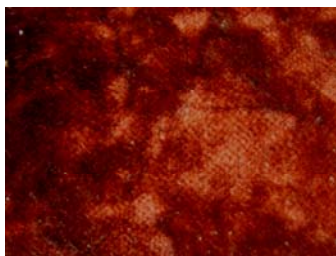

Kuva 34. Sohvasta löytynyt plyysi-kangas (Pesari 2010).

Vuodesohvasta löytyi myös selkänöjan nappien takaa ompeleita pehmentämässä ollutta toista kangasta, punaista epingleä (kuva 35.) (ks. kappale 3.3). Nappien takana ol-

lutta kankaasta en voi varmaksi sanoa, kuuluuko se alkuperäisesti sohvaan vai ei, vaikka sen käyttö ajoittuu samalle aikakaudelle. Molemmat kankaat, plyysi ja epingle (kuvat 34-36.) ovat olleet 1950-luvulla hyvin suosittuja materiaaleja huonekalukankaissa. Sohvasta löytyi plyysiä kuitenkin suurempana pintana ja sen pehmeä pinta sopii mielestäni parhaiten kaarevien muotojen kanssa, joten mielestäni se voisi olla alkuperäinen kangas. Myös plyysin alla olevat alkuperäisentuntuiset juuttikankaat ja puulastu tukevat plyysin alkuperäisyyttä kyseisen vuodesohvan päällyskankaana.



Kuva 35. Epingle selkänojan takaa löydettyinä (Pesari 2010).



Kuva 36. Sama epingle-kangas tarkemmin (Pesari 2010).

Aivan samanlaista plyysi-kangasta ei ollut enää valikoimissa, joten pyrin löytämään plyysimäistä materiaalia olevan kankaan. Uudeksi verhoilukankaaksi valitsin Espen valmistaman yksivärisen Tokio- huonekalukankaan (kuva 37.). Kangas sisältää 48 prosenttia polyesteriä, 42 prosenttia akryyliä ja 10 prosenttia viskoosia ja se sopii ”intensiiviseen kotikäyttöön”, Espen, vuoden 2009, hinnaston mukaan. Kankaan valintaan vaikuttivat ennen kaikkea oikea värisävy, joka on hieman mustaan taittuva tumma punainen. Kankaassa on myös hentoa raidallisuutta mikä sopii 1950-luvun esineisiin, olihan raita kyseisen ajan muotikangas (ks. kappale 3.3). Vastaavaa materiaalia olevia kankaita oli toki muitakin. Muissa kankaissa värisävyt eivät mielestäni olleet sopivia, vaan ne olivat, joko liian violetteja tai liian oransseja, kuten kuvissa 38. ja 39. olevat Laurizonin huonekalukankaat.



Kuva 37. Tokio- kangas (Pesari 2010).



Kuva 38. Laurizonin huonekalukangas (Pesari 2010).

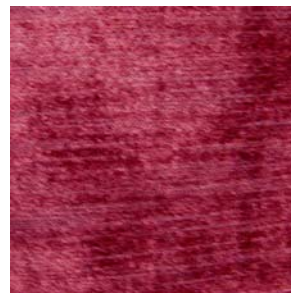

Kuva 39. Laurizonin huonekalukangas (Pesari 2010).

7.3 Restaurointitoimenpiteet

Kuvat restaurointityön etenemistä ovat liitteessä 13. ja ne etenevät oikeassa järjestyksessä restaurointityön alusta loppuun. Vuodesohvan restauroimiseen liittyvän materiaalien kartoittamisen ja vanhojen materiaalien purkamisen tein samanaikaisesti vauriokartoituksen (ks. liite 8.) kanssa. Päällimmäisen kankaan poistamisen aloitin istuinosasta, sillä huomasin istuinosan takana näkyvän punaista kangasta, joka varmistui plyysiksi (kuva 40.). Selkänojan päällyskankaan poistamisen yhteydessä selvisi, että myös selkänoja on verhoiltu kokonaan samalla punaisella plyysillä. Selkänojassa päällimmäisen verhoilukankaan etupuoli oli kiinnitetty verhoilupahvien alle, joten poistin myös verhoilupahvit. Ne olivat melko huteraa tekoa (liite 8, kuva 47.), joten en käyttänyt niitä uudestaan, vaan leikkasin uudesta verhoilupahvista vastaavanlaiset.



Kuva 40. Plyysin esiin ottaminen damastin alta (Pesari 2010).

Istuinosaan oli lisätty plyysin päälle liimaamalla vaahtomuovipehmusteet (liite 8, kuvat 40. ja 41. ja liite 13, kuva 68.). Poistin ne käsin irrottamalla. Plyysiin jäi osia vaahtomuovista (liite 8, kuvat 42-44. ja liite 13, kuva 69.), joten päätin poistaa kankaan

kokonaan. Vaahтомуovijäämien poistaminen ei ajallisesti ollut mahdollista, vaikka olisinkin sillä säästännyt istuinosan plyysin. Plyysi olisi myös voinut haurastua huomattavasti vaahтомуovin poiston yhteydessä, joten mielestäni plyysi oliärkevintä poistaa kokonaan. Selkä- ja käsinojiin pystyin kuitenkin jättämään plyysi- kankaan (liite 13, kuva 70.), sillä se oli hyvässä kunnossa. Plyysi on osa sohvan historiaa ja käytännöllisesti ajatellen se toimii väliliinana uuden verhoilukankaan alla.

Päällimmäisen kankaan poistamisen jälkeen poistin istuinosasta pintatäytteenä olleen harmaavanun sekä perustuskankaan (liite 13, kuvat 71. ja 72.). Perustuskankaaseen oli ommeltu läpiveto-ompeleet normaalisti, sekä keskelle istuintyyntyjen kahtiajakoa varten. Sain esille vanhan puulastutäytteen, sekä kuluneen joustinliinan, jotka myös poistin. Vauriokartoituksessa olin tarkistanut joustimet ja sidonnat. Ne olivat hyvässä kunnossa, yhtä löystynyttä sidontaa lukuun ottamatta. Kiristin sidonnan uuden naulan avulla ja imuroin pölyt ja varisseen puulastun joustimista (liite 13, kuva 73.).

Joustimien hyvän kunnan takia säästyivät huomattavasti aikaa. Siirryin tekemään kova-reunaista perustusta joustinpohjan päälle. Sidonnan päälle naulasin uuden joustinliina keskitiheästä juuttikankaasta (liite 13, kuva 74.). Uuden joustinliinan kiinnityksen jälkeen ompelin joustimet käyräneulalla ja purjelangalla kiinni joustinliinaan ja tein täytelankalenkit perustäytettä eli puulastua varten (liite 13, kuvat 75. ja 76.). Puulastun asetettiin tasaisesti reunoista keskelle edeten, uloimmista lankalengeistä aloittaen pöyhien samalla täytettä sopivammaksi. (Hakala et al. 2007, 48; Muotio 2010.)

Puulastutäytteen päälle asettelin perustuskankaan keskitiheästä juuttikankaasta. Täytettä muotoilin vielä lisää perustuskankaan jo ollessa sen päällä. Tällöin oli helpompi huomata mahdolliset kolot tai kohoumat. Täytteen ollessa sopivan tasainen jokaisesta kohdasta pingotin kankaan perustäytteen yli avokiinnityksellä. Saadakseni täytteen mahdollisimman tiiviisti paikoilleen istuin sen päällä ja kiristin vielä kankaan uudelleen. Ompelin hyvin kiristettyyn kankaaseen läpiveto-ompeleet (liite 13, kuva 77.), pitämään puulastun paikoillaan. Reunatäytteeksi laitoin restaurointisuunnitelman mukaisesti meriheiniä (liite 13, kuva 78.). Reunatäytteen ollessa sopivan muotoinen, naulasin sen paikoilleen ja ompelin reunatukiompeleet (liite 13, kuva 79.). (Hakala et al. 2007, 49-51; Muotio 2010.)

Istuimen välitäytteeksi laitoin harmaavanua, kuten vanhassa täytteessäkin oli ja kiinnitin väliliinan sen päälle nauloilla (liite 13, kuva 80.). Väliliinan kiinnityksen jälkeen

tein istuintyyntyjen kahtiajaon läpiveto-ompeleilla. Vanhasta verhoilusta puuttui kokonaan väliliina ja kahtiajako oli siinä tehty puulastutäytteen päällä olleeseen juuttikankaaseen. Itse tein kahtiajaon väliliinaan, koska siitä se erottui paremmin, kuin alemmista kerroksista. Etenkin kun kahden tyynyn illuusion luovat vaahtomuovit oli poistettu. (Liite 13, kuva 81.) Väliliinan päälle laitoin ohutta sekakuituvanua pintatäytteeksi ennen varsinaista verhoilukangasta. (Muotio 2010.)

Ennen verhoilukankaan tilaamista tein leikkuusuunnitelman, oikean kangasmenekin varmistamiseksi. Leikkuusuunnitelman mukaisesti leikkasin valmiiksi jokaisen tarvittavan kappaleen. Kuten Vuodesohvan materiaaleista kertovassa osassa mainitsin, vuodesohvassa verhoilussa oli käytetty valmista nyöriä tietyissä kohdissa. En löytänyt sopivaa, verhoilukankaan henkeen sopivaa nyöriä, joten valmistin itse tere-nauhaa (liite 13, kuva 82.). Aloitin verhoilun uudella kankaalla vuodesohvan istuinosasta. Ompelin ensin tere-nauhan paikoilleen ja vasta sitten kappaleet kiinni toisiinsa. Ennen kankaan paikoilleen naulaamista kiinnitin varmistin kankaan oikein paikan. Ompelin kankaan keskikohdan molemmat saumavarat vinopistoilla kiinni, siten että tere on samassa kohdassa väliliinan läpiveto-ompeleiden kanssa (liite 13, kuva 83.). Ompelun jälkeen käänsin kankaan oikealle paikalle ja lisäsin harmaavanua istuinosan alaosan yläosaan (liite 13, kuva 84.). Varmistaakseni verhoilukankaan paikoillaan pysyvyyden niittasin sen kiinni vuodesohvan runkoon alimman tere-nauhan saumavaroista. Lopuksi nauulasin kankaan paikoilleen.

Istuinosan verhoilun ollessa valmis aloitin selkänöjan verhoilun (liite 13, kuva 85.). Selkänöjan takaa poistin ylimääräiset tukea antavat vaahtomuovipalat. Kiristin takososan satulavyön ja vaahtomuoveja pidelleen kankaan (ks. liite 8, kuvat 45-47.). Plyysi jäi muistoksi ja väliliinaksi selkänöjaan, joten laitoin sen päälle vain ohuen kerroksen sekakuituvanua ennen varsinaista verhoilukangasta (liite 13, kuva 86.). Ompelin selkänöjan etupuolen kaksi suurinta kappaletta yhteen tere-nauhan kanssa. Määritin käsinojien ja selkänöjan etupuolen kappaleisiin oikeat saumojen paikat purjelangan avulla (liite 13, kuvat 87. ja 88.). Ensin määritin saumojen paikat selkänöjan kankaaseen käsinojien kohdalle ja sen jälkeen käsinojien kankaisiin. Käsinojien ja selkänöjan yläkulmien erittäin kaareva muoto tekivät kankaan asettelusta ja saumojen oikeiden paikkojen löytämisestä hankalaa. Ompelin saumat merkkien mukaisesti ja asettelin kankaan paikoilleen (liite 13, kuva 89.). Kiinnitin kankaan keskisaumasta vinopistoilla

kiinni sohvan selkänojaan, jotta kangas pysyy varmasti oikealla paikallaan naulaamisen aikana.

Selkänojan etupuolen kankaan paikoilleen naulaamisen jälkeen valmistin uudet napit käsikäyttöisellä nappikoneella. Vanhat, damastilla päällystetyt napit (ks. kuva 27.) olivat halkaisijaltaan vain 18 millimetriä. Uusiksi napeiksi valitsin hieman suuremmat, halkaisijaltaan 24 millimetriä olevat napit. Hieman suuremmat napit sopivat edelleen vuodesohvan tyyliin ja toimivat paremmin uuden paksumman ja pehmeämmän verhoilukankaan kanssa. Kaikkien nappien valmistuttua merkitsin selkänojaan nappien paikat vanhojen nappien paikkojen mukaisesti ja lopuksi silmämääräisesti tarkastelemalla. Kiinnitin napit nappilangalla läpi-ompeleella yhden kerrallaan. Selkänojan etupuolen kankaan ja nappien kiinnittämisen jälkeen kiinnitin nauloilla paikoilleen uudet muotoon leikatut verhoilupahvit. (Liite 13, kuva 90.)

Ompelin selkänojan takaosan kappaleet yhteen ja kiinnitin sen alustavasti neuloilla paikoilleen. Kiinnitin kankaan alaosan nauloilla kiinni sohvaan ja ompelin yläosan kiinni etupuolen kankaaseen käsiompelein. (Liite 13, kuvat 91. ja 92.) Takakappaleen yläosan suora osuus on mahdollista kiinnittää verhoilupahvin kanssa samanaikaisesti paikoilleen. Tällä tavoin säästää aikaa, jota käsiompeleiden tekoon on syytä varata runsaasti.

Käyttämäni verhoilukangas on melko helposti purkautuvaa, joten jouduin sivelemään reunojen purkautuviin osiin maitoliimaa. Maitoliimaa oli jäänyt alle 0,5 senttimetrin kokoisia alueita muutamiin kohtiin näkyvällä alueelle, joten jouduin poistamaan kuivuneen liiman. Märkänä maitoliima lähtee helposti vedellä, mutta kuivuneeseen liimaan vesi ei tehonnut. Kuivuneena liima on venyvää, pitävää ja väriltään se muuttuu kankaalla tummaksi (kuva 41.). Tein kokeiluja muutamilla maalien ja liimojen poistoon tavallisesti käytetyillä aineilla. Veden kokeilemisen jälkeen tein liiman poistamiskokeilut etanolilla, asetonilla, tinnerillä, lakkabensiinillä, ligroinilla ja nitromorsilla + tärpätillä (kuvat 43-45.). Kaikki muut aineet, paitsi nitromors + tärpätti tekivät liiman koostumuksesta venyvämmän, mutta eivät kuitenkaan poistaneet liimaa erityisemmin. Käytin siis kuivuneen liimaan poistoon nitromorsia, jonka neutraloin tärpätillä (kuva 43.) Levitin aineita pumpulitikulla erittäin varovaisesti ja poistin sen mekaanisesti raaputtamalla kirurginveitsellä. Työ täytyi tehdä erittäin varovaisesti ja kankaan kudontasuunnan mukaisesti, ettei kankaaseen aiheutuisi lisää vahinkoa. Lopputu-

los onnistui sillä sain kuivuneen liiman poistettua siististi ja kangasta vahingoittamatta.

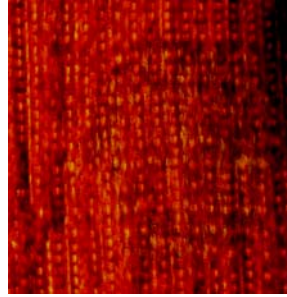

Kuva 41. Kuivunut maito-
liima (Pesari 2010).

Kuva 42. Nitromors + tärpätti (Pesari 2010).

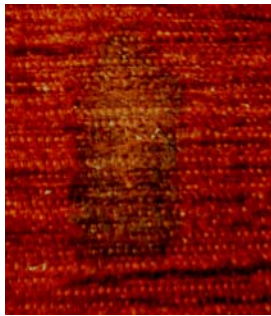

Kuva 43. Ligroin
(Pesari 2010).

Kuva 44. Asetoni
(Pesari 2010).

Kuva 45. Etanoli
(Pesari 2010).

Restaurointityön ollessa valmis pehmustetulta alueelta siistin lopuksi hieman petsillä ja nitroselluloosalakalla käsiteltyjä jalkoja. Restaurointisuunnitelman mukaisesti puhdistin jalat hienolla teräsvillalla ja etanolilla sekä lopuksi tislattulla vedellä. Jaloista oli osittain kadonnut kaikki pintakäsittelyt, joten nämä kohdat käsittelin vaalean pähkinän sävyisellä vesipetsillä. Lopuksi levitin pumpulilla jalkoihin kauttaaltaan etanolilla laimennettua sellakkaa. (Liite 13, kuvat 93. ja 94.) Yleiskuva vuodesohvasta restauroituna on liitteessä 13, kuvassa 95. ja restauroinnin jälkeen vuodesohvasta otetut kuvat ovat liitteessä 15. Kustannusarvio restaurointityön materiaaleista on liitteessä 14.

8 TULOSTEN TARKASTELU JA PÄÄTELMÄT

Aloittaessani tiedon etsimisen vuodesohvien historiasta ja kehityksestä törmäsin siihen tosiasiaan, ettei tietoa juuri ole, etenkin kirjoitetussa muodossa. Käyttämäni kirjalliset lähteet ja tutkimukset käsittelivät lähinnä 1950-luvun sisustusta yleisesti. Etenkin 1950-luvun modernia huonekalumuotoilua ja aikakauden kuuluisia suunnittelijoita käsittelevää kirjallisuutta löytyy erittäin paljon. Vuodesohvat mainittiin usein vain sivulauseessa 1950-luvun muotoilusta kertoneessa kirjallisuudessa. Mielestäni tämä kertoo vuodesohvien vähäisestä arvostuksesta esineenä — käytännöllistä, ei pidetty kauniina ja muotoilullisesta näkökulmasta merkittävä ominaisuutena.

Vuodesohvista kertovan kirjallisuuden määrän heikkouden takia katsoin parhaaksi etsiä tietoa sieltä mistä ihmiset saivat tiedon uutuuksista 1950-luvullakin. Kyseisen aikakauden mainokset, sekä 1950-luvun suosituin aikakauslehti Kaunis Koti osoittautuivat etenkin hyväksi kuvälähteiksi, sillä värilliset kuvat 1950-luvun huonekaluista ovat melkoinen poikkeus niitä käsittelevässä kirjallisuudessa. Työssäni huonekalukankaista, sekä vuodesohvista kertovat osuudet pohjautuvatkin lähinnä 1950-luvulla ilmestyneisiin Kaunis Koti lehtiin, mainoksiin ja sisustusoppaisiin. Kyseisiä aiheita ei juuri ole käsitelty 1950-luvusta kertovassa kirjallisuudessa. Lehdistä ja mainoksista tuli selväksi mitä ihmisten tarvitsivat ja mitä heidän toivottiin ostavan aikakauden sisustusihanteiden mukaiseen kotiin — kevytrakenteisia ja monikäyttöisiä huonekaluja, ajattomalla huonekalukankaalla päällystettynä.

Työssäni käsittelin sota-ajan jälkeisiä asumisolosuhteita, koska sillä oli määräävä vaikutus kyseisen aikakauden muotokieleen ja sisustamiseen yleisesti. 1950-luvulla sodan seurauksena laajentunut asuntopula, vaikutti vuodesohvien kehitykseen suotuisasti, sillä ne olivat suosituimpia, kuin koskaan. Ilmiselvä syy tähän oli niiden monikäyttöisyys, jota hyödynnettiin erityisesti pienten asuntojen sisustamisessa, vähän tilaa ja paljon hyötyä antavana elementtinä. Kehitystyöhön käytettiin paljon aikaa, mutta täydellisen vuodesohvan kehittäminen tuntui olevan mahdoton tehtävä, sillä yhdelle huonekalulle tuntui kerääntyneen liikaa odotuksia. Yhdestä huonekalusta piti sopia nukkumiseen, istumiseen, edustamiseen, sekä olla vaivaton käyttää ja upea ulkomuodoltaan.

Työssäni suurimmat ongelmat liittyivät lähdekirjallisuuden etsintään ja sopivien tietojen kartoittamiseen niistä. Paljon aikaa kului hukkaan, kun etsin tietoa paikoista, joissa sitä ei ollut. Myös aiheen vaihtuminen työn alkupuolella vaikeutti hieman etenemistä, sillä olin etsinyt tietoa ja miettinyt asioita valmiiksi siihen liittyen. Tiedonhaku kanalien mietintä ja sopivien lähdekirjojen etsiminen täytyi aloittaa kahteen kertaan. Työssäni olisi saanut huomattavasti kattavamman, jos lähdekirjallisuuden etsimiseen ja kartoittamiseen olisi ollut mahdollista käyttää enemmän aikaa. Nyt kirjoittamiseen ei ollut mahdollista käyttää tarpeeksi aikaa. Tavoitteenani oli kuitenkin kertoa 1950-luvun asumisesta, sisustuksesta ja vuodesohvista ja tämä tavoite täyttyi ainakin, jossain määrin. Aihepiiri, josta restaurointialalla opinnäytetöitä ei juuri ole tehty, oli kaiken kaikkiaan erittäin haastava. Työn tekemisessä sain tilaisuuden perehtyä itseäni kiinnostavaan aiheeseen, tavalliseen esineeseen ja sen merkitykseen ja historiaan kyseisen aikakauden asumisessa.

Restaurointi oli suurempitöinen, kun ensi näkemältä odotin. Suurin työ oli istuinosaan täytteiden vaihtamisessa. Puulastua en ollut aikaisemmin käyttänyt, joten etenkin sen yhdistäminen meriheinään oli haastavaa. Puulastu on karkeampaa ja näin ollen vaikeammin muokattavaa kuin meriheinä. Täytteen oikean muodon saavuttaminen ei sekään ollut helppoa, mikä johtui varmasti kokemattomuudesta suurempien huonekalujen verhoilussa. Mielestäni onnistuin kuitenkin saamaan istuinsa oikean muodon perinteisiä materiaaleja ja tekniikoita käyttäen. Verhoilukankaan ompelussa vaikeaa oli keksiä tere-nauhojen oikea ompelujärjestys kappaleita yhteen liittäessä, ettei kankaiden liitoskohdasta olisi tullut liian paksu. Haastavaa oli myös saada kankaaseen merkittyä oikeat saumojen paikat selkänöjan ja käsinojien kappaleita yhdistettäessä, sillä kyseisen kohdan muoto oli huomattavan kaareva. Restaurointityössä ja työn tekemisessä näkyi hieman kokemattomuus verhoilijana, työn jälki ei paikoitellen vastannut odotuksiani. Vuodesohvan yleisilme on mielestäni kuitenkin hyvä. Uudella verhoilukankaalla verhoilu onnistui odottamallani tavalla ja lopputuloksesta tuli 1950-luvun tyylinen ja vuodesohvan muotokieleen sopiva.

LÄHTEET

Kirjat:

Edwards, Clive 2007: Encyclopedia of Furnishing Textiles, Floorcoverings and Home Furnishing Practices 1200-1950. Burlington: Lund Humphries.

Haataja, Lauri 1987: Jälleenrakentava Suomi. Teoksessa Suomen historian pikkujättiläinen. Helsinki: WSOY.

Kruskopf, Erik 1989: Suomen taideteollisuus. Suomalaisen muotoilun vaihteita. Helsinki: WSOY.

Miestamo, Riitta 1981: Suomalaisen huonekalun muoto ja sisältö. Lahti: Esan Kirjapaino.

Muovituolista raitiovaunuun, 2006: Toim. Turkka, Marja; Aaltonen, Susanna; Falk, Tuula; Turkka, Yrjö; Snellman-Hänninen, Airi; Ervamaa, Leena. Helsinki: Gummerus.

Mäenpää, Ulla; Mäenpää, Jorma 1953: Joka kodin sisustusopas. Helsinki: Otava.

Paatero, Kristiina 1994: Kaunis koti. Teoksessa Sankaruus ja arki. Suomen 50-luvun miljö. Tapiola: Suomen Rakennustaiteen Museo.

Perinteinen verhoilu 2007: Toim. Hakala, Sari; Kukkakallio, Esko; Ylönen, Pirjo. Helsinki: Gummerus.

Sammallahti, Leena; Lehto Marja-Liisa 2006: Suomalainen sänky, suomalaisten vuodekalusteiden historiaa. Tampere: Painotyö Tammer-paino.

Saarikangas, Kirsi 2004: Metsän reunalla: Suomen rakentaminen 1900-luvulla. Teoksessa Suomen kulttuurihistoria 4: Koti, kylä, kaupunki. Toim. Saarikangas, Kirsi; Mäenpää, Pasi; Sarantola-Weiss, Minna. Helsinki: Tammi.

Sarantola-Weiss, Minna 1995: Kalusteita kaikille. Suomalaisen puusepänteollisuuden historia. Helsinki: Gummerus.

Sarantola-Weiss, Minna 2003: Sohvaryhmän läpimurto. Kulutuskulttuurin tulo suomalaisiin olohuoneisiin 1960- ja 1970-lukujen vaihteessa. Helsinki: Suomalaisen Kirjallisuuden Seura.

Seppälä-Kavén, Ulla 2003: Muodon ajat, katsaus muotoiluun 1800-luvun lopulta nykypäivään. Turku: Turun kaupungin painatuspalvelut.

Yhteiset olohuoneet. Näkökulmia suomalaiseen sisustusarkkitehtuuriin 1949-1999 1999: Toim. Minna Sarantola-Weiss. Helsinki: Otava.

Lehdet:

Kaunis Koti lehtien numerot vuosilta 1948-1959.

Lahti 5.2.1959, 6.: Koneita ja raaka-aineita saatavissa, mutta poisto-oikeudet ovat vähäiset Villähteen Kalusto Oy:n tehdas kasvanut kolminkertaiseksi perustamisvuodestaan: mikrofilmi

Sähköiset lähteet:

Hetekat. www.heteka.fi [12.4.2010]

Kainulainen, Sari, amanuenssi, Lahden museo. [Sähköposti-keskustelu 10.2.2010]

Kestävä kehitys. www.europa.eu [12.4.2010]

Orient. www.orientoccident.fi [26.3.2010]

Tilastot. www.stat.fi [10.4.2010]

Villähteen Kalusto Oy:n historia.

www.alacartekitchens.ru/about/history [10.2.2010]

Painamattomat lähteet:

Askon viihtyisä koti-esite 1952: Kansalliskirjaston arkisto 2010.

Kainulainen, Sari, Amanuenssi, Lahden museo [puhelinkeskustelu 14.2.2010]

Muotio, Jari-Pekka, Päätoiminen restauroinnin ammattiaineiden tuntiopettaja [Keskustelut kevään 2010 aikana]

Tuomi, Antti, Suomen verhoilumestarien liitto ry. eläkeläisjäsen [puhelinkeskustelu 26.3.2010]

Kaupparekisteriotteet, Kansallisarkisto:

Villähteen Kalusto Oy 1945-1961. Hollolan kihlakunnan henkikirjoittaja, Vääksy.

Vilka Oy 1961-1973. Hollolan kihlakunnan henkikirjoittaja, Vääksy.

Virallinen Lehti 1973. Ilmoitus lehdessä, koskien Vilka Oy:n ja Asko Osakeyhtiön sulautumista. Helsinki: Valtion Painatuskeskus.

Orientoivat lähteet:

Eilispäiväivän Suomi. Jälleenrakennuksesta yltäkylläisyyteen 2003: Toim. Mikko Laakso, Hannakatri Hollmén, Anneli Calder, Iiro Kuuranne. Helsinki: Oy Valitut Palat – Reader's Digest Ab.

Holopainen, Kati 1999: Verhoilukankaat 1940- ja 50-luvuilla. Opinnäytetyö, Vihdin käsi- ja taideteollisuusoppilaitos.

Koskinen, Maija 1990: Suomalainen muotoilu 1930-luvulta 1950-luvun loppuun. Pro gradu tutkielma, Jyväskylä: Jyväskylän yliopisto, taidehistorian laitos.

Mörsky, Helena 2002: Osaatko valita tekstiilit oikein? Kodin tekstiilit 1950-luvulla Kaunis Koti –lehden kuvaamina. Käsityötieteen pro gradu tutkielma, Helsingin yliopisto, kotitalous- ja käsityötieteen laitos.

Suomalaisen arjen historia. Hyvinvoinnin Suomi 4. 2008: Helsinki: Weilin + Göös.

KUVALUETTELO

Kuva 1. Kerrostalon yksi kerros, jossa on seitsemän asuntoa. Kaunis Koti 1951/2, 12.

Kuva 2. Sohva 1950-luvun mainoksessa. Askon joululahjaopas 1958. Kansalliskirjaston arkisto 2010.

Kuva 3. Tuoli 1950-luvun mainoksessa. Askon joululahjaopas 1958. Kansalliskirjaston arkisto 2010.

Kuva 4. Viherkasvit. Kaunis Koti 1953/2, 26.

Kuva 5. Metrisohva. Lahden Puukalusto Oy:n mainos, 1950-luku. Kansalliskirjaston arkisto 2010.

Kuva 6. Uusiasiallisen muotokielen omaavia sohvia. Kaunis Koti 1952/1, 31.

Kuva 7. Sohvakalusto Laila. Miestamo, Riitta 1981: Suomalaisen huonekalun muoto ja sisältö. Lahti: Esan Kirjapaino. 65.

Kuva 8. Tyypillinen 1950-luvun olohuone. Kruskopf, Erik 1989: Suomen taideteollisuus. Suomalaisen muotoilun vaiheita. Helsinki: WSOY. 185.

Kuva 9. Epinglellä verhoiltu 1950-luvun pikkutuoli. Avotakka: www.avotakka.fi, 27.3.2010.

Kuva 10. Raidallisella kankaalla verhoiltu vuodesohva. Kaunis Koti 1950/1, 28.

Kuva 11. Olohuone. Kaunis Koti 1952/3, 25.

Kuva 12. Vihreä huonekalukangas. Kaunis Koti 1952/3, 20.

Kuva 13. Connors- kangas. Orient. www.orientoccident.fi, 26.3.2010.

Kuvat 14.-17. Sohvia 1500-1800-luvuilta. Sammallahti, Leena; Lehto Marja-Liisa 2006: Suomalainen sänky, suomalaisten vuodekalusteiden historiaa. Tampere: Painotyö Tammer-paino.

Kuva 18. Heteka. Hetekat:www.heteka.fi, 12.4.2010

Kuva 19. Heteka päivällä. Kaunis Koti 1952/1, 17.

Kuva 20. Hetekat. Kaunis Koti 1952/4, 17.

Kuva 21. Dux-jousitetulla patjalla varustettu vuodesohva. Enso-Gutzeit Oy:n mainos, 1950-luvulta. Kansalliskirjaston arkisto 2010.

Kuvat 22.-30. Restauroitava vuodesohva. Pesari, Riina 2010.

Kuva. 31. Sohvaryhmä Laila. Sarantola-Weiss, Minna 1995: Kalusteita kaikille. Suomalaisen puusepänteollisuuden historia. Helsinki: Gummerus. 65.

Kuva 32. Suoralinjaisia olohuoneen huonekaluja. Askon huonekaluesite, 1955. Kansalliskirjaston arkisto 2010.

Kuva 33. Nojatuolit. Villähteen Kalusto Oy:n kaksi nojatuolia. www.huuto.net, 2.2.2010.

Kuvat 34.-45. Restauroitava vuodesohva. Pesari, Riina 2010.

Liitteiden kuvalähteet.

Kuvat 1.-3. Arava-asuntojen pohjapiirroksia. Kaunis Koti 1950/1, 4

Kuva 4. Askon Tehtaiden mainos 1950-luvulta. Kansalliskirjaston arkisto 2010.

Kuva 5. Askon: Näin sisustamme-esite N:o 1, 1945-65. Kansalliskirjaston arkisto 2010.

Kuva 6. Askon mainos. Kaunis Koti 1950/3, 4.

Kuva 7. Erilaisista tyyppihuonekaluja. Huonekalutehdas Häklin esite 1950-luvulta. kansalliskirjaston arkisto 2010.

Kuvat 8.-11. Erillisistä Askon huonekaluja. Askon esite Ensimmäinen kotimme, 1950-luvulta. Kansalliskirjaston arkisto 2010.

Kuvat 12.-14. Kaavio värien käytöstä olohuoneen sisustuksessa. Kaunis Koti 1959/1, 20-21.

Kuvat 15.-18. Kollaasi värien käytöstä sisustusmateriaaleissa. Kaunis Koti 1953/3, 21.

Kuvat 19.-22. Piirroksia värien käytöstä sisustuksessa. Kaunis Koti 1955/5, 22-23.

Kuva 23. Värillisiä kuvia sisustuksista 1950-luvulta. Kaunis Koti 1952/3, 21.

Kuva 24. Värillisiä kuvia sisustuksista 1950-luvulta. Kaunis Koti 1952/3, 20.

Kuva 25.-26. Värillisiä kuvia sisustuksista 1950-luvulta. Kaunis Koti 1952/3, 24.

Kuva 27. Talonpoikaistyylinen sivustavedettävä vuodesohva. Kaunis Koti 1949/1, 19.

Kuva 28. Siron yläosan ja raskaan alaosan omaava vuodesohva. Kaunis Koti 1952/4, 8.

Kuva 29. Muodikkaalla raidallisella kankaalla verhoiltu suoralinjainen vuodesohva. Kaunis Koti 1952/4, 10.

Kuva 30. Askon vuodesohvamalleja 1950-luvulta. Askon Vuodeviikot-esite 1950-luvulta. Kansalliskirjaston arkisto 2010.

Kuvat 31. ja 32. Yksinkertaisia vaahtomuovilla pehmustettuja vuodesohvia. Huonekalutehdas Häklin esite 1950-luvulta. Kansalliskirjaston arkisto 2010.

Kuva 33. Boman Oy:n valmistama vuodesohva. Kaunis Koti 1950/1, 29.

Kuva 34. Sopenkorpi Oy:n valmistama vuodesohva. Kaunis Koti 1950/1, 28.

Kuvat 35. ja 36. Kilpisen ja Olon valmistamat vuodesohvat. Kaunis Koti 1950/1, 29

Kuvat 37.- 50. Restauroitavan vuodesohvan vauriokartoitus. Pesari, Riina, 2010.

Kuvat 51.-53. Kapparekisteriotteet: Villähteen Kalusto Oy 1945-1973. Kansallisarkisto 2010.

Kuvat 54.-60. Vuodesohva ennen restaurointia. Pesari, Riina 2010.

Kuvat. 61.-65. Mittapiirustukset: Pesari, Riina 2010.

Kuva 66. Askon vakiokankaat vuodelta 1960. Kainulainen 2010: Lahden museon arkisto.

Kuvat 67.-102. Restaurointitoimenpiteet ja vuodesohva restauroinnin jälkeen. Pesari, Riina 2010.

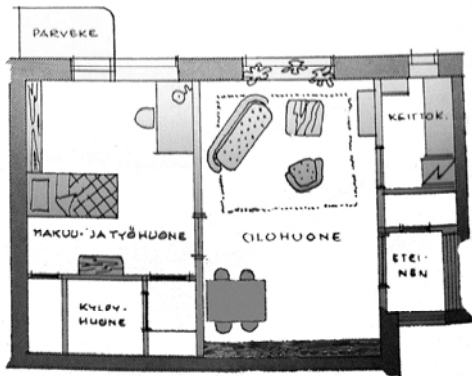

Kuva 1. Pohjapiirros 47 m²: n kokoisesta Arava-asunnosta (Kaunis Koti 1950/1, 4).

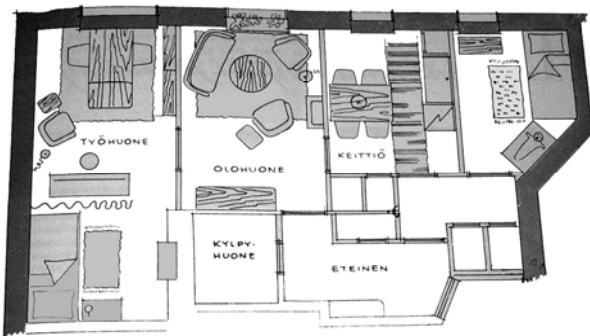

Kuva 2. 61 m²:n kokoinen Arava-asunto, jossa asuu kolmihenkinen perhe (Kaunis Koti 1950/1, 4).

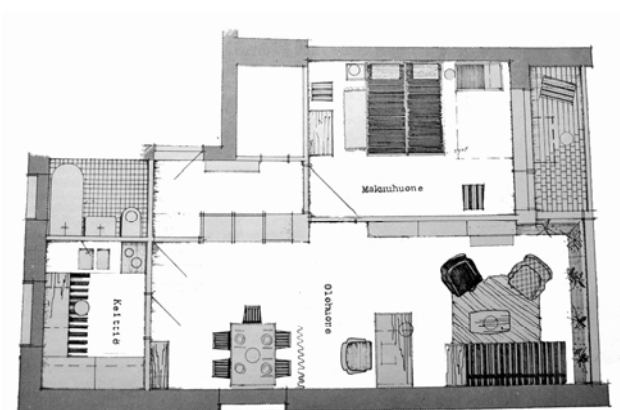

Kuva 3. 63,5 m²:n kokoinen Arava-asunto (Kaunis Koti 1950/1, 4).



Kuva 4. Huonekalu-esitys (Askon Tehtaiden mainos 1950-luvulta).

Kuva 5. Perhe yhdessä olohuoneessa (Askon: Näin sisustamme N:o 1, 1945-65).

Jokaiseen soppeen

uudessa kodissamme saimme kalusteet Askosta. Päädymme Askoon koska pienet tilamme vaativat meitä käyttämään kaiken kekseliäisyytemme.

Keittiömme
on Asko-keittiö, sen avulla saimme pienen keittiöömme niin paljon säilytystilaa, ettemme tarvinnut ollenkaan kokonaista ruokasalin kalustoa, vaan selviämme pienellä **ruokaturvymällä**.

Keittiö
Ruokaturvymä

Olohuoneemme
joutuu pakostakin esittämään myös vierashuoneen osaa, jolloin valitsimme sinne tämän käytännöllisen vuodesohvan, joka palvelee mitä parhaimmin myös vierasvuoteena.

Olohuone
Makuuhuone

Kirjakaapille
ei jäänyt tilaa, mutta ratkaisimme pulmamme tällä käytännöllisellä hyllyllä, lattiatilaa emme menettäneet yhtään.

Makuuhuoneemme
kalustimme tällä rauhallisella makuuhuoneenkalustolla, jonka vaalea loimuköivupinta antaa koko huoneelle viihtyisän, sopuisen ilmeen.

Ja niin asumme nyt sängen tyytyväisinä Askokodissamme, jossa kekseliäisyys on voittanut ahtauden Askon avulla.

ASKO

ASKON OMAT MYYMÄLÄT: HELSINKI - JYVÄSKYLÄ - KERI - KOKKOLA - KOTKA - KUOPIO - LAHTI - LAPPEENRANTA - MIKKELI - OULU - PORI - ROVANIEMI - SALO - SAVONLINNA - TAMPERE - TURKU - VAASA
Suuremmilla paikkakunnilla lisäksi Askon-edustaja.

Kuva 6. Askon mainos monikäyttöisistä huonekaluista (Kaunis Koti 1950/3, 4).

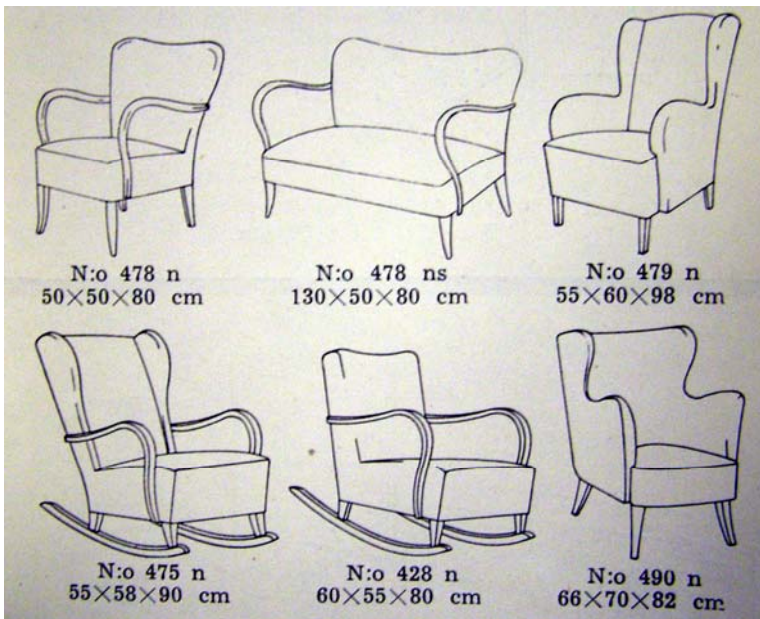

Kuva 7. Malleja erilaisista tyyppihuonekaluista (Huonekalutehdas Häklin esite 1950-luvulta).

Askon mallistoa 1950-luvun erillisistä huonekaluista (Askon esite Ensimmäinen kotimme, 1950-luvulta).



Kuva 8. Lepotuoli/työtuoli Kuva 9. Lasten keinutuoli Kuva 10. Nojatuolit



Kuva 11. Vuodesohva

Kaavio värien käytöstä olohuoneen sisustuksessa (Kaunis Koti 1959/1, 20-21).

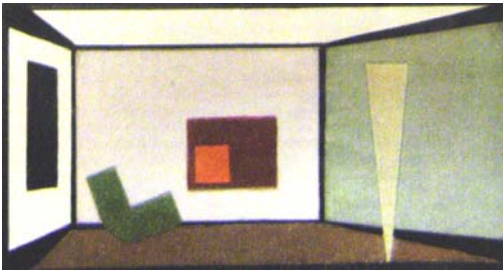

Kuva 12. Vastavärit

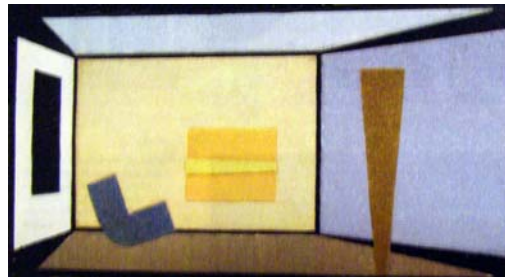

Kuva 13. Vastavärit



Kuva 14. Neutraalit, samat sävyasteet

Kollaasi värien käytöstä sisustusmateriaaleissa (Kaunis Koti 1953/3, 21).



Kuva 15. Vastavärit vaalealla seinäpinnalla Kuva 16. Vastavärit vaalealla seinäpinnalla

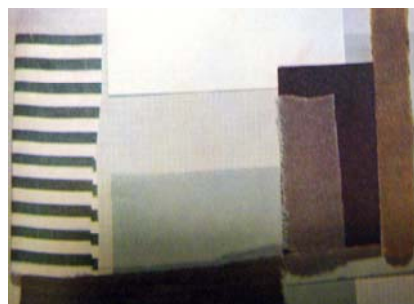

Kuva 17. keittiön raikkaat värisävyt Kuva 18. Vihreän eri sävyillä sisustaminen

Piirroksia värien käytöstä sisustuksessa (Kaunis Koti 1955/5, 22-23).



Kuva 19. Sisustaminen punaisen ja keltaisen eri sävyillä

Kuva 20. Vihreän eri sävyillä sisustaminen

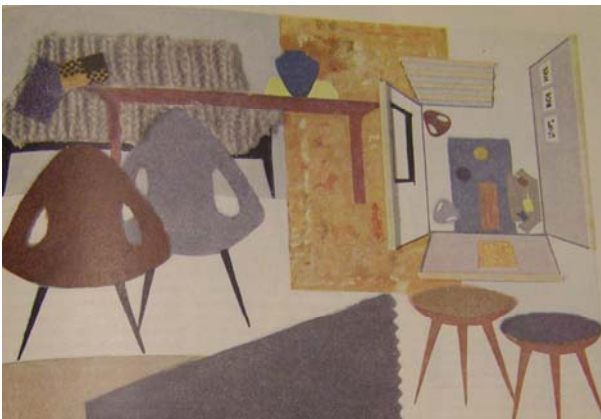

Kuva 21. Vastaväreillä sisustaminen

Kuva 22. Sisustaminen vihreällä ja keltaisella

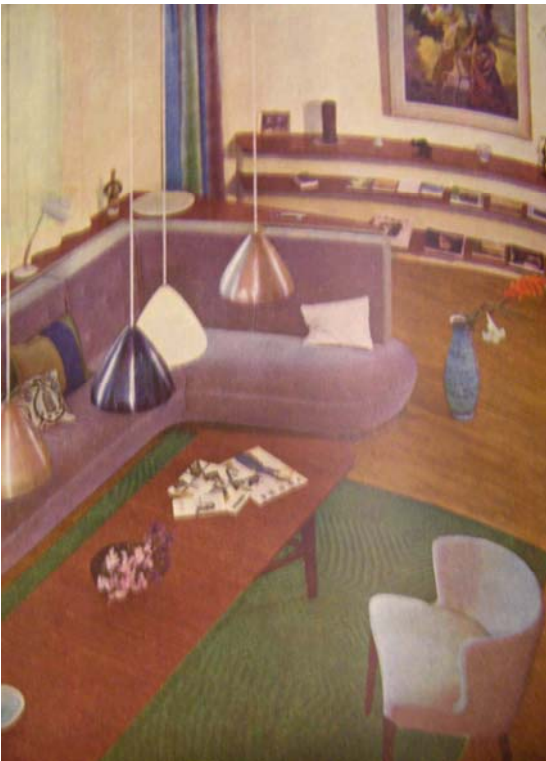

Kuva 23. Parvi (Kaunis Koti 1952/3, 21).



Kuva 24. olohuone (Kaunis Koti 1952/3, 20).

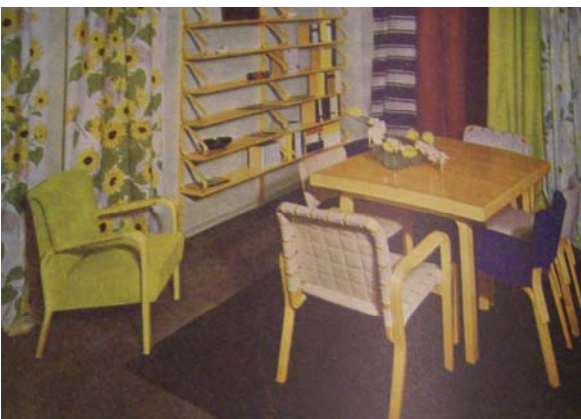

Kuva 25. Nojatuolit (Kaunis Koti 1952/3, 24).



Kuva 26. Keittiönurkkaus (Kaunis Koti 1952/3, 24).

Esimerkkejä 1940-luvun lopulla ja 1950-luvulla tuotannossa olleista
vuodesohvista

Liite 6/1



Kuva 27. Talonpoikaistyylinen sivustavedettävä vuodesohva (Kaunis Koti 1949/1, 19).



Kuva 28. Siron yläosan ja raskaan alaosan omaava vuodesohva (Kaunis Koti 1952/4, 8).



Kuva 29. Muodikkaalla raidallisella kankaalla verhoiltu suoralinjainen vuodesohva (Kaunis Koti 1952/4, 10).



Kuva 30. Askon vuodesohvamalleja 1950-luvulta (”Vuodeviikot” Askon esite 1950-luvulta).

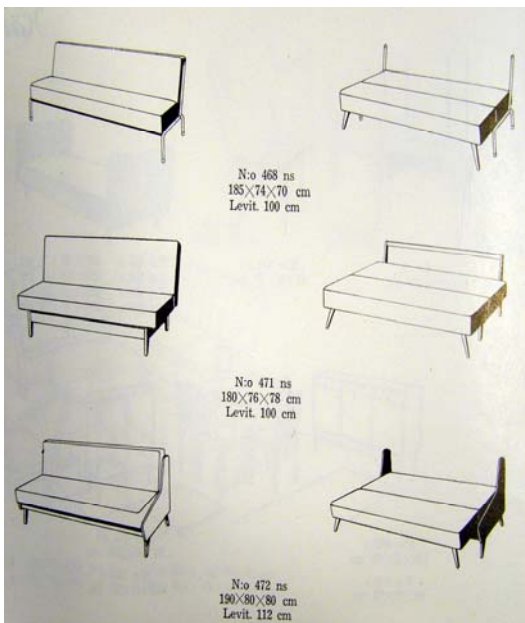

Kuva 31.

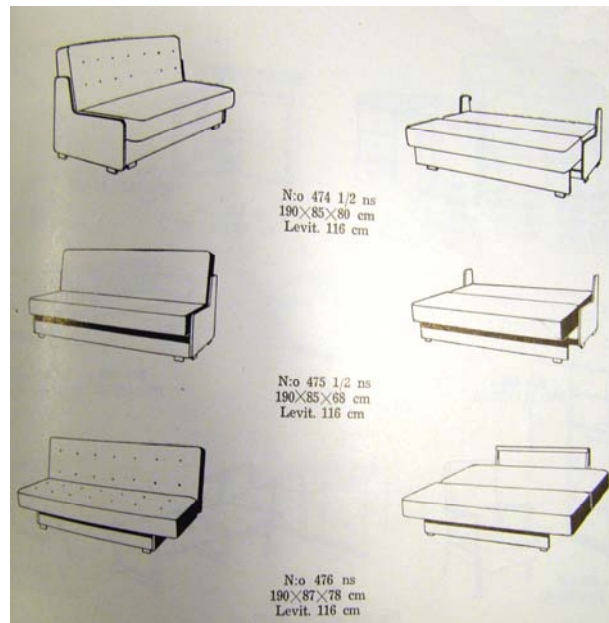

Kuva 32.

Kuvissa 31. ja 32. on yksinkertaisia vaahtomuovilla pehmustettuja vuodesohvia. (Huonekalutehdas Häklin esite 1950-luvulta.)



- Helppo vuodemekanismi, selkänoja vain lasketaan alas ja saadaan vuode yhdelle henkilölle.
- Vuodevaatteet voi laittaa päivän ajaksi patjan alla olevaan laatikkoon.



Kuva 33. Boman Oy:n valmistama vuodesohva (Kaunis Koti 1950/1, 29).



- Patjaa pyöräyttämällä saadaan vuode yhdelle henkilölle.



Kuva 34. Sopenkorpi Oy:n valmistama vuodesohva (Kaunis Koti 1950/1, 28).

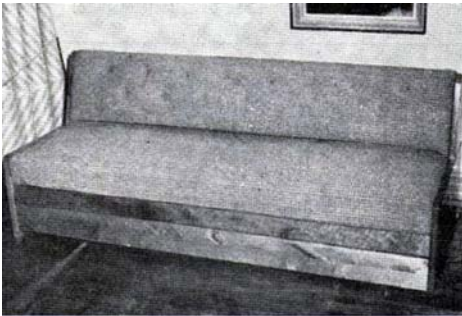

- Vuodesohvasta saadaan vuode kahdelle henkilölle.
- Toinen vuode saadaan avaamalla alalaatikko ja toinen nostamalla istuinosan kansi.
- Vuoteissa olevat irralliset patjat mahtuvat alalaatikkoon.

Kuva 35. Kilpisen valmistama vuodesohva (Kaunis Koti 1950/1, 29).

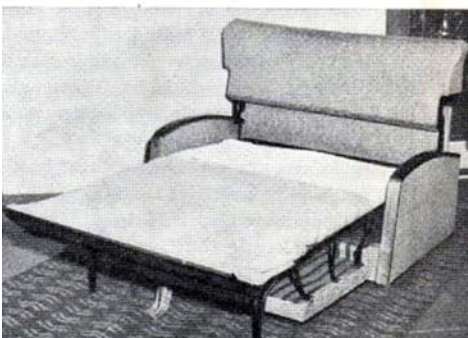
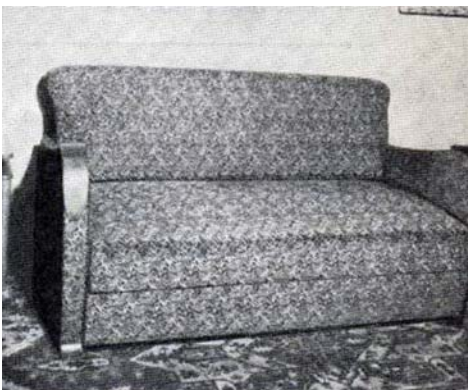

- Valmiiksi sijattu kahden hengen vuode saadaan käyttöön erilaisia vipuja painamalla.

Kuva 36. Olon valmistama vuodesohva(Kaunis Koti 1950/1, 29).

Päällimmäinen verhoilukangas



Kuva 37. Vauriokartoitus päällimmäisestä verhoilukankaasta (Pesari 2010).



Reikä



Kulumia

- Kangas on kauttaaltaan hieman likainen ja kulunut



Kuva 38. Reikä
(Pesari 2010).



Kuva 39. Kulumia (Pesari 2010).

Istuinosa päällimmäisen kankaan poistamisen



Kuva 40. Myöhemmin istuinosaan lisätyt vaahtomuovipehmusteet (Pesari 2010).



Kuva 41. Lähikuva vasemmanpuoleisesta vaahtomuovipehmusteesta (Pesari 2010).

Vuodesohva vaahtomuovipehmusteiden poistamisen jälkeen



○ Kohollaan oleva istuintyyny

○ Painunut istuintyyny

○ Plysissä on jäämiä poistetusta vaahtomuovista.

Kuva 42. Istuinosaan plyysi (Pesari 2010).

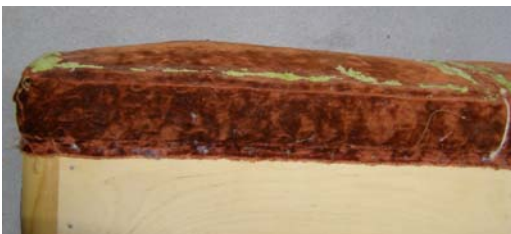

Kuva 43. Istuintyynyn vasen puoli (Pesari 2010).



Kuva 44. Istuintyynyn oikea puoli (Pesari 2010).

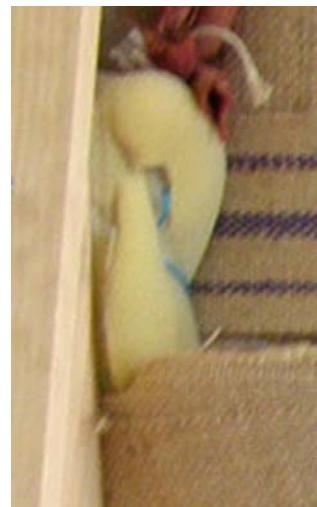

Kuva 45. Lisätyt vaahtomuovipalat (Pesari 2010).

46. Lähikuva lisäystä vaahtomuovista (Pesari 2010).



Lisätyt vaahtomuovipalat



Kuva. 47 Verhoilupahvi (Pesari 2010).

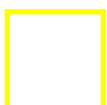

Kosteuden aiheuttamia jälkiä

- Verhoilupahvi on kauttaaltaan kulunut.



Kuva 48. Perustuskangas (Pesari 2010).



Kuva 49. Puulastutäyte (Pesari 2010).



Kuva 50. Joustinliina (Pesari 2010).

714 48 366
Lak
Lomake III.
27/4-45

Osakeyhtiötä varten.

Paikalliseviraston diaarinumero 17/1945 Patenti- ja rekisterihallituksen diaarinumero 125/182-45
 Annettu 7 p:nä huhtikuuta 1945 Antajat Kaarle Oskari Nieminen, Kaarlo Oskari Nieminen, Kaarlo Oskari Nieminen, Kaarlo Oskari Nieminen, Kaarlo Oskari Nieminen
 Toiminimen rekisterinumero: 98,941 laine itäsuomalainen

Ilmoitus kaupparekisteriin.

Hoollolan kaupparekisteri kihlakunnan henkikirjoittaja -lle
 ilmoitetaan kaupparekisteriin merkittäväksi seuraava osakeyhtiö: Oy
 Osakeyhtiön toiminimi: Villähteen Kalusto Oy.

Päivä, milloin yhtiöjärjestys on hyväksytty: 23/2 1945.
 Päivä, milloin yhtiöjärjestyksen vahvistamista koskeva päätös on annettu:
12/3 1945.

Yhtiön toimiala: Kaikenlaisten huonekalujen tehdasmainen valmistus ja myynti.

Kunta, joka on yhtiön kotipaikkana: Nastolan kunta.
 Osakepääoman suuruus neljäsataatuhatta (400.000) markkaa, voidaan korottaa 1.200.000) markkaan. Osakkeiden luku ja nimellisarvo 40 kpl a'lk 10.000:-
 Ovatko osakkeet asetetut määrätyle henkilölle vai haltijalle määrätyle henkilölle.
 Aika, jonka kuluessa koko osakepääoma viimeistään pitää olla maksettu: Perustavassa yhtiökokouksessa.
 Vähin määrä osakepääomasta, joka on maksettu, ennen kuin yhtiö on ollut oikeutettu aloittamaan toimintansa: Koko osakepääoma.

Millä tavoin yhtiökokous on kutsuttava kokoon: Kirjatulla kirjeellä 5 päivää ennen kokousta kullekin yhtiön osakerekisteriin osakkeenomistajaksi merkitylle henkilölle.

Miten muut tiedonannot ovat osakkaille toimitettavat: Samoin kuin kutsu yhtiökokoukseen.

Onko yhtiöjärjestyksessä ulkomaalaisten sekä eräiden yhteisöjen oikeudesta omistaa ja hallita kiinteätä omaisuutta ja osakkeita 28 päivänä heinäkuuta 1939 annetun lain 3 §:ssä mainittu, ulkomaalaisten sekä eräiden yhteisöjen oikeutta omistaa yhtiön osakkeita rajoittava määräys?
Cn.

Laskennan
mukaan

0110-43

Kuva 51. Villähteen Kalusto Oy:n perustamisilmoitus (Kapparekisteriotteet: Villähteen Kalusto Oy 1945-1973).

ll

	Paikallisviran- omaisen diaarin:o	2/62	Annettu Saapunut	10/11 1962
	Antaja:	<i>Esko Puurola</i>		
	Kirjelmän pvm ja n:o	10/1-62 N:llw		
	PatH:n diaarin:o	29/251-62	Saapunut	11/11 1962
RN:o	98.541	Tutk.	ALA, RA, W	Merk. 12/1/1

Vilka on sukunimi t.s.l.
21.070 Vilka O.Y. (Mäkelä) muut. ilm. saap. 12/1-62
ennen muut. Vaatetusliike Vilka Oy:ksi

Muutosilmoitus kaupparekisteriin.

Hollolan ~~Kaupparekisteri~~ välityksin ilmoitetaan
 kahlak. henkikirjoittajan kaupparekisteriin merkittäväksi rekisteriin n:lle otettua,
 Villähteen Kalusto Oy.
 nimistä toiminimeä koskeva seuraava muutos:

1) Kauppa- ja teollisuusministeriö on 29 päivänä joulukuuta 1961 vahvistanut yhtiökokouksen 20 päivänä maaliskuuta 1960 hyväksymän muutoksen yhtiön yhtiöjärjestyksen otsikkoon ja 1 pykälään.

Yhtiön uusi toiminimi: Vilka Oy

2) Hallituksen varajäsenen johtaja Lauri Lindholm eronnut. Tilalle valittu johtaja Pentti Lindholm, Suomen kansalainen Lahden kaupungista.

Resiikina
20/3
1961
et. selv.

M

Käännä!

10492/58/23

Kuva 52. Ilmoitus Villähteen Kalusto Oy:n nimen vaihtamisesta Vilka Oy:ksi (Kapparekisteriotteet: Villähteen Kalusto Oy 1945-1973).

Hollolan kihlakunnan
henkikirjoittaja

Asianajotoimisto Hannu Korhonen
90-605 933/Roine

LAKKAAMISILMOITUS
ilmoituslomake n:o 11.

Vääkay
Paikallisviran-
omaisen diaarin:o **109/73** Annettu **17.8.1973**
Saapunut

Antaja: **Seppo Hakala**

Kirjelmän pvm ja n:o **17.8.73**
109

PatH:n diaarin:o **14370/73** Saapunut **20.08.1973**

RN:o **98.541** Tutk. **1.10.73** Merk. **24/8-73**

Lakkaamisilmoitus kaupparekisteriin

Hollolan kaupungin maistraatin
kaupungin järjestöosaston välityksin
kihlak. henkikirjoittajan

ilmoitetaan kaupparekisteriin merkittäväksi rekisteriin n:olle **98.541** otetun
seuraavan toiminimen lakkaaminen:

Lakannut toiminimi: **Vilka Oy**

Lahdessa **9.8.1973**
(Ilmoituksen tekopaikka ja -aika)

-PP- VILKA OY

Raimo Meltovaara
(Allekirjoitus)

Raimo Meltovaaran ✓

allekirjoitus todistetaan omakätiseksi; **Vääksyssä, Hollolan kihlakunnan henki-**
kirjoitustoimistossa, elokuun 17 päivänä 1973

Viran puolesta:
Eero Mutru ✓

Saapuvilla ollut todistaja:

Hollolan kihlakunnan
henkikirjoittaja
Vääkay

Lun + lei mk 5,70

7121. 1160-69/22

3mk
LEIMAMERKKI
STÄMPELMÄRKE
3mk

50p
STÄMPEL-
MÄRKE
50p

Kuva 53. Vilka Oy:n lakkaamisilmoitus (Kapparekisteriotteet: Villähteen Kalusto Oy 1945-1973).



Kuva 54. Vuodesohva edestä ennen restaurointia (Pesari 2010).



Kuva 55. Vuodesohva edestä, avattuna ennen restaurointia (Pesari 2010).



Kuva 56. Vuodesohvan oikea sivu ennen restaurointia (Pesari 2010).



Kuva 57. Vuodesohvan vasen sivu ennen restaurointia (Pesari 2010).



Kuva 58. Vuodesohva avattuna, oikealta sivulta (Pesari 2010).



Kuva 59. Vuodesohva avattuna, vasemmalta sivulta (Pesari 2010).



Kuva 60. Vuodesohva takaa ennen restaurointia (Pesari 2010).

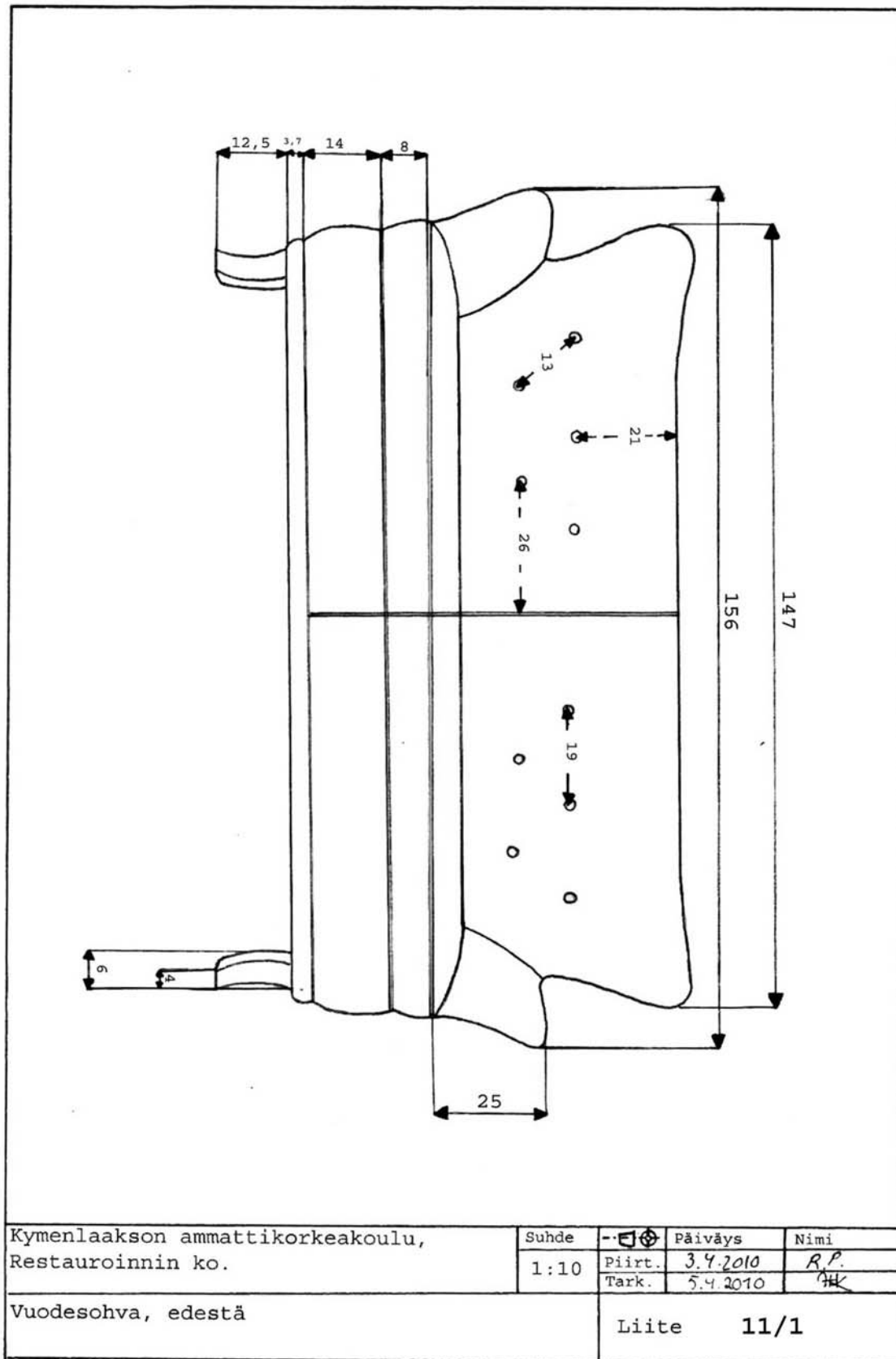

Kuva 61. Mittapiirustus vuodesohvasta edestä (Pesari 2010).

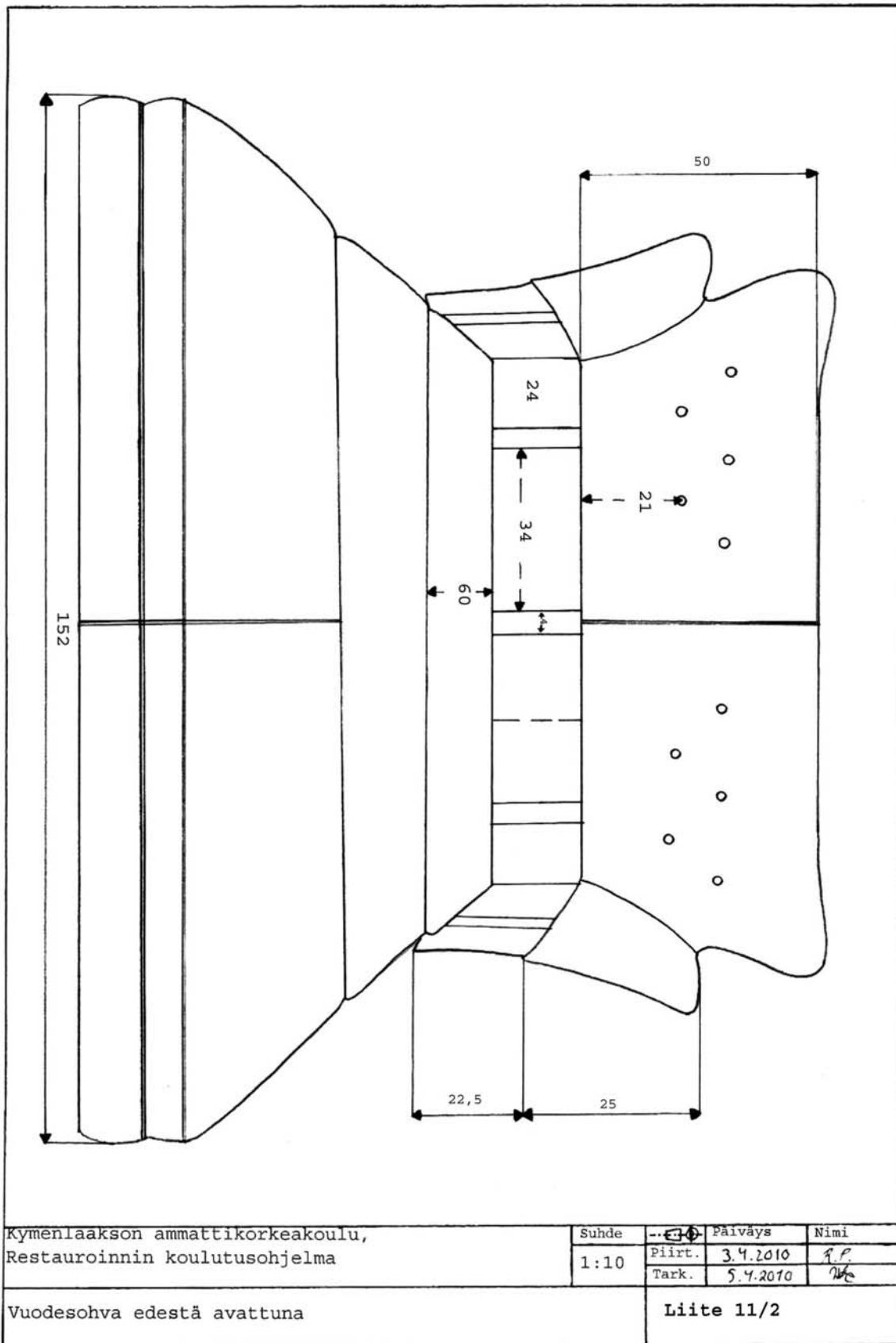

Kuva 62. Mittapiirustus vuodesohvasta edestä, avattuna (Pesari 2010).

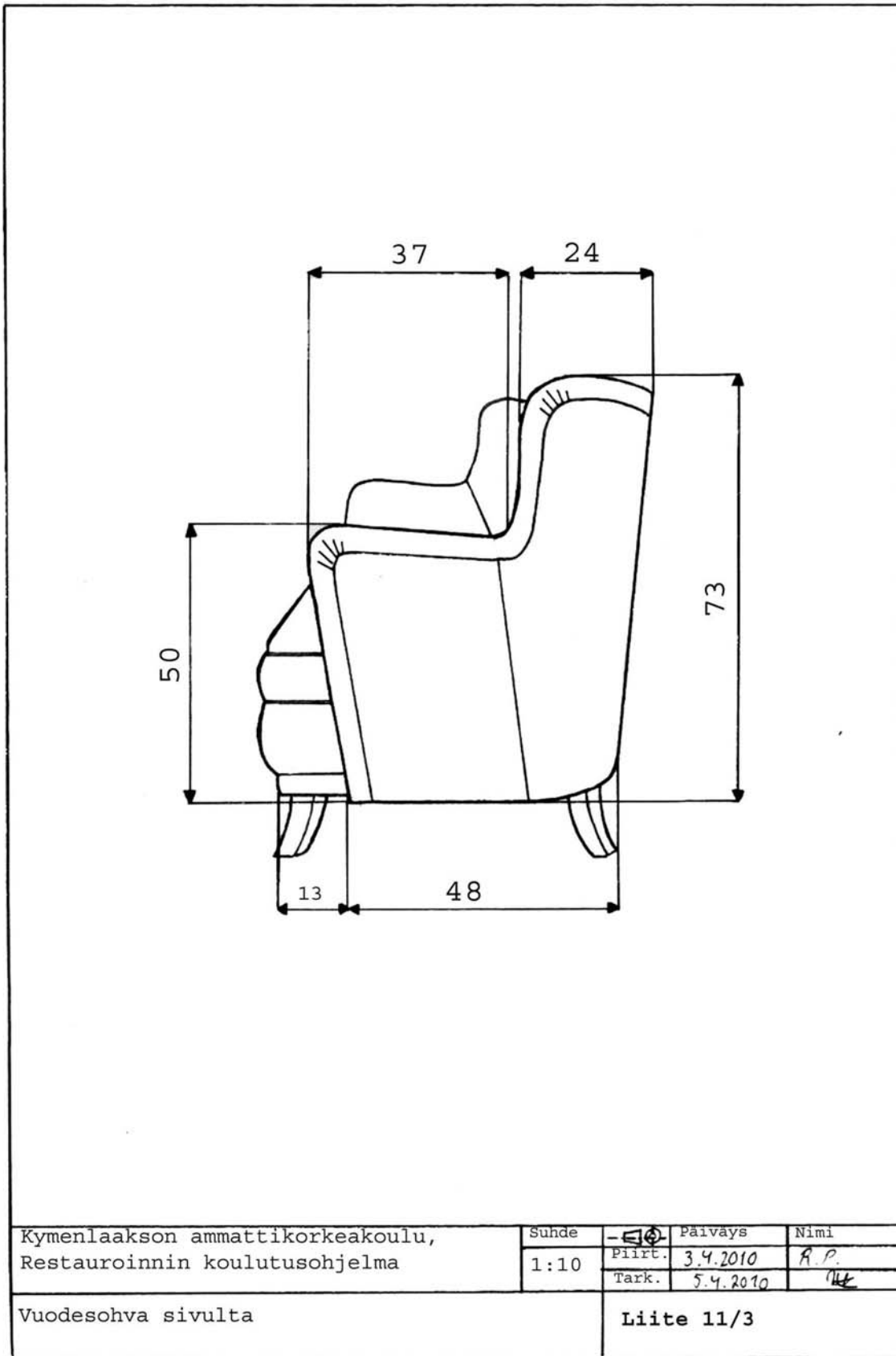

Kuva 63. Mittapiirustus vuodesohvan sivusta (Pesari 2010).

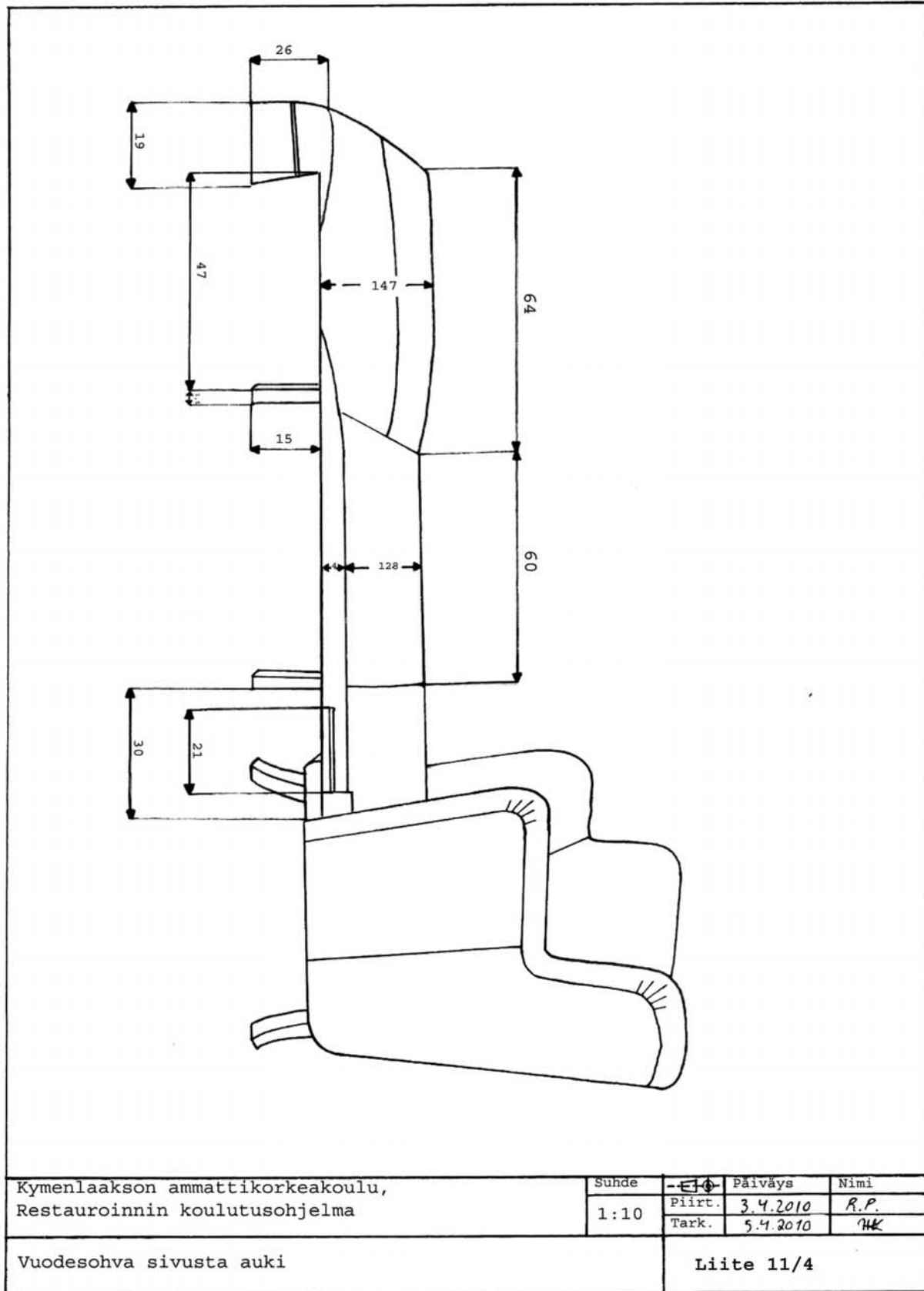

Kuva 64. Mittapiirustus vuodesohvan sivusta, avattuna (Pesari 2010).

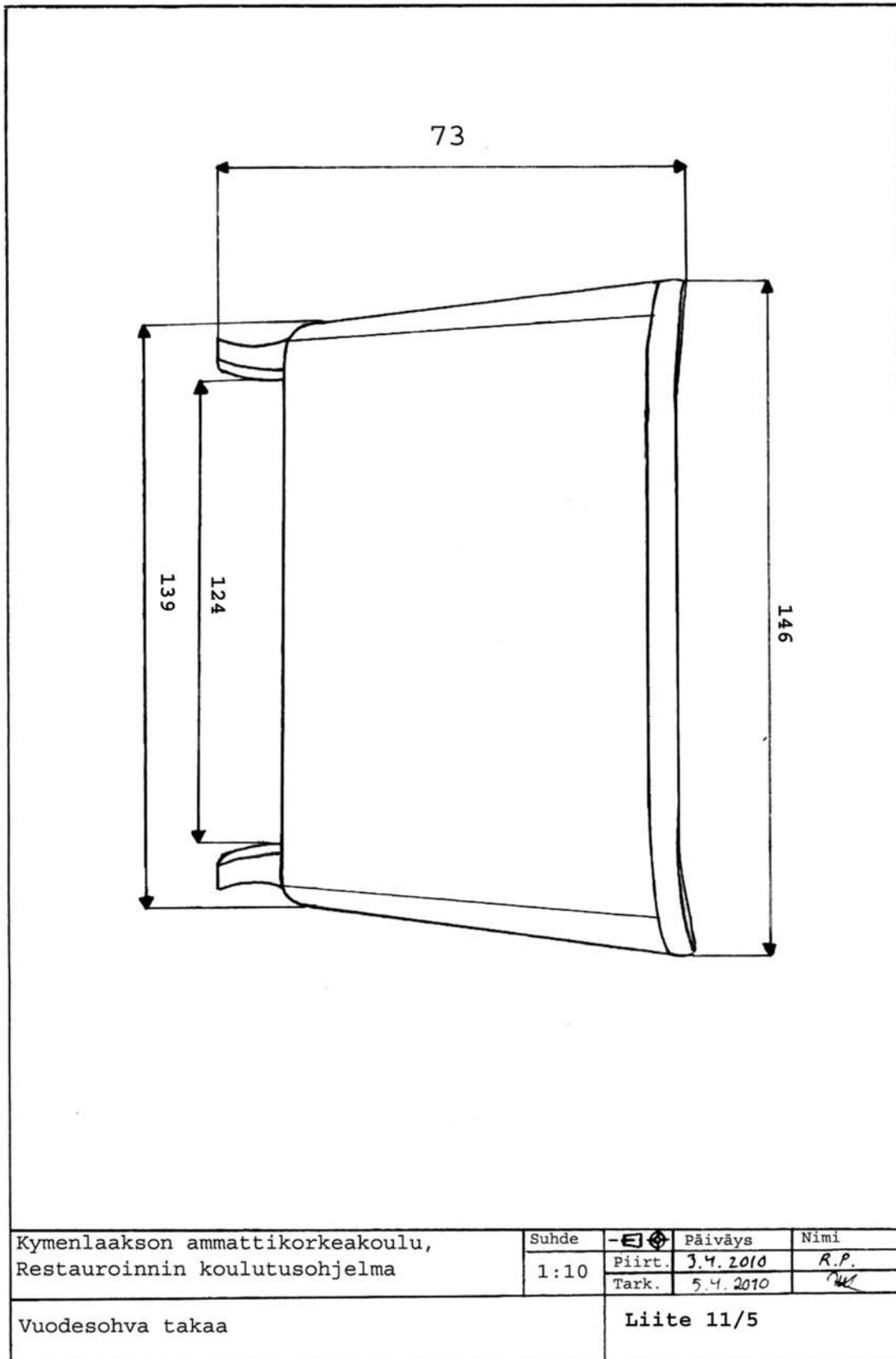

Kuva 65. Mittapiirustus vuodesohvasta takaa (Pesari 2010).



Kuva. 66. Askon vakiokankaat vuodelta 1960 (Kainulainen 2010).



Kuva 67. Restaurointityön lähtökohta (Pesari 2010).



Kuva 68. Poistettu päällyskangas
vaahtomuovipehmusteet näkyvissä
(Pesari 2010).



Kuva 69. Poistetut vaahtomuovipehmusteet
(Pesari 2010).



Kuva 70. Selkänojan plyysi-kangas (Pesari 2010).



Kuva 71. Plyysin poistaminen: alla harmaavanu (Pesari 2010).



Kuva 72. Seuraava kerros eli perustuskangas läpiveto-ompeleineen (Pesari 2010).



Kuva 73. Joustimet puhdistettuna ja yksi löystynyt sidonta kiristettynä (Pesari 2010).



Kuva 74. Uusi joustinliina (Pesari 2010).



Kuva 75. Joustinten kiinnitysompeleet joustinliinaan ja läpiveto-ompeleet (Pesari 2010).



Kuva. 76. Uusi Puulastutäyte (Pesari 2010).



Kuva 77. Läpiveto-ompeleet (Pesari 2010).



Kuva 78. Reunatäyte meriheinästä (Pesari 2010)



Kuva 79. Valmis perustäyte (Pesari 2010)



Kuva 80. Välitäytteenä oleva harmaavanu (Pesari 2010).



Kuva 81. Väliliina ja keskellä läpiveto-ompeleet jakamassa istuimen ikään kuin kahdeksi tyynyksi (Pesari 2010).

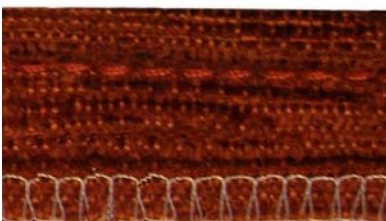

Kuva 82. Tere-nauha (Pesari 2010).



Kuva 83. Uuden verhoilukankaan kiinnitys tereiden saumavaroista istuimeen keskiosan läpiveto-ompeleiden kohdalta. Kuvassa on näkyvissä myös pintatäytteenä oleva sekakuituvanu. (Pesari 2010.)



84. Lisätäytteenä harmaavanua [nuolen osoittamalla alueella] (Pesari 2010).



Kuva 85. Valmis istuinosa, selkänojassa väliliinaksi jätetty plyysi (Pesari 2010).



Kuva 86. Selkänojan pintatäyte: sekakuituvanu (Pesari 2010).



Kuva 87. Käsinojan sauman paikan määrittäminen purjelangalla selkänojan kankaassa (Pesari 2010).



Kuva 88. Käsinojan sauman paikan määrittäminen purjelangalla suhteessa selkänojan saumaan (Pesari 2010).



Kuva 89. Selkänojan kankaan paikoilleen asettelu (Pesari 2010).



Kuva 90. Selkänojan kangas ja napit, sekä uudet verhoilupahvit (Pesari 2010).



Kuva 91. Selkänojan takaosan kankaan kiinnitys käsiompelein (Pesari 2010).



Kuva 92. Valmis selkänojan takaosa (Pesari 2010).



Kuva 93. Jalka ennen restaurointitoimenpiteitä (Pesari 2010).



Kuva 94. Jalka petsipaikkausten ja sellakan levityksen jälkeen (Pesari 2010).



Kuva 95. Yleiskuva valmiista restauroidusta vuodesohvasta (Pesari 2010).

- Hinnat ovat Henry Borgin vuoden 2009 verhoilutarvikehinnaston mukaan laskettuja.
- Verhoilukankaan hinta on Espen vuoden 2009 luettelosta.

Käytetyt materiaalien määrä ja hinta

Täytemateriaalit

- | | |
|--------------------------------------|------------------------|
| • Harmaavanu 600 g | 4,20 €/kg = 2,50 € |
| • Meriheinä 1100 g | 3,60 €/kg = 4 € |
| • Ohut polyesteri-puuvillavanu 800 g | 2,95 €/kg = 2,35 € |
| • Puulastu 1400 g | 30,80 €/170 l = 1,50 € |

Kankaat

- | | |
|--|---------------------|
| • Verhoilukangas (Espe, Tokio-kangas) 480 cm | 16,35 €/m = 78,47 € |
| • Valkaisematon puuvillakangas (leveys 140 cm) 90 cm | 3,50 €/m = 3,15 € |
| • Keskitiheä juuttikangas (leveys 100 cm) 180 cm | 1,65 €/m = 3 € |

Muut tarvikkeet

- | | |
|---------------------------------------|---|
| • Nylon-naru 5 m | 0,30 €/m = 1,50 € |
| • Purjelanka | 19,35 €/rulla = 2 € |
| • Napit | yläosa 10,40 €/1000 kpl = 0,70 €
alaosa 60,90 €/1000 kpl |
| • Naulat | 10,10 €/kg = 0,70 € |
| • Niitit | 6,40 €/1000 kpl = 0,20 € |
| • Verhoilupahvi | 7 € |
| • Sellakkaa, vesipetsiä, ompelulankaa | 4 € |

- ✓ Käytettyjen materiaalien hinnaksi tuli 107,07 €
- ✓ Itse restaurointityöhön aikaa kului noin 20 tuntia.



Kuva 96. Vuodesohva edestä restauroinnin jälkeen (Pesari 2010).



Kuva 97. Vuodesohva edestä, avattuna restauroinnin jälkeen (Pesari 2010).



Kuva 98. Vuodesohvan oikea sivu restauroinnin jälkeen (Pesari 2010).



Kuva 99. Vuodesohvan vasen sivu restauroinnin jälkeen (Pesari 2010).



Kuva 100. Vuodesohvan oikea sivu, avattuna restauroinnin jälkeen (Pesari 2010).



Kuva 101. Vuodesohvan vasen sivu, avattuna restauroinnin jälkeen (Pesari 2010).



Kuva 102. Vuodesohva takaa restauroinnin jälkeen (Pesari 2010).