

Long term memory

**Connect the author to his/her book**

**Ühenda kirjanik ja raamat**

- |                     |                            |
|---------------------|----------------------------|
| 1.A.H. Tammsaare    | A Prohvet Maltsvet         |
| 2.Oskar Luts        | B Sügisball                |
| 3.Friedebert Tuglas | C Karge meri               |
| 4.Eduard Vilde      | D Kadri                    |
| 5.Heino Kiik        | E Tuuline rand             |
| 6.Aadu Hint         | F Õitsev meri              |
| 7.Lennart Meri      | G Argipäev                 |
| 8.Veera Saar        | H Seitsmes rahukevad       |
| 9.Andrus Kivirähk   | I Mees,kes teadis ussisõnu |
| 10.Viivi Luik       | J Ma armastasin sakslast   |
| 11.Jaan Kross       | K Tasuja                   |
| 12.August Mälk      | L Maria Siberimaal         |
| 13.Ellen Niit       | M Pille-Riini lood         |
| 14.Eduard Bornhöhe  | N Wikmani poisid           |
| 15.Silvia Rannamaa  | O Toomas Linnupoeg         |
| 16.Mati Unt         | P Ukuaru                   |
| 17.August Gailit    | R Väike Illimar            |
| 18.Paul Kuusberg    | S Hõbevalge                |
| 19.Heljo Mänd       | T Libahunt                 |
| 20.August Kitzberg  | U Andres Lapeteuse juhtum  |

Koostaja: Reet Trei

**Connect the author to his/her book (answers)**

**Ühenda kirjanik ja tema raamat (vastused)**

1.A.H. Tammsaare	Ma armastasin sakslast
2.Oskar Luts	Argipäev
3.Friedebert Tuglas	Väike Illimar
4.Eduard Vilde	Prohvet Maltsvet
5.Heino Kiik	Maria Siberimaal
6.Aadu Hint	Tuuline rand
7.Lennart Meri	Hõbevalge
8.Veera Saar	Ukuaru
9.Andrus Kivirähk	Mees,kes teadis ussisõnu
10.Viivi Luik	Seitsmes rahukevad
11.Jaan Kross	Wikmani poisid
12.August Mälk	Õitsev meri
13.Ellen Niit	Pille-Riini lood
14.Eduard Bornhöhe	Tasuja
15.Silvia Rannamaa	Kadri
16.Mati Unt	Sügisball
17.August Gailit	Karge meri
18.Paul Kuusberg	Andres Lapeteuse juhtum
19.Heljo Mänd	Toomas Linnupoeg
20.August Kitzberg	Libahunt

Attention span task and long-term memory.

1. Look at the names of Estonian cities in the table below and memorize them. Then cover the table and write them down in alphabetical order.

Tallinn	Haapsalu	Pärnu	
Elva	Jõhvi	Kärdla	
Rapla	Narva	Viljandi	

2. Memorize the names of the cities, then cover them and write down the missing city on the line below.

Narva- Jõesuu

Otepää

Tõrva

Paldiski

Võru

Maardu

Maardu

Võru

Paldiski

Narva-Jõesuu

Otepää

\_\_\_\_\_

Koostaja: ReetTrei

## Tähelepanuülesanne ja püsimälu.

1. Vaata tabelis olevaid Eesti linnade nimesid, jäta need meelde. Kata tabel kinni ning kirjuta need tähestikulises järjekorras tabeli alla.

Tallinn	Haapsalu	Pärnu
Elva	Jõhvi	Kärdla
Rapla	Narva	Viljandi

2. Jäta meelde linnade nimed, seejärel kata loetelu kinni ja kirjuta joonele puuduv linn.

Narva- Jõesuu

Otepää

Tõrva

Paldiski

Võru

Maardu

Maardu

Võru

Paldiski

Narva-Jõesuu

Otepää

Koostaja: ReetTrei

Tähelepanuülesanne ja püsimälu. (vastus)

1. Vaata tabelis olevaid Eesti linnade nimesid, jäta need meelde. Kata tabel kinni ning kirjuta need tähestikulises järjekorras tabeli alla.

Tallinn	Haapsalu	Pärnu
Elva	Jõhvi	Kärdla
Rapla	Narva	Viljandi

Elva Haapsalu Jõhvi Kärdla Narva Pärnu Rapla Tallinn Viljandi

2. Jäta meelde linnade nimed, seejärel kata loetelu kinni ja kirjuta joonele puuduv linn.

Narva- Jõesuu

Otepää

Tõrva

Paldiski

Võru

Maardu

Maardu

Võru

Paldiski

Narva-Jõesuu

Otepää

Tõrva

### Attention span task.

Look at the names of the plants below. Try to remember them. At the bottom of the sheet you will find a list of the same plants. Cover the table at the top and try to fill the table with the names so they'd be ordered in the same way.

Corn	Rye	Wheat
Barley	Oat	Buckwheat
Pea	Bean	Millet
Sorghum	Lentil	Mung

Bean	Sorghum	Buckwheat
Lentil	Mung	Wheat
Corn	Millet	Barley
Rye	Pea	Oat

Koostaja: Reet Trei

## Tähelepanu.

Vaata tabelis olevate teraviljade ja kaunviljade nimesid. Püüa need meelde jätta. Lehe allosas leiad samade viljade nimekirja. Täida tühi tabel viljade nimedega selliselt nagu see oli lehe ülaosas (kata täidetud tabel või keera leht pooleks):

Mais	Rukis	Nisu
Oder	Kaer	Tatar
Hernes	Uba	Hirss
Sorgo	Lääts	Mungvigna

Mungvina	Oder	Hernes
Mais	Tatar	Lääts
Sorgo	Hirss	Uba
Nisu	Kaer	Rukis

Koostaja: Reet Trei

## Mälutreening (harjutused vene keeles)

### Первая часть

1. Найдите пары, соединив писателя и название произведения

- |                      |                         |
|----------------------|-------------------------|
| 1. Л.Н.Толстой       | А Золотой теленок       |
| 2. А.С.Пушкин        | Б Дама с собачкой       |
| 3. А.С. Грибоедов    | В Азазель               |
| 4. С.Т. Аксаков      | Г Городок в табакерке   |
| 5. А.Гайдар          | Д История одного города |
| 6. А.Твардовский     | Е Архипелаг ГУЛАГ       |
| 7. М.Шолохов         | Ж Герой нашего времени  |
| 8. М.А.Булгаков      | З Аленький цветочек     |
| 9. В.Катаев          | И Евгений Онегин        |
| 10. М.Ю.Лермонтов    | Й Конек-Горбунок        |
| 11. М.Е.Щедрин       | К Анна Каренина         |
| 12. Н.В.Гоголь       | Л Белая голубка Кордовы |
| 13. А.П.Чехов        | М Горе от ума           |
| 14. П.П. Ершов       | Н Чук и Гек             |
| 15. Б.Акунин         | О Два капитана          |
| 16. В.Ф.Одоевский    | П Мастер и Маргарита    |
| 17. Ф.М.Достоевский  | Р Бесы                  |
| 18. Д. Рубина        | С Тихий Дон             |
| 19. Е.Ильф, И.Петров | Т Василий Теркин        |
| 20. И.Солженицын     | Ф Сорочинская ярмарка   |

1. Найдите пары, соединив писателя и название произведения (ответы)

- |                   |                         |
|-------------------|-------------------------|
| 2. Л.Н.Толстой    | А Анна Каренина         |
| 3. А.С.Пушкин     | Б Евгений Онегин        |
| 4. А.С. Грибоедов | В Горе от ума           |
| 5. С.Т. Аксаков   | Г Аленький цветочек     |
| 6. А.Гайдар       | Д Чук и Гек             |
| 7. А.Твардовский  | Е Василий Теркин        |
| 8. М.Шолохов      | Ж Тихий Дон             |
| 9. М.А.Булгаков   | З Мастер и Маргарита    |
| 10. В.Катаев      | И Два капитана          |
| 11. М.Ю.Лермонтов | Й Герой нашего времени  |
| 12. М.Е.Щедрин    | К История одного города |
| 13. Н.В.Гоголь    | Л Сорочинская ярмарка   |
| 14. А.П.Чехов     | М Дама с собачкой       |
| 15. П.П. Ершов    | Н Конек-горбунок        |
| 16. Б.Акунин      | О Азазель               |



- |                      |                         |
|----------------------|-------------------------|
| 17. В.Ф.Одоевский    | П Городок в табакерке   |
| 18. Ф.М.Достоевский  | Р Бесы                  |
| 19. Д. Рубина        | С Белая голубка Кордовы |
| 20. Е.Ильф, И.Петров | Т Золотой теленок       |
| 21. И.Солженицын     | Ф Архипелаг ГУЛАГ       |

**Упражнения на внимание и постоянную память**

1. Посмотрите на названия эстонских городов в таблице, запомните их. Закройте таблицу и запишите их в алфавитном порядке на пустое место под таблицей.

Таллинн	Хаапсалу	Пярну
Эльва	Йыхви	Кярдла
Рапла	Нарва	Вильянди

- 1\*. Посмотрите на названия городов в таблице, запомните их. Закройте таблицу и запишите их в алфавитном порядке на пустое место под таблицей.

Томск	Херсон	Псков
Мурманск	Архангельск	Калининград
Рига	Нарва	Воронеж

2. Запомните названия городов, затем закройте список и запишите на пустое место недостающее название города.

Нарва-Йыэсуу                  Отепя                  Тырва  
    Палдиски                  Выру                  Маарду

Маарду                  Выру                  Палдиски  
    Нарва-Йыэсуу                  Отепя                  -----

- 2\*. Запомните названия городов, затем закрой список и запишите на пустое место недостающее название города.

Сочи                  Владивосток                  Астрахань  
    Калуга                  Ярославль                  Новгород

Ярославль

Калуга

Сочи

Новгород

Владивосток

-----

### Упражнения на внимание и постоянную память

1. Посмотрите на названия эстонских городов в таблице, запомните их. Закройте таблицу и запишите их в алфавитном порядке на пустое место под таблицей.

Таллинн	Хаапсалу	Пярну
Эльва	Йыхви	Кярдла
Рапла	Нарва	Вильянди

1\*. Посмотрите на названия городов в таблице, запомните их. Закройте таблицу и запишите их в алфавитном порядке на пустое место под таблицей.

Томск	Херсон	Псков
Мурманск	Архангельск	Калининград
Рига	Нарва	Воронеж

2. Запомните названия городов, затем закрой список и запишите на пустое место недостающее название города.

Нарва-Йыэсуу

Отепя

Тырва

Палдиски

Выру

Маарду

Маарду

Выру

Палдиски

Нарва-Йыэсуу

Отепя

-----

2\*. Запомните названия городов, затем закрой список и запишите на пустое место недостающее название города.

Сочи

Владивосток

Астрахань

Калуга

Ярославль

Новгород

Ярославль

Калуга

Сочи

Новгород

Владивосток

-----

## Упражнения на внимание и постоянную память (ответы)

1.Посмотрите на названия эстонских городов в таблице, запомните их. Закройте таблицу и запишите их в алфавитном порядке на пустое место под таблицей.

Таллинн	Хаапсалу	Пярну
Эльва	Йыхви	Кярдла
Рапла	Нарва	Вильянди

**Вильянди, Йыхви, Кярдла, Нарва, Пярну,Рапла, Таллинн, Хаапсалу, Эльва**

1\*. Посмотрите на названия городов в таблице, запомните их. Закройте таблицу и запишите их в алфавитном порядке на пустое место под таблицей.

Томск	Херсон	Псков
Мурманск	Архангельск	Калининград
Рига	Нарва	Воронеж

**Архангельск, Воронеж, Калининград, Мурманск, Нарва, Псков, Рига, Томск, Херсон**

2.Запомните названия городов, затем закрой список и запишите на пустое место недостающее название города.

Нарва-Йыэсуу            Отепя            Тырва  
                         Палдиски            Выру            Маарду

Маарду            Выру            Палдиски  
                 Нарва-Йыэсуу            Отепя            **Тырва**

2\*. Запомните названия городов, затем закрой список и запишите на пустое место недостающее название города.

Сочи            Владивосток            Астрахань  
                 Калуга            Ярославль            Новгород

Ярославль            Калуга            Сочи  
                 Новгород            Владивосток            **Астрахань**

## Внимание

Посмотрите на названия злаковых и бобовых растений в таблице. Постарайтесь их запомнить. Внизу листа найдете те же самые названия растений. Заполните пустую таблицу названиями растениями в том же порядке, который был в верхней таблице. Верхнюю таблицу нужно закрыть или сложить лист пополам.

Кукуруза	Рожь	Пшеница
Ячмень	Овес	Гречиха
Горох	Бобы	Просо
Сорго	Чечевица	Фасоль

Фасоль	Ячмень	Горох
Кукуруза	Гречиха	Чечевица
Сорго	Просо	Бобы
Пшеница	Овес	Рожь

The hidden image will be the exact size, shape and orientation as the target shape

Allikas: internet

Spatial Reasoning - Figure Recognition

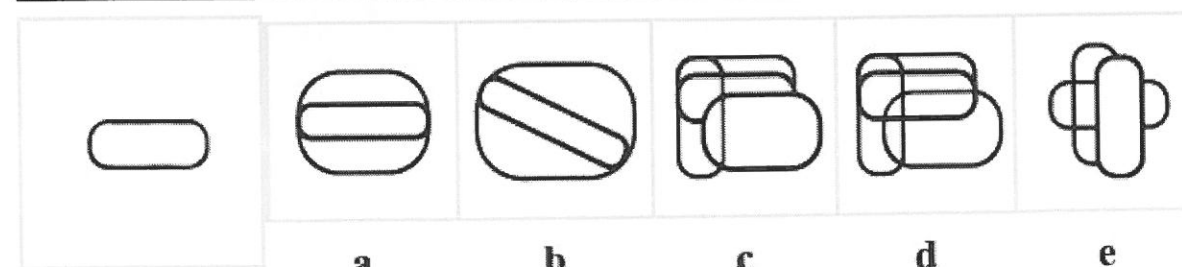
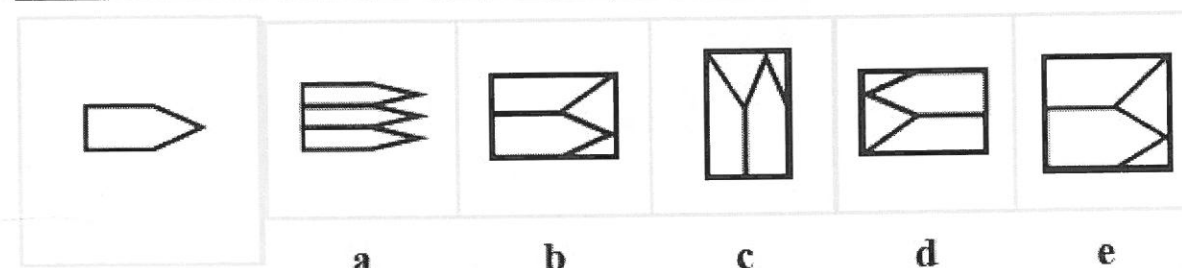
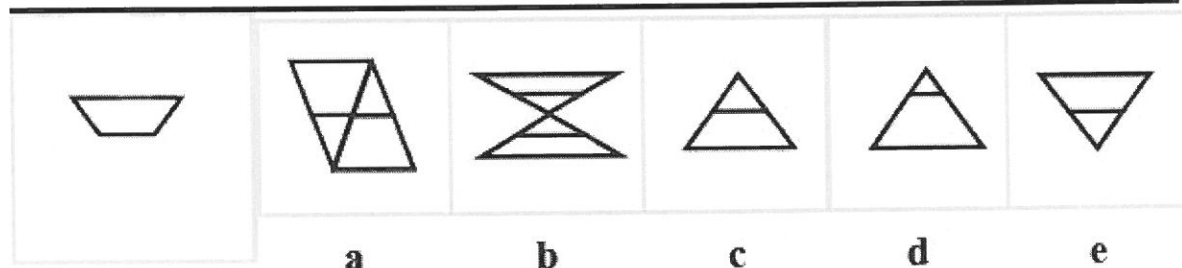
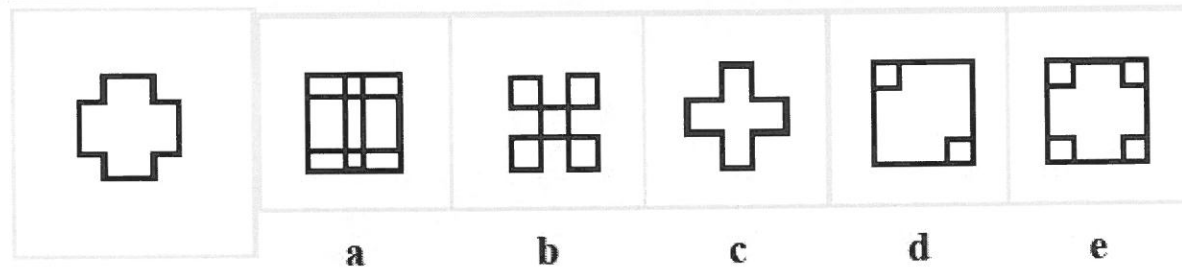
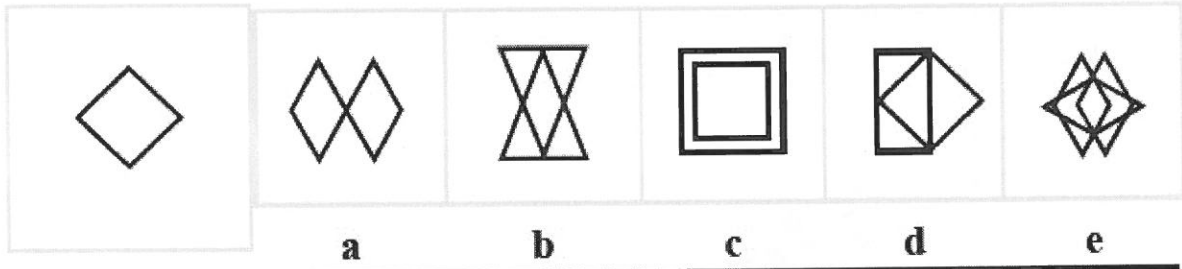

**The hidden image will be the exact size, shape and orientation as the target shape (answers)**

1.D

2.E

3.E

4.B

5.C

Peastarvutamine, pikaajaline mälu.

Arvuta peast ja kirjuta vastus tühja lahtrisse. (vastused)

73	Liida kakskümme ja seitse	$\frac{1}{4}$ sellest	Ruutjuur sellest	+3	
102	-56	Jagada kahega	+17	$\frac{1}{10}$ sellest	
8	Selle ruut	-22	Liida seitse	Ruutjuur sellest	
27	Jagada kolmega	+51	$\frac{1}{3}$ sellest	-19	

Vastused/ Answers

8  
4  
7  
1

Figuring in the mind, long-term memory.

Calculate in your head and write down the answer in the empty cell.

73	Add twenty seven	$\frac{1}{4}$ of it	Square root of it	+3	
102	-56	Divide by two	+17	$\frac{1}{10}$ of it	
8	Power of two	-22	Add seven	Square root of it	
27	Divide by three	+51	$\frac{1}{3}$ of it	-19	

Koostaja: Reet Trei

**Visual memory task, concentration.**

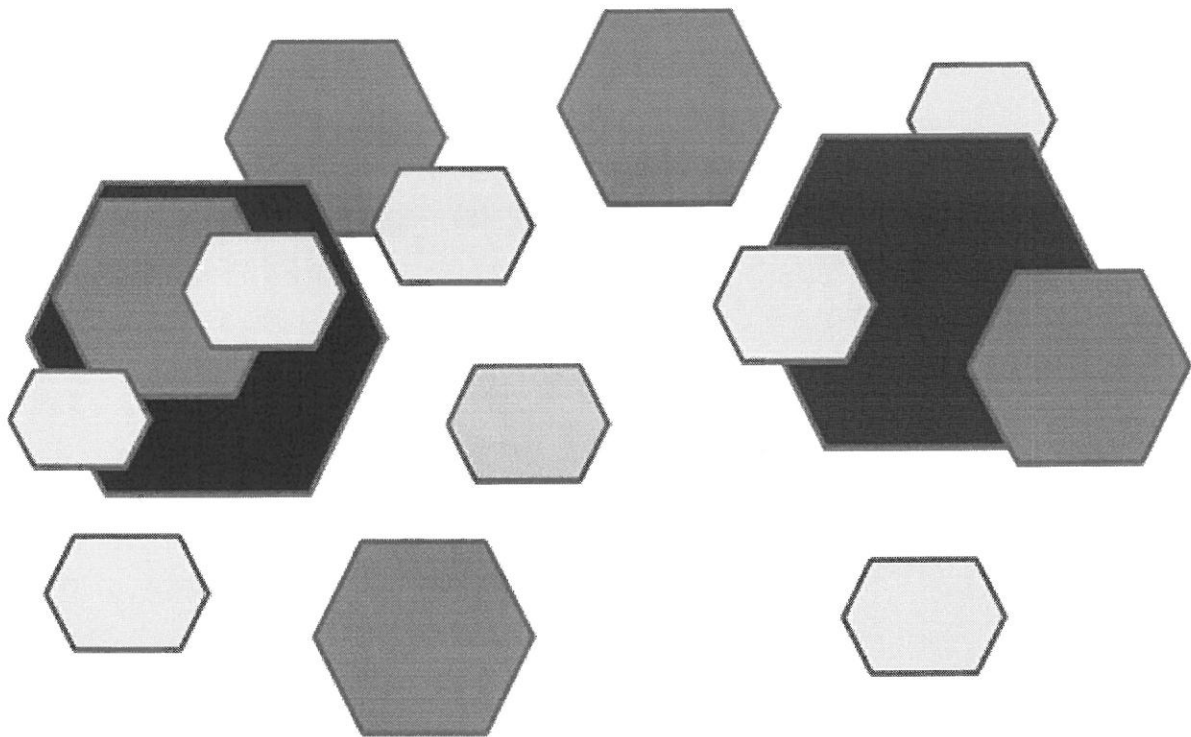

1. How many hexagons are there in the image?
2. How many of the smaller hexagons are behind the biggest hexagons?
3. How many small hexagons does the image contain?
4. How many smaller hexagons are in front of one big hexagon?
5. How many of the smaller hexagons cover bigger hexagons?

Koostaja: Reet Trei



Nägemismälu ülesanne, kontsentratsioon. (vastused) Answers

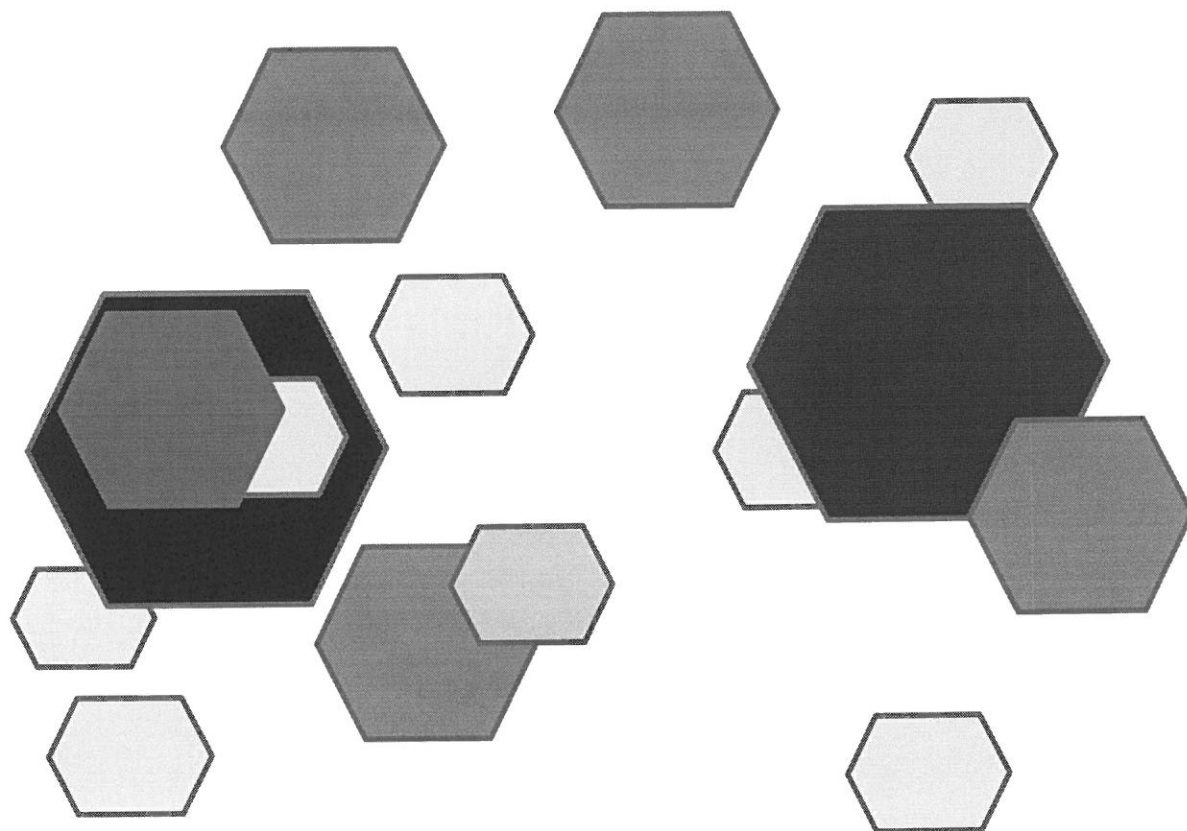

1. Mitu kuusnurka on pildil? 15
2. Mitu väiksemat kuusnurka on kõige suuremate kuusnurkade taga? 2
3. Mitu väikest kuusnurka on pildil? 8
4. Mitu väiksemat kuusnurka on ühe suure kuusnurga sees? 2
5. Mitu väiksemat kuusnurka katavad suuremaid kuusnurki? 2

Koostaja: Reet Trei

## Mental rotation

### Mentaalne rotatsioon ja tähelepanu

1. Millised kujundid vasakul kastis vastavad kujunditele paremas kastis?

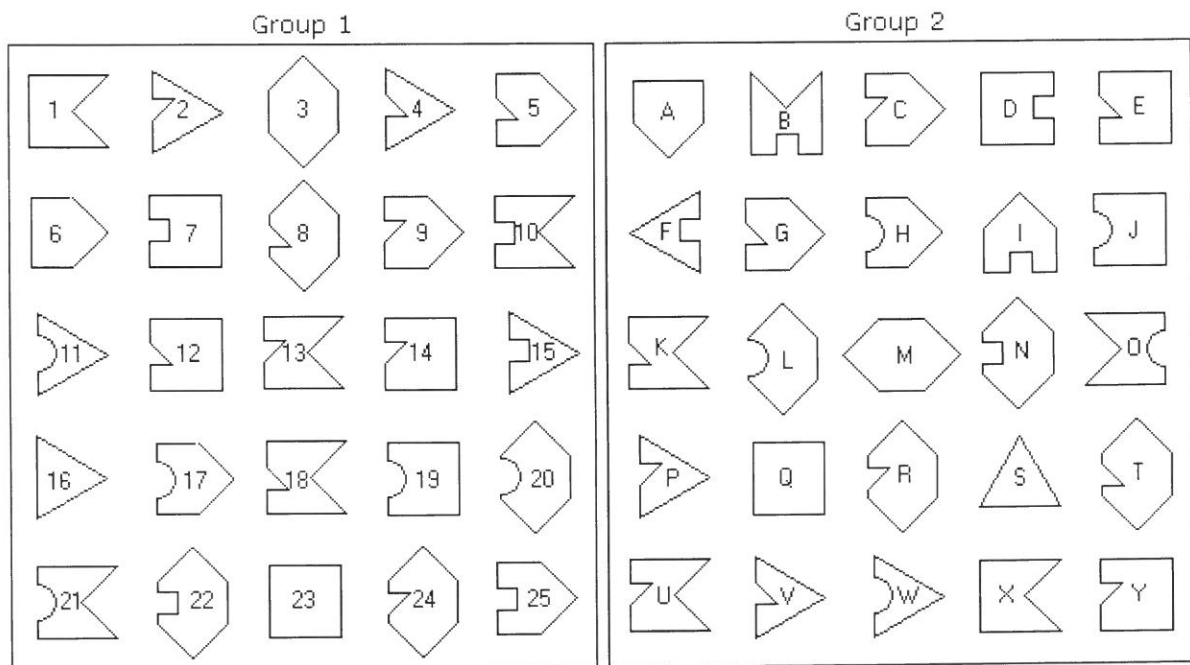

Näide:

1=X

## Mental rotation

### Example Shape Matching Questions

In this example, you are asked to look at two groups of simple, flat objects and find pairs that are exactly the same size and shape. Each group has about 25 small drawings of these 2-dimensional objects. The objects in the first group are labeled with numbers and are in numerical order. The objects in the second group are labeled with letters and are in random order. Each drawing in the first group is exactly the same as a drawing in the second group. The objects in the second group have been moved and some have been rotated.

1. Which shape in Group 2 corresponds to the shape in Group 1?

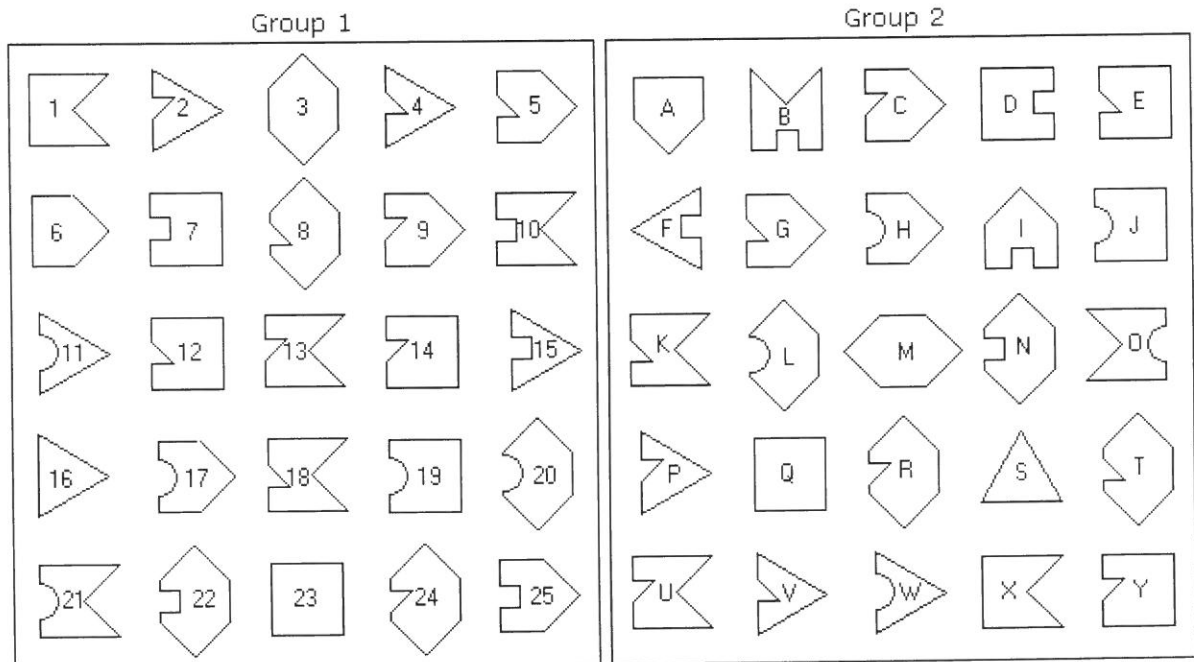

### Answers /Vastused

- |       |       |       |       |       |
|-------|-------|-------|-------|-------|
| 1. X  | 2. P  | 3. M  | 4. V  | 5. G  |
| 6. A  | 7. D  | 8. T  | 9. C  | 10. B |
| 11. W | 12. E | 13. U | 14. Y | 15. F |
| 16. S | 17. H | 18. K | 19. J | 20. L |
| 21. O | 22. N | 23. Q | 24. R | 25. I |

Allikas: <http://www.psychometric-success.com/aptitude-tests/spatial-ability-tests-shape-matching.htm>

**Long-term memory task.**

What connects these words. Mis ühendab neid sõnu?

Watt

Newton

Volt

Parkinson

Luddite

Gerbera

Koostaja: Reet Trei

**Mälutreening (harjutused vene keeles)**

**Вторая часть**

Устный счет, долговременная память

Посчитайте в уме и запишите ответ в пустую графу (ответы)

73	Прибавь те двадцать семь	$\frac{1}{4}$ от этого числа	Квадратный корень от этого числа	+ 3	
102	- 56	Поделить на два	+ 17	$\frac{1}{10}$ от этого числа	
8	Квадрат этого числа	- 22	Прибавить семь	Квадратный корень от этого числа	
27	Поделить на три	+ 51	$\frac{1}{3}$ от этого числа	- 19	

Ответы:

8

4

7

1

Упражнения на зрительную память и концентрацию (ответы)

**Pilt kogumikust nr 2 (kuusnurgad)**

1. Сколько шестиугольников на картинке? (15)
2. Сколько маленьких шестиугольников частично скрыто за самыми большими шестиугольниками? (2)
3. Сколько маленьких шестиугольников на картинке? (8)
4. Сколько маленьких шестиугольников находится в одном большом шестиугольнике? (2)
5. Сколько маленьких шестиугольников покрывает более крупные по размеру шестиугольники? (2)

Ментальная ротация и внимание

1. Какие фигуры в левом кластере соответствуют фигурам в правом кластере?

**Pilt kogumikust nr 2 (group 1 ja group 2)**

Например:

1=X

2=P

Упражнение на долговременную память

**Что объединяет эти слова?**

Ватт, Ньютон, Вольт, Паркинсон, луддит, гербера

Что объединяет эти слова? (ответы)

**Ватт**

Ватт (обозначение – W) – это единица измерения мощности, теплового потока, тепловой мощности и потока излучения в международной системе единиц. Единица измерения «ватт» названа в честь изобретателя паровой машины Джеймса Уотта (Ватта); название единицы используется, начиная с 1889 года.

**Ньютон**

Ньютон (обозначение – N) – это единица силы в системе СИ. Ньютон равен силе, придающей телу массой 1 кг ускорение  $1 \text{ м/с}^2$  в направлении действия силы. Единица измерения «ньютон» названа в честь основателя классической механики Исаака Ньютона.

**Вольт**

Вольт (обозначение – V) – это единица измерения напряжения, электрического потенциала и электродвижущей силы в международной системе единиц СИ. Вольт был назван в честь итальянского физика Алессандро Вольты (1745-1827).

## **Болезнь Паркинсона**

Болезнь Паркинсона впервые описал Джеймс Паркинсон в своей книге «Эссе о дрожательном параличе» в 1817 г.

## **Луддит**

Луддиты получили свое название по имени некоего Неда Лудда, в конце 18 века уничтожившего два чулочных станка (протест вспыхнул по причине приватизации земель, находящихся в общем пользовании, в ходе стихийных протестов в 1779 году было уничтожено примерно 300 станков).

## **Гербера**

Гербера – род многолетних трав семейства астровых. К семейству принадлежит порядка 40-50 видов. Род получил свое название в честь немецкого ботаника Трауготта Гербера.

## Logical exercises

### Task 1

There were 5 tulips blossoming in the garden. The red tulip was to the right of the white one, but to the left from the yellow one. The red and white tulips were not beside each other. The orange tulip was not beside the white, purple or the red tulip. Write down the colors of the tulips starting from left to right.

The answer: white, purple, red, yellow, orange

### Task2

There are 4 objects in a row on the table: a triangle, a pentagon, a circle and a square. The colors of the objects are: green, yellow, blue and red. How are they ordered and what color does each object have if it is known that:

- 1) the red object is between the green and blue one
- 2) the blue object is not located beside the yellow one
- 3) the pentagon is located to the right of the yellow object
- 4) the circle is located to the right of the triangle and the pentagon but the triangle is not on the outside

The answer: yellow square, green pentagon, red triangle and blue circle

### Task 3

Hillary Yellow, Jane Red and Lucy Gray have a gray, a yellow and a red handbag but none of their colors match their names. They met one day and the lady with the red handbag mentioned: "How strange", to which Lucy Gray replied: "Quite strange indeed!". What is the color of each of their handbags.

The answer: Hillary Yellow has the red one, Jane Red has the gray one and Lucy Gray has the yellow one.



## Logical exercises

### Task 4

#### FAMILY PARTY

There were 2 mother, 2 aunts, 2 sons, 3 daughters, 2 brothers, 5 sisters, 3 nieces and 2 nephews at a family party. How many people were at the party if it is known that the number is the smallest one possible.

The answer: 7

### Task 5

#### WHO'S TO BLAME?

The kids were playing with a ball and they managed to break a window. The custodian inquired: "Who broke the window?"

Bella: "I didn't do it."

Tommi: "It must be one of the girls. They're so clumsy."

Sander: "Tommi is lying. It was him who broke window."

Silja: "No he didn't. Tommi isn't guilty,"

Who broke the window, when it is known that, three of the children were speaking the truth and only one of them was lying?

The answer: Silja

### Task 6

What would be the next number in this sequence?

7645, 5764, 4576, ?

The answer: 6457

### Task 7

Which letter should come next?

Ü, K, K, N, V, K, S, K, Ü, K, Ü, K, K, N, V, ?

The answer: K

**Need nuputamisülesanded on leitud vanadest raamatkalendritest,**

### **Ülesanne nr 1**

Peenral õitses 5 erinevat tulpi. Punane tulp oli valgest paremal pool, aga kollasest tulbist vasakul pool. Punane ja valge tulp ei olnud kõrvuti. Oranž tulp ei olnud kõrvuti valge, lilla ega punase tulbiga. Kirjuta tulpide värvid vasakult paremale.

Vastus: valge, lilla, punane, kollane, oranž

### **Ülesanne nr 2**

Laual on reas 4 kujundit: kolmnurk, viisnurk, ring ja ruut. Nende kujundite värvid on roheline, kollane, sinine ja punane. Millises järjekorras need kujundid paiknevad ja millist värvi neist igaüks on, kui on teada, et

- 1) punane kujund on rohelise ja sinise vahel
- 2) sinist värvi kujund ei asu kollase kõrval
- 3) kollase kujundi kõrval paremal pool on viisnurk
- 4) ring asub kolmurgast ja viisnurgast paremal pool, kuid kolmnurk ei asu servas

Vastus: kollane ruut, roheline viisnurk, punane kolmnurk ja sinine ring

### **Ülesanne nr 3**

Hillary Kollasel, Jane Punasel ja Lucy Hallil on hall, kollane ja punane käekott, kuid ühegi käekoti värvus ei sobi nende nimega. Nad kostusid ootamatult ühel päeval. Punase kotiga daam märkis: „Kui kummaline“, mille peale Lucy Hall vastas: „Tõepoolest kummaline!“. Mis värvi on iga daami käekott?

Vastus: Hillary Kollasel on punane, Jane Punasel hall ja Lucy Hallil on kollane käekott.

### **Ülesanne nr 4**

#### **PEREKONNAPIDU**

Perekonnapeol oli 2 ema, 2 tädi, 2 poega, 3 tütart, 2 venda, 5 õde, 3 õetütart ja 2 õepoega. Mitu inimest oli peol, kui on teada, et see arv on kõigist võimalikest väikseim?

Vastus: 7

## Ülesanne nr 5

### KES ON SÜÜDI?

Lapsed mängisid palli ja löid akna katki. Kojamees hakkas asja uurima:  
„Kes lõi akna katki?“

Bella: „Mina seda ei teinud.“

Tommi: „See on kindlasti keegi plikadest. Nad on nii saamatud.“

Sander: „Tommi luiskab. Tema lõi akna katki.“

Silja: „Ei löönud. Tommi pole süüdi.“

Kes lõi akna katki, kui on teada, et kolme lapse jutt on õige, ühe jutt aga vale?

Vastus: Silja

## Ülesanne nr 6

Mis oleks selles reas järgmine arv?

7645, 5764, 4576, ?

Vastus: 6457

## Ülesanne nr 7

Mis täht peaks reas edasi tulema?

Ü, K, K, N, V, K, S, K, Ü, K, Ü, K, K, N, V, ?

Vastus: K

Mis ühendab neid sõnu? (vastused) Answers

## Vatt

Vatt (tähis W) on võimsuse, soojusvoo ehk soojusvõimsuse ja kiirgusvoo mõõtühik rahvusvahelise mõõtühikute süsteemis. Ühiku "vatt" nimetus on pandud aurumasina leiutaja **James Watti** järgi; nimetus võeti kasutusele 1889. aastal.

## Njuuton

Njuuton (tähis N) on jõu ühik SI-süsteemis. Njuuton võrdub jõuga, mis annab kehale massiga 1 kg jõu mõjumise suunas kiirenduse  $1 \text{ m/s}^2$ .

Nimetus "njuuton" pandi ühikule klassikalise mehaanika rajaja **Isaac Newtoni** auks.

## Volt

Volt (tähis V) on rahvusvahelise mõõtühikute süsteemi (SI) elektromotoorjõu, elektrilise potentsiaali ja pinge mõõtühik. Volt on nime saanud itaalia füüsiku **Alessandro Volta** (1745 –1827) järgi.

## Parkinsoni tõbi

Seda haigust kirjeldas esmakordelt 1817. aastal **James Parkinson** oma raamatus "Essee värihalvatuse kohta".

## Ludiit

Ludiidid said endale nime arvatava 18. sajandi lõpu masinalõhkuja **Ned Luddi** järgi (mäss puhkes toona ühismaade erastamise tõttu, 1779 lõhuti umbes 300 masinat)

## Gerbera

Gerbera on rohttaimede perekond korvõieliste sugukonnast. Perekonda kuulub 40–50 liiki. Perekond on oma nime saanud saksa botaaniku **Traugott Gerberi** järgi

# Leia vanasõna? Find the proverb?

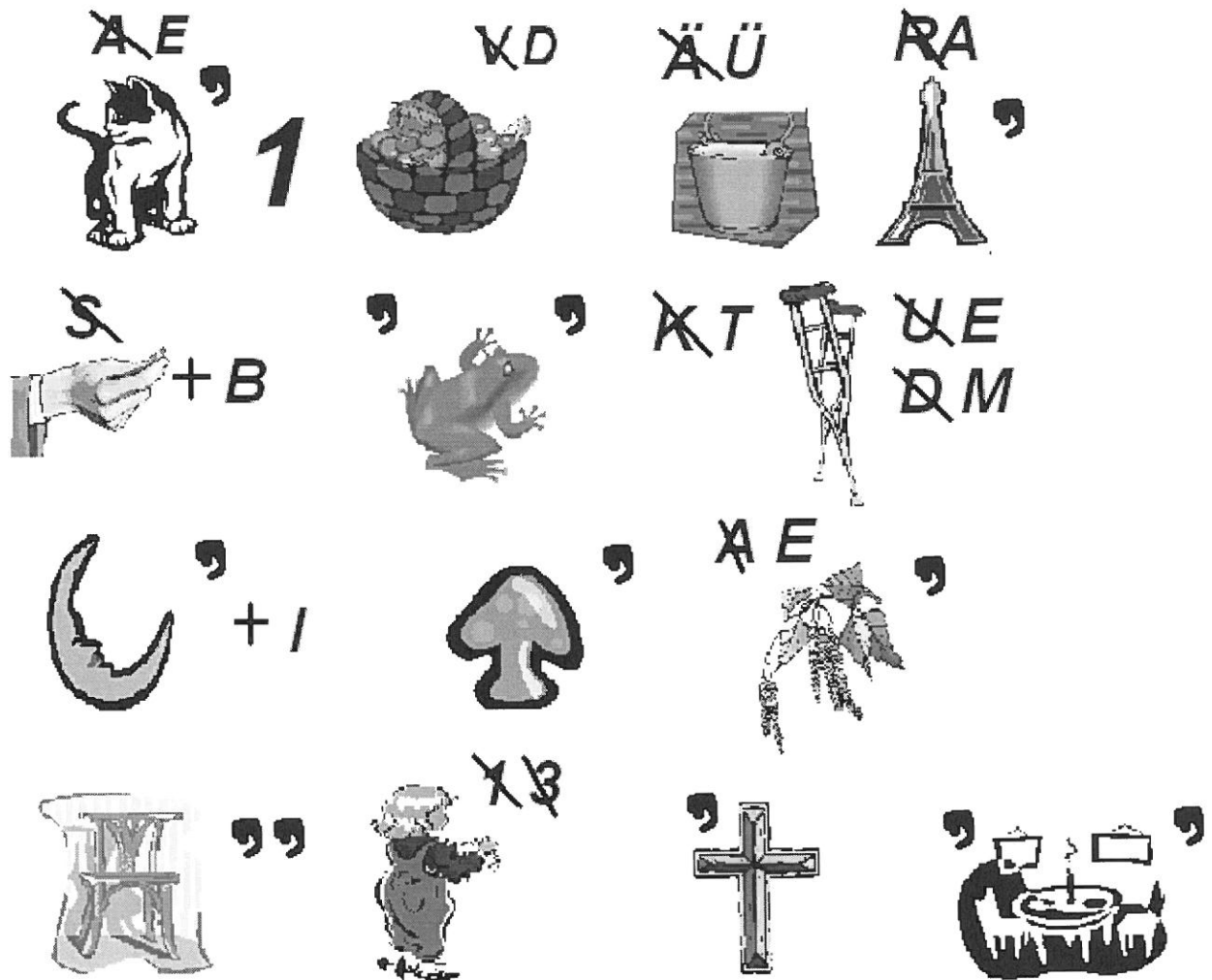

Vastus: Kes üks kord ümber toa käib on targem kui see kes toas istub.

1. The members of the band are Kalle, Paul, Rein and Siim. Write down the name of each member and his task in the band.
- the pianist Kalle has curly hair
  - the drummer Rein is to the right of Kalle
  - Siim, who is not the guitarist is between the curly haired ones
  - the singer and the guitarist are beside one another.

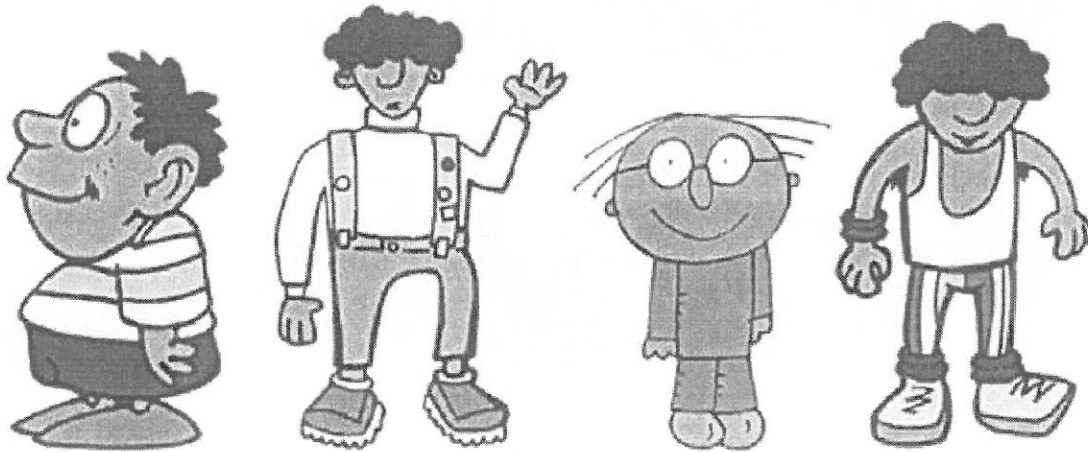

**The answer:** likmed the members are: Rein - the drummer, Kalle - the pianist, Siim - the singer, Paul - the guitarist.

2. Jürgen Veber the magician made 6 items disappear: a hat, a rabbit, a cat, a bag, a watch and a ring. What is the order of their disappearance, if it is known that:
- \* the watch disappeared after the bag
  - \* the cat disappeared after the ring, but before the hat
  - \* the cat was the third one to disappear
  - \* the magician made four items disappear before moving on to the bag
  - the ring disappeared after the rabbit

**The answer:** rabbit, ring, cat, hat, bag, watch

## Loogika harjutused

<http://pildid.haljala.edu.ee/%D5ppematerjalid/tiia/Nupukas.pdf>

1. Ansambli liikmete nimed on Kalle, Paul, Rein ja Siim. Kirjuta iga poisi alla tema nimi ja kes ta ansambelis on.

- a) pianist Kallel on lokkis juuksed
- b) trummar Rein on Kallest paremal
- c) Siim, kes ei ole kitarrist, on lokkispeade vahel
- d) solist ja kitarrist on kõrvuti

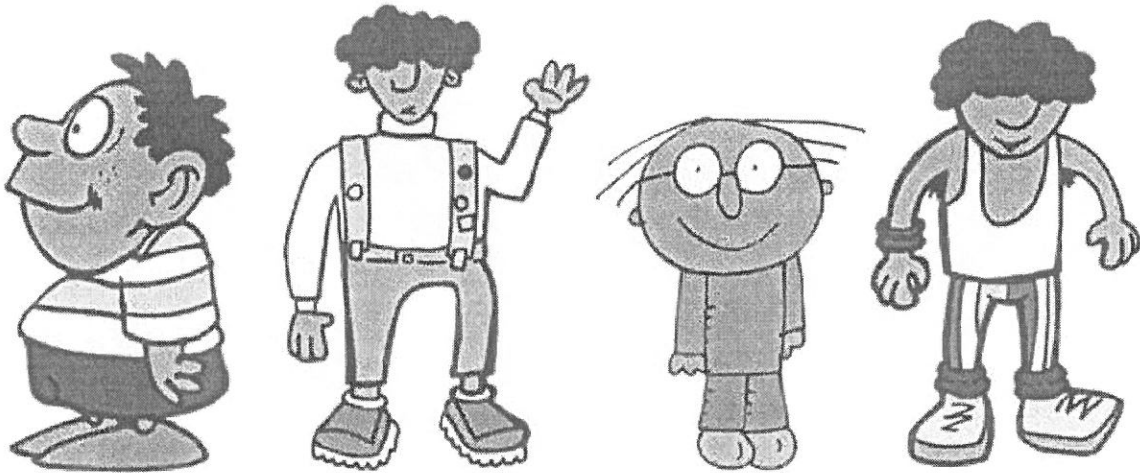

Vastus: liikmed järjekorras on: Rein- trummar, Kalle- pianist, Siim- solist, Paul-kitarrist

2. Trikimees Jürgen Veber kaotas ära 6 eset: mütsi, jänese, kassi, koti, kella ja sõrmuse. Millises järjekorras asjad kadusid, kui on teada, et:

- \* kell kadus koti järel
- \* kass kadus pärast sõrmust, aga ennemütsi
- \* kass kadus kolmandana
- \* trikimees kaotas neli eset ja siis tegeles kotiga
- \* sõrmus kadus jänese järel

Vastus: jänese, sõrmus, kass, müts, kott, kell

## Задачи на смекалку и сообразительность из старинных ежегодников

### Задача № 1

На клумбе росло 5 тюльпанов разного цвета. Красный тюльпан рос справа от белого тюльпана и по левую сторону от желтого тюльпана. Красный и белый тюльпаны не росли рядом. Оранжевый тюльпан не рос рядом с белым, лиловым и красным тюльпаном. Расположите цвет тюльпанов по порядку.

Ответ: белый, лиловый, красный, желтый, оранжевый

### Задача № 2

На столе в ряд располагаются четыре фигуры: треугольник, пятиугольник, круг и квадрат. Цвета этих фигур зеленый, желтый, синий и красный. В каком порядке эти фигуры располагаются и какого они цвета, если известно, что

- 1) красная фигура располагается между зеленой и синей;
- 2) фигура синего цвета не находится рядом с желтой;
- 3) справа от желтой фигуры рядом располагается пятиугольник;
- 4) круг находится справа от треугольника и пятиугольника, но треугольник не располагается с краю.

Ответ: желтый квадрат, зеленый пятиугольник, красный треугольник, синий круг

### Задача № 3

У Желтовой Лизы, Красновой Веры и Серовой Кати сумочки серого, желтого и красного цвета, но ни у одной девушки фамилия и цвет сумочки не совпадают. В один прекрасный день девушки встретились. Девушка с красной сумочкой заметила: «Как странно!», на это Серова Катя ответила: «Действительно странно!». Какого цвета сумочка у каждой девушки?

Ответ: у Лизы Желтовой – красная сумочка, у Веры Красновой – серая сумочка и у Кати Серовой – желтая.

### Задача № 4

На семейном празднике присутствовало 2 мамы, 2 тети, 2 сына, 3 дочери, 2 брата, 5 сестер, 3 племянницы и 2 племянника. Сколько всего человек было на празднике, если известно, что это число самое маленькое из всех возможных?

Ответ: 7

### Задача № 5

Кто виноват?

Дети играли в мяч и разбили окно. Дворник решил узнать, кто виноват.

Настя: «Это не я сделала!»



Сереза: «Это точно кто-то из девчонок. Они такие неловкие».

Игорь: «Сереза лукавит. Это он разбил окно».

Ира: «Не разбивал. Сереза не виноват».

Кто же разбил окно, если известно, что трое ребят сказали правду, а один солгал?

Ответ: окно разбила Ира

### **Задача № 6**

Какое число будет следующим в этом ряду?

7645, 5764, 4576, ?

Ответ: 6475

### **Задача № 7**

Какая буква должна быть следующей в этом ряду?

Я К К Н В К С К Я К Я К К Н В

Ответ: К

Расшифруй пословицу!

Первое задание

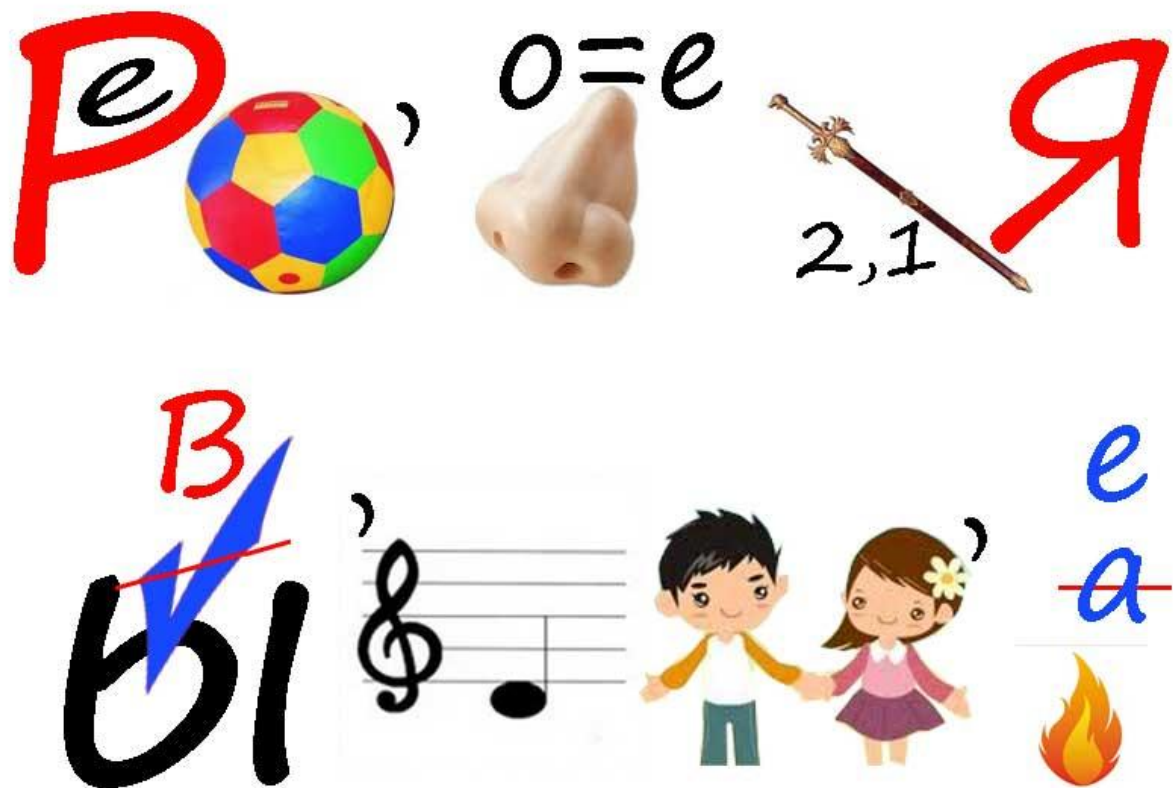

Ответ: Время не семя, не выведет племя.

Второе задание

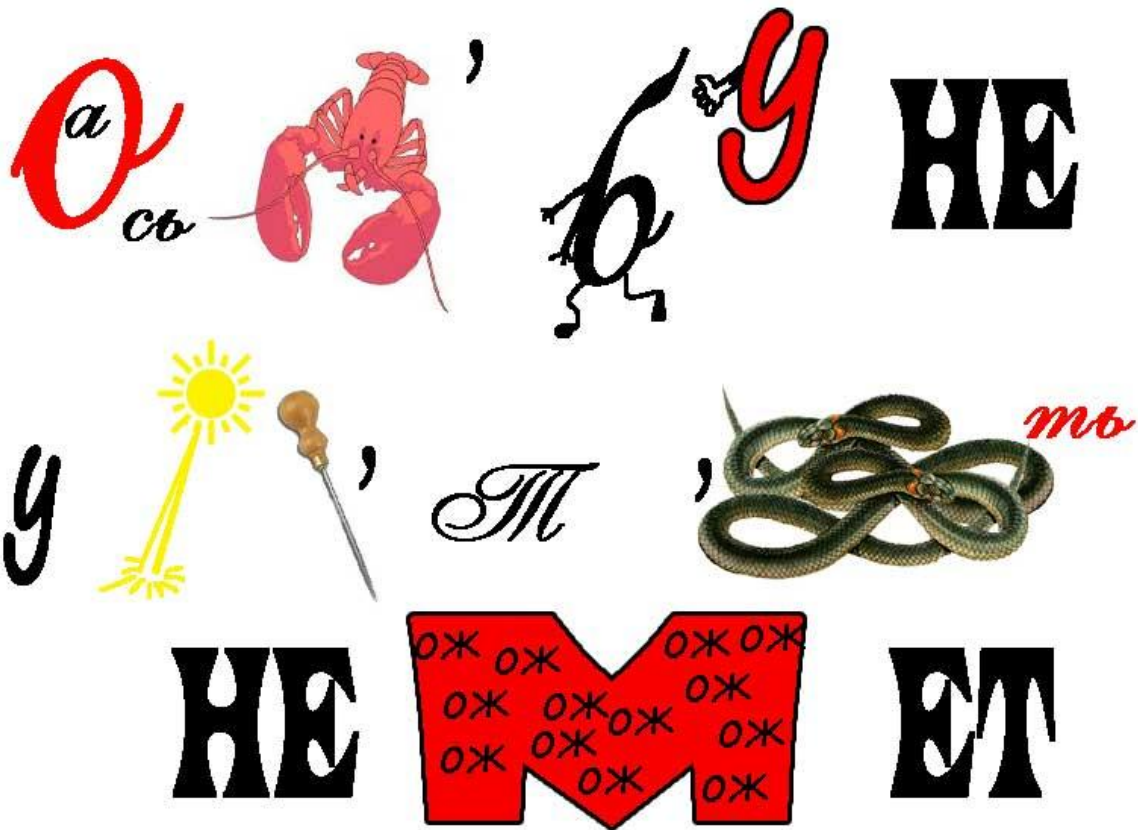

Ответ: Авось работу не улучшит, жить не поможет.

Третье задание



Ответ: Кто не работает, тот не ест.

Логические задания

Задание 1

В ансамбле четыре музыканта – Саша, Миша, Андрей и Сергей. Подпишите под каждой картинкой имя музыканта и инструмент, на котором он играет.

- а) у пианиста Саши кудрявые волосы;
- б) барабанщик Миша находится справа от Саши;
- в) Сергей не гитарист, он находится между двумя кудрявыми музыкантами;
- г) солист и гитарист находятся рядом.

Pilt aadressilt <http://pildid.haljala.edu.ee/> (kahjuks ei avanenud)

Ответ: Андрей – барабанщик, Саша – пианист, Сергей – солист, Миша – гитарист.

Задание 2

Фокусник Игорь Кио потерял 6 предметов: шапку, кролика, кошку, сумку, часы и кольцо. В каком порядке терялись вещи, если известно, что

- 1) часы исчезли вслед за сумкой;
- 2) кошка пропала после кольца, но до шапки;
- 3) кошка пропала третьей;
- 4) фокусник потерял четыре предмета и тогда занялся сумкой;
- 5) кольцо исчезло вслед за кроликом.

Ответ: кролик, кольцо, кошка, шапка, сумка, часы

**Answer the question with a compound word.**

**Vasta küsimustele liitsõnaga**

Example: What lobes does a human have? Answer: earlobes

Näide: Missugust mütsi ei panda pähe? Vastus: unimütsi

1. Missuguse harjaga ei pühita?
2. Missugusesse klaasi ei saa midagi valada?
3. Missuguse tekiga ei magata?
4. Missugused kõrvad ei kuule?
5. Missugune kübar ei sünni pähe panna?
6. Missugust vorsti ei süüa?
7. Missugune jalg ei tunne valu?
8. Missugune haigus ei levi ühelgi maal?
9. Missugune tera on kõige kallim?
10. Milliseid silmi ei sallita?
11. Mis lestad on inimesel?
12. Missugune nina ei hingab?
13. Missugune hammas ei asu suus?
14. Missugune suu on ilma hammasteta?
15. Missugune säärel ei tunne valu?
16. Missugusel peal ei ole keha?
17. Missugune harakas ei lenda?
18. Missugune kaal peab inimesel olema, et ta suudaks kõndida?
19. Missugune memm pole kunagi kuri?
20. Missugune piir on kõigile näha, aga keegi ei jõua selleni?
21. Missugune põlv ei seisa iialgi paigal?
22. Missugused tammed ei kasva?
23. Missugune vari ei kasva õhtul pikemaks?
24. Milline kell õitseb?

There are 2 numbers or words written on each row. If the pair contains numbers then cross out the bigger number, if the pair contains words then cross out the smaller number.

2            3

12           10

four           six

twenty eighteen

6            9

7            1

14           21

eight seven

fourteen fifteen

5            8

seventeen twelve

nine three

11           13

6            4

14           16

two one

five           ten

15           17

twenty twenty four

27           22

30           31

thirteen eleven

sixteen           nineteen

29           26

34           33

6            5

nine          seven

twelve sixteen

42          46

three          four

fourteen twelve

36          38

2          7

13          19

ten          nine

twenty five          twenty four

thirty two          thirty one

37          36

44          49

fifty one fifty two

What profession do the following people hold? Changing the location of the letters will reveal the profession of the person.

DEAN TATTN

CHER TEA

LI POT

TINA REP

Answer:

Attendant

teacher

pilot

painter



## Tähelepanu

Igale reale on kirjutatud kaks numbrit või sõna. Kui paaris on numbrid, siis tõmba maha suurem arv, kui sõnad, siis tõmba maha väiksem arv.

2 3

12 10

neli kuus

kakskümmend kaheksateist

6 9

7 1

14 21

kaheksa seitse

neliteist viisteist

5 8

seitseteist kaksteist

üheksa kolm

11 13

6 4

14 16

kaks üks

viis kümme

15 17

kakskümmend kakskümmend neli

27 22

30 31

kolmteist üksteist

kuusteist üheksateist

29 26

34 33

6 5

üheksa seitse

kaksteist kuusteist

42 46

kolm neli

neliteist kaksteist

36 38

2 7

13 19

kümme üheksa

kakskümmend viis kakskümmend neli

kolmkümmend kaks kolmkümmend üks

37 36

44 49

viiskümmend üks viiskümmend kaks

## Find the missing half of the compound word.

Example: relation, member, leader... Answer: ship- relationship. membership. leadership

## Ülesanne: leia sobiv liitsõna pool.

Näide: lugu, kirjandus, leht .....

Lahendus: aja – ajalugu, ajakirjandus, ajaleht

1. laev, pall, auk .....
2. nahk, pea, lipp .....
3. olu, tegu, kord .....
4. masin, maja, nõör .....
5. töö, raamat, puu .....
6. tee, sõna, luu .....
7. veski, ratas, püks .....
8. mees, sugu, kuu .....
9. niit, kroon, pasta .....
10. kell, rätik, arvuti .....
11. ummik, märk, eeskiri .....
12. tee, ratas, pall .....

13. kogu, pood, koi .....
14. häälik, nips, tark .....
15. ilm, pind, vanem .....
16. kala, leht, orav .....
17. koor, pidu, väljak .....
18. kapp, relv, hoone .....
19. tuul, nääre, tants .....
20. maa, loom, lugu .....
21. kreem, vari, kiir .....
22. tükk, peet, sai .....
23. aed, kodu, film .....
24. aeg, linn, kool .....

Koostaja Pille Rekker

**Find the names of Estonian cities by changing the position of letteres**

Leia Eesti linnade nimed muutes tähtede asukohta sõnas.

EREVRAK

GALAV

VALE

UTRAT

ARVAN

EIDAP

GEJAVÕ

RÄKDAL

ANSLAT

DISPALKI

AILEK

UPSAHALA

Koostaja Pille Rekker

**Find new words using only the words contained within the word (the word is read as a column) itself. The word on every row starts with the given letter. Every letter must be used only once. The length of the word isn't important.**

Moodusta uusi sõnu kasutades ainult antud sõnas (loe ülevalt alla) olevaid tähti. Iga rea sõnad algavad kindla ette antud tähega. Iga täht võib esineda sõnas ainult 1 kord. Sõna pikkus pole oluline.

Näiteks    A    ASI , ALP, AINE.....  
              P .....  
              E .....  
              L .....  
              S .....  
              I .....  
              N .....

Koostaja Pille Rekker

## Загадки (ответьте сложным словом)

Все эти загадки объединяет ответ, который должен быть выражен сложным словом, которое получился путем сложения двух корней.

Например: никогда не ест, никогда не пьет, когда запоет, все соберет (ответ – самовар).

1. В синем небе пролетает, обгоняя птиц полет, человек им управляет. Что такое?  
(самолет)
2. Он с хоботом резиновым, с желудком парусиновым, как загудит его мотор, глотает он и пыль, и сор. (пылесос)
3. По волнам плывет отважно, не сбавляя быстрый ход, лишь гудит машина важно. Что такое? (пароход)
4. Мойдодыру я родня, отверни скорей меня. И холодной водою живо я тебя умою.  
(водопровод)
5. Он совсем не кровожадный, потому что травоядный. (носорог)
6. Земля дрожит, силач бежит и тянет за собой хвост стальной. (электровоз)
7. Без разгона я взлетаю, стрекозу напоминаю. (вертолет)
8. Ей набили мясом рот, и она его жует. Жует, но не глотает, в тарелку отправляет.  
(мясорубка)
9. С высоты большой срываясь, грозно он ревет, и о камни разбиваясь, пеною встает.  
(водопад)
10. Загудел глазастый жук, обогнал зелёный луг. У дороги смял ковыль и ушёл, вздымая пыль. (автомобиль)
11. Висит немая, бранит лентяя. (стенгазета)
12. Весь день поёт, траву стрижёт. А как ночь придёт, она спать идёт. А иногда разойдётся и ночью не уймётся. (газонокосилка)
13. Белый Тихон с неба спихан, где пробегает - ковром устилает. (снегопад)
14. Наведет стеклянный глаз, щелкнет раз, и помним вас. (фотограф)
15. Листья желтые летят, падают, кружатся,  
И под ноги просто так как ковер ложатся!  
Что за желтый снегопад? Это просто ... (листопад)
16. Гриб не варят, не едят, в крапинку его наряд, снизу – кружево-узор, это красный ...  
(мухомор).
17. Крыльев нет, но эта птица полетит и прилунится. (луноход)
18. Что за птица: песен не поёт, гнезда не вьёт, людей и груз несёт? (самолет)
19. Закину палку, убью не галку, ошиплю не перья, съем не мясо. (рыболов)
20. Вдоль лесных дорожек много белых ножек в шляпках разноцветных, издали заметных.  
Собирай, не мешкай! Это ..... (сыроежки).
21. Сырный кусочек, качаясь, висит. Меня украшает, а мышку манит. (мышеловка)
22. Всегда он у дверей, и верно служит ей. Кто до него дотронется, тогда она откроется.  
(домофон)
23. Я – сторож с одной рукой, хочу дружить с тобой. Руку поднимаю – разрешаю, руку опускаю – запрещаю. (шлагбаум)

24. Прикрывается рукой он от огненного жара и течет металл рекой по команде ....  
(сталевар).
25. Иглою огненной портной шьет кораблю костюм стальной. (электросварщик)

### Внимание

На каждом ряду записано два числа или два слова. Если в паре числа, то зачеркните большее число. Если в паре слова, то зачеркните слово, обозначающее меньшее число.

2        3

12      10

четыре    шесть

двадцать    двенадцать

6        9

7        1

14      21

восемь    семь

четырнадцать    пятнадцать

5        8

семнадцать    двенадцать

девять    три

11      13

6        4

14      16

два        один

пять      десять

15      17

двадцать    двадцать четыре

27      22

30      31

тринадцать    одиннадцать

шестнадцать    девятнадцать  
29            26  
34            33  
6             5  
девять            семь  
двенадцать    шестнадцать  
42            46  
три             четыре  
четырнадцать    двенадцать  
36            38  
2             7  
13            19  
десять    девять  
двадцать пять      двадцать четыре  
тридцать два      тридцать один  
37            36  
44            49  
пятьдесят один    пятьдесят два

**Задание:** на каждой строчке даны однокоренные слова, среди которых спрятано лишнее слово. Найдите и вычеркните его.

Например, домашний, дом, ~~домине~~, домовой (ответ – лишним является слово «домино»)

1. рот, ротик, воротник, ротище, ворота (ворота)
2. вода, водитель, водный, водичка (водитель)
3. платье, платный, расплата, выплатить, зарплата, (платье)
4. коса, косить, косыночка, косилка, косарь (косыночка)
5. луна, лунный, прилуниться, лунка, лунатики (лунка)
6. слеза, слезать, слезливый, прослезиться (слезать)
7. гром, громадный, громкость, громкий (громадный)
8. мышь, мышковать, мышастый, смышленный (смышленный)
9. выспаться, сыпь, сыпучий, сыпать, присыпанный (выспаться)
10. жалость, жалоба, жалкий, жалить, жалеть (жалить)
11. закалка, закалывать, накал, закалить (закалывать)



12. толкатель, подтолкнуть, столкнуть, толковый (толковый)
13. токарь, приток, токарный, токарничать (приток)
14. медяк, медовый, медь, медный (медовый)

#### Задание

Составьте слова, используя лишь данные в этом слове (тельняшка) буквы. Слова каждого ряда начинаются только с указанной в начале ряда буквы, буква в слове может встречаться только один раз. Можно использовать имена собственные.

Т – тень, тлен, Таня ...

Е –

Л –

Ь –

Н –

Я –

Ш -

К -

А -

Ответы:

Т – тень, тлен, ткань, танк, тальк, телка, Таня, Тая, тенакль

Е – елань, ель, елка, ельня, ел, екать

Л – лень, лента, лешак, лань, Лена, Леша, Ленька, лак, лаять

Ь –

Н – натек, налет, нал, нашлет, нашел, наше, наш

Я – яканье, янь, Яна, Янка, як, Ялта, ять, Яша

Ш – шаль, шанель, шале, шатен, шея, шелк, шкет, шлак

К – клен, кельт, клешня, клан, кета, келья, Кельн, Кант, кальян, клешня, Катя, кашель

А – Аня, Аля, алыт, анк, аят, алеть, акне

Задание

Восстановите названия городов

НИВЮЬЛС

СОПВК

ЕВАНРЕ

ОКАМСТРО

РАТУТ

НЕТАШТК

АРНАВ

ЖОНВЕРО

ИГАР

ВОМКСА

ДУЗСАЛЬ

РУПНЯ

Ответы: Вильнюс, Псков, Ереван, Кострома, Тарту, Ташкент, Нарва, Воронеж, Рига, Москва, Суздаль, Пярну

## The silent hunt

Find at least one of each of the below mentioned items from the room. Write the word on the line.

The rules: no talking to each other. The usage of body language(moving your head, hands, gestures etc.), coughing, mumbling and knocking etc. is allowed.

- |           |  |
|-----------|--|
| 1. _____  | something red                                |
| 2. _____  | something yellow                             |
| 3. _____  | something blue                               |
| 4. _____  | something green                              |
| 5. _____  | something rectangular                        |
| 6. _____  | something round                              |
| 7. _____  | something triangular                         |
| 8. _____  | something square-shaped                      |
| 9. _____  | a book                                       |
| 10. _____ | a word containing a vowel                    |
| 11. _____ | a word containing a long<br>consonant        |
| 12. _____ | a compound word                              |
| 13. _____ | something made of wood                       |
| 14. _____ | something made of metal                      |
| 15. _____ | something soft                               |
| 16. _____ | something you haven't<br>noticed here before |
| 17. _____ | something you also have<br>at home           |
| 18. _____ | something singular                           |
| 19. _____ | something plural                             |
| 20. _____ | something that can be<br>assembled           |

## Vaikne jaht

Leia siit ruumist allpool nimetatud asjad, igast vähemalt üks. Kirjuta see sõna joonele.

Reegel: Omavahel ei tohi rääkida. Võib kasutada kehakeelt (käed, pea liigutamine, viipamine jne.), köhatada, mõmiseda, koputada jmt.

- |           |  |
|-----------|--|
| 1. _____  | midagi punast                          |
| 2. _____  | midagi kollast                         |
| 3. _____  | midagi sinist                          |
| 4. _____  | midagi rohelist                        |
| 5. _____  | nelinurkne                             |
| 6. _____  | ümmargune                              |
| 7. _____  | kolmnurkne                             |
| 8. _____  | ruudu kujuline                         |
| 9. _____  | raamat                                 |
| 10. _____ | sõna, milles on pikk täishäälik        |
| 11. _____ | sõna, milles on pikk kaashäälik        |
| 12. _____ | liitsõna                               |
| 13. _____ | puust tehtud                           |
| 14. _____ | metallist tehtud                       |
| 15. _____ | midagi, mis on pehme                   |
| 16. _____ | mida sa pole siin enne näinud/märganud |
| 17. _____ | midagi, mis sul on ka kodus            |
| 18. _____ | midagi, mida on ainult üks             |
| 19. _____ | midagi, mida on mitu                   |
| 20. _____ | midagi, mida saab kokku panna          |

Rotate the numbers clock-or counterclockwise and then find which ones are mirrored and which ones aren't.

Pööra numbroid päri- v vastupäeva ja leia, millised on õigetpidi ja millised peegelpildis.

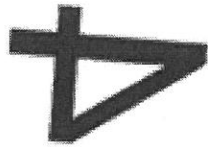

## European Union capitals

Try to remember the capitals of the following European Union countries and the initials will form the name of a sight in the Estonian city of Rakvere.

## Euroopa pealinnad

Tuleta meelde järgmiste Euroopa Liidu riikide pealinnad ja nende esitähtedest saad ühe Rakvere linna vaatamisväärsuse.

Bulgaaria

Eesti

Itaalia

Kreeka

Malta

Holland

Holland - Amsterdam

Kreeka - Ateena

Itaalia - Rooma

Bulgaaria - Sofia

Eesti - Tallinn

Malta - Valetta

Vastus / Answer

TARVAS

Koostas Anu Jonuks

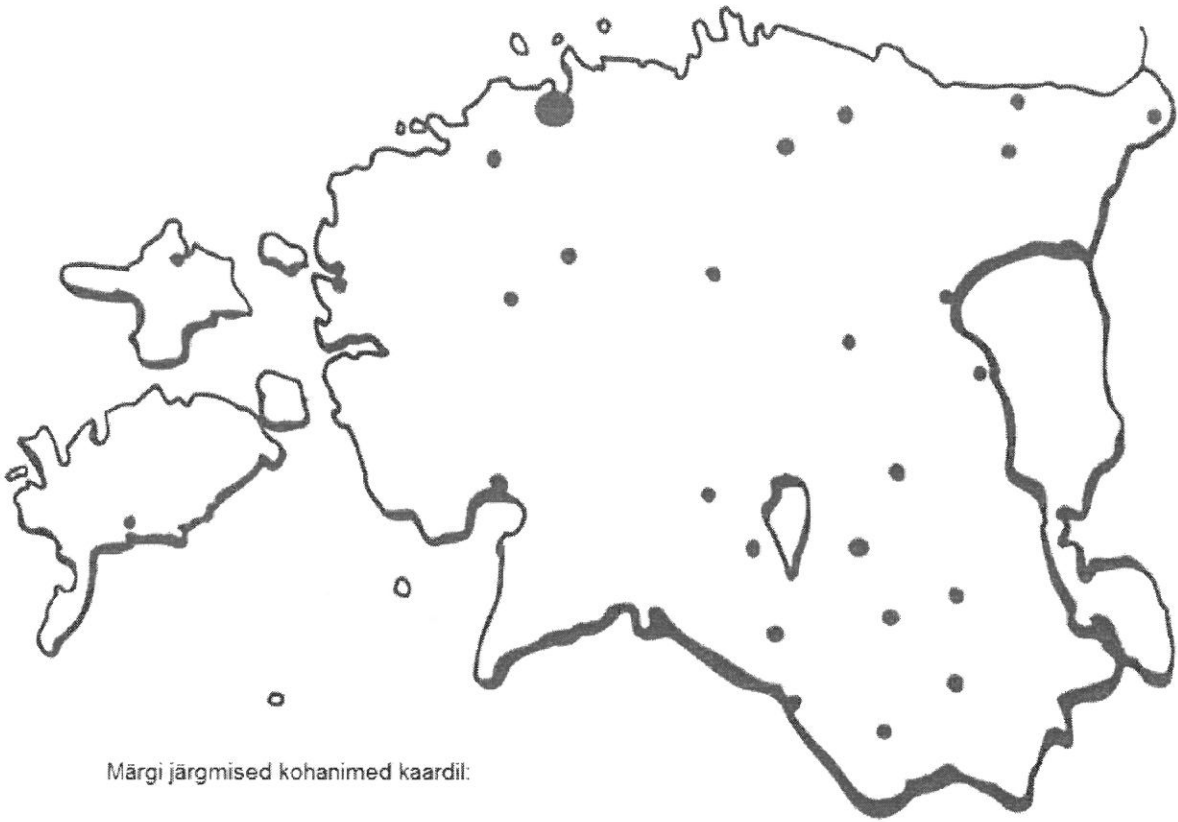

Märgi järgmised kohanimed kaardil:

- Türi
- Jõhvi
- Keila
- Jõgeva
- Valga
- Rapla
- Tapa
- Viljandi
- Võru
- Kallaste



1. Võru
2. Viljandi
3. Tapa
4. Türi
5. Kallaste
6. Jõgeva
7. Keila
8. Jõhvi
9. Valga
10. Rapla



## Estonian proverbs

### VANASÕNAD

Vanasõnad on lühikesed, kuid väga sisukad ütlused, mis sisaldavad tähelepanekuid nii inimeste kui ka kogu elu kohta. Vanasõnadesse on koondunud üks osa meie esivanemate kogemustest ja tähelepanekutest.

#### Ühenda vanasõnad.

- |                                    |                                |
|------------------------------------|--------------------------------|
| 1. Paha laps ei saa paludeski,     | A nemad kasvavad ise.          |
| 2. Tarkus süüa ei küsi,            | B kui käehoobid.               |
| 3. Homseks hoia leiba,             | C suured lapsed, suured mured. |
| 4. Kus viga näed laita,            | D hea saab ilma küsimata.      |
| 5. Keeled suus -                   | E mitte aga tööd.              |
| 6. Sõnahoobid on vahest valusamad  | F vaid annab süüa.             |
| 7. Ega rumalaid künta ega külvata, | G teed lahti.                  |
| 8. Parem oma kooruke               | H seal tule ja aita.           |
| 9. Laps on                         | I kui võera võileib            |
| 10. Väiksed lapsed, väiksed mured, | J perekonna peegel.            |

Vastused: 1D; 2F; 3E; 4H; 5G; 6B; 7A; 8I; 9J; 10C

## Old estonian words

What does this old fashioned word mean? Explain it, please

### **VANAD SÕNAD**

Seleta nende sõnade tähendus.

Krihvel  
Kibu  
Pürst  
Ubinad  
Toop  
Undruk  
Harjusk

Vastused: / Answers

Krihvel – pliiatsikujuline kiltkivist kirjutusvahend  
Kibu – kapp, puunõu  
Pürst – hari, põrandahari, luud  
Ubinad – õunad  
Toop – vana mahuühik, ka anum  
Undruk – seelik  
Harjusk – rändkaupmees, kes müüs mitmesuguseid pudukaupu

Koostaja Anu Jonuks

## Estonian riddles

### **Mõistatused.**

Mõistatused koosnevad kahest osast (küsimusest ja vastusest).  
Küsimuses antakse mõne eseme, nähtuse või olukorra kohta terve rida tundemärke.

Nende põhjal teeb vastaja otsuse, millega parasjagu tegemist on.

1. Ümber ilma ulatub, ümber pea ei ulatu?
2. Tules ei põle, vees ei upu, mullas ei mädane?
3. Pada keeb metsas, ei ole puid ega tuld all?
4. Vanamees istub aia peal, hallid püksid jalas?
5. Põhk punaseid pörsaid täis?
6. Susi risti aia peal, suu ammuli?
7. Tiivad on, nokka pole, küüned on, jalgu pole?
8. Kolmkümmend kaks tükki jahvatavad, üks keerab ringi?
9. Viis venda magavad ühes voodis?
10. Kuhja luuakse, kuhja loojat pole näha?

### Vastused.

1.Silmad. 2.Inimese nimi. 3.Sipelgapesa. 4.Vares. 5.Söed koldes. 6.Särk kuivab. 7.Nahkhiir. 8.Hambad ja keel. 9.Jalg saapa sees. 10.Mutt ja mutimulla hunnik.

Koostaja Anu Jonuks

## Тихая охота

Найдите в данном помещении указанные ниже предметы, хотя бы один. Запишите слово на строчку.

Правило: во время выполнения задания нельзя разговаривать. Можно использовать язык жестов, кашлять, стучать, кивать и т.д.

1. .... что-то красное
2. .... что-то желтое
3. .... что-то синее
4. .... что-то зеленое
5. .... четырехугольное
6. .... круглое
7. .... треугольное
8. .... квадратное
9. .... книга
10. .... слово с двойным согласным
11. .... слово с мягким знаком
12. .... сложное слово с двумя корнями
13. .... что-то деревянное
14. .... что-то металлическое
15. .... что-то мягкое
16. .... то, что вы раньше здесь не замечали
17. .... то, что есть у вас дома
18. .... то, что имеется в единственном числе
19. .... то, что имеется во множественном числе
20. .... то, что можно собрать или сложить

## Задание с цифрами

Поворачивая цифры по часовой стрелке и против часовой стрелки, определите, какие цифры изображены верно, а какие – в зеркальном изображении.

(pilt numbritega päri- ja vastupäeva)

## Столицы Европы

Вспомните столицы следующих стран-членов Евросоюза, и из их заглавных букв можно будет сложить название одного из символов города Раквере (подсказка – это название сказочного животного в эстонской и карело-финской мифологии).

Болгария, Эстония, Италия, Греция, Польша, Голландия

Ответ:

Болгария – **София**, Греция – **Афины**, Эстония – **Таллинн**, Италия – **Рим**, Польша – **Варшава**,  
Голландия – **Амстердам**

ТАРВАС

### **Задание**

Отметить на карте Эстонии следующие города:

Тюри

Йыхви

Кейла

Йыгева

Валга

Рапла

Тапа

Вильянди

Выру

Калласте

Ответы: 1. Выру, 2. Вильянди, 3. Тапа, 4. Тюри, 5. Калласте, 6. Йыгева, 7. Кейла, 8. Йыхви, 9. Валга,  
10. Рапла

### **Пословицы**

Пословица – это краткое народное изречение с назидательным смыслом. Пословицы выражают народный ум и опыт, накопленный многими веками. По пословицам можно судить о ценностях того или иного народа, также в них отображаются самые разные стороны жизни людей.

Соедини пословицы

- |                                       |                           |
|---------------------------------------|---------------------------|
| 1. Ученье в счастье украшает,         | А да скуповат мужичок     |
| 2. Косой, да люден, кривой, да годен, | Б что в рот полезло       |
| 3. Нельзя перескочить,                | В больше хлеба в закромах |
| 4. Не все то русалка,                 | Г а в несчастье утешает   |
| 5. Больше снега на полях,             | Д кто божье знает.        |

- |                                    |                            |
|------------------------------------|----------------------------|
| 6. Хоть с умом и воровать,         | Е а ты и прям, да упряма   |
| 7. То и полезно,                   | Ж так можно подлезть       |
| 8. Не в том сила, что кобыла сива, | З да беды не миновать      |
| 9. Туг мешок,                      | И что в воду ныряет        |
| 10. Сегодня не тает,               | К а в том, что воду возила |

Ответы: 1Г, 2Е, 3Ж, 4И, 5В, 6З, 7Б, 8К, 9А, 10Д

allikas: <http://posloviz.ru/>

### Устаревшие слова (архаизмы)

Объясните значение этих устаревших слов:

куржевина	жальник
выя	ветрило
ланиты	зеница
толмач	ловитва
хлябь	лытать

Ответы:

куржевина – иней, жальник – кладбище, выя – шея, ветрило – парус, ланиты – щеки, зеница – глаз, зрачок, толмач – переводчик, ловитва – охота, хлябь – глубина, бездна, лытать – уклонять от дела, вести праздный образ жизни.

allikas : <http://www.krupenichka.ru/ustarevshie-slova/slovar-ustarevshih-slov.html>

### Загадки

Загадки - это иносказательное описание какого-либо предмета или явления, данное обычно в форме вопроса. Загадки разнообразны по своему содержанию. Часто они носят описательный характер, включающий главные качества предметов или действий.

1. Без ног и без крыльев оно, быстро летит, не догонишь его.
2. У тридцати двух воинов один командир.
3. Зубов много, а ничего не ест.
4. Тебе дано, а люди им пользуются.
5. Одной ручкой всех встречает, другой ручкой провожает.

6. В огне не горит, в воде не тонет, в земле не гниет.
7. Если б встала, до неба достала б.
8. Пять братьев — годами равные, ростом разные.
9. На шесте — дворец, во дворце — певец.
10. Под крышей — четыре ножки, под крышей — суп да ложки.

Ответы: 1. Время. 2. Зубы и язык. 3. Расческа. 4. Имя. 5. Дверь. 6. Правда. 7. Дорога. 8. Пальцы. 9. Скворец. 10. Стол.

Allikas: <http://ejka.ru/blog/zagadki/299.html>

## Народные приметы

В старину народ умел предсказывать погоду. Многие приметы сегодня уже не кажутся очень точными или понятными. А как вы понимаете эти народные приметы?

Вспомните, какими приметами пользуетесь вы сами.

- 22 декабря – Анна Зимняя. Коли с утра снег привалит вплоть к изгороди – плохое лето, а коли есть промежуток – урожайное.
- Если ночь на 1 января звездная, то быть по лету большому урожаю ягод. Каков первый день января, таков и первый день лета.
- Если 7 января на Рождество сугробы высоко набило – к хорошему году, если оттепель – весна будет ранняя и теплая.
- Если на Татьянин день, 25 января, проглянет солнышко – к раннему прилету птиц. Если в этот день снег, то это к дождливому лету.
- На Сретенье (15 февраля) капель – урожай на пшеницу.
- 17 марта – Герасим Грачевник. Коли грач прилетел, через месяц снег сойдет. Если грачи летят прямо на старые гнезда, то весна будет дружной, вода сойдет разом.
- Рано зацвела черемуха – будет теплое лето. Чем раньше она зацветает, тем жарче будет лето.
- 24 мая – Мокей Мокрый. Если мокро, то и все лето мокрое, и наоборот.
- Уж выползает на дорогу – перед дождем.
- Большой урожай рябины – к морозу.
- Важно проследить за погодой 4 октября: погода этого дня продержится без изменений четыре недели.
- Лист с дуба и березы упал чисто – к легкому году, нет – к строгой зиме.
- Если снег выпадет, когда деревья еще листву не сбросили, он скоро растает.

Познакомьтесь с некоторыми эстонскими народными приметами, они покажутся знакомыми и привычными:

- Если в феврале оттепель, в марте – мороз.
- Если весной черемуха цветет две недели, то осень продлится два месяца. Если отцветет за три дня, то к раннему снегу.
- Вечерняя радуга – к хорошей погоде на следующий день.
- Хороший урожай орехов и желудей – к суровой зиме.
- Обильная утренняя роса – к погожему дню.

Allikas: <http://primeta.inpot.ru/>



## Словообразование

Составьте из данных букв слова, описывающие внешность человека, и поясните их значение:

1. ЮДИЙЖ
2. ТСАНТЫЙ
3. ГИЙОЖРПИ
4. ЫЙТНУЧ
5. УЛСЙЫУТ
6. ЗНВЕНЬИАЧР
7. ЯВЗОЛГДОЙЫ
8. ЙЗКАЫРУБ

Ответы:

1. Дюжий
2. Статный
3. Пригожий
4. Тучный
5. Сутулый
6. Невзрачный
7. Долговязый
8. Карзубый

Задание

Образуйте из этих слов новые слова, меняя расположение букв.

САЛАТ	→	○		
		КУКЛА	→	○
КОРШУН	→	○		
		ПАРК	→	○
СОРИНКА	→	○		
		КАПРИЗ	→	○
МЫШКА	→	○		
		СТУК	→	○
ЛАПОТЬ	→	○		
		АКТЕР	→	○
МАРШ	→	○		
		КАБАН	→	○

Ответы: салат – атлас, кукла – кулак, коршун – шнурок, мышка – камыш, соринка – росинка, каприз – приказ, марш – шрам, парк – карп, стук – куст, лапоть – пальто, актер – терка, кабан – банка.

### Найдите отличия

#### Задание 1

Найдите 10 отличий.

Найди 10 отличий

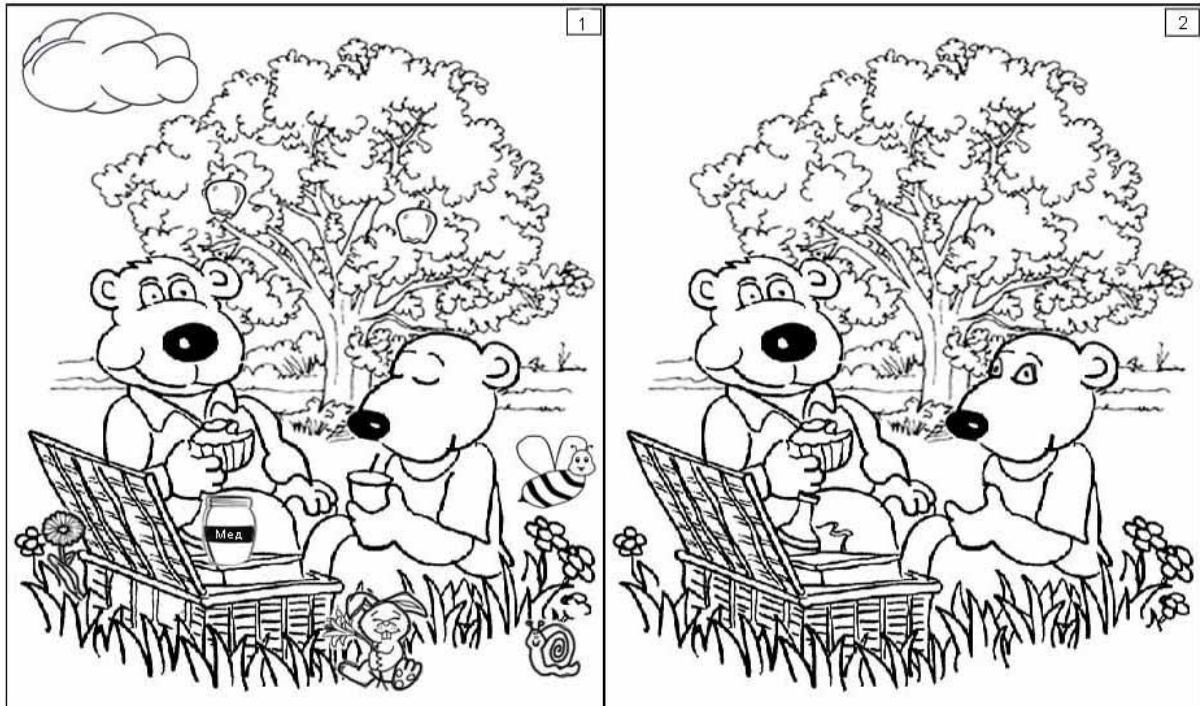

Ответы: цветок, банка с медом, улитка, игрушка, чашка, пчела, глаза открыты/закрыты, облачко, бутылка, яблоки на дереве.

Источник: <http://detskiidosug.ru/risuem/images-2/otlicie-11.jpg>

## Задание 2

Сколько отличий вы найдете?

Ответ: пять – кепка, листья, львиный хвост, солнце, птичка.

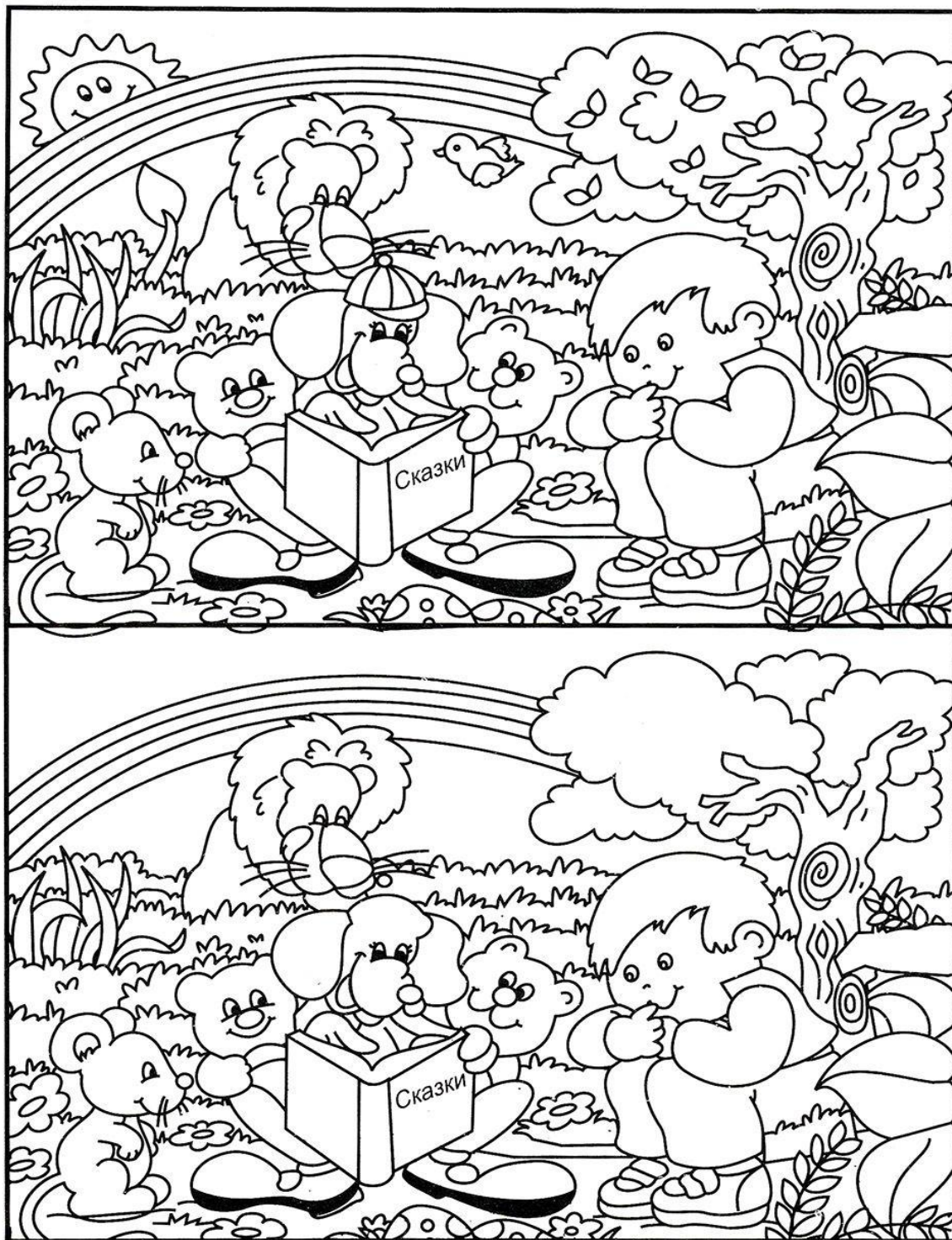

*ped-kopilka.ru*

Источник: <http://ped-kopilka.ru/images/photos/a4a8b0444de65a37fb689ea9c7ee3b47.jpg>

### Задание 3

Найти 10 отличий.



Ответы: узелки на спальном мешке, спальный мешок свернут по-другому, полоски на отвороте шапки, рисунок на котелке, свисающие концы веревки, расположение ледоруба, пряжка на ремне, пуговка на кармане, шнурки, часы.

Источник: [https://zagadky.com/blog/naydi\\_otlichiya/](https://zagadky.com/blog/naydi_otlichiya/)

#### Задание 4

Соедините цифры по порядку.

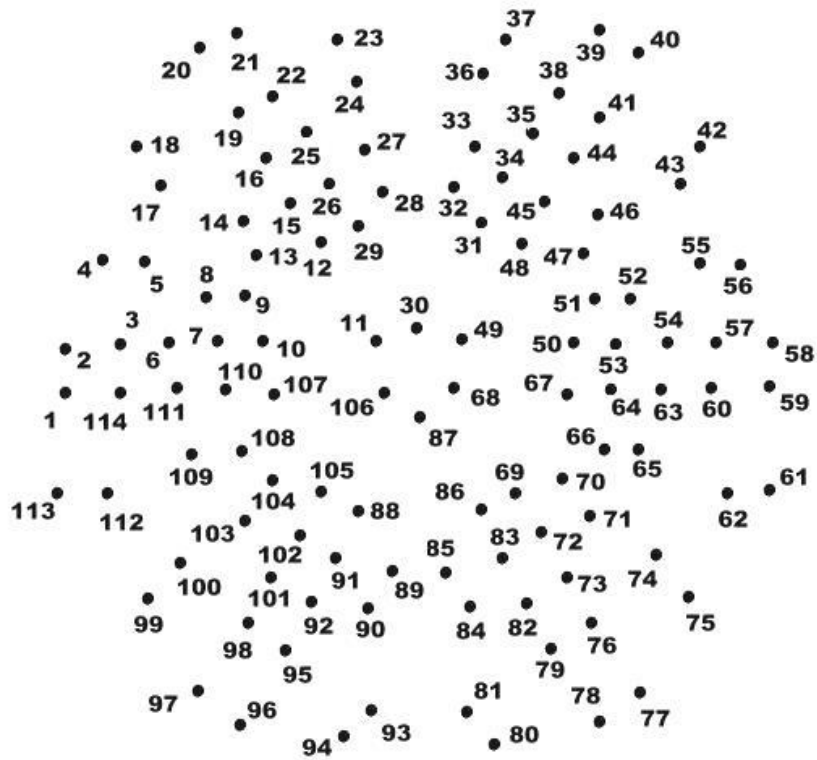

**Zahlenbild 'Schneekristall'**

Источник: <https://i.pinimg.com/originals/f6/93/89/f693894249b2db2da0d2ba7697f06cb5.jpg>

Place the numbers in the squares. One number will be left over.

Which one?

12, 54, 60, 79, 516, 713, 1823, 2071, 2970, 4285, 4289, 6523,  
12054, 29136, 29143, 32108, 34156, 34265, 43018, 48720,  
54063, 314295, 387054, 518932, 702857, 68712405

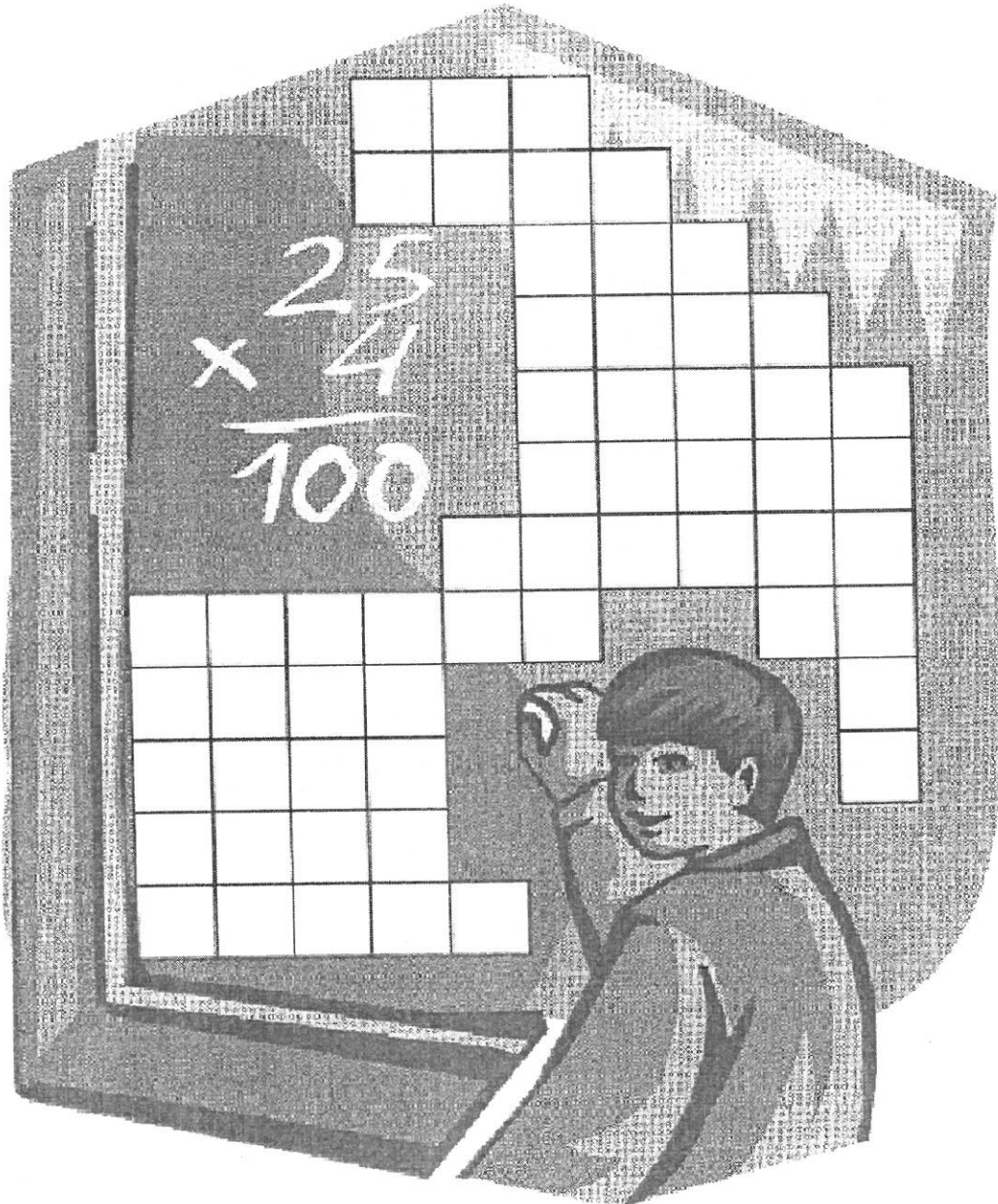

Paiguta arvud ruutudesse. Üks arv jääb üle. Milline?

12, 54, 60, 79, 516, 713, 1823, 2071, 2970, 4285, 4289, 6523,  
 12054, 29136, 29143, 32108, 34156, 34265, 43018, 48720,  
 54063, 314295, 387054, 518932, 702857, 68712405

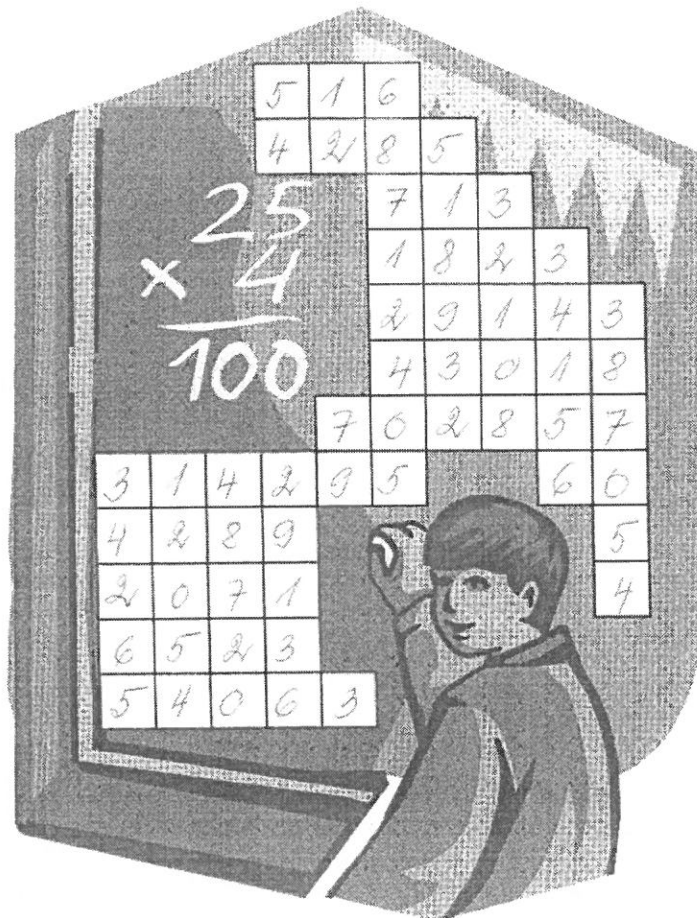



## Упражнения для памяти

### 1. Какое из двух слов является названием насекомого:

бархатец      бархатница

листочел      чистотел

долгоносик    носуха

сенокосец     сенокосец

трубковерт    трубкозуб

Ответы: бархатница, листочел, долгоносик, сенокосец, трубковерт

### 2. Какое из двух слов является названием растения:

лисохвост    литосвет

амариллис    альмадин

виорика      вероника

драцена      драцена

фризиум      фрезия

альстромерия    астролябия

дельфинарий    дельфиниум

Ответы: лисохвост, амариллис, вероника, драцена, фрезия, альстромерия, дельфиниум

### 3. Главой Эстонской Республики является президент.

Назовите всех президентов Эстонии и время их правления.

Ответы: Константин Пятс, первый президент ЭР (1938-1940), Леннарт Мери (1992-2001), Арнольд Рюйтель (2001-2006), Томас Хендрик Ильвес (2006-2016), Керсти Кальюлайд (с 2016 г.)

#### 4. Загадки

Растолстел совсем наш дед, в сто шубеек он одет.  
На дворе сентябрь идёт, а дедок морозов ждёт,  
Чтобы с грядки мог уйти и другой приют найти.  
Бочку, банку и стеллаж приглядел дедуля наш.  
(КОЧАН КАПУСТЫ)

Его работа в глубине, на самом дне.  
Его работа в темноте и тишине.  
Но кто же он, ответьте на вопрос,  
Не космонавт, а ходит среди звёзд?  
(ВОДОЛАЗ)

Брат с братом через дорожку живут,  
А друг друга не видят.  
(Глаза)  
Стоят два кола,  
На колах — бочка,  
На бочке — кочка,  
На кочке — лес дремучий.  
(Человек)

Когда вы видите меня, то не можете видеть ничего другого. Я могу заставить вас гулять, даже если вы не имеете такой возможности. Иногда я говорю правду, иногда я лгу. Но если я лгу, то близок к правде. Кто же я? (СОН)

Слаще меда, сильнее слона, тяжелее шлема. Как муха жужжит, в мышиную норку пролезает, горе с собой уносит. (Осетинская народная загадка)(СОН)

Чего хочешь — того не купишь,  
Чего не надо — того не продашь. (МОЛОДОСТЬ И СТАРОСТЬ)

#### 5. Занимательные вопросы с ответами

**Где край света?**

*Ответ: там, где кончается тень.*

**Человек научился у пауков строить подвесные мосты, у кошек перенял диафрагму в фотоаппарате и светоотражающие дорожные знаки. А какое изобретение появилось благодаря змеям?**

*Ответ: шприц.*

**Что с земли легко поднимешь, но далеко не закинешь?**

*Ответ: тополиный пух.*

**Каким гребнем голову не расчешешь?**

*Ответ: петушиным.*

**Что бросают, когда нуждаются в этом, и поднимают, когда в этом нет нужды?**

*Ответ: якорь.*

**Что может путешествовать по свету, оставаясь в одном и том же углу?**

*Ответ: почтовая марка*

**Какими нотами можно измерить расстояние?**

*Ответ: Ми-ЛЯ-Ми.*

**Что не войдёт в самую большую кастрюлю?**

*Ответ: Её крышка.*

**В 1711 году в каждом полку русской армии появилось новое подразделение численностью в 9 человек. Что это за подразделение?**

*Ответ: полковой оркестр.*

**Известна история о маленьком мальчике, который, получив новогодний подарок, попросил маму: «Сними, пожалуйста, крышку. Я хочу подарок погладить». Что же это за подарок?**

*Ответ: черепаха.*

Источник: <http://ejka.ru/blog/zadachi/1993.html>

**6. Эстонские пословицы. Одно слово отсутствует, угадайте, какое?**

Потерянное ..... не возвращается. (время)

Усталый ..... и на полене спит. (человек)

У некрасивой птицы ..... песни. (красивые)

Гость как ....., долго свежим не стоит. (рыба)

Где соберутся ..... женщины, черт четвертый. (три)

Вторая жена как починка ..... шубы. (старой)

Не покупай, что нужно, покупай – без чего не ..... (обойтись)

Источник: <http://www.poslovitza.ru/estonskie.html>

## 7. Устаревшие понятия и слова, которые пришли им на смену

Как эти предметы называются в наше время?

книга, пользующаяся большим спросом (бестселлер)

набор особых слов или новых значений уже существующих слов, употребляемых в различных группах людей (сленг)

обтягивающие штаны (лосины)

женская обувь – промежуточное звено между туфлями и полусапожками (ботильоны)

крупный торговый комплекс (молл)

стилизованное изображение улыбающегося лица (смайлик)

образ, впечатление, которое человек создает в глазах других людей (имидж)

## 8. Игра со словами

Начинайте каждое следующее слово с последней буквы предыдущего и составьте максимально длинное предложение.

Например. Цыпленок клюет тмин на асфальте единственного огородного округа.

## 9. Измените порядок расположения букв и угадайте название города.

ТИЛНИЛАТ \_\_\_\_\_

ЯЛВИЬИНД \_\_\_\_\_

ПААТ \_\_\_\_\_

РАВАН \_\_\_\_\_

ГЛААВ \_\_\_\_\_

ЙДЕПА \_\_\_\_\_

ДИПИЛАКС \_\_\_\_\_

АХААПУЛС \_\_\_\_\_

## 10. Напишите рядом с каждой буквой алфавита слово, которое обозначает что-либо относящееся к национальной культуре.

Например, А- Аленушка, Б-богородица, В-валенки и т.д.

А \_\_\_\_\_

Б \_\_\_\_\_

В \_\_\_\_\_

Г \_\_\_\_\_

Д \_\_\_\_\_

Е \_\_\_\_\_

Ё \_\_\_\_\_

Ж \_\_\_\_\_

З \_\_\_\_\_

И \_\_\_\_\_

Й \_\_\_\_\_

К \_\_\_\_\_

Л \_\_\_\_\_

М \_\_\_\_\_

Н \_\_\_\_\_

О \_\_\_\_\_

П \_\_\_\_\_

Р \_\_\_\_\_

С \_\_\_\_\_

Т \_\_\_\_\_

У \_\_\_\_\_

Х \_\_\_\_\_

Ц \_\_\_\_\_

Ч \_\_\_\_\_

Ш \_\_\_\_\_

Щ \_\_\_\_\_

Э \_\_\_\_\_

Ю \_\_\_\_\_

Я \_\_\_\_\_

**11. Найдите среди цифр следующие числа: двести пятьдесят один, тысяча четыре, тридцать три тысячи пятьсот, двадцать четыре, семьсот семьдесят девять, девяносто девять, три тысячи четыреста, тысяча семьсот пятьдесят.**

12345672512589  
12345541004984  
45672133350009  
09876247652348  
66457779234561  
23456987992354  
45634007645431  
17501720176534

Источник: Minna Syrjäpalo-Lindfors, 2017

**12. Найти лишнее слово**

Какое слово не подходит по общему смыслу к остальным. На одной строчке может быть более одного правильного объяснения.

- |     |                |                  |                    |
|-----|----------------|------------------|--------------------|
| 1.  | Эдгар Сависаар | Март Лаар        | Арнольд Рюйтель    |
| 2.  | Дональд Трамп  | Керсти Кальюлайд | принцесса Виктория |
| 3.  | Эверест        | Гималаи          | Гаити              |
| 4.  | Перу           | Никарагуа        | Индия              |
| 5.  | Хельсинки      | Рованиemi        | Стокгольм          |
| 6.  | кресло-качалка | диван            | табурет            |
| 7.  | стакан         | стопка           | кофейник           |
| 8.  | Атлантический  | Ладога           | Чудское            |
| 9.  | Исландия       | Эстония          | Мальта             |
| 10. | Китай          | Австралия        | Япония             |
| 11. | бейсбол        | футбол           | крикет             |
| 12. | английский     | русский          | шотландский        |
| 13. | Австралия      | Гренландия       | Гавай              |
| 14. | Ютландия       | Шотландия        | Аляска             |

Источник: Minna Syrjäpalo-Lindfors, 2017

### 13. Цифровая пирамида

Запишите дату своего рождения на самый нижний ряд пирамиды в следующем виде: день, месяц и год, разделенный на два деления. Например, 25 06 19 57 (25 июня 1957).

Сложите два левых числа (день и месяц) и запишите получившееся число на следующий ряд. Продолжайте в такой же последовательности.

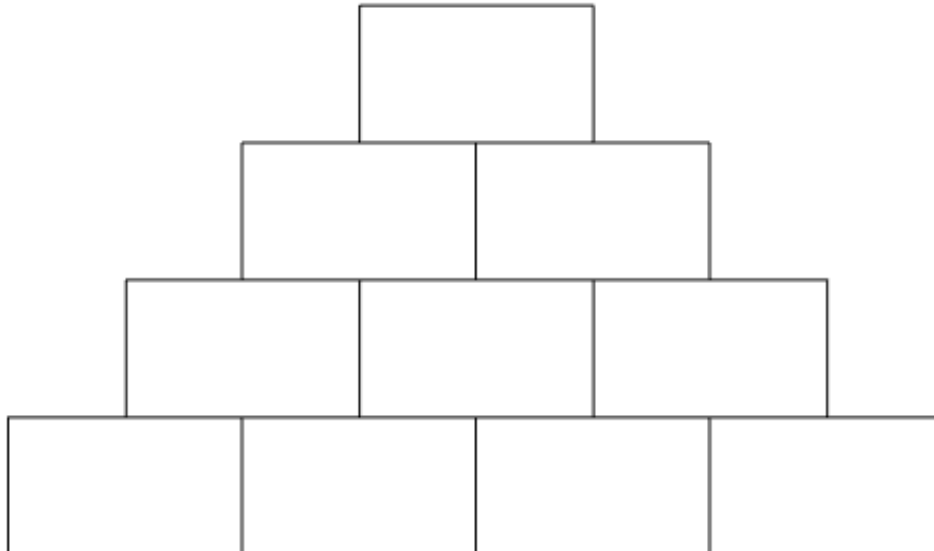

Источник: Mukaeltu numeropyramidin kirjasta Nokkelien lasten Älyharkat-testaa taitosi, 2014, t.22. Minna Syrjäpalo-Lindfors, 2017

### 14. Что объединяет эти слова? Найдите обобщающее слово.

- черника, морошка, клюква \_\_\_\_\_
- черная смородина, красная смородина, крыжовник \_\_\_\_\_
- 1, 2, 3, 4 \_\_\_\_\_
- яблоко, апельсин, грейпфрут \_\_\_\_\_
- рояль, гитара, арфа \_\_\_\_\_
- корова, лошадь, свинья \_\_\_\_\_
- кошка, собака, морская свинка \_\_\_\_\_
- судак, окунь, язь \_\_\_\_\_
- олень, медведь, заяц \_\_\_\_\_
- хвост, коса, ежик \_\_\_\_\_
- пальто, куртка, комбинезон \_\_\_\_\_
- мария, анна, вера \_\_\_\_\_
- рождество, пасха, троица \_\_\_\_\_
- сааремаа, вормси, рухну \_\_\_\_\_
- докторская, любительская, краковская \_\_\_\_\_

Источник: Minna Syrjäpalo-Lindfors, 2017

## 15. Старинные способы предсказывать погоду

Большие дождевые пузыри —  
к ненастью и пущему дождю.

Высокая и круглая радуга — к ведру,  
пологая и низкая — к ненастью.

Если цветок календулы не раскроется до семи часов утра, то  
будет буря.

Дым столбом поднимается -  
к морозу или к ведру.

Алая заря вечером — жди ветра,  
тусклая заря — жди дождливой погоды.

Воробей купается в луже перед теплой погодой,  
а ворона — перед холодной и дождливой погодой.

Источник: <http://luntiki.ru/blog/poslovicey/2086.html>

## 16. Вопросы о спорте

1. Какой вид спорта совместил в себе лыжную гонку и стрельбу из винтовки?
2. В каком виде спорта спортсмены спускаются по ледяному желобу на санях?
3. Сколько игроков входит в волейбольную команду?
4. В каком месте футбольного поля стоит голкипер?
5. Что крепится на оба конца грифа штанги для увеличения ее тяжести?
6. Конкур – это преодоление препятствий на лошади или конные пробеги на определенную дистанцию?
7. Молот метают на дальность или на высоту?
8. В начале 19 века в Петербурге учили это делать так, как делает лягушка, и так, как делает собака. А чему учили?
9. Спортивный костюм для занятий этим видом спорта не менялся с позапрошлого века.
10. Программа в этом виде спорта состоит из шести фигур: «рыба-меч» или «каталина», «цапля» или «Фламинго», «Аврора» или «Альбатрос». Назовите вид спорта.

Ответы: 1. биатлон, 2. бобслей, 3. шесть, 4. в воротах, 5. диски, 6. преодоление препятствий, 7. на дальность, 8. плавание, 9. конный спорт, 10. синхронное плавание.

Источник: <https://klub-drug.ru/viktorina/sportivnaja.html> , <http://vsescenarii.com/o-sporte-viktorina.html>

### 17. Кроссворд с датами

Напишите название праздника в соответствующий ряд кроссворда.

(ТТ: *peab uue riudustiku tegema Eesti jaoks*)

- a. 19.01. (крещение)
- b. 08.04. (пасха)
- c. 24.12 (сочельник)
- d. 1.05. (первомай)
- e. 01.01. (новый год)
- f. 25.12. (рождество)
- g. 08.02. (масленица)
- h. 23.05. (троица)
- i. 01.01. (новый год)

			к	р	е	щ	е	н	и	е	
			п	а	с	х	а				
с	о	ч	е	л	ь	н	и	к			
			п	е	р	в	о	м	а	й	
			н	о	в	ы	й	г	о	д	
р	о	ж	д	е	с	т	в	о			
			м	а	с	л	е	н	и	ц	а
			т	р	о	и	ц	а			
д	е	н	ь	з	н	а	н	и	й		

Получившееся слово: календарь

Источник: Minna Sytjälö-Lindfors, 2017.



**18. Из какой песни взяты эти строки? Кто ее исполнял? Какие воспоминания связаны с этой песней?**

... тебя я услышу за тысячу верст... (Анна Герман)

... я приду сквозь злые ночи ... (Алла Пугачева)

... треплет ветвь кудрявую ветер без конца .... (Золотое кольцо)

... годы быстрые катятся с горки ... (Эдита Пьеха, «Семейный альбом»)

... ты в жизни моей надежный причал ... (Лев Лещенко)

... веет с поля ночная прохлада, с яблонь цвет облетает густой .... («Одинокая гармонь»)

... вот как бывает, где счастья светлый миг ... (Юрий Антонов)

... как строили лодки, и лодки звались "Вера", "Надежда", "Любовь" .... (Машина времени)

... но, чтобы любить, не зная слез, так не бывает ... (София Ротару)

Источник: <http://www.pesni.net/top> , <http://lyricshare.net/>

19. Найдите на картинке восемь различий.



Источник: Ida Lindfors, 2017

20. Картинки популярных в Финляндии символов и понятий





21. Сколько строительных блоков было использовано?

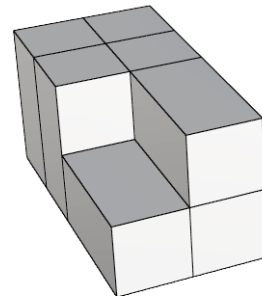
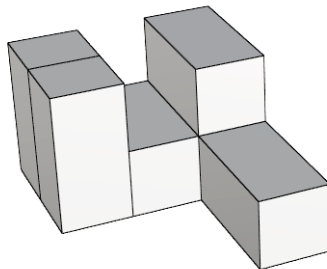
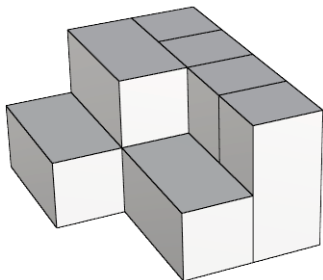
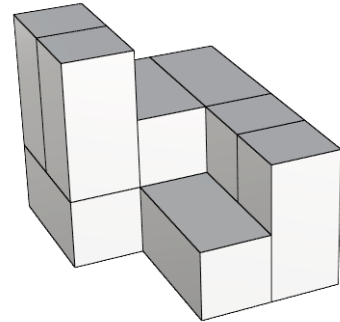
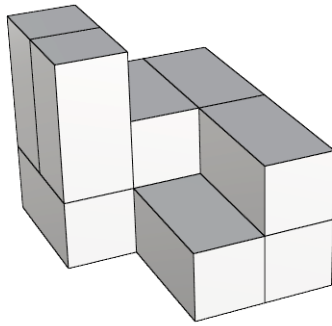
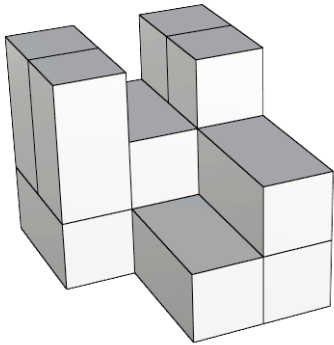
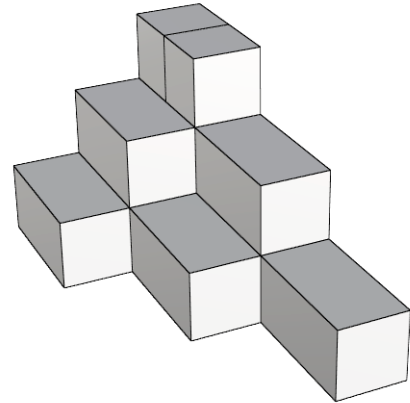
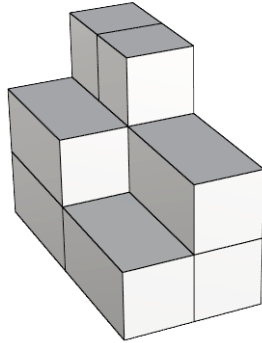
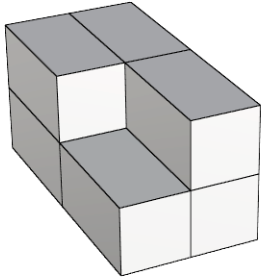

Источник: Minna Syrjälö-Lindfors, 2017

22. Что значат для вас эти слова?

День независимости

Рождество

Иванов день

Колодезная вода

Герань

Сцена

---

---

---

---

---

---

Полнолуние \_\_\_\_\_  
Воскресенье \_\_\_\_\_  
Лето \_\_\_\_\_  
Весна \_\_\_\_\_  
Осень \_\_\_\_\_  
Зима \_\_\_\_\_  
Баня \_\_\_\_\_  
Собака \_\_\_\_\_  
Кот \_\_\_\_\_

Источник: Minna Syrjälä-Lindfors, 2017

**23. Когда вы чувствуете этот запах, что вспоминается в этот момент?**

Хлеб из печи  
Лес  
Навоз  
Баннный пар  
Пиво  
Роза  
Море  
Духи  
Корица  
Типографская краска  
Дождь  
Костер

Источник: Minna Syrjälä-Lindfors, 2017

**24. Составьте список покупок при помощи одного слова (СМЕТАНА)**

С \_\_\_\_\_  
М \_\_\_\_\_  
Е \_\_\_\_\_  
Т \_\_\_\_\_  
А \_\_\_\_\_  
Н \_\_\_\_\_  
А \_\_\_\_\_

Источник: Minna Syrjälä-Lindfors, 2017

**25. Вспомним, как раньше было**

Как ремонтировали машину

С какой сеткой ходили в магазин

Как убирали квартиру

Какие подарки покупали, отправляясь в гости

Какие машины можно было увидеть на улицах

Источник. Minna Syrjäpalo-Lindfors, 2017

Источники:

Painetut lähteet

Koivula, K. 2013. Iltamme iloksi, Ikinuorten virikekirja. 2. painos. Forssa: Programmes KK & Co.

Koivula, K. 2006. Taattu takatasku. Forssa: Programmes KK & Co.

Moore, G. 2014. Nokkelien lasten älyharkat. Testaa taitosi. Pori: Tactic Publishing.

Sähköiset lähteet

Arvoitukset, kompakysymykset ja pähkinät. Viitattu 30.1.2017.

<http://saarella.blogspot.fi/2010/07/arvoitukset.html#!/2010/07/arvoitukset.html>

Sananlaskut. Viitattu 30.1.2017.

<https://fi.wikipedia.org/wiki/Sananlasku>

Suomen tasavallan presidentti. Edelliset presidentit. Viitattu 30.1.2017.

<http://www.presidentti.fi/Public/default.aspx?nodeid=44829>

Julkaisemattomat lähteet

Lindfors, I. 2017. Piirretyt kuvat.

Syrjäpalo-Lindfors, M. 2017. Perimätieto.