

Opinnäytetyö

Ojala, Petra / Kevät 2012

*Lahden Ammattikorkeakoulu
Muotoilu- ja taideinstituutti
Viestinnän koulutusohjelma
Graafinen suunnittelu*

Ojala, Petra 0701477

Pilkun viilausta – Mitä on graafinen suunnittelu?, kirja

Lahden Ammattikorkeakoulu
Muotoilu- ja taideinstituutti
Viestinnän koulutusohjelma
Graafinen suunnittelu

***Graafisen suunnittelun
opinnäytetyö, 84 sivua
Kevät 2012***

***Pilkun viilausta – Mitä on graafinen suunnittelu?
(What is Graphic Design?), a book***

Lahti University of Applied Sciences
Institute of Design
Degree programme in Communication
Department of Graphic Design

***Graduation project in
Graphic Design, 84 pages
Spring 2012***

Tiivistelmä

Opinnäytetyöni on käsikirjamainen opas graafisen suunnittelun opiskelun ensimmäisen vuosikurssin opiskelijoille. Kirja, Pilkun viilausta, sisältää tuottamaani sisältöä graafisen suunnittelun olemuksesta, ammattisanastosta, historiasta ja suuntautumisvaihtoehtoista, sekä suunnittelijoiden haastatteluja. Kirjan kuvitukset sekä taittotyö ovat myös osa opinnäytetyötäni.

Asiasanat: Graafinen suunnittelu, kirjasuunnittelu, kuvitus, typografia

Abstract

My graduation project is a handbook for freshman graphic designers. The book, Pilkun viilausta, includes content about graphic design itself, professional vocabulary, the history of graphic design and different design orientations, with designer interviews. Illustrations and layout of the book are also part of my project.

Keywords: Graphic design, book design, illustration, typography



Tiivistelmä | Abstract

Johdanto	9
<i>Aiheen valinta ja lähtökohdat</i>	10
<i>Työn tavoitteet</i>	12
<i>Kohderyhmä</i>	14
Pilkun viilausta	19
<i>Työskentelytavat</i>	20
<i>Kirjan sisältö</i>	22
<i>Lähdekirjallisuutta ja linkkejä</i>	33
<i>Formaatti ja fyysinen tuote</i>	36
<i>Visuaaliset ratkaisut</i>	40
<i>Typografia</i>	42
<i>Taitto</i>	52
<i>Kuvitukset</i>	59
<i>Kansi</i>	75
Lopuksi	77
<i>Haasteet, onnistumiset ja oivallukset</i>	78
<i>Oma arvio</i>	80
<i>Lähteet</i>	82



Aiheen valinta ja lähtökohdat

Tammikuussa 2011 osallistuin Christoffer Lekan ohjaamalle informaatiografiikan kurssille, jossa saimme tehtäväksi tuottaa kannet ja muutaman esimerkkiaukeaman kirjaan. Kirjan aiheena oli graafinen suunnittelu, ja sen selittäminen sekä havainnollistaminen yläaste- ja lukioikäisille. Inspiroiduin tehtävänannosta ja päädyin tuottamaan 54-sivuisen kirjasen kansineen ja kuvituksineen, johon haalin tekstiä lähinnä Wikipediasta. Sen nimenä oli *Mikä kumma on graafinen suunnittelija ja mitä ihmettä sellainen oikein tekee?*. Jo tuota kursssityötä tehdessäni päätin, että teen opinnäytetyöni samasta aiheesta.

Koin kyseisen aiheen itselleni läheiseksi ja kiinnostavaksi, sillä graafinen suunnittelu oli minullekin täysi mysteeri opiskelua aloittaessani – ja vielä sen jälkeenkin. Vasta toisena opiskeluvuonna aloin pikkuhiljaa ymmärtää mistä on kyse. Kyselyäni ja keskusteluaani asiasta useiden muiden opiskelijoiden kanssa tulin johtopäätökseen, etten suinkaan ole ainoa joka on lähtenyt soitellen sotaan. Graafinen suunnittelu on terminä tuttu, mutta sen tarkempi merkitys on suurelle osalle aloittavista opiskelijoista melko epä-määräinen.

Päätin siis tehdä kirjan, joka selventää epämääräisen ja laaja-alaisen ammatin merkitystä. Päätin myös tehdä sen alusta loppuun itse; konseptoinnin, sisällön, kuvitukset sekä taiton. Aiheseminaarissa kehoitettiin valitsemaan suppeampi aihe, mutta halusin ottaa vastaan itselleni antamani haasteen. Lopputuloksena on noin satasivuinen kokonaisuus itse tuottamaani tekstiä, haastatteluja sekä kuvituksia.

Lekan kurssityönä tekemäni kirjanen toimi mainiona luonnokse-
na opinnäytetyötäni varten. Sen sisältö on jäsennelty samansuun-
taisesti, mutta Pilkun viilausta on luonnollisesti yksityiskohtaisem-
pi, harkitumpi ja monipuolisempi kokonaisuus. Lopullista työtä
varten pohdin tarkemmin mitä haluaisin kertoa henkilölle, joka
on opintojaan aloittaessa samankaltaisessa tilanteessa kuin itse
olin aikoinaan. Muistelin omien opintojeni alkuketkiä, ja millaisia
ajatuksia itselläni silloin oli graafisesta suunnittelusta. Minkälaiset
asiat olivat vaikeita, mitä en ymmärtänyt ja mikä aiheutti stressiä
tai ahdistusta? Suoraan lukiosta väli vuoden kautta tullessa myös
ammattikorkeakoulun opiskeluympäristö ja opiskelijayhteisö olivat
itse alan opiskelun ohella hämmentäviä asioita.

Uudet sanat ja termit jäivät helposti selvittämättä, sillä vuosikau-
sia töitä tehneen opettajan on ehkä hankala astua untuvikon saap-
pasiin ja miettiä kuinka paljon kukin opiskelija tietää graafisesta
suunnittelusta. Työni lähtökohtana oli siis tehdä opas, silta opiske-
lijän matkalle opettajien ja kurssisisältöjen kieleen ja käytänteisiin.
Pilkun viilausta tekee opiskelun alkumetreistä hieman vähemmän
hämmentävää, ja mikä tärkeintä – kehottaa ottamaan kaiken irti
kullanarvoisesta opiskeluaajasta.

Työn tavoitteet

Oli varmaan vuosi 2009 kun ensimmäistä kertaa mietin, mitä tekisin opinnäytetyökseni. Ajatus oli ahdistava, sillä halusin tehdä jotain joka olisi merkityksellistä itseni lisäksi myös jollekin muulle. Jotain oikeata, joka ei unohtuisi opinnäytetyöprosessin jälkeen.

Opinnäytetyöprojektin alkumetreillä päätin että aion saada kirjan julkaistuksi keinolla tai toisella, ja vaikka omakätisesti jakaa sen kaikille 2012 aloittaville opiskelijoille. En maineen ja kunnian vuoksi, vaan aloittavien opiskelijoiden elämän helpottamiseksi ensimmäisten viikkojen ja kuukausien hullunmyllyssä. Ajattelin, että jos saan kirjastani edes yhden painoksen yhdelle vuosikursille, ja vaikka vain yksi opiskelija kokisi sen hyödylliseksi, olisi työlläni ollut merkitystä.

Tietysti salaisena toiveenani on, että oppaallani olisi myös suurempi merkitys sen lukeneelle. Esimerkiksi ensimmäisenä opiskeluvuonna haaveilin päätoimisen kuvittajan ammatista, mutta tähän oli yksinkertaisena syynä se etten juuri tiennyt muista vaihtoehdoista. Miten haluta jotain jonka olemassaolosta ei tiedä? Vuosien varrella selvisi, että graafisen suunnittelijan ammatti voi olla niin paljon monipuolisempaa, haastavampaa ja mielenkiintoisempaa kuin pelkkä kuvittaminen. (Allekirjoittaneen huomio: kuvittaminen on toki vieläkin mielekästä, mutta ei enää ensisijainen ammatillinen päämääräni!)

Perimmäisenä tavoitteena oppaallani olisi siis tuoda esille graafisen suunnittelun monipuolisuus heti alkuunsa, jotta opiskelija osaisi ajatella pidemmälle ja kiinnostua eri osa-alueista. Alitajun-

taan jäisi tietoisuus esitetyistä vaihtoehdoista, joista kenties yksi on muita kiintoisampi.

Sanotaan, että opiskelija lukee typografiasta, jonka merkitys ei entuudestaan ole ollut tuttu. Hän alkaa lukemansa jälkeen kiinnittämään enemmän huomiota tekstiin ja kirjaimiin, ja alkaa kehittää osaamistaan. Monesti herääminen johonkin tiettyyn graafisen suunnittelun osa-alueeseen tapahtuu vasta myöhemmin, jolloin jäljellä oleva opiskeluaika on luonnollisesti lyhyempi. Jos kiinnostuksen saisikin heräämään hyvin pian opiskelujen aloittamisen jälkeen, aikaa asioiden sisäistämiseksi olisi enemmän. Typografiasta jo ensimmäisenä vuonna kiinnostunut ehtii aktiivisemmin harjoittaa osaamistaan kuin opiskelija, joka on saanut typografisen ahaa-elämyksen vasta toisen vuoden kevätlukukaudella.

Vaikka vaikutus ei olisikaan näin suoraviivaista, kirjan luenut opiskelija saa tietoonsa kunkin erityisalan olemassaolon ja alkaa nähdä asioita graafikon silmin; jokaisen julisteen, fontin ja logon takana on sen tekijä. Miten ja miksi se on tehty, kuka sen on tehnyt, kenelle, koska ja missä? Tärkeitä kysymyksiä joihin vastaamisen kautta myös oma tekeminen muuttuu perustellummaksi ja ammattimaisemmaksi.

Henkilökohtaisina tavoitteinani prosessin aikana oli kehittää osaamistani monipuolisesti, haukata tosi iso pala kakkua ja toivoa että saan sen pureskelluksi. En ole koskaan aiemmin tehnyt kokonaista kirjaa, joten tavoitteena oli tietysti oppia kirjasuunnittelua kokonaisuudessaan: typografian hierarkioita, leipätekstin hiomista ja asettelua, gridin käyttöä ja kauniin sekä toimivan kokonaisuuden aikaansaamista.

Kuvitustyyliliä miettiessäni päätin, että haluan tehdä jotain erilais- ta kuin ennen. Kuvitustyylini muuttuu jatkuvasti, mutta tätä työtä tehdessäni minulla oli mahdollisuus tuottaa useita samantyyliisiä

kuvituksia ja sen kautta luoda itselleni tunnistettavia maneeereita. Lisäksi halusin myös kehittää vektoripiirtämisen teknistä puolta.

Lyhyesti: opinnäytetyön tavoitteena on haastaa ja ylittää itseni, oppia teknisiä ja käytännön asioita sekä tuottaa kokonaisuus, johon voin olla tyytyväinen vielä vuosienkin päästä.

Kohderyhmä

Pilkun viilausta on ensisijaisesti suunnattu ensimmäisen lukuvuotensa aloittaville graafisen suunnittelun opiskelijoille. Lekan kurssilla tehty työ oli suunnattu paljon laajemmalle ryhmälle yläasteikäisistä lukio-opiskelijoihin. Työn alussa mietin tekeväni kirjan paitsi aloittavalle graafisen opiskelijalle, myös lukioikäisille joille ammatinvalinta alkaa olla ajankohtaista. Tiivistin lopulta kohderyhmän minimiin, jotta sisältö pysyisi edes jotenkuten aisoissa.

Lukioon suunnatussa kirjassa olisi ollut tarpeen antaa myös informaatiota siitä, miten ja mihin graafista suunnittelua voi hakea opiskelemaan, ja miten siihen kannattaisi valmistautua. Lisäksi osa suunnittelemastani sisällöstä olisi jo ehkä hieman liian ammatillisista, ja näin ollen tarpeetonta tietoa lukiolaiselle. Vaikka Pilkun viilausta on tarkoitettu ammattikorkeakoulu- ja yliopisto-opiskelijoille, en kuitenkaan näkisi haitaksi jos niitä löytyisi pari kappaletta myös lukion opinto-ohjaajan kirjahyllystä.

Sisällön luomisen luonnosvaiheessa päätin kokeilla myös pieni-muotoista kvalitatiivista tutkimustyötä, eli tutkimusta joka perustuu ihmisten kautta hankittavaan tietoon esimerkiksi haastattelun tai kyselyn perusteella (Hirsjärvi, Remes & Sajavaara 2007, 158–160). Tällöin kohderyhmäni rajaus oli vielä epäselvä, joten lähetin lyhyen kyselylomakkeen Järvenpään lukioon (kysymykset ja

esimerkkejä vastauksista s. 16–17), jossa muutama luokallinen kuvataidesuuntautuneita opiskelijoita vastasi kysymyksiini graafisesta suunnittelusta. Saamistani vastauksista ei kuitenkaan koostunut niin tarpeelliseksi katsomaani tietoa kuin olin ajatellut, joten kysely tuloksineen jäi melko merkityksettömäksi projektissani.

Sen verran sain kuitenkin kyselystäni irti, että aavistukseni osoitautui paikkaansa pitäväksi (vaikkakin hyvin pienellä oteryhmällä). Ne pari opiskelijaa, jotka ilmoittivat olevansa kiinnostuneita graafisesta suunnittelusta, osasivat vastata kysymyksiin paremmin kuin ne, joita ala ei oikeastaan kiinnostanut.

Lukiolaisille tehty kysely vaikutti kuitenkin siihen, että päädyin jättämään heidät pois suunnitellessani kirjan sisältöä. Tulin johtopäätökseen, että satojen hakijoiden joukosta graafisen suunnittelun opiskelupaikan saaneet tietävät jo jotain alasta johon ovat hakeutuneet. Näin ollen kirjastani löytyvä täsmäntävä informaatio on heille oleellisempaa kuin niille, jotka vasta suunnittelevat hakevansa opiskelupaikkaa.

Pohjimmiltaan kohderyhmänä on kuitenkin minä, 19-vuotiaana graafisen suunnittelun noviisina. Esimerkiksi tekstisisällön rakenne ja pituus on tehty minunlaiselleni laiskalle ja keskittymiskyvyttömälle lukijalle mielekkääksi. Vaikka kuinka tekisi tutkimuksia, keskustelisi ja kyselisi, jokainen meistä elää omassa todellisuudessaan. Niinpä kirjan tärkeimpänä kohteena on Petra vuonna 2008, joka varmasti olisi ollut mielissään saadessaan käteensä Pilkun viilausta -oppaan.

1. Nimi & ikä:

2. Oletko harkinnut graafisen suunnittelun opiskelua lukion jälkeen? Jos olet, miksi?

- Olen, koska olen kiinnostunut piirtämisestä (Emma, 17)

3. Selitä lyhyesti, mitä suurinpiirtein kuuluu graafikon työhön, eli minkälaisia työtehtäviä, tuotteita yms. ja kenelle niitä tehdään.

- Mainontajuttuja (Pilvi, 16)

- Tehdään esim. julisteita ja logoja yrityksille ja tapahtumille (Milla, 16)

- Mainonta-alaa, suunnittelua (Otto, 16)

4. Minkälaisia taitoja graafinen suunnittelija tarvitsee työssään?

- Piirustus, hahmotus (Otto, 16)

- Visuaalista silmää, taiteellisia taipumuksia... Osa käyttää konetta ja on sosiaalinen (Emma, 16)

5. Tiedätkö mitä tarkoittavat seuraavat sanat ja käsitteet? Selitä lyhyesti. Jos et tiedä, keksi mitä se voisi tarkoittaa.

a) Typografia - Tekstitys (Emma, 17)

b) Layout tai leiska - Esim. nettisivun ulkoasu (Emmi, 16)

c) CMYK-värit - Tiedetyt värit, joita käytetään johonkin juttuun (-)

d) Logo - Jonkinnäköinen kuvio/symboli (Anna, 16)

e) Taitto - Kuvan vääristäminen (Pilvi, 16)

- Vaikka silmässä, et miten se taittaa valoa (Emma, 16)

- Lehden taitossa sisältö asetellaan tietyn kaavan mukaan (Emma, 17)

6. Miten pitkälle uskot graafisen suunnittelun historian ulottuvan?

- 1700–1800, kun teollisuus alkoi (-,16)

- Muinainen Kreikka (-)

- Pitkälle (Pilvi, 16)

7. Mihin mielestäsi kaivataan graafikoita?(Vai tarvitaanko mihinkään?)

- Mainontaan, media... (Erika, 16)

- Varmaan tarvitaan, koska niin moni kouluttautuu. Maailmassa on nykyään tosi paljon visuaalisuutta. (-)

- Mainokset, ylipäätään kuvat kaikkialla joita on muokattu (Anna, 16)



Työskentelytavat

Projektin aloittaminen on aina haastavaa, etenkin opinnäytetyön kohdalla. Kyseessä on kuitenkin tähänastisista projekteistani laajin ja merkittävin. Siinä vaiheessa kun työ oli vasta suunnitteluasteella ja kaikki käytännön työstäminen vielä edessä, tuntui mahdolltomalta löytää se oikea hetki aloittamiselle. Halusin saada kaiken muun opiskeluun liittyvän pois alta ennen opinnäytetyön pariin käymistä. Tajusin kuitenkin että työhön on ryhdyttävä, jos aion saada sen valmiiksi määräaikaan mennessä.

Aloitin Pilkun viilausta -kirjan sisällöstä. Halusin välttää multitaakamista, joten kirjoitin kirjaan tarvittavat tekstit ennen kuin edes suunnittelin kuvituksia tai taittoa. Minun on hyvin vaikeaa keskittyä tekemään jotain asiaa, jos työn alla on samaan aikaan muitakin tehtäviä. Tähän piirteeseen en ole suunnittelutyössäni tyytyväinen, mutta onnekseni havaitsin sen olemassaolon tämän projektin aikana jotta osaan kiinnittää siihen vastaisuudessa huomiota.

Työhön päästyäni olen kuitenkin varsin tehokas. Ideoiden haalimiseen saattaa mennä aikaa, mutta niiden tultua toteutus käy nopeasti. Joinain päivinä tuntui etten osannut edes muodostaa lauserakennetta, ja saatoin istua tuntikausia yhden tekstikappaleen äärellä. Suurimman osan ajasta kirjoittaminen ja lähdeaineiston lukeminen kulkivat kuitenkin jouhevasti käsi kädessä.

Pyrkimyksenäni oli saada kaikki tekstit kirjoitettua joululomaan mennessä. Alun haparoinnin takia löysin itseni kirjoittamasta vielä tammikuun puolessavälissä, mutta helmikuun loppuun mennessä niin tekstit, kuvitukset kuin taittokin olivat jo kasassa.

Kuvituksia tehdessäni olen todella keho luonnostelevaan. Vektoripiirtämiseni kehitys lähti liikkeelle hehtisessä työharjoittelussa, eikä aikaa luonnostelulle ollut. Työskentelyni Illustratorissa tapahtuu lähinnä mielikuvien pohjalta. Tässäkin tapauksessa määritin itselleni vain värit, jonka jälkeen muodot ja hahmot löysivät itsensä muutamien kokeilujen jälkeen. En koe luonnosten puutteen olevan haitallista vektorityöskentelyssä, sillä jokaisen Bézier-käyrän voi vääntää uudestaan, ja väripaletti vaihtuu vain parilla klikkauksella. Vektorityyliini on geometristä ja staattista, kun taas käsin piirtäessäni viiva on orgaanista ja hahmot dynaamisempia, elävämpiä. Käsinpiirretyt luonnokset eivät kuitenkaan voisi määrittää lopullisen vektoripiirroksen suuntaa.

Kirjaa työstäessäni otin kaiken irti siitä, että olin itse oma tilaajani ja kohderyhmäni. Keittiössäni sijaitseva työpiste oli oma toimistoni, jossa olin tutkiva kirjoittaja, haastattelija, AD, kuvittaja sekä taittaja. Sinällään epäitsekästä lähtökohdasta alkunsa saanut tuotos sai työstämisvaiheessa hyvinkin narsistisia piirteitä. Tämän koen kuitenkin tärkeäksi, sillä tulevassa työelämässä vastaavien omaehtoisten projektien tekemiseen ei välttämättä tule tilaisuuksia niin usein kuin toivoisi.

Kirjan sisältö

Pilkun viilausta – Mitä on graafinen suunnittelu? -kirjan sisältö rakentuu seuraavasti:

Mikä ”Pilkun viilausta”?

Mitä on graafinen suunnittelu?

Mitä tapahtui vuonna käpy?

Kuka sen teki ja miten?

Entä mitä sitten?

Mikä äpärä?

Pilkun viilausta koostuu omista kirjoituksistani, lähdeaineiston pohjalta kirjoitetusta tekstistä sekä haastatteluista. Sisältö on jäsenneily luettelollis-temaattisesti (Hirsjärvi, Remes & Sajavaara 2007, 40). Johdannossa kerroin tarkemmin kohderyhmästä ja sisällöllisistä tavoitteistani, jotka ovat myös syitä sisällön rajaamiseen ja valitsemiseen.

Sisällysluettelo kävi läpi muutamia muutoksia projektin aikana. Alkujaan sisällysluettelossa oli tavanomaiset aluksi, historiaa, sanastoja jne. Siis varsin epäkiintoisalla tavalla esitetyjä otsikoita. Otsikot vaihtuivat pikkuhiljaa kysymysten muotoon, ja lopulta vaihdoin viimeistenkin kokonaisuuksien nimet kysymyksiksi. Pilkun viilausta -kirjan tarkoituksena on mm. saada lukija kysymään kysymyksiä, joten miksi en näyttäisi esimerkkiä otsikoinnillani.

Mikä ”Pilkun viilausta”?

Mikä ”Pilkun viilausta”? on johdanto Pilkun viilausta -kirjaan. Kerroin lukijalle omien opiskelujeni alkutaipaleesta tarjoten samaistumismahdollisuuden, sekä kirjan synnystä ja sen sisällön tavoitteista. Johdannon tarkoituksena on viritää lukijan kiinnostus, ja sen pitää antaa lukijalle alustavat tiedot käsiteltävästä asiasta. Johdannosta pitää vaivattomasti käydä selville, mikä on kirjoittajan perusidea ja mihin hän pyrkii. (Hirsjärvi, Remes & Sajavaara 2007, 248–249).

Toivon että kirjani aiheuttaa tiedonjanoa, antaa suuntaa tulevalle ja mikä tärkeintä, avaa silmät näkemään ja tutkimaan ympäristöä uudelta kantilta. Katsomaan vähän lähempää, kiinnittämään huomiota sekä yksityiskohtiin että kokonaisuuksiin, sekä pohtimaan kysymyksiä kuten ”miksi” ja ”kuinka”. (Ojala 2012, 9)



Mitä on graafinen suunnittelu?

Tämä osio on myös johdannomainen, lyhyt teksti graafisesta suunnittelusta yleensä. Muutamaan kappaleeseen tiivistetty graafisen suunnittelun olemus on kirjoitettu kirjan muuta sisältöä runollisemmin, ja graafinen suunnittelu esiintyy tekstissä epämääräisenä hahmona joka leijuu kaikkialla ympärillämme. Abstraktinkin osion tarkoituksena on havainnollistaa paikkoja ja tilanteita, joissa graafinen suunnittelu näyttäytyy hyvässä tai huonossa valossa.

Aiheseminaarissani esitin esimerkkinä tilanteen, jossa isoäiti kysyy mitä lapsenlapsi oikein opiskelee. Graafikko-opiskelijalla menee luu kurkkuun, eikä kysymykseen vastaaminen onnistu. Mitä on graafinen suunnittelu -osio on tarkoitettu vastaamaan tähän kysymykseen suhteellisen tiiviisti, jotta sen selittäminen itselleen ja muille tapahtuisi takeltelematta. Osiolla on myös tärkeä rooli *avaa silmäsi ja näe enemmän* -pyrkimyksessäni.

Mitä tapahtui vuonna käpy?

Graafisen suunnittelun historia oli itselleni opintojen alussa hyvin hämärä. Muistan joskus ensimmäisen vuoden keväänä pohtineeni mistä graafisen suunnittelun historia alkaa, enkä pystynyt miettimään 1900-lukua ja aikakauslehtiä kauemmas. *Jotta ymmärtäisimme paremmin mitä tahansa aihealuetta, on hyvä tietää mitkä tapahtumat ja henkilöt ovat historian aikana vaikuttaneet siihen millaiseksi maailma on kehittynyt* (Ojala 2012, 26). Jälleen mainittakoon esimerkkinä typografia, jonka opiskelusta saa alkuvaiheessa varmasti

enemmän irti kun tietää, etteivät fontit ole aina tulleet taitto-ohjelman pudotusvalikosta.

Aluksi lähdin kirjoittamaan historiaa yhtenäiseksi tekstikokonaisuudeksi. Muutaman kappaleen kirjoitettua ja lähdemateriaalia selailtuani tajusin, että historiaosion tekeminen suunnittelemani tavalla olisi järjetön projekti. Graafisen suunnittelun historian tiivistäminen tekstiblokeiksi muutamille aukeamille on jälkepäin ajateltuna toivottoman kuuloinen tehtävä.

Päätin tehdä aikajanan, jonka avulla graafisen suunnittelun historian esittäminen olisi paitsi järkevämpää itseni kannalta, myös miellyttävämpi lukijalle. Historiaosion alussa on jälleen johdanto aikajanaan, jossa kerron lyhyesti graafisen suunnittelijan ammattista historiasta, ja muistutan etteivät tietokoneet ole olleet jokapäiväisessä käytössä kuin vasta pari vuosikymmentä.

Aikajana alkaa ajasta 35 000 eaa, jolloin tämänhetkisen tiedon mukaan on maalattu ensimmäiset luolamaalaukset. Jana kulkee parin hyppäyksen jälkeen jo 1400-luvulle Gutenbergin aikaan, ja mitä lähemmäs nykyaikaa päästään sitä tiiviimmin aikajanalla on merkintöjä. Graafisen suunnittelun historian tiivistäminen kahdeksalle sivulle palstoitettuna tekstinä olisi tuskin onnistunut opinäytetyön puitteissa. Aikajanan avulla sain merkittyä tärkeimmät tapahtumat, henkilöt, työt ja keksinnöt muutamalle aukeamalle visuaalisesti miellyttäväksi kokonaisuudeksi. Aikajanan visuaalisuudesta kerron enemmän Visuaaliset ratkaisut -osiossa (ks. s.54).

Kuka sen teki ja miten?

Tämä osio on kenties kirjassani kaikkein tärkein, ja myös pisin. Osio sisältää kahdesta kolmeen sivua perustietoa kustakin graafisen suunnittelun erityisalasta, sekä haastatteluja kunkin alan asiantuntijoilta. Osioista löytyvät yritysgrafiikka, kirja- ja lehtigrafiikka, mainonnan suunnittelu, kuvitus, typografia, digitaalinen media sekä freelance. Ammattien rajaaminen perustuu Grafian sivuilta löytyviin ammattien kuvauksiin (saatavissa: www.grafia.fi/ammatti/ammattien_kuvaukset), *Becoming a Graphic Designer: A Guide to Careers in Design* -kirjaan (Heller&Fernandes, 2006), omaan harkintaan sekä muilta saatuihin ehdotuksiin.

Kunkin alan esittelyssä kerron sen historiasta ja nykypäivästä, työympäristöstä, käytännön työskentelystä ja huomioitavista perusasioista. Näissä osioissa olen pohtinut tarpeellisen informaation merkitystä opiskelijalle. Hellerin ja Fernandesin kirja on luonteeltaan ja sisällöltään hyvin samanlainen kuin Pilkun viilausta, jonka takia se oli lähdeaineistostani eniten käyttämäni. Sen kohderyhmänä olivat kuitenkin jo lähes ammattilaiset suunnittelijat. Kirja sisälsi ammattien kuvausten lisäksi myös ohjeita portfolioiden tekemiseen, ja paljon muutakin tietoa joka on oleellista vasta opin-tojen loppuvaiheessa tai työllistyessä.

Aloittavan opiskelijan kannalta oleellista tietoa on työhön hake-misen ja valmistautumisen sijaan se, minkälaisia mahdollisuuksia työelämä voi tarjota tulevaisuudessa. Näistä aloista oppiessaan lukija voi kiinnittää huomiota tekemiseensä, ja tietoisesti tai tiedosta-matta alkaa suuntaamaan omaa opiskeluaan kohti tiettyä alaa.

Tärkeää on myös tietää kunkin alan todellisuudesta sekä hyvistä ja huonoista puolista. Itse osasin kirjoittaa sen minkä tiesin ja mitä kirjoista löysin, mutta tärkeimmät tiedot eri aloista tulevat tieten-

kin niiden parissa työskenteleviltä ammattilaisilta. Päätin sisällyttää kirjaani haastatteluja kunkin alan erityisosaajalta seuraavasti: Yritysgrafiikka, Ilmo Valtonen (Design Ilmo Valtonen); kirjagrafiikka, Eero Aulio; lehtitaitto, Hanna Kahranaho (Bonnier); mainonnan suunnittelu, Henri Haka (Mainostoimisto PHS); kuvitus, Pietari Posti (mm. Agent Pekka); typografia, Lauri Toikka (Schick Toikka); digimedia, Niko Hakkarainen (Small Creative); freelance, Helmi Honkanen.

Haastatelluista Eero, Helmi, Lauri sekä Hanna ovat Muotoilu-instituutin kautta tuttuja, ja näin ollen päädyin haastattelemaan heitä. Ilmo Valtonen ja Niko Hakkarainen päätyivät haastateltaviksi vastuuolettaja Kari Ojapellon suosituksesta, Henri Hakaa ehdotti ystäväni Miila Heinonen. Halusin haastatteluihin edes yhden niin-sanotun staran, joten lähetin kuvitushaastattelun Kustaa Saksille, Klaus Haapaniemelle, Janine Rewellille, Julia Vuorelle ja Pietari Postille. Kustaa ja Julia lupasivat vastata, mutta lopulta sain vastaukset vain Pietari Postilta. Hänelle siis suuret kiitokset.

Esitin jokaiselle haastatellulle lähes samat kysymykset. Kaikki saivat vastata kysymyksiin alalle lähtemisestä, opiskeluaajasta, työmaailman todellisuudesta sekä ammatin hyvistä ja huonoista puolista. Lisäksi kaikilla oli mahdollisuus sanoa jotakin aloittavalle graafisen suunnittelun opiskelijalle. Kullekin haastatellulle esitin lisäksi pari spesifimpää kysymystä heidän omaan alaansa liittyen.

Minulle oli tärkeää että saan haastateltua hyvinkin eri ikäisiä ihmisiä, jotka ovat toimineet aloillaan eri mittaisia aikoja. Olen tyytyväinen haastattelukysymyksiini ja saamiini vastauksiin, joista paljastuu mielenkiintoisia asioita ihmisistä ja heidän ammasteistaan, sekä siitä miksi kukin on alalle aikanaan päätenyt. Haastattelut ovatkin eittämättä kirjan mielenkiintoisin osuus. Esimerkkinä Pietari Postin haastattelu.

Pietari valmistui graafiseksi suunnittelijaksi vuonna 2005, ja muutti pian sen jälkeen Barcelonaan. Hän on tehnyt kuvituksia muun muassa The New York Timesille, The Guardianille ja litalalle.

Miksi päätit ryhtyä graafikoksi?

Pidin aina piirtämisestä, mutta sarjakuva tai kuvitus ei tuntunut kovin otolliselta ammattivalinnalta siinä vaiheessa ja graafinen suunnittelu liippasi kuitenkin tarpeeksi läheltä ja tiesin että siellä pääsee piirtämään ainakin jonkin verran, niin päätin hakea opiskelemaan sitä.

Mitkä olivat odotuksesi kun aloitit opiskelusi?

Hyvä kysymys, täytyy sanoa että olin melko hukassa ekana vuonna. Opiskelu sinänsä oli kivaa ja opettavaa mutta en osannut odottaa mitään koska en oikeastaan tiennyt juuri mitään graafisesta suunnittelusta tai miten laaja koko alan kenttä ja mahdollisuudet olivat todellisuudessa.

Onko todellisuus työmaailmassa vastannut odotuksiasi?

Joo ja ei, tiesin että alalla on töitä osaaville tekijöille mutta en osannut odottaa että pystyisin elättämään itseni pelkästään kuvituksia tekemällä. Ajattelin että tekisin graafisen suunnittelun töitä jossain kuukausipalkalla ja siinä sivussa jotain kuvituksia aina silloin tällöin.

Mitkä ovat olleet mielenkiintoisimpia töitäs?

Suurin osa töistäni julkaistaan printattuna paperille, lehtiin ja sanomalehtiin, niin aina välillä on hauska päästä tekemään töitä eri tuotteisiin esim. Pauligin kahvirasia oli erilainen ja mielenkiintoinen projekti, jossa piti ottaa huomioon että kolmeulotteisen esineen täytyy näyttää hyvältä, joka kulmasta katsottuna. Myös kirjankansien suunnittelu on mieluisia projekteja, jossa pääsee yhdistelemään kuvitusta ja grafiista suunnittelua.

Ammattisi parhaat puolet?

Vapaus, valita työajat, paikka ja sanoa ei töille joita ei halua tehdä. Myös se että pääsee työskentelemään täysin erilaisten projektien parissa, ei kyllästy.

Ammattisi nurjat puolet?

Epävarmuus tulevaisuudesta, vaikka toistaiseksi on mennyt hyvin niin aina silloin tällöin on pieni pelko mielessä, että mitä jos työt loppuvat yhtäkkiä. Välillä olisi myös olisi kiva päästä tekemään töitä isommassa tiimissä ja tavata ihmisiä kasvotusten. Kuvittajan työ on loppujen lopuksi melko yksinäistä puurtamista.

Mistä inspiroidut?

Moni suunnittelija ja kuvittaja sanoo että musiikista, mutta minä tarvitsen jotain visuaalista joka saa oman mielikuvituksen liikkeelle esim. hyvä taidenäyttely, sarjakuva, graafinen suunnittelu.

nittelu, kuvitus oikeastaan mikä vaan mikä miellyttää silmää. Käyn paljon myös kirjakaupoissa selailemassa graafisen alan julkaisuja.

Miten kuvailisit kuvitustyyliäsi, ja miten olet sitä kehittänyt?

Vaikea kysymys... Värikäs, vintage, jotain sarjakuvamaista mutta siinä on myös jotain abstraktia. Viime vuosina tyylini on ehkä virtaviivaistunut ja siistiytynyt, vähemmän mustaa viivaa enemmän isoja väripintoja.

Mitkä sanoisit kuvittajan tärkeimmiksi ominaisuuksiksi?

Tietysti pitää osata luoda jotain orginaalia ja kaunista, mutta myös on osattava kommunikoida asiakkaiden ja toisten kanssa, ymmärtää mitä ne haluaa ja puhua "kieltä" jota asiakas ymmärtää, olla ystävällinen ja helppo kanssakäymisissä. Vaikka melko itsestäänselvää niin ei ikinä missata deadlinea!

Mitä haluaisit sanoa aloittelevalle graafisen suunnittelun opiskelijalle, joka haluaa erikoistua kuvittamiseen?

Luonnostelee paljon, tee omia projekteja, jos töitä ei ole, niistä voi muodostua jotain. Pidä nettiportfoliosi ajantasalla. Laita sinne vain mieluummin muutama hyvä työ kun kaikki mitä olet tehnyt opiskeluaikoina. Älä rajoitu pelkästään Suomeen vain tarjoa töitä myös ulkomaille.

Entä mitä sitten?

Kirjan loppuun kirjoitin kevennykseksi painavaa asiaa siitä, mitä graafisen suunnittelun opiskelu on ollut minulle. Halusin muistuttaa myös siitä tärkeimmästä, eli kanssakäymisestä muiden opiskelijoiden kanssa. Minulta-osiossa ovat juuri ne asiat, joita opettajilta ei kuule ja jotka monet tajuavat vasta kun on liian myöhäistä. Neuvoja, kannustavia sanoja ja ohjenuoria, joiden ajattelen olevan tärkeitä uudelle opiskelijalle.

Muutamassa haastattelussa mainitaan myös "legendaarinen Kari Lohko". Lehtori Lohko on ollut itse kullekin graafisen suunnittelun opiskelijalle se henkilö, joka on takonut päähän visualisen suunnittelun perusteet ja tehnyt selväksi mitä on olla muotoilija. Näin ollen ajattelin ettei olisi pahitteeksi lisätä hieman Lohkoa kirjaani. Pyyysin häntä kirjoittamaan minulle jotakin, mutta sen sijaan sain Antti Hassin runon (jonka nimi on luullakseni Jänis) ja Stanislawskin lainauksen, joka löytyy myös plakaatista lehtorin luokkahuoneesta: "Rakasta taidetta itsessäsi, älä itseäsi taiteessa".

Mikä äpäpä?

Tämä osio oli alunperin kirjan alkupuolella, mutta projektin lopun hämmöittäessä siirsin sen ystävien ehdotuksesta kirjan loppuun. Jälkeenpäin ajateltuna siirto on looginen, sillä yleensäkin jos kirjassa on sanasto, se sijaitsee lopussa.

Sanasto sisältää aakkosjärjestyksessä 41 graafisen suunnittelijan ammattitermiä ja käsitettä. Sanastoa olisi voinut laajentaa ja määritelmistä tehdä tarkempia, mutta kirjan tarkoituksena ei kui-

tenkaan ole viedä leipää opettajilta. Sanastosta löytyy tavanomaisia peruskäsitteitä, sekä sanoja jotka ovat joillekin tuottaneet päänvaivaa niiden merkityksen jäätyä epäselväksi. Sellaisia ovat esimerkiksi *taitto* (eräskin opiskelijatoveri oli ajatellut tämän tarkoittavan paperin kirjaimellista taittelemista), logo ja merkki, typografia ja lettering sekä kahden edellä mainitun parin eroavaisuudet.

Sanastosta löytyvät seuraavat käsitteet: AD, alapidennys, anfangi, antiikva, apinalaatikko, Bauhaus, Bézier-käyrät, brief, CMYK, copywriter, deadline, gemena, grid, groteski, hiusviiva, ingressi, informaatiografiikka, kerning, ladonta, leading, leipäteksti, leski, lettering, liehu, ligatuuri, logo, lorem ipsum, merkki, Moiré, nosto, PMS, Quick Brown Fox Jumps Over the Lazy Dog, rasteri, RGB, serif, taitto, typografia, versaali, x-korkeus, yläpidennys ja äpäpä.

Valitsin selitettäväksi nämä sanat, koska joitakin niistä käytän kirjassa ja monet niistä tulevat vastaan jo opiskelujen alkumetreillä. Osalla sanoista on vähemmän käytännön merkitystä, mutta niissä on sen sijaan ”hauska tietää” -kerrointa, kuten esimerkiksi käsitteessä Quick Brown Fox Jumps Over the Lazy Dog.

Lähdekirjallisuutta ja linkkejä

Lähdeaineistoa kirjaani löytyisi loputtomasti. Kahlasin kirjastojen hyllyjä läpi moneen kertaan ja yritin löytää teoksia, joiden perusteella voisin rakentaa suunnittelemani sisällön. Suurin osa Pilkun viilausta -kirjaan käyttämästäni aineistosta on englanninkielistä, joka toi lisähaastetta kirjoitustyöhön. Toisaalta vieraskielisen kirjallisuuden kääntäminen suomeksi tarkoitti myös sitä, että välttiin kirjoittamasta kirjaani suoria lainauksia.

Kuten jo mainittu, eniten käyttämäni kirja oli Hellerin & Fernandesin *Becoming a Graphic Designer: A Guide to Careers in Design*. Sieltä löysin runsaasti hyödyllistä tietoa erityisesti Mitä graafikko tekee? -osioon. Hellerin ja Fernandesin kirjan jäsentely on hyvin samanlainen kuin omani, joten tiedon etsiminen sujui kyseisen teoksen kanssa vaivattomasti. Toinen tärkeimmistä kirjoista oli *What is Graphic Design?* (Newark, 2002), joka myös jäsenteli graafista suunnittelua eri alojen perusteella.

Historiaa kirjoittaessani auki oli lähes jatkuvasti *A Century of Design Milestones: Graphic Design TimeLine* (Heller & Pettit, 2004), jossa oli vuosi kerrallaan listattu graafisen suunnittelun tärkeimpiä asioita ranskalaisin viivoin.

Olin jopa yllätynyt miten paljon kykenin kirjoittamaan omasi muististani ja vain tarkistamaan faktojen paikkaansapitävyyden kirjoista ja internetistä. Neljä vuotta Muotoiluinstituutissa tuntuu vain hujahtaneen ohi, mutta jotain on sentään jäänyt muistiin.

Seuraavalta aukeamalta löytyvät pääasialliset kirjalliset ja elektroniset lähteet, joita käytin Pilkun viilausta kirjoittaessani.

Lähdekirjallisuutta

Heller & Pettit, 2004. *A Century of Design Milestones: Graphic Design TimeLine*. New York: Allworth Press

Hollis, 1994. *Graphic Design: A Concise History*. Lontoo: Thames&Hudson Ltd

Pipes, 1997. *Production for Graphic Designers, Second Edition*. Lontoo: Laurence King Publishing an imprint of Calmann & King Ltd

Itkonen, 2007. *Typografian käsikirja, kolmas, laajennettu painos*. Jyväskylä: Gummerus Kirjapaino Oy.

Heller & Fernandes, 2006. *Becoming a Graphic Designer: A Guide to Careers in Design, 3rd Edition*. New Jersey: John Wiley & Sons, Inc.

Supon Design Group, 1998. *International Logos and Trademarks 4*. New York: Madison Square Press

Newark, 2002. *What is Graphic Design?* Mies: RotoVision SA.

Lyytikäinen & Riikonen, Opetushallitus 1995. *Painotuotteen suunnittelu*. Gummerus.

Mijksenaar, 1997. *Visual Function: An Introduction to Information Design*. Rotterdam, 010 Publishers.

Harkins, 2010. *Basics: Typography 2; Using Type*. Lausanne: AVA Publishing SA.

Elektroniset lähteet

http://grafia.fi/ammatti/ammattien_kuvaukset

Becky Swinson "What It's Like in an Ad Agency" <http://www.youtube.com/watch?v=z0KQc7MLjyg>

<http://fi.wikipedia.org/wiki/Mainostoimisto>

<http://www.napaillustrations.com/fi/>

http://uusi.kuvittajat.fi/?page_id=134

<http://www.pantone.com/pages/pantone/pantone.aspx?pg=19295&ca=10>

<http://www.notepad.fi/Sanasto/>

Formaatti ja fyysinen tuote

Yksi inspiraationi lähde kirjasuunnittelussa oli Mitä Suomi on? (Finland Promotion Board), jonka ulkoasu toimi esikuvana Pilkun viilausta suunniteltaessa. Mitä Suomi on? on kokoelma www.mita-suomion.fi -verkkosivulta kerättyjä ja varta vasten tehtyjä mielipidekirjoituksia. Kirja on pehmeäkantinen, noin A5-kokoinen ja runsaan sadan sivun mittainen.

Koin kyseisen kirjan todella miellyttäväksi lukea. Se on hyvän kokoinen ja painoinen pitää kädessä ja lyhyet, erilliset tekstiosuudet mahdollistavat kirjan avaamisen ja lueskelemisen mistä kohdasta vain. Halusin omasta kirjastani samanlaisen pienen sekä kätevän kirjasen, jota on helppo kantaa mukana ja lueskella sieltä täältä.

Pilkun viilausta on kooltaan 138 x 190 mm, eli yksi lehti on vajaan A5:n kokoinen. Painettaessa aukeama mahtuu A4 -arkille, joten formaatti on käytännöllinen myös painokustannuksellisista syistä.

Kirjaa suunnitellessani ajattelin noin sadan olevan sopiva sivumäärä. Haastattelujen takia lopullinen sivumäärä ei ollut täysin päätettävissäni, mutta syystä tai toisesta se osui tasan sataan, plus kannet. Sadan sivun mittainen pienikokoinen kirja on nopea lukea, mutta kansien väliin mahtuu myös runsaasti tietoa.



Mitä Suomi on? -kirjaa on miellyttävä lueskella. Halusin omasta kirjastani samanlaisen, kevyen ja mielenkiintoisen kokonaisuuden johon voi palata aina uudelleen.



Kuten johdannossa mainitsin, halusin alusta alkaen kirjasta *oikean*, eli fyysisen tuotteen joka päätyisi tarkoituksenmukaiseen käyttöön. Ohjaajani Eero Aulion avustuksella hain Lahden Ammattikorkeakoululta apurahaa sekä muuta rahoitusta painokustannuksia varten. Tätä kirjoittaessa painoprosessin eteneminen on vielä työn alla, mutta osa rahoituksesta on jo tullut tilille ja painosuunnitelma on valmiina odottamassa.

Suunnitelman mukaan kirjan sisäsivut painetaan nelivärisinä 120 g ja kannet 300 g puhtaanvalkoiselle paperille. 120 g paperilla kirjan paksuudeksi tulisi n 11 millimetriä. Kustannuksellisista syistä painos tuotettaisiin digipainossa, ja sidoksessa käytettäisiin liimanidontaa. Pehmeäkantisen kirjan liimanidonta vastaa kovakantisen kirjan liimasidontaa, eli menetelmää jossa painetut ja taitetut arkit sidotaan toisiinsa liimaamalla (saatavissa: <http://www.edita.fi/1064>).

Yksityiskohdaksi kanteen tulee halkaisijaltaan noin viiden senttimetrin kokoinen, pyöreä ja kiiltävä tarra, joka erottuu mattapintaisesta kansipaperista.

Kirjasta tehtävä painosmäärä on vielä avoin, ja se riippuu täysin rahoituksesta. Tarvittava määrä olisi vähintään 30 kappaletta, jotta kirja pääsisi tarkoituksenmukaiseen käyttöön opiskelijoille ja opinäytetyön kirjallisen osan liitteeksi.

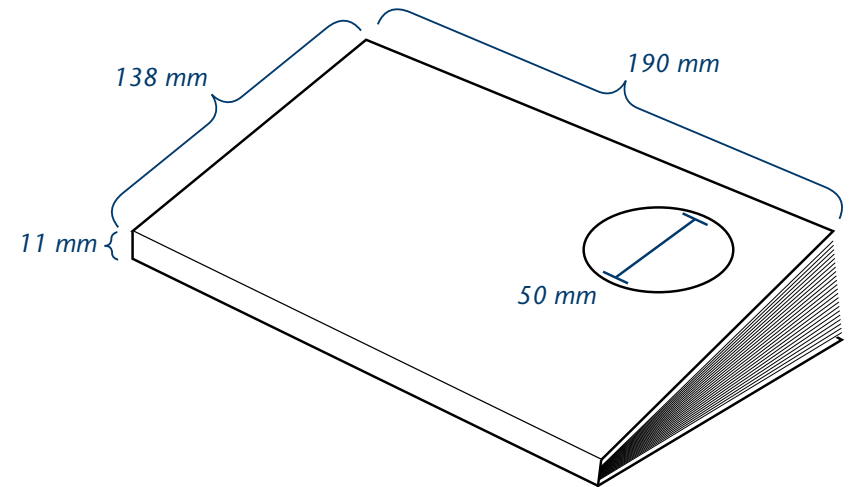

Visuaaliset ratkaisut

Halusin että Pilkun viilausta on paitsi sisällöltään, myös ulkoasultaan opastava ja esimerkillinen. Siitä syystä päädyin taitossa ja typografiassa hyvin perinteisiin kirjataiton ratkaisuihin, ja annoin taitolla leikittelemisen sijaan tilaa kuvituksille ja sisällölle. Kirjantekemisen taitoni ovat myös rajalliset, joten liika kokeilullisuus olisi todennäköisesti aiheuttanut vain ongelmia. Halusin mieluummin pysyä tavanomaisemmassa typografiassa ja taitossa, jotta lopputulos on varmasti mahdollisimman oikeaoppinen.

Seuraavissa osioissa esittelen onnistuneita ja epäonnistuneita kokeiluja, ja pohdin miksi päädyin ratkaisuihin tai niiden hylkäämiseen.

Typografia

Kirjani typografia osoittautui koko projektin haasteellisimmaksi osuudeksi. Alussa olin keskittynyt niin paljon itse tekstin sisältöön ja työstövaiheessa kuvituksiin, että typografian laatiminen oli jäänyt aivan liian vähälle huomiolle. Maaliskuun puolessa välissä luulin olevani jo lähes loppusuoralla, mutta toinen väliseminaari ja sitä edeltäneet katsaukset Jürgen Sanidesin ja Lauri Toikan kanssa osoittivat että olin kirjan typografian kanssa aivan hakoteillä.

Tuskailamisen ja lukuisten kokeilujen jälkeen oli pakko tehdä päätöksiä, ja alkuperäiset suunnitelmani menivät aivan uusiksi. Kriitikki typografiasta oli kuitenkin täysin aiheellista, ja ne ratkaisut joihin päädyin tekivät kirjasta paljon yhtenäisemmän ja mielenkiintoisemman.

Alkuperäisenä suunnitelmana oli käyttää kirjan läpi Lauri Toikan vuonna 2011 tekemää Colette -antiikvaa. Muutosten jälkeen Colette jäi ainoastaan leipätekstin fontiksi. Coleten jyrkät leikkaukset toimivat hyvin otsikoissa ja kuvitusteni kanssa, mutta pelkän antiikvan käyttö antoi kirjalle liian konservatiivisen ja jäykkönn yleisilmeen.

Leipätekstin pistekoko kirjassa on 9. Useimmissa fonteissa pistekoko 9 on jo melko pieni, ja sitä pienemmät koot ovatkin jo vaikealukuisia (Itkonen 2007, 83). Colette on kuitenkin x-korkeudeltaan suurehko, joten leipätekstin koko olisi voinut olla jopa pienempikin. Leipätekstipalstan kullakin rivillä on keskimäärin noin 60 merkkiä. Silmän tottumuksen perusteella on määritelty ihanteelliseksi rivin pituudeksi 55–60 merkkiä. Se takaa myös siistit, tasaiset sanavälit suomenkieliseen palstaan (Itkonen 2007, 84).

Haastatteluosioiden visuaalisuudesta sain myös kritiikkiä. Jotta sain ne erottumaan muusta tekstistä, oli niihin tehtävä useita

Pilkun viilausta -kirjan typografisia kokeiluja ja valintoja.



muutoksia. Sisensin vastaustekstejä, ja vaihdoin muuta leipätekstiä hallitsevan Coleten ITC Stone Sans -fonttiin. Sans serif -fontti erottuu muusta tekstimassasta, ja tuo rennomman vaikutelman haastatteluihin. Tämän fontin valinta oli haasteellista, sillä sen täytyi sopia sekä leipätekstin että otsikoiden typografiaan. Olin hieman epäileväinen kolmannen fontin ottamisesta käyttöön. Pilkun viilausta koostuu kuitenkin varsin erilaisista osioista, ja ajattelin lopulta kolmannen fontin olevan ihan hyvä ajatus. Groteskilla fontilla sain kirjaan myös lisää typografista muotokontrastia (Loiri 2004, 99).

Koska otsikot ovat visuaalisesti hallitsevia, niiden typografian pitäisi olla erityisen viimeistelyä (Itkonen 2007, 96). Coleten lihavampien leikkausten sijaan otin otsikoihin käyttöön ITC Goudy Sansin, jonka runsaat ja paikoin leikkitelevät muodot sopivat kirjan yleisilmeeseen. Goudy Sansin muotokieli on pääosin pehmeää ja eläväistä, jolloin se luo kontrastia staattiseen geometrisiin kuvituksiin. Otsikoissa käytin myös kuvituksista löytyvää tummansinistä väriä, sillä mielestäni musta olisi ollut liian voimakas. Sivulla 46 on esitelty käyttämäni otsikkotypografia.

Uuden asiakokonaisuuden (esim. Historiaa, Pilkun viilausta s. 13) otsikko on sijoitettu sivun oikeaan yläreunaan, jotta sen löytäminen selatessa onnistuu helposti. Jokaisen uuden kokonaisuuden otsikon alla on väliotsikko, joka selventää kunkin uuden kokonaisuuden sisältöä. Asiakokonaisuuden sisäisten osioiden otsikot ovat vasemmassa reunassa, jotta silmän liike etenee luontevasti otsikosta leipätekstiin.

Leipäteksti

Colette Regular 9 pt Obis natiam, sequo con con conestiat et vero cusam venderi commo qui velent. Tem faccullictur soloribus quaeptur andus dolest quaeptur ut enducil laccus nimosant, que offic te nimende rchicime comnimiGa. Explaborro ea qui dio. Imoditas duciendam vid eos

Colette Italic 9 pt Obis natiam, sequo con con conestiat et vero cusam venderi commo qui velent. Tem faccullictur soloribus quaeptur andus dolest quaeptur ut enducil laccus nimosant, que offic te nimende rchicime comnimiGa. Explaborro ea qui dio. Imoditas duciendam vid eos ma nitassimusam il maio qui dolor



Colette Regular
Colette Italic
Colette Bold
Colette Bold Italic
Colette Black
Colette Black Italic

Alkuperäisen suunnitelman mukaan olisin käyttänyt ainoastaan Coleten eri leikkauksia läpi kirjan. Lopulta mukaan ottamani Goudy Sans ja Stone Sans tuovat kirjaan kuitenkin miellyttävää vaihtelua, selkeämpää hierarkiaa ja leikkisämpää yleisilmettä, joka on enemmän sopu-soinnussa kuvitusten kanssa.

ITC Goudy Sans Book
ITC Goudy Sans Book Italic
ITC Goudy Sans Medium
ITC Goudy Sans Medium Italic
ITC Goudy Sans Bold
ITC Goudy Sans Bold Italic
ITC Goudy Sans Black
ITC Goudy Sans Black Italic

Uuden asiakokonaisuuden otsikko

ITC Goudy Sans Black Ita 35 pt

Alaotsikko

ITC Goudy Sans Medium Ita 16 pt

Asiakokonaisuuden sisäisen osion otsikko

ITC Goudy Sans Black Ita 25 pt

Otsikkotypografian kehitys. Ensimmäisen suunnitelman mukaisessa otsikoinnissa käytössä oli Coleten small caps -leikkaus, joka erityisesti alaotsikossa sai aikaan turhan virallisen vaikutelman.

Seuraavassa vaiheessa otsikko oli jo matkalla parempaan suuntaan, mutta alaotsikossa käyttämäni *regular* ei tuonut tarpeeksi kontrastia samalla leikkauksella ladottuun leipätekstiin. Se ei myöskään näyttänyt mielestäni tarpeeksi kiinnostavalta.

Kolmannessa versiossa olin ensimmäistä kertaa kokeillut ottaa mukaan toista fonttia Coleten rinnalle. Kyseessä on ITC Frankin Gothicin Compressed eli kavennettu leikkaus. Yleisvaikutelma oli edelleen liian jäykkä, eikä vieläkaan tarpeeksi mielenkiintoinen.

Viimeinen ja lopullinen otsikointi on toteutettu ITC Goudy Sansilla, joka erityisesti vanhoihin kokeiluihin rinnastettuna erottuu edukseen.

SANASTOA

GRAAFISEN SUUNNITTELIJAN
AMMATTITERMISTÖÄ JA KÄSITTEITÄ



Sanastoa

Graafisen suunnittelijan
ammattitermistöä ja käsitteitä



MIKÄ ÄPÄRÄ?

*Äpäpä, groteski, ligatuuri ja muita
graafisen suunnittelijan
ammattillisia termejä.*



Mikä äpäpä?

*Äpäpä, groteski, ligatuuri ja
muita graafisen suunnittelijan
ammattillisia termejä*

Haastattelut

ITC Goudy Sans Book Ita 14 pt

ITC Goudy Sans Bold 10 pt

ITC Goudy Sans Bold Ita 10 pt

ITC Stone Sans Medium 8.3 pt Obis natiam, sequo con con con nestiat et vero cusam venderi commo qui velent. Tem faccullictur soloribus quaeptur andus dolest quaest ut enducil laccus nimosant, que offic te nimende rchicime comnimiGa. Explaborro ea qui dio. Imoditas duciendam vid eos ma nitassimusam il maio qui dolor.

Haastattelujen vastausten leipätekstin ITC Stone Sansin valitsin sen mukaan, että se sopi sekä Goudyn että Coleten kanssa. Stone Sansia olen käyttänyt myös opinnäytetyön kirjallisen osion leipätekstinä.

Goudy Sans **Awesome**
Stone Sans **Awesome**
Colette **Awesome**

Colette ja Stone Sans päällekkäin. X- ja versaalikorkeus on kummassakin sama, ja ne ovat muodoiltaan hyvin yhteneväisiä.

e a o i j h

Jos sinun tarvitsee käyttää useampaa fonttia, katso että ne luovat kontrastia toisiinsa. Älä sekoita kahta antiikvaa tai kahta sans-serif-fonttia, sillä niissä ei tavallisesti ole riittävästi eroavaisuuksia ja lopputulos saattaa näyttää tahattoman epäonnistuneelta. Yhdistä esimerkiksi sans-serif ja antiikva. Vain monimutkaisemmissa tuotoksissa on tarpeen käyttää useampaa kuin kahta fonttia. (Vapaasti suomennettu; Harkins 2010, 146)

Kolme fonttia on todellakin melko monta Pilkun viilausta -oppaan kokoisessa kirjassa, mutta ne kaikki ovat yhtä aikaa tarpeeksi samanlaisia että erilaisia, joten yhdistelmä toimii. Kuten yllä on mainittu, kahta antiikvaa tai sans-serifiä ei sovi yhdistää. Goudy Sans on luokituksestaan humanistinen groteski, eli tavallaan groteskin ja antiikvan välimuoto (Itkonen 2007, 57). Stone Sans on myös humanistinen groteski, mutta sen muotokieli on vähäeleisempää ja "groteskimpaa" kuin Goudyn.

Yhteenvetona, fonttivalikoimassa on siis selkeä antiikva Colette, yksinkertainen sans-serif Stone Sans, sekä jotain niiden väliltä eli Goudy Sans.



Taitto

Kirjan taiton pohjana on hyvin perinteinen, kultaiseen leikkauksenkin pohjautuva ja jopa romaanimainen palstajako. Romaanit on perinteisesti tehty useimmiten symmetrisellä typografialla, joka voi olla pitkälle vietyinä monotonista (Loiri 2004, 80). Halusin pitäytyä klassisessa taitossa, mutta rikkoa symmetriaa sijoittamalla otsikot reunaan, sillä kyseessä ei kuitenkaan ole romaani.

Leipäteksti kulkee kirjassa oikean reunan liehupalstalla. Sen etuna on, että tekstiin ei synny ylisuuria sanavälejä, ja jokainen uusi rivi alkaa samasta kohdasta (Itkonen 2007, 94). Jokaisen uuden kappaleen (paitsi ensimmäisen) alussa on 3 millimetrin sisennys, kuten on suositeltu (Itkonen 2007, 93). Sanastoa-osiossa (Ojala 2012, 88–99) teksti kulkee kahdella palstalla, sillä tekstipätkät ovat lyhyitä ja väliotsikoita on paljon. Yhdelle leveämmälle palstalle ladottuna kokonaisuus olisi ollut liian harvan ja ryhdittömän näköinen. Haastattelussa kysymykset ovat kiinni palstan reunassa ja vastaukset on kokonaisuudessaan sisennetty kuuden millimetrin verran, jotta syntyisi vaikutelma keskustelusta.

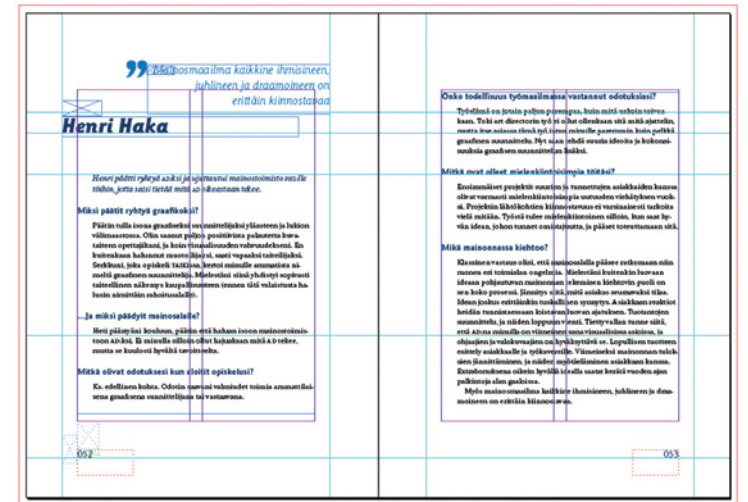
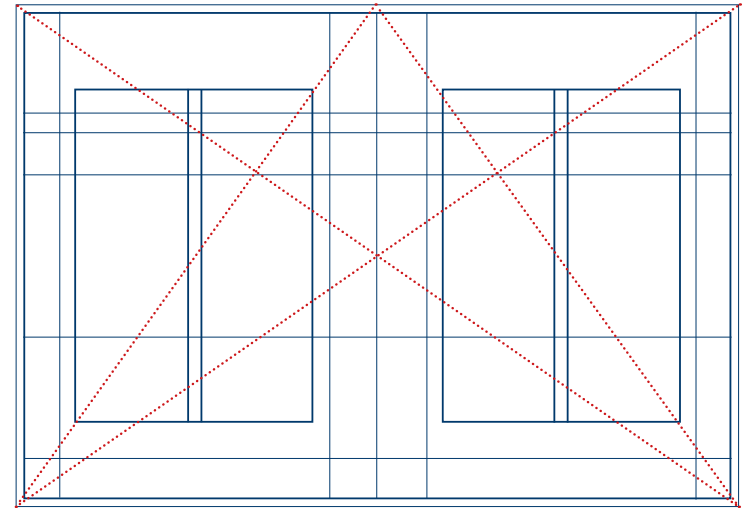

Pilkun viilausta -kirjan gridi.

Kolmas poikkeus taitossa on sivuilla 15–23 kulkeva graafisen suunnittelun historian aikajana (alla). Tärkeintä oli suunnitella jana niin, että sitä on miellyttävä seurata sivulta ja aukeamalta toiselle. Taiton elementit on sommiteltava niin, että lukija seuraa niitä suunnittelijan tarkoittamassa loogisessa järjestyksessä, normalisti vasemmalta oikealle ja ylhäältä alaspäin (Fredriksson 1996, 32–33). Aikajana etenee aukeamalla joko alhaalta ylös ja takaisin alas, tai toisinpäin. Näin seuraaminen on vaivatonta, ja katse kulkee luontevasti aukeaman läpi. Vuosiluvut ja tapahtumat on sijoitettu vaihtelevasti janan kummallekin puolelle.

Sivunumerot sijoitin kunkin lehden alakulmaan, jotta kirjaa selatessa on helppo löytää etsimänsä sivu. Hetken aikaa sivunumeroiden vierellä kulkivat running headsit, eli pienet otsikot jotka kertoivat missä osiossa mennään. Ne saivat kuitenkin lähteä, sillä kirja ei loppujen lopuksi ole niin paksu että sitä lukiessa eksyisi, eikä pienehköille sivuille ollut hyväksi mahdollistaa sinne enää enempiä tekstiä.

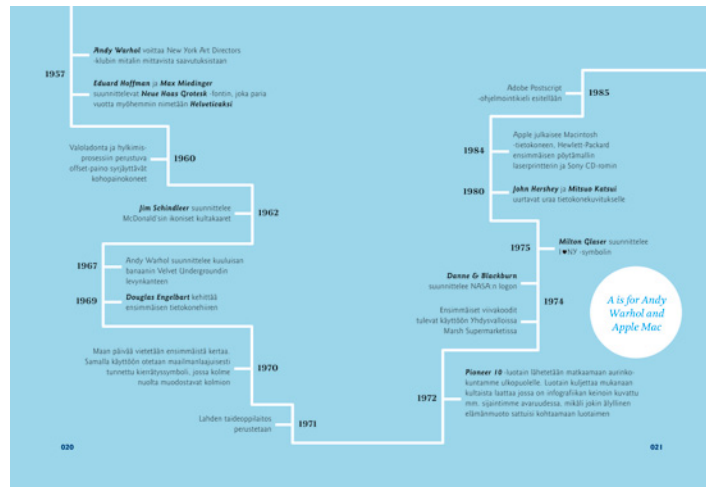

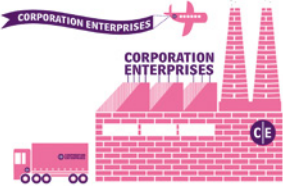

lainen merkitys. Selkeä värimaailma edesauttaa myös yhtiön tai tuotteen muistamista. Kotimaisena esimerkkinä erään suklaanvalmistajan mainos, jossa erittäin puenteoidun siinä-yhtyisen väritäustan päällä luki ”ajattele suklaata”.

Suuren yrityksen ilmeen suunnittelu voi olla jopa vuosia kestävä projekti, ja materiaaliselteen se voi jatkuvasti työllistää useita ihmisiä. Yritykset jotka eivät panosta ilmeen suunnitteluun, antavat itsestään kokonaisuuksena epämielisen kuvan. Yritysilmettä voi tietysti aina muuttaa jälkikäteen, mutta erityisesti aloittavalle yritykselle on elintärkeää saada selkeä, näkyvä ilme heti alkuun. Suurimmilla firmoilla on usein niin-sanoittuja ”in-house graafikoita”, jotka vastaavat vain työnantajan markkinointi- ja viestintämateriaaleista. Usein ilmeen suunnittelu ja materiaalien toteutus tilataan yritysgraafikkaan suunnatuselta designitoimistolta, tai freelancereilta.

040

”Piirtäkää ideat talteen, älkää unohtako käden taitoa, se on kombinaatio aivojen ja hermosolujen saumattomasta työstä”

Ilmo Valtonen

Ilmo Valtonen on yksi Suomen kokeneimmissa ja palkitimmista graafiseen muotoiluun ja yritysvisuaalisiin erikoistuneista suunnittelijoista.

Miksi päätit ryhtyä graafikoksi?

Tämä onkin enemmän kuin pitkä tarina, sillä jo peruskoulu-ajan kiinnostuin Lahden käsi- ja taideoppilaitoksesta (nyk. Muotoiluinstituutti), mutta oivon kanta oli tyy tyhön aikaan: ”Kun et pääse kukaan, ei sinulla ole mahdollisuutta päästä Lahteen opiskelemaan, luki on sinne edellytys, mene johonkin muualle... ammattikouluun...” No, en ollut kiinnostunut tavon ammattikouluista, vaan jostain sellaisesta, jossa pituustalouden lisäksi omaarun käden taidot tulisi hyödyntäenköi. ”Mihin siis” oli kysymyksenä.

Koulutustutuksi oli surkea, koulu ei ollut enää yllätyksellään kiinnostunut ja edessä oli elämä. Lopulta löysin Leppävirran koulutuskokouksen ja hain sinne perinteisen metallisopin koulutukseen heti peruskouluun päätyttyä. Kaksi vuotta meni ahjon ja alustimen äärellä nopeasti ja saamasi oppi oli valtava. Opin laaja-alaisesti metallialan työt taonnasta koneistukseen, hitaakseen ja erilaisten metallirakenneretkäisuuhin. Olin yllätellen hokoon prima (toimesta oppilaana) ja ammattilaisena todistuksessa oli pelkkää kiitettäviä. Pääin aika pian töihin, olin vuorokorjausmiehenä Nurmeken sahalla, olin linjatidkeren ohjaajana alku-

041

painatusta, esimerkiksi suurenusta tai lihavointia.

Informaatiografiikka
Infografiikan keinoin voidaan visualisoida esimerkiksi asennus- tai kokoonsoitohjeita. Infografiikkaa ovat myös mm. opasteet ja liikennemerkit, joiden opitut merkitykset helpottavat kulkeamista liikenteessä ja kaupunkiympäristössä.

Kerning
Eli kirjainten välitys. Jokaisen kirjaimen välin toiseen tulisi olla optisesti sama. Eri-tyyppiset otsikkotekstissä muunnallinen välitys on usein tarpeen.

Ladonta
Aiemmin ladonnalla on tarkoitettu metallikirjoitimen kirjalimellista latomista painonlupausta. Nykyään sana tarkoittaa tekstin valmistamista painettavan muotoin taitto-ohjelmalla.

Leading
Eli tekstirivien välitys. Lei-pätekstissä leading on useasti asustuksen harvennettu, orsoiksi ja loommissa pisteikoissa tiiviimpi. Jos lei-pätekstin rivivälit ovat liian alhaat tai harvat, rivit näy-selle siirtymisen vaikeutus. Otsikoissa taas liian harva leading saa sen näyttämään kokonaisuutena epäyhäntä-sellisiä, mutta sitä voi käyttää myös tarkoituksellisenä te-hokoneuna.

Leipäteksti
Painotukseen varsinainen sisältöteksti.

Leski
Pätsän loppuun jälneet kap-paleen ensimmäiset rivit.

Lettering
Letteringit eli savi sekoittaa työpöydän kanssa, vaikka ne kulkevatkin käsi kädessä. Letteringillä tarkoitetaan joka-käin tai tietokoneella tehtyjä

Versaali
X-korkeus
Serif
Yläpidennys
Peruslinja
Hiusviiva
Gemena
Alapidennys

Exactly

016

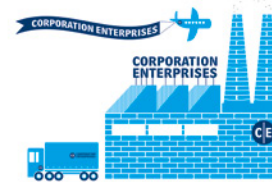

”Älkää unohtako käden taitoa, se on kombinaatio aivojen ja hermosolujen saumattomasta työstä

Ilmo Valtonen

Ilmo Valtonen on yksi Suomen kokeneimmissa ja palkitimmista graafiseen muotoiluun ja yritysvisuaalisiin erikoistuneista suunnittelijoista.

Miksi päätit ryhtyä graafikoksi?

Tämä onkin enemmän kuin pitkä tarina, sillä jo peruskoulu-ajan kiinnostuin Lahden käsi- ja taideoppilaitoksesta (nyk. Muotoiluinstituutti), mutta oivon kanta oli tyy tyhön aikaan: ”Kun et pääse kukaan, ei sinulla ole mahdollisuutta päästä Lahteen opiskelemaan, luki on sinne edellytys, mene johonkin muualle... ammattikouluun...” No, en ollut kiinnostunut tavon ammattikouluista, vaan jostain sellaisesta, jossa pituustalouden lisäksi omaarun käden taidot tulisi hyödyntäenköi. ”Mihin siis” oli kysymyksenä.

Koulutustutuksi oli surkea, koulu ei ollut enää yllätyksellään kiinnostunut ja edessä oli elämä. Lopulta löysin Leppävirran koulutuskokouksen ja hain sinne perinteisen metallisopin koulutukseen heti peruskouluun päätyttyä. Kaksi vuotta meni ahjon ja alustimen äärellä nopeasti ja saamasi oppi oli valtava. Opin laaja-alaisesti metallialan työt taonnasta koneistukseen, hitaakseen ja erilaisten metallirakenneretkäisuuhin. Olin yllätellen hokoon prima (toimesta oppilaana) ja ammattilaisena todistuksessa oli pelkkää kiitettäviä. Pääin aika pian töihin, olin vuorokorjausmiehenä Nurmeken sahalla, olin linjatidkeren ohjaajana alku-

028

029



Kuvitukset

Kuvitustyylini vaihtelee joka kerta kun työskentelen jonkin uuden kokonaisuuden parissa, joten myös Pilkun viilausta -kirjan kuvitukset ovat tyystin erilaisia kuin aiemmat tekeleeni. Suunnitteluvaiheessa ajattelin etten halua kirjasta liian lastenkirjamaista, mutta lopputuloksena kuvituksissani on kuitenkin melko naivistinen ja jopa lapsekas meininki.

Kirjan parisenkymmentä kuvitusta olen tehnyt Adobe Illustrator -ohjelmalla. Viime vuosien aikana työskentelyni on tapahtunut suurilta osin kyseisen ohjelman parissa, ja kuvien tuottaminen onnistuu minulta hyvin tehokkaasti. Katsoin tärkeäksi, että saan mittavan opinnäytetyöni tehtyä mahdollisimman nopealla tahdilla aikataulussa pysyen, ja silti tuottamaan laadukasta jälkeä.

Kuvituksissa seikkailevat erilaiset, pallopäiset graafikkohahmot, jotka on kuvattu suoraan edestä päin. Lapsekkuudelta pyrin välttymään siten, että tein hahmoista melko staattisia. Jokaisessa kuvituksessa ne ovat myös lähes saman kokoisia, joka lisää paikallaanpysyvyyden vaikutelmaa. Taustat ovat yksivärisiä, jotta yleisilme pysyisi mahdollisimman yksinkertaisena. Vaihtelua pyrin tuomaan varioimalla valitsemaani väripalettia kussakin kuvassa.

Kuvitukset muuttuivat projektin aikana siinä missä typografia-kin. Alkuperäisen suunnitelman mukaan tarkoituksena oli käyttää vain mustaa, harmaata ja keltaista. Seuraavaksi suunnittelin kirjan

jokaiselle osiolla värikoodit, ja käytin kussakin kuvituksessa osiolla valittua väriä. Kirkkaat värit alkoivat kuitenkin tympimään, ja saamani palautteen perusteella päätin pistää koko kirjan värimaailman uusiksi.

Värien etsimisestä syntyi toinen kompastuskivi otsikkotypografi-
an rinnalle. Tein lukemattomia väripaletteja ja kokeiluja, ja takarai-
vossani oli jatkuvasti epäilyksen ääni. Toistin itselleni ettei ole mah-
dollista saada kirjasta väryykseltään kaikkia miellyttävää, mutta sen
oikean löytäminen tuntui itsellenikin tuskalliselta. Olin katsellut
omia kuvituksiani jo kyllästymiseen asti, eikä mikään tuntunut toi-
mivan tarpeeksi hyvin.

Kuvitukset kävivät läpi useita värinvaihdoksia, kunnes olin tilan-
teessa jossa aika uhkaa loppua kesken ja jokin paletti on vain pak-
ko valita. Kirjasta tuli loppujen lopuksi voimakkaan sinisävyinen,
ja valitsemani värien ja sävyjen yhdistelmä tuntui loksahaneen
paikoilleen.

Mainitsin halustani miellyttää mahdollisimman montaa kir-
jani avulla, joten siinäkin mielessä sininen oli hyvä ratkaisu; sen
sanotaan olevan ihmisten yleisin lempiväri. Sininen väri auttaa
myös keskittymään ja rauhoittumaan (Sutton & Whelan 2004,
164–165). Taas päästään koko kirjan synnyn syyn lähteille: tarkoi-
tuksenahan oli tehdä opas, jonka avulla opiskelujen aloittaminen
sujuu miellyttävästi ja rauhallisin mielin.

Viereisellä sivulla on screen capture -kuvia luonnoksista, väri-
kokeiluista sekä kuvituksista projektin eri vaiheissa.

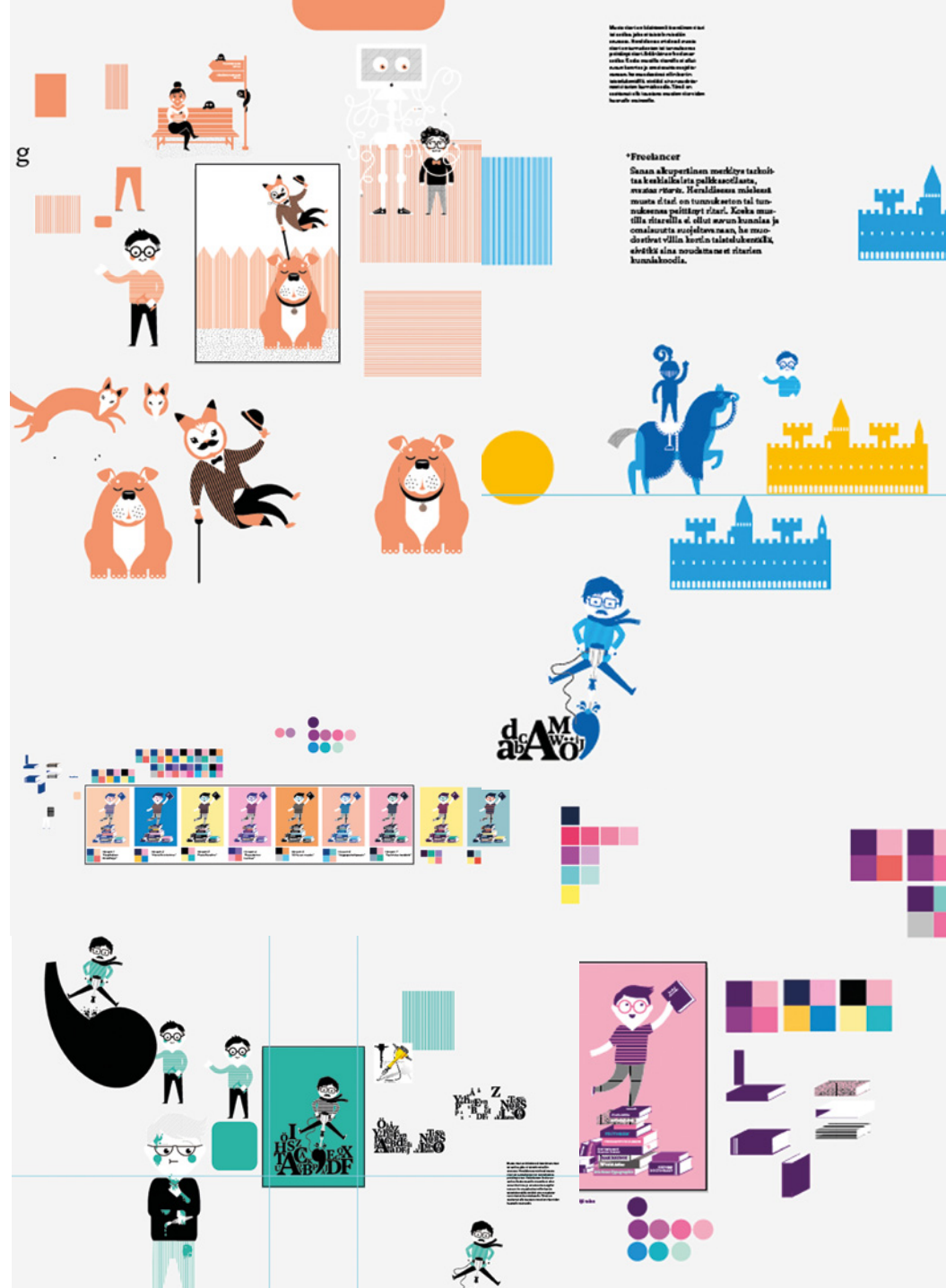

***Freelancer**
Senon alkuperäinen merkitys tarkoittaa kirkkailtaista paikallisuutta, mutta myös. Keskiaikainen mielestäni muutama elämä on tenniskentän tai tenniskentän pelikentän elämä. Kaikki muu-
tilla ritareilla ei ollut muun kunnas ja
omakantavaa suhteita. He muu-
tettiin viltin, kukaan talokkoneita,
elävät aina ruokittuna et ritarien
kunnakoodia.



Lisää variaatioita kuvituksista väripalettia vaihtamalla.
Kaikki ovat hyviä, mutta lukemattomista kokeiluista huolimatta värit eivät tuntuneet osuvan kohdalleen.

	C 100 M 62 Y 0 K 47		C 76 M 0 Y 26 K 0
	C 100 M 58 Y 0 K 11		C 47 M 0 Y 8 K 0
	C 100 M 27 Y 0 K 11		C 0 M 44 Y 9 K 0
	C 100 M 0 Y 0 K 0		C 0 M 28 Y 100 K 0

Väripaletti rakentui lopulta kylmien sinisen sävyjen ympärille. Sinisten lisäksi mukana oli aluksi vain vaaleanpunainen, mutta se korosti kylmyyden vaikutelmaa vielä entisestään. Jotkin hahmot näyttivät suorastaan palelevan! Lisäsin palettiin keltaisen, joka tuo kuvituksiin lisää kontrastia ja sitä kaivattua lämpöä.

Yllä on käyttämäni lopullinen väripaletti, ja oikealla puolella kuvitusten hahmoja kyseisissä väreissä.



Kaikki kuvitukset on rakennettu samojen peruspalasten ympärille. Esimerkiksi pää ja korvat ovat jokaisella hahmolla samaa alkuperää, ja vartalon eri osat ovat hyvin pitkälle samoja. Jokaisesta hahmosta tuli eri näköinen lisäämällä rangan päälle erilaisia hiuksia, vaatteita, silmälasia ja muita elementtejä. Viereisellä sivulla on alla oleva historian kuvituksen hahmo palasiksi pilkottuna.

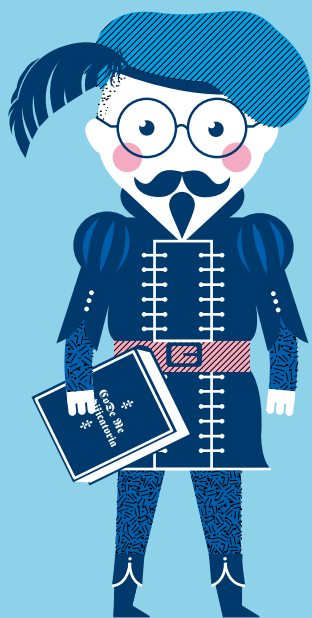



Kuvitusten täytyy sekä tukea tekstiä, että kertoa oma tarinansa. Tätä kuvitusta suunnitellessani mietin, miten voisin hausalla tavalla esittää graafisen suunnittelijan suuntautumisen valinnan.

Mieleeni tuli sanonta *astua suuriin saappaisiin* – miksei graafinen suunnittelija voisi siis astua vaikkapa kuvittajan saappaisiin, AD:n korkokenkiin, tai jäädä kotiin freelancerin tohveleissa.

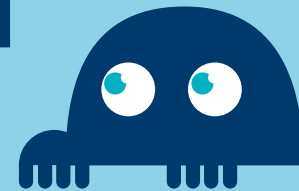
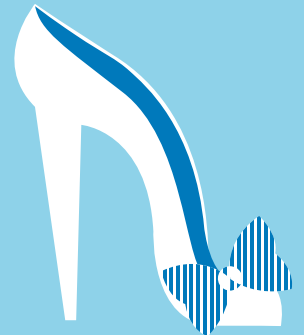
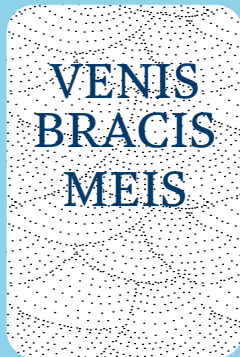
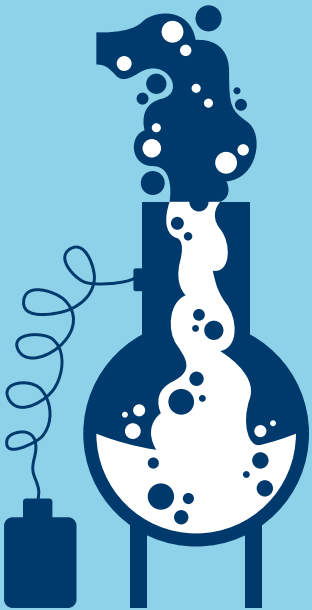
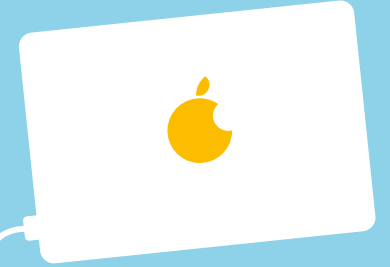
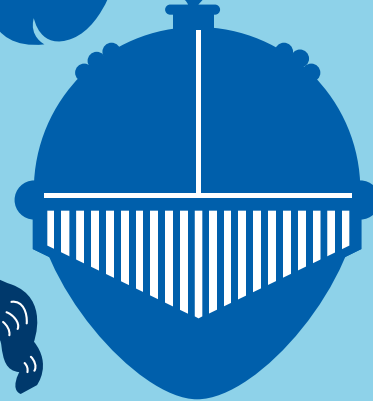
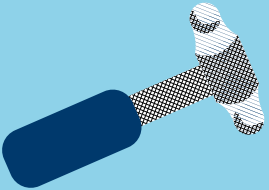
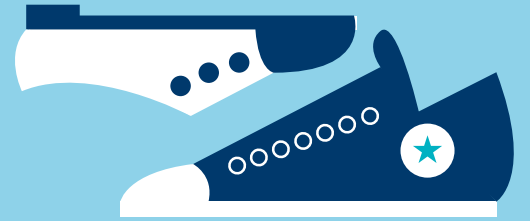
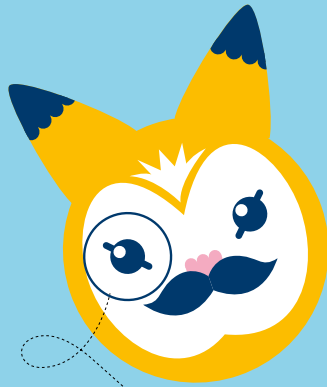
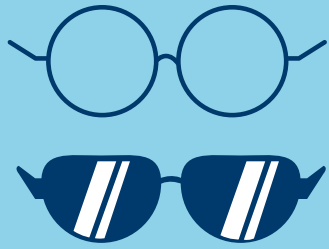

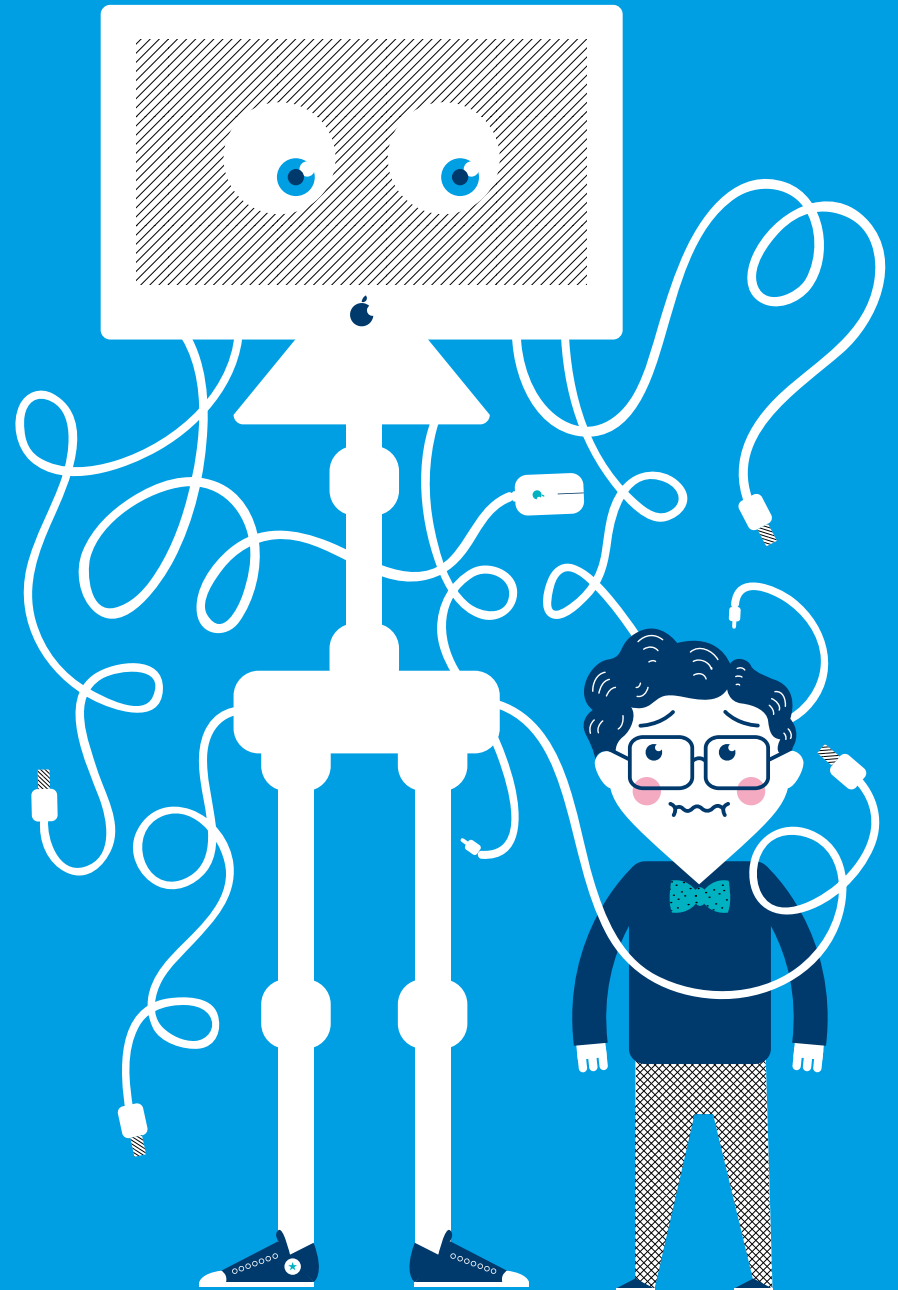

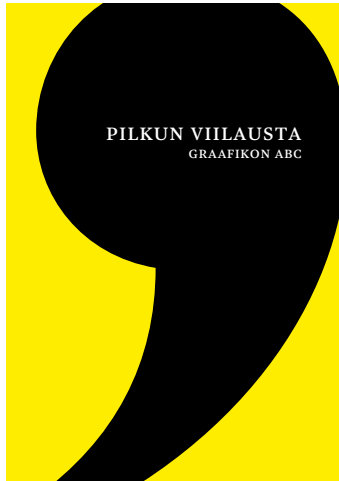

Hyvä kansi on kuin rehellinen hymy ja tiukka käden puristus
- Joe Marianek (Rivers 2007, 10)

Kansi

Kirjan kansi on ensimmäinen asia jonka mahdollinen lukija näkee, ja sen tarkoituksena on herättää kiinnostus ja ostohalu (Rivers 2007, 13). Pilkun viilausta ei ole kuitenkaan tarkoitettu myytäväksi, joten kannen tehtävänä on ainoastaan herättää mielenkiinto lukemaan. Halusin että kansi tukee sekä nimeä että sisältöä, mahdollisesti hauskillakin tavalla.

Viereisen sivun ylävasemmalla on ensimmäinen luonnos kannesta. Sen ajatus perustuu koko kirjan tavoitteeseen, eli siihen että lukija alkaa kiinnittämään huomiota ympäristöönsä ja katsomaan tarkemmin. Kirjan kannessa vastaan tulisi pilkku, joka on yleensä lähes huomaamattoman pieni – nyt se olisi koko kirjan kannen kokoinen. Nimi *Pilkun viilausta* viittaisi myös siihen, että joku tosiaan on viilannut pilkun sellaiseksi kuin se on.

Kannen idea oli hyvä, mutta saatuaani kuvitukset valmiiksi se ei vastannut sisällön ulkoasua tarpeeksi hyvin. Valitsin kannen kuvaksi typografiasta kertovan kappaleen kuvituksen, jossa viikkäs graafikkohahmo ”viilaa” pilkkua iskuporakoneella. Kannen typografian asettelu aiheutti kuitenkin päänvaivaa, ja jätin kannen odottamaan parempia ideoita.

Toista väliseminaaria edelsi paniikinomainen tila, jossa tein suuria – enkä suinkaan hyviä – muutoksia kirjaan. Vaihdoin kanteen pelkän iskuporakoneen koska olin hyvin kyllästynyt olemassaolevaan kannen kuvaan. Iskuporakone oli miellyttävän graafinen, mutta saamani palautteen perusteella päätin tuoda viiksimiehen takaisin kuvioihin. Kivan näköinen iskuporakone vei kantta taas kauemmas sisällön visuaalisuudesta.

Lopullinen kansi (alaoikealla) tekee kokonaisuudesta yhtenäisen. Kirjaintausta tuo myös eloa ja mielenkiintoisuutta muuten varsin yksinkertaiseen kannen kuvitukseen. Pienenä lisänä halusin myös kirjan nimen valkoisena, pyöreänä ja kiiltävänä tarrana, jotta se erottuisi hyvänä yksityiskohtana mattapintaisesta kansipaperista.



Haasteet, onnistumiset ja oivallukset

Opinnäytetyö oli intensiivinen, mielenkiintoinen, tunteita herättävä ja erityisen opettavainen projekti. Opintojen alusta lähtien sen tiesi tulevan vastaan, ja välillä sen pohtiminen aiheutti pienimuotoista jännitystä. Tätä kirjoittaessani se on jo melkein ohi, enkä malttaisi odottaa sitä hetkeä kun voin huokaista helpotuksesta ja jättää Pilkun viilausta -kirjan elämään omaa elämäänsä.

Projektin aikana opin paitsi kirjan tekemisen kaikista osa-alueista, myös itsestäni ja työskentelytavoistani. Opinnäytetyöni oli väkisin henkilökohtainen aiheen tärkeyden takia, joten erityisesti sisältöön kohdistunut kritiikki kolahti helposti turhankin ikävällä tavalla. Olen tietoisesti yrittänyt kehittää kritiikin vastaanottamisen taitojani. Pitkän projekin loppuvaiheessa pieni ihminen on kuitenkin omilla ääriajoillaan jaksamisen kanssa, joten valtavia muutoksia vaativat kommentit ajoivat minut hermoromahduksen partaalle. Voittojen kautta vaikeuksiin, ja takaisin kohti voittoa. Kaikesta kuitenkin selvitettiin.

Näytin kirjaa läpi prosessin sekä graafikkotovereille että muille ystäville, tuttaville ja opettajille. Joka kerta kun sain palautetta tai ehdotuksia, aloin epäilemään omaa makuani ja pyrin tekemään ehdotetut muutokset. Tässä toinen seikka, jota pitäisi myös kehittää. Minun on opittava luottamaan omaan näkemykseeni, ja otamaan vastaan palaute ilman että käyn saman tien muuttamaan omia ideoitani. Muilta saatu palaute on kuitenkin vain heidän mieli-

piteensä, vaikka monet palautteen perusteella tekemäni muutokset ajoivatkin kirjaani parempaan suuntaan.

Ehdottomasti suurin haaste oli kuitenkin typografia, jota jo aikaisemmin käsittelin. Tuli jopa järkytyksenä havaita, että asia joka kiinnostaa suuresti on osaamisalueena hyvin vajavainen. Minun täytyy aktiivisesti kehittää typografisia taitojani, kiinnittää siihen enemmän huomiota, lukea kirjallisuutta ja opetella sääntöjä kantapään kautta.

Jos saisin tehdä kirjan nyt uudestaan alusta alkaen, siitä tulisi varmasti hyvin erilainen. Muutamaaan kertaan työstämisen aikana teki mieli tuhota koko tiedosto, tehdä uudet kuvitukset ja aloittaa kirjan taittaminen puhtaalta pöydältä. Esimerkiksi maalatessa saatan työstää taulun melkein loppuun asti, ja sen jälkeen maalata päälle kokonaan uuden kuvan. Yleensä uudelleenmaalattu lopputulos on huomattavasti parempi. Tällä kertaa mahdollisuutta päällemaalamiseen ei kuitenkaan ollut, joten olemassa olevista elementeistä oli vain muokattava mahdollisimman hyvät.

Olisin tietysti voinut venyttää opinnäytetyöprosessia vaikka vuodella, mutta aikataulussa pysyminen on minulle hyvin tärkeää. Pilkun viilausta on syönyt aikaani jo yli kahdeksan kuukautta, joten toinen mokoma olisi varmasti ollut vain hiusten halkomista. Kirjaa voisi työstää loputtomiin saamatta siitä silti täydellistä.

Omaan ajanhallintakykyyni olen kuitenkin varsin tyytyväinen. Tunnen omat työskentelytapani ja -tahtini, joten työn aikatauluttaminen ei tuottanut ongelmia. Yhtäkään yötä en joutunut valvomaan tai jättämään hauskaa iltaa väliin opinnäytetyön takia. Tämäkin on vain työ muiden joukossa, eikä mitään elämää suurempaa.

Oma arvio

En pystyisi antamaan itselleni arvosanaa produktistani tai koko opinnäytetyöstä. Pitkän projektin tiivistäminen yhteen numeroon ja kaikkien aspektien summaaminen objektiivisesta näkökulmasta on silkkä mahdottomuus, sillä lokakuusta 2011 elämäni on pyörinyt niin suurelta osin opinnäytetyön parissa. Aiheen pohtiminen, lähdekirjallisuuden lukeminen, kirjoitusprosessi, suunnittelutyö ja toteutus ovat kaikki sujuneet paikoin hyvin, ja paikoin heikommin.

Aiemmin mainitsin, että kuvitustyylini muuttuu jatkuvasti (s. 59). Luulenpa että myös makuni muuttuu samalla tahdilla, tai sitten kyse on omasta kehityksestäni. Pilkun viilausta on rakentunut ulko- muotoonsa viimeisten kuukausien aikana, mutta se on tyyllisestti jo vanhentunut silmissäni. Tavoitteissani (s. 13) toivoin saavani aikaan tunnistettavia maneeereita kuvitustyyliini, mutta tässä koen epäonnistuneeni sillä seuraavaksi haluaisin tehdä jotain aivan erilaista. En kuitenkaan näe sitä huonona asiana, koska nyt tiedän pystyväni parempaan.

Olen tyytyväinen tekemääni kirjaan. En rakasta sitä, mutta en myöskään (enää) inhoa sitä. Kirjallista osuutta tehdessäni mielipiteeni Pilkun viilausta -kirjasta on kohentunut, sillä olen joutunut käymään läpi koko prosessia ja aiempia tekemiäni versioita kirjasta. Ensimmäisiin taittokokeiluihin verrattuna valmis kirja on huomattavasti parempi, joten sen puolesta voin nostaa itselleni hattua.

Kirjan sisältö on mielestäni hyvin rajattu ja kirjoitettu, en lisäksi

enkä poistaisi sieltä mitään. Olin hieman skeptinen kirjoittamisen suhteen, en kuitenkaan pitkään aikaan ole kirjoittanut samankaltaista tekstiä enkä koskaan aiemmin kokonaista kirjaa. Kirjoituskyni palautui kuitenkin muistin hämäristä, ja onnistuin kokoamaan lauseiksi, kappaleiksi ja kokonaisuuksiksi kaiken mitä halusin sanoa.

Taitto ja typografia ovat kelvollisia. Ne voisivat olla parempiakin, mutta kirjan ulkoasu ei missään nimessä ole huono. Otin huomioon yksityiskohdat, ja kävin läpi tekstin moneen kertaan etsien sieltä pienimmätkin virheet ja korjaten sen mahdollisimman miellyttäväksi lukukokonaisuudeksi.

Kuvitukset eivät mielestäni ole visuaalisesti niin mielenkiintoisia, mutta niiden sisältö on hyvä. Kuvituskuvat eivät ole vain piirroksia sivun täyteenä, vaan jokainen niistä tukee tekstiä pilke silmäkulmassa. En tiedä mitä ajattelisin silmälasipäisistä pallonaamoistani, jos näkisin ne nyt ensimmäistä kertaa. Toivon kuitenkin että ne miellyttävät lukijoiden silmiä.

Kokonaisuutena kirjani on sisällöltään informatiivinen ja takuulla tarkoituksenmukainen, sivumäärältään sopivan mittainen ja ulkoasultaan yhtenäinen. Loppu hyvin, kaikki hyvin: sain toteutettua kunnianhimoisen opinnäytetyöni aikataulun puitteissa, ja sen puolesta voin olla itsestäni ylpeä. Projektin jälkeen osaan nyt välttää niitä sudenkuoppia joihin lankesin, ja olen taas asteen verran parempi graafinen suunnittelija.

Lähteet

Hirsjärvi, Remes & Sajavaara, 2007. *Tutki ja kirjoita. 13., osin uudistettu painos.* Helsinki: Tammi.

Pekka Loiri, 2004. *Typo, pieni käytösopas typografian laatijalle.* Tampere: Tammer-Paino Oy.

Markus Itkonen, 2007. *Typografian käsikirja, kolmas, laajennettu painos.* Jyväskylä, Gummerus.

Nils Fredriksson, 1996. *Layout ja painotuotesuunnittelua.* Lahti: Markprint.

Sutton & Whelan, 2004. *The Complete Color Harmony: Expert color information for professional color results.* Massachusetts, Rockport Publishers, Inc.

Michael Harkins, 2010. *Basics: Typography 02, Using Type.* Lausanne, AVA Publishing.

Charlotte Rivers, 2007. *Book Art – Innovation in book design.* Mies, RotoVision SA.

Petra Ojala, 2012. *Pilkun viilausta – Mitä on graafinen suunnittelu?* Lahti.

Jälkikäsitteystä: <http://www.edita.fi/1064>

Kiitokset

Kaikille jotka lukivat, katsoivat, kommentoivat ja auttoivat.

