

helsinkiläisten olohuone

Opinnäytetyö
Metropolia Ammattikorkeakoulu

Ruut Tarvainen
04/2021
KXE17S1SA



Tiivistelmä.

Opinnäytetyön aihe on suunnitelma ulkotilassa toimivasta olohuonekonseptista Helsinkiin. Olohuoneen pyrkimys on elävöittää Helsingin kaupunkikulttuuria ja luoda yhteistä kaupunkitilaa sen asukkaille. Kaupunkikulttuuri mielletään usein keskiluokan huviksi, mutta opinnäytetyössä tavoitteena on luoda kestävää kaupunkisuunnittelua tukeva avoin ja kaikki huomioon ottava kokonaisuus, jossa ihmiset viihtyvät ympärivuotisesti ja tutustuvat toisiinsa aktiviteettien sekä yhteisöllisen tunnelman kautta.

Opinnäytetyössä avataan kestävän kaupunkisuunnittelun ja kaupunkikulttuurin käsitteitä ja perehdytään olemassa oleviin ratkaisuihin kaupunkien elävöittämiseksi sekä pohditaan, mikä kaupunkitilan funktio ylipäättään on. Taustatutkimuksessa kerätään aiempien tutkimuksien päätelmiä Helsinkiin liittyvistä mielikuvista ja Helsingin kaupunki-identiteetistä ja pohditaan, millainen tulevaisuuden Helsinki olisi. Lopuksi luodaan valmis suunnitelma Helsingin Arabiaan, jossa tilasuunnittelun ja visuaalisen viestinnän näkökulmat on otettu huomioon toimivan ja yhtenäisen kokonaisuuden luomiseksi. Konseptin tueksi laaditaan myös esimerkki nettisivuista havainnollistamaan toimintaa ja olohuoneen yleistä ilmettä.

Taustatieto on kerätty kirja- ja verkkolähteistä. Opinnäytetyöhön sisältyy asemakaava, julkisivu- ja pohjakuvat tärkeimmistä osa-alueista sekä havainnollistavia visualisointeja tilasta. Tutkielman tarkoitus on herättää ihmisissä kiinnostusta yhteisölliseen elämiseen konseptin kautta.

Tekijä Ruut Tarvainen

Otsikko Helsinkiläisten olohuone

Sivumäärä 62 + liitteet

Päiväys 27.4.2021

Oppilaitos Metropolia Ammattikorkeakoulu

Tutkinto Muotoilija AMK

Koulutusohjelma Muotoilun koulutusohjelma

Suuntautuminen Sisustusarkkitehtuuri

Ohjaaja(t) Pasi Pänkäläinen, Annaleena Lahtinen

Avainsanat: *kestävä kaupunkisuunnittelu, kaupunkikulttuuri, konseptisuunnittelu, yhteisöllisyys, visuaalinen viestintä*

Abstract.

The topic of the thesis is a concept plan for a public outdoor living room in Helsinki. The aim of the living room is to enliven Helsinki's urban culture and to create common urban spaces for its residents. Urban culture is often perceived as entertainment for the middle class, but the goal of the thesis is to create an inclusive entity that supports sustainable urban planning, where people enjoy themselves all year round and get to know each other through activities and communal atmosphere.

The thesis opens the terms of sustainable urban planning and urban culture. It explores existing solutions to revitalize cities and considers what the function of urban space is in general. The background study collects the conclusions of previous research of the city image and urban identity of Helsinki and considers what Helsinki would be like in the future. The final plan was created for a neighborhood in Arabia, Helsinki, where the perspectives of space planning and visual communication have been considered in order to create a functional and cohesive ensemble. To support the concept, an example of a website will also be developed to illustrate the function and overall look of the living room.

Background information has been collected using book and online sources. The thesis includes a ground plan, front elevations and floor plans of the most important areas, as well as illustrative visualizations of the entity. The purpose of the study is to arouse people's interest in communal living through the concept.

Author Ruut Tarvainen

Title The Living Room for People in Helsinki

Number of Pages 62 + attachments

Date 24 April 2021

University Metropolia University of Applied Sciences

Degree Bachelor of Culture and Arts

Degree Programme Design

Specialisation Interior Architecture

Instructor(s) Pasi Pänkäläinen, Annaleena Lahtinen

Keywords: *sustainable urban planning, city culture, concept planning, communality, visual communication*

Sisällysluettelo.

1 Johdanto

2 Aluksi

- 2.1 Aihe
- 2.2 Lähtökohdat ja tavoitteet
- 2.3 Viitekehys

3 Taustatutkimus

- 3.1 Kestävä kaupunkisuunnittelu
- 3.2 Helsingin kaupunkikulttuuri
- 3.3 Yhteisöllinen ja avoin kaupunki
- 3.4 Mielikuvat Helsingistä

4 Vertailukohteet

- 4.1 Sompasauna
- 4.2 Taiteen kotitalo
- 4.3 Lapinlahden lähde

5 Suunnittelun lähtökohdat

- 5.1 Kestävän kaupunkisuunnittelun kulmakivet
- 5.2 Paikallisidentiteetti ja käyttäjät
- 5.3 Millainen on tulevaisuuden Helsinki?

6 Suunnitteluprosessi

- 6.1 Konseptin hahmottelu
- 6.2 Käyttäjät

7 Konsepti

- 7.1 Konseptin esittely
- 7.2 Sijainnit
- 7.3 Palvelut
- 7.4 Graafinen ilme

8 Arabian olohuone -suunnitelma

- 8.1 Sijainti
- 8.2 Tilasuunnittelu
 - 8.2.1 Alueen hahmoittaminen ja tilaohjelman luonnostelu
 - 8.2.2 Valmis tilaohjelma
 - 8.2.3 Palveluiden suunnitteluprosessit
- 8.3 Valmis tilasuunnitelma
 - 8.3.1 Näkymä
- 8.4 Saapuminen ja sisäänkäynnit
- 8.5 Palvelupolut
- 8.6 Materiaaleista
- 8.7 Visualisoinnit

9 Lopuksi

- Lähteet
- Liitteet

1 Johdanto

Kestävä kaupunki vaatii merkityksellistä ja yhteisöllistä kaupunkikulttuuria toimiakseen. Avoimet ja yhteisölliset tilat ovat tärkeitä meille kaupunkilaisille ja opinnäytetyöni tarkoitus onkin edistää yhteistoimintaa ja turvallisuuden tunnetta kaupungissa, sekä elävöittää Helsingin kaupunkikulttuuria ja lisätä avointa kaupunkitilaa asukkaiden käyttöön.

Lopputuloksena syntyy houkutteleva, mielenkiintoa herättävä kokonaisuus, joka ympärivuotisella tarjonnallaan saa kävijät jäämään ja nauttimaan tunnelmasta. Haluan työni herättävän mielenkiintoa ja ajatuksia kaupunkielämän elävöittämisestä.

2 Aluksi

The background of the slide features a low-angle, upward-looking view of a multi-story building facade. The building has a light-colored exterior and several windows with dark frames. The perspective creates a strong sense of height and depth. In the top-left corner, there is a silhouette of a tree branch with small leaves, partially overlapping the building's roofline. The entire image is overlaid with a semi-transparent orange filter.

2.1 Aihe

Opinnäytetyön aiheena on suunnitella avoin ja yhteisöllinen olohuonekonsepti kestävän kaupunkisuunnittelun näkökulmasta. Perehdyn tarkemmin Helsingin kaupunkikulttuuriin ja identiteettiin sekä kaupunkitilojen rooliin.

Inspiraationi tutkielmaan syntyi Helsingin 2020 julkaistusta kaupunkibrändistä, Brand new Helsinki. Brändin sloganina toimii "One hel of an impact" (Brand new Helsinki 2020), ja sen tarkoituksena on ollut tehdä vaikutus kehittämällä Helsingille tunnistettava maine. Perehdyn työssäni kyseisessä hankkeessa tehtiin tutkimuksiin ja aineistoihin, mutta en sen koommin ota kantaa niiden avulla luotuun kaupunki-imagoon. Työssäni tärkeimmässä roolissa ovat kaupunkikulttuuri sekä kestävä kaupunkisuunnittelu. Suunnitteluprosessissa perehdyn vielä tarkemmin siihen, mitä kestävän kaupunkisuunnittelun kulmakivet; saavutettavuus, viihtyisyys, sujuvuus, turvallisuus ja ympäristön huomioiminen (Ramboll 2021) tarkoittavat ja kuinka ne toteutuvat omassa suunnitelmassani.

2.2 Lähtökohdat ja tavoitteet

Helsinki on yksi Euroopan nopeimmin muuttuvista kaupungeista, ja suunnitelmat kaupungin kehittämiseksi ovat aina ajankohtaisia. Helsingin kaupunkikulttuuri ja toiminta ovat lähtökohtaisesti hyvällä mallilla, mutta erityisesti talven tullen kaupunkielämä kiihtyy. Tutkielmani lähtökohtana on suunnitella mielenkiintoa herättävä ympärivuotisesti toimiva olohuonekonsepti.

Suunnitelmani tärkeimpiin teemoihin kestävän kaupunkisuunnittelun lisäksi lukeutuvat kaupunkikulttuuri, yhteisöllisyys ja niiden tuottama avoimuus. Mietin myös, millainen tulevaisuuden Helsinki voisi olla ja minkälaisia mielikuvia Helsinki ylittäään meissä herättää. Pohdin Helsingin paikallisidentiteettejä ja luon niiden perusteella käyttäjäprofiilit suunnittelun tueksi.

Olohuoneen tarkoitus on muuntautua sen kaupunginosan identiteettiin sopivaksi ja nostattaa alueen mainetta. Haluan olohuoneen mahdollistavan myös sen, että asukkaat pääsevät toteuttamaan itseään saaden näin kädenjälkensä näkyviin.

Suunnitelma toimii esimerkkinä sille, millaisia yhteisöllisyyttä lisääviä avoimia kaupunkitiloja Helsingissä voisi olla. Lopulta laadin esimerkkisuunnitelman olohuoneesta Arabiaan.

3 Taustatutkimus



3.1 Kestävä kaupunkisuunnittelu

Kestävän kaupungin tunnistaa sen elinvoimaisuudesta ja yhteisöllisyydestä, jonka avoimet tilat kutsuvat jokaista viettämään aikaa yhdessä. Tämä vaatii osakseen sosiaalista vuorovaikutusta asukkaiden kesken. Sosiaalisesti kestävä kaupunki on kaikkien kaupunki (Kuitunen 2019, 13), ja sen toiminnot tulisi lähtökohtaisesti rakentaa täysin sen asukkaita varten (Kastikainen 2019, 14). Kaupunkisuunnittelun tulee aina poikkeuksetta olla vuorovaikutuksessa suunnittelijoiden ja kaupunkilaisten kesken, ja sen olennaisin tavoite on tasapainottaa niin ekologisia, sosiaalisia, kulttuurisia kuin taloudellisiakin näkökulmia. Kestävä kehitys ei ole ainut, mihin tällä pyritään, mutta se osoittaa selkeän suunnan. (Rekola 2007, 1.)

Kaupunkiympäristöllä on merkittävä rooli asukkaiden kokemukseen, vuorovaikutukseen, osallisuuteen, hyvinvointiin sekä terveyteen (Kuitunen 2019, 12). Tulevaisuuden kannalta tiivis kaupunkirakenne on kannattavaa ja tehokkaampaa, mutta tiiviyskään ei itsessään ratkaise yhteisöllisyyden ongelmaa. Samalla kun kaupungit tiivistyvät, julkisten tilojen tärkeys kasvaa. On entistä olennaisempaa rakentaa toimivia julkisia tiloja, jotka ovat myös toiminnallaan mukana torjumassa huonoa käytöstä ja lisäämässä kaupungin turvallisuutta (Huusko 2018), samalla edistäen kaupungin yhteistoimintaa.

Uusien innovaatioympäristöjen kerrotaan rakentuvan korkeatasoisille, huokoisille ja avoimille kaupunkialueille, jotka sijaintinsa kannalta ovat helposti saavutettavissa (Kostiainen 2020). Tämä puolestaan lisää ekologista kestävyttä, kun olohuoneet ovat kävelen, pyörällä tai helposti julkisen liikenteen avulla saavutettavissa.

Arabian olohuone -suunnitelmassa nämä kriteerit täyttyvät sijaintinsa kannalta, mikä jo itsessään mahdollistaa olohuoneen toimivuuden. Olohuoneet konseptin tasolla taas mahdollistavat sen, että Helsingin kaupunkiin syntyy monia eri "keskuksia", jotka lisäävät avoimien kaupunkiympäristöjen määrää ja samalla Helsingin kokonaisuudesta tulee vetovoimaisempi.

3.2 Kaupunkikulttuuri Helsingissä

Kaupunkikulttuurilla tarkoitetaan vapaa-ajan yhteisöllistä olemista, se kuuluu jokapäiväiseen elämäämme, mutta on ulkona velvoitteista (Ruoppila 2020). Kaupunkikulttuurin monipuolisuus tekee kaupungistamme viihtyisämmän ja turvallisemman paikan elää, se luo paikoille sisältöä ja merkitystä. Se on merkittävä voimavara, joka turvaa tulevaisuuttamme ja vahvistaa kaikenikäisten asukkaiden hyvinvointia ja ennaltaehkäisee syrjäytymistä (Honkakorpi 2019).

Kaupunkielämä Helsingissä merkitsee omalla kohdallani iloa ja eläväisyyttä, ihmisiä, tapahtumia ja palveluita. Kaupunki herää usein eloon vasta kesällä, koska kaikki miksi kaupunki on olemassa, puuttuu muina vuodenaikoina (Kostiainen 2020). Pelkkä tiivis kaupunkieläminen ei anna paljoakaan arvoa ilman näitä muita elementtejä (Kostiainen 2020). Helsinki tarjoaa paljon kaupunkikulttuuria asukkailleen, mutta siitä huolimatta maksuttomista tapahtumista ja oleskelupaikoista on puutetta.

Omassa suunnitelmassani varmistan, että suunnittelemani olohuonekonsepti toimii jokaisena vuodenaikana ja ottaa kaikki huomioon yhdenvertaisesti. Olohuonekonsepti takaa yhteisöllisyyttä, miellyttävän kaupunkiympäristön, palveluita ja paljon muuta mukaansa tempaavaa toimintaa. Olohuone on lähtökohtaisesti kuitenkin täynnä elämää ihmisten vuoksi, vaikka mitään suurempaa tapahtumaa ei siellä olisikaan.

3.3 Yhteisöllinen ja avoin kaupunki

Me ihmiset tarvitsemme toinen toistamme toimiaksemme yhteiskunnassa. Yhteisöllisyys on meille tärkeä voimavara. Yksilön ja yhteiskunnan välinen suhde pohjautuu yhteisyyden tunteelle. Yhteisöllisyys ja yhteisöt voidaan mieltää omalla tavallaan, usein perhe, suku, kylä tai heimo lasketaan sellaiseksi. Nykyajan yhteisöjä syntyy mm. harrastusten, ajattelutapojen ja yhteisen toiminnan kautta. Yhteisöllisyys vaatii yhteisön jäseniä, avoimuutta sekä vuorovaikutteista osallistumista. Ilman ihmisiä kaupunki on ankea.

Yhteisöllisyys, yhteisöt ja niitä tukeva elämä ovat siis välttämättömiä ihmisen toiminnan ja olemassaolon kannalta. Sen kestävyys on tärkeää, ja jotta sitä voidaan edistää, täytyy ymmärtää, miten eri yhteisöt toimivat. (Sitra 2021.)

Koen, että kestävän kaupungin tarkoitus on tukea yhteisöllisyyttä ja lisätä sen toimintaa. Utopistinen ajatus olisikin kaupunki, jossa kaikki välittävät toinen toistaan ja tahtovat vain hyvää toisilleen. Oman suunnitelmani teemoihin kuuluu yhteisöllinen toiminta ja yhdenvertaisuus kaupunkialueet huomioon ottaen. Kaupunkisuunnittelussa on tärkeää rakentaa esteettömästi ja edistää kaikkien yhdenvertaisia mahdollisuuksia. Ketään ei saa syrjiä tai jättää ulkopuolelle. Esteetön ja avoin kaupunkiympäristö on toimiva ja turvallinen kaikille (Kortesoja, Lampikoski, Klimscheffskij, Vaahtera, Descombes & Pessala 2018, 9).

3.4 Mielikuvat Helsingistä

Helsingin kaupungille on valmisteltu vuodesta 2016 lähtien markkinointistrategiaa "Helsinki vuonna 2020" tai "Brand new Helsinki 2020", jonka tavoitteena on ollut parantaa kaupungin asemaa ja luoda Helsingille selkeä ja tunnistettava maine. Tutkielmassani hyödynnän tämän markkinointistrategian puitteissa tehtyjä tutkimuksia ja haastatteluja siitä, mitä Helsingistä ajatellaan.

Vuonna 2014 Sito Oy toteutti Helsinki parhaimmillaan - kyselyn, josta Brand new Helsinki -hankkeen aikana kiteytettiin yhteenve-to Helsingin herättämistä mielikuvista ja mielipiteistä. Kyselystä selvisi, että Helsingin ylpeyden aiheita helsinkiläisille ovat erityisesti kahvilat ja ravintolat, kulttuuri ja kaupunkitapahtumat, luonto ja puistot, kaupunginosat, kuten Töölö ja Kallio, sekä hyvät palvelut. Tutkimuksissa ilmenee myös, kuinka vastaajien mukaan aineettomat asiat tekevät Helsingin. Tästä tietää tapahtumien olevan merkittävä osa Helsingin identiteettiä ja kulttuuria. Outous ja pikkukaupunkifiilis kiehtoo myös helsinkiläisiä. (Brand new Helsinki 2015.) Omaperäisyys ja luova elinympäristö sekä erilaisuus kaupunginosien välillä tukevat tätä.

Helsingin kaupunki teetti myös vuonna 2014 ulkomaisille nuorille kohdistetun tutkimuksen, johon vastasi 4 277 nuorta kymmenessä eri maassa. Selvisi, että Helsinki lomakohteena on kaiken kaikkiaan hyvä ja potentiaalinen. Helsinkiä pidetään turvallisena, hieman eriskummallisena kohteena, jossa on kaunista luontoa. Kylmyys ja kaukainen sijainti yhdistettiin myös Helsinkiin, mutta sijainti samalla myös herätti mielenkiintoa. Helsinki matkailukohteena kiinnostaa erityisesti venäläisiä, mutta myös mm. eteläko-realaisia, espanjalaisia ja japanilaisia. (Brand new Helsinki 2016, 15.)

Haluan olohuonekonseptissani korostaa kyselyissä ilmi tulleita positiivisia mielikuvia Helsingistä.

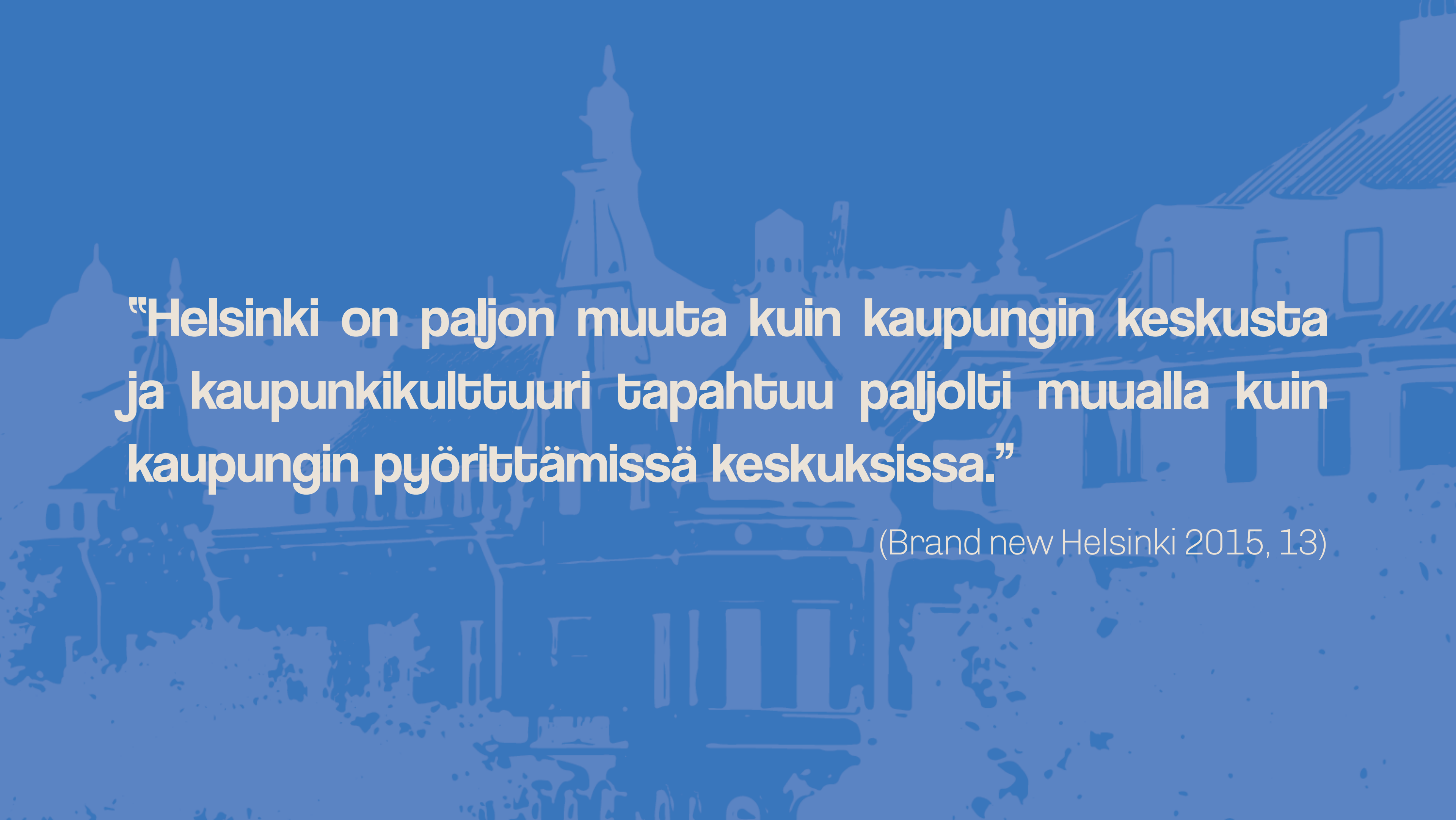

“Helsinki on paljon muuta kuin kaupungin keskusta ja kaupunkikulttuuri tapahtuu paljolti muualla kuin kaupungin pyörittämissä keskuksissa.”

(Brand new Helsinki 2015, 13)

4 Vertailukohteet



4.1 Sompasauna

Sompasaarenlaituri
00540 Helsinki

Sompasauna on Helsingin Sompasaarella sijaitseva, Sompasauna Ry:n ylläpitämä, kaikille avoin ja maksuton yleinen sauna. Puusaunoja voi lämmittää ja käyttää kuka tahansa ympäri vuorokauden. Sauna on rakennettu paikalleen sattumalta saaden alkunsa hylätystä puukiukaasta ja kasvanut siitä eräänlaiseksi underground-kaupunkilegendaksi. Sompasauna on alusta pitäen toiminut sekasaunana ja ollut kaikille avoin. (Sompasauna 2021). Osa sompasaunan rahoituksesta tulee pullonpalautustölkeistä, joita voi palauttaa siellä olevaan isoon pullonpalautus keräykseen.

Valitsin Sompasaunan vertailukohteeksi sen viihtyisyyden, yhteisöllisyyden ja toiminnan vuoksi. Tunnelma Sompasaunalla on aina kodikas ja ihmisiä yhteentuova.



Kuvat 1 ja 2 Sakari Kiuru

Kuva 3 Johannes Gronvall

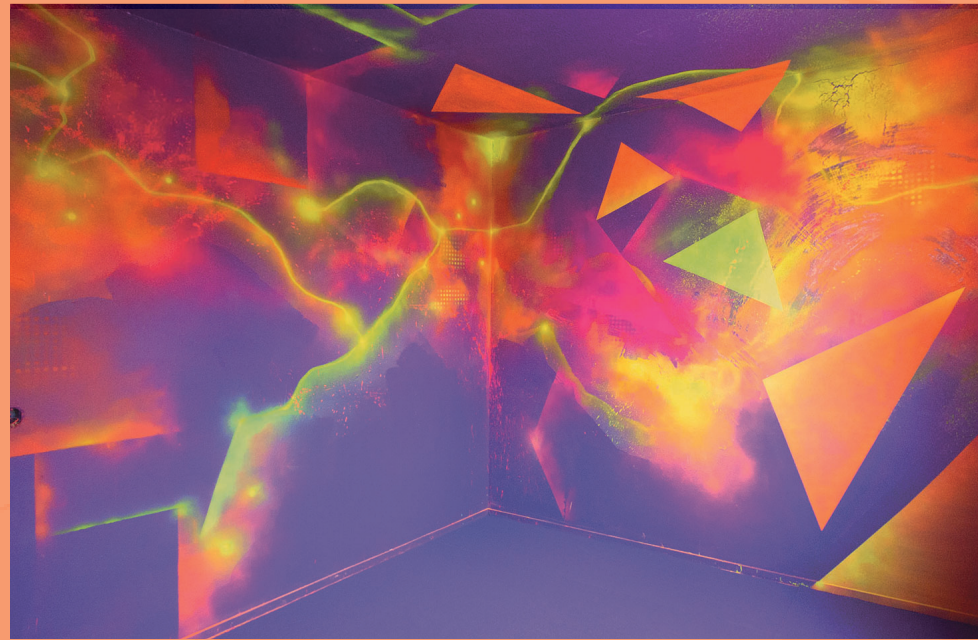

4.2 Taiteen kotitalo

Moukaritie 4
04220 Kerava

Taiteen kotitalo on Purkutaiteen kahdeksas taidetoteutus Keravalla tyhjiällään olevassa ja purettavassa rakennuksessa. Toteutukseen mukaan on valittu 94 ammattitaiteilijaa ja taiteen harrastajaa, joilla kaikilla on erilainen taiteen tyyli. He ovat saaneet vapaasti taiteilla tiloihin taideteoksiksi muodostuvia kokonaisuuksia. (Purkutaide 2021.)

Taiteen purkutalon valitsin mukaan siksi, että herätti paljon mielenkiintoa ja sai kävijöitä, vaikka alueena Kerava on kovin epärendikäs. Myös sen väliaikaisuus ja omaperäisyys viehättää.



4.3 Lapinlahden Lähde

Lapinlahdenpolku 8
00180 Helsinki

Lapinlahden Lähde on hyvinvointia ja kulttuuria tarjoava tapahtumapaikka Lapinlahden vanhassa Sairaalarakennuksessa ja sen ympäristössä. Lähteeltä löytyy mm. kahvila, taidegalleria ja yhteisö, joka on avoin kaikille. Lapinlahdesta löytyy myös 1880-luvussa valmistunut yleinen saunarakennus, ollen näin Helsingin vanhin sauna. Lapinlahti tarjoaa myös uintimahdollisuuden alle 100 metrin päässä saunarakennuksesta. (Stadissa 2021.)

Lapinlahden Lähteen valitsin vertailukohteeksi sen yhteisöllisyyden ja tapahtumien perusteella. Kodikas ja omaperäinen tunnelma saa myös ihmiset rakastumaan paikkaan.



5 Suunnittelun lähtökohdat

5.1 Kestävän kaupunkisuunnittelun kulmakivet

Tässä kappaleessa avataan kestävän kaupunkisuunnittelun kulmakiviä konkreettisemmasta näkökulmasta.



Selkeä viestintä, nettisivut yms.

Esteettömyys.



Miellyttävä avoin kaupunkiympäristö.



Helposti saavutettavissa ilman julkisiakin.

Toimiva ja selkeä kokonaisuus, helppo liikkua alueella.



Kestävä kehitys, ekologinen kestävyys

Kestävää kehitystä materiaalien ja tuotteiden uudelleenkäytön kannalta, mahdollisimman kestävä ja ympäristöystävällinen konseptisuunnitelma Helsingin maineen parantamiseksi.



Ihmisten hyvinvointi ja yhteisöllisyys

asiaa mietitty kaupunkimaantieteen näkökulmasta ja sen tuottamasta turvallisuuden tunteesta kaupunkitiloissa

5.2 Paikallisidentiteetti ja käyttäjät

Helsingin kaupungin salaisuus piilee sen kaupunginosissa, eikä sillä ole yhtä ja omaa identiteettiä.

Helsingin kaupunkibrändin suunnitteluvaiheessa tehdyistä tutkimuksista ja kyselyistä käy ilmi, että paikallisidentiteetin merkitys on suuri ja erityisesti nuorille se on osa omaa identiteettiä (Brand New Helsinki 2015, 3). Helsingillä ei ole koskaan ollut yhtenäistä ja omaleimaista identiteettiä vaan se koostuu nimenomaan erilaisista kaupunginosaidentiteeteistä. Siksi se muodostuu pitkälti sen kautta, kuinka alueiden asukkaat kokevat identifioituvansa näihin alueisiin (Huovinen, Timonen, Leino, Seppälä, Eräranta & Vina 2020, 20). Hyvänä esimerkkinä toimivat myös kaupunginosatapahtumat, jotka edustavat Helsingin kukoistavaa yhteisöllisyyttä (Brand new Helsinki 2015, 12).

Me kaupunkilaiset olemme erittäin tärkeässä roolissa, kun luodaan merkityksellistä Helsinkiä. Kun kaupunkilaiset luovat kiinnostavan sisällön, kaupunki muuttuu entistä kiinnostavammaksi kaikkien osapuolten silmissä (Brand New Helsinki 2015, 3).

Suunnitelmassani haluan ottaa huomioon vuorovaikutteisuden ja mahdollistaa olohuonekonseptilla kaupunkilaisille tavan tuottaa sisältöä ja luoda olohuoneesta mielenkiintoinen ja persoonallinen kokonaisuus, missä näkyy kaupunkilaisten oma kädenjälki, alueen identiteetti sekä kulttuurin monipuolisuus.

5.3 Millainen on tulevaisuuden Helsinki?

Helsinki on nopeasti kasvava kaupunki, ja kestävä kaupunkisuunnittelu tukee sen tulevaisuuden ideologiaa. Kaupungin tulevaisuutta ei voi tarkalleen ennustaa, mutta tavoitteita on hyvä olla. Tulevaisuuden näkymä Helsingistä on monimuotoinen, ja asukkailla on monipuoliset taustat, elämäntarinat ja kulttuurit (Sinemäki 2018.).

Yhteisöllisyys, avoimuus ja omaperäisyys kuuluvat tärkeänä osana Helsingin maineeseen. Helsinki on kansainvälinen ja monikulttuurinen, eikä se syrji ketään vaan ottaa kaikki vastaan avosylin. Tämä tekee kaupungista älykkäämmän ja edelläkävijän monella osa-alueella. Toimiva yhteiselo sekä kulttuuritoiminnan ylläpitäminen kuuluvat tärkeänä osana kaupungin toimintaan.



6 Suunnittelu- prosessi



6.1 Konseptin hahmottelu



Avoin ulkotilan olohuone
helsinkiäisille



Alueilla, jotka jääneet tyhjilleen
tai toiminta hiipunut



Ympäri vuotisesti



Kaupungin tuki,
vapaaehtoistyö, toiminnasta
tulevat rahat



Tarvitaan lisää yhteisöllistä
tilaa, ja jättömaita on hyvä
hyödyntää toimivamman
yhteiskunnan luomiseksi.

6.2 Käyttäjät

Käyttäjät valittu monipuolisesti tukemaan suunnittelua.



Asukas 1

Taiteilija Tuuli 22 v:

juuri opiskelut aloittanut nuorukainen, joka etsii plätformia omalle taiteelleen ja nauttii ulkona ruokailusta omaperäisissä paikoissa.

Olohuoneessa on mahdollisuus osallistua taidekilpailuihin ja päästä toteuttamaan itseään kätutaiteen keinoin. Olkkarista löytyy myös kahvila/baari viihdyttävällä tunnelmalla.



Asukas 2

Rauhaa rakastava Riitta 61v:

omaa rauhaa kaipaava eläkeläinen. Haluaa kuitenkin välillä vierailla yhteisöllisissä tapahtumissa, ja nauttii paljon omien kasvien istutuksesta ja ulkona grillaamisesta.

Olohuone tarjoaa kaupunkipuutarhatoimintaa, nuotion sekä yksityistä että yhteisöllistä toimintaa Riitalle.



Asukas 3

Yhteisöllinen ja sosiaalinen Sane 27v:

haluaa olla mukana parantamassa kaupunginosan identiteettiä ja yhteistä toimintaa.

Sane pääsee osaksi mukaan olohuoneen vapaaehtoistoimintaa ja voi olla mukana järjestämässä tapahtumia.



Asukas 4

Leikkisä Lori 11 v:

etsii aina hauskoja leikkipaikkoja ja haluaa nähdä mielenkiintoisia asioita.

Olohuoneessa Lori viihtyy tilan, taiteen ja valaistuksen vuoksi.

7 Konsepti



7.2 Sijainnit

Sijainnit toisistaan poikkeavia, tarjoavat erilaista toimintaa oman kaupunki-identiteettinsä johdosta. Ovat myös helposti saavutettavissa kävellen, pyörällä ja julkisilla. Olohuoneita syntyy kysynnän mukaan kokoajan lisää, tässä lueteltuna ensimmäiset esimerkit.



Arabia

Arabia on yhteisöllinen alue jo entuudestaan, ja sen vuoksi olohuoneen toiminta on menestyksekkäs ja toimiva. Esimerkkinä herättäisi mielenkiintoa muihin sijainteihin.



Malmi

Malmi on alueena epätrendikäs, mutta olohuoneen ansiosta saisi paljon uusia kävijöitä ja alueesta tulisi näin ollen vetovoimaisempi, viihdyttävämpi ja turvallisempi.



Töölö

Saa sijaintinsa kannalta kävijöitä ja herättäisi tällöin mielenkiintoa kantakaupunkilaisissa ja turisteissa olohuonekonseptista, ja saisi ihmiset tutustumaan myös muihin olohuoneisiin.



Kontula

Monikulttuurinen ja ristiriitaisia mielikuvia herättävä lähiö. Olohuone kitkisi ristiriitoja ja vähentäisi negatiivista tuntemusta alueesta.

7.3 Palvelut

Olohuone tarjoaa paljon palveluita sekä vapaaehtoistyötä niiden parissa.

Kahvilan ja pop-upin palvelu on maksullinen, josta kahvilan rahat menevät toimintaan, pop-upista taas tekijälle. Kaikki muu on maksutonta.

Vuokraamoon voi kukin tuoda tavaraa olohuoneelle vuokrattavaksi, mutta tehdään myös "uusia" hankintoja sitä varten.

Olohuone tarjoaa myös avotulen omien ruokien grillaamiseen.



Kahvila/bar

Kahvila/bar tarjoaa asukkaille virvokkeita ja hävikkiruokatarjontaa; asukkaatkin voivat tuoda omaa ylijäämäruokaa valmistettavaksi.



Kaupunki- puutarha

Asukkaat pääsevät itse istuttamaan omia kasvejaan. Toimii myös talvisin kasvihuoneen ansiosta.



Tapahtuma- lava

Maksuttomia tapahtumia: runo- ja leffailtoja, artistien keikkoja ja muuta mukavaa.

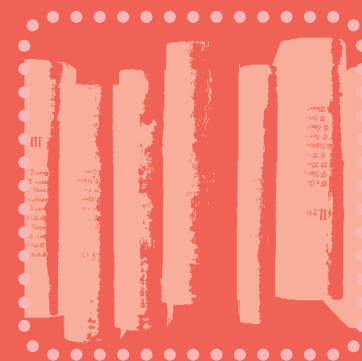

Kirjasto

Asukkaiden tuomia kirjoja, joita voi jättää hyllyyn luettavaksi tai vaihdella keskenään.



Vuokraamo

Mahdollisuus vuokrata suksia taikka luistimia talvella, kesällä rullaluistimia, skeittilautoja ja muita tarjolla olevia välineitä.



Pop-up

Käsityöläisiä tukeva, kerran kuukaudessa vaihtuva pop-up, johon kuka vaan voi hakea mukaan.

7.4 Graafinen ilme

Kirjaisimet:

Aa

Coolvetica

Aa

Chivo Regular

Aa

Chivo Bold

Aa

Chivo Light

Päivärit(+tausta):

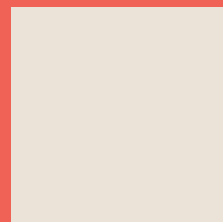
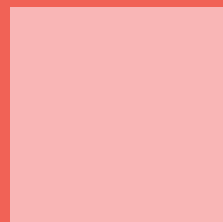
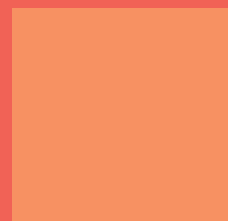

Lisävärit:

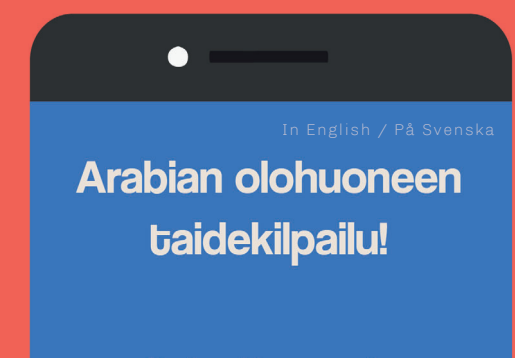
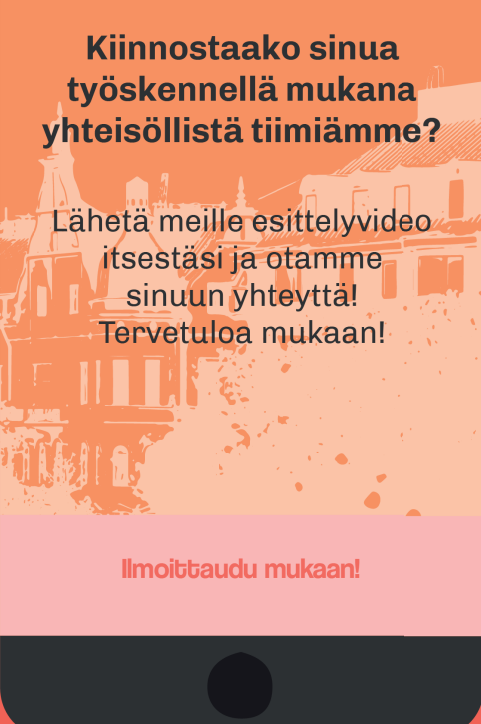
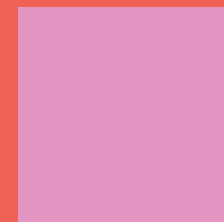
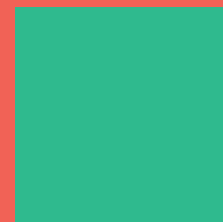

8 Arabian olohuone - suunnitelma



8.1 Sijainti

Valmis esimerkki olohuoneesta sijaitsee Helsingin Arabiassa, Muotoilijankadun ja Arabiankadun kulmassa.

Valitsin kyseisen tilan sen tämän hetkisen epäviehättävyyden ja toimettomuuden takia.

Tällä alueella nytkin jotain pienimuotoista kaupunki-puutarhatoimintaa, mutta ei omaan silmään vaikuta toimivalta ajatukselta, varsinkaan kylmällä säällä.

Seuraavalla sivulla kuvat lähtötilanteesta.



Lähtötilanne:



8.2 Tilasuunnittelu

8.2.1 Alueen hahmottaminen ja tilaohjelman luonnostelu

Luonnosteluvaiheessa halusin aluksi tutkia aluetta kokonaisuutena, saada käsityksen mittasuhteista ja maaston muodosta.

Maasto on muhkurainen ja tekee alueesta hankalan ja kuoppamaisen, eikä kyseisellä alueella ole terveen näköistä kasvillisuutta lainkaan.

Lähdin pohtimaan aluksi, mitä kaikkea tilassa voisi mahdollisesti olla.



Käyttäjät mukana tilasuunnittelussa



Taiteilija Tuuli 22 v:

juuri opiskelut aloittanut nuorukainen, joka etsii plätformia omalle taiteelleen ja nauttii ulkona ruokailusta omaperäisissä paikoissa.

Tarvitaan viihtyisä ja omaperäinen kahvila/baari, josta löytyy piilossa oleva yksityisyyttä ja tunnelmaa luova terassi. Tilassa täytyy myös olla paljon pintaa katutaiteelle.



Rauhaa rakastava Riitta 61v:

omaa rauhaa kaipaava eläkeiläinen. Haluaa kuitenkin aina välillä vieraila yhteisöllisissä tapahtumissa, ja nauttii paljon omien kasvien istutuksesta ja ulkona grillaamisesta.

Tarvitaan tilava kaupunkipuutarha sekä nuotio-alue grillaamiselle.



Yhteisöllinen ja sosiaalinen Sane 27v:

haluaa olla mukana parantamassa kaupunginosan identiteettiä ja yhteistä toimintaa.

Tarvitaan hyvät puitteet tapahtumien järjestämiseen.



Leikkisä Lori 11 v:

etsii aina hauskoja leikkipaikkoja ja haluaa nähdä mielenkiintoisia asioita.

Taidetta, valaistusta ja jonkinlainen leikkipaikka elävöittämään tunnelmaa.

Ensimmäisiä ajatuksia tilaohjelmasta

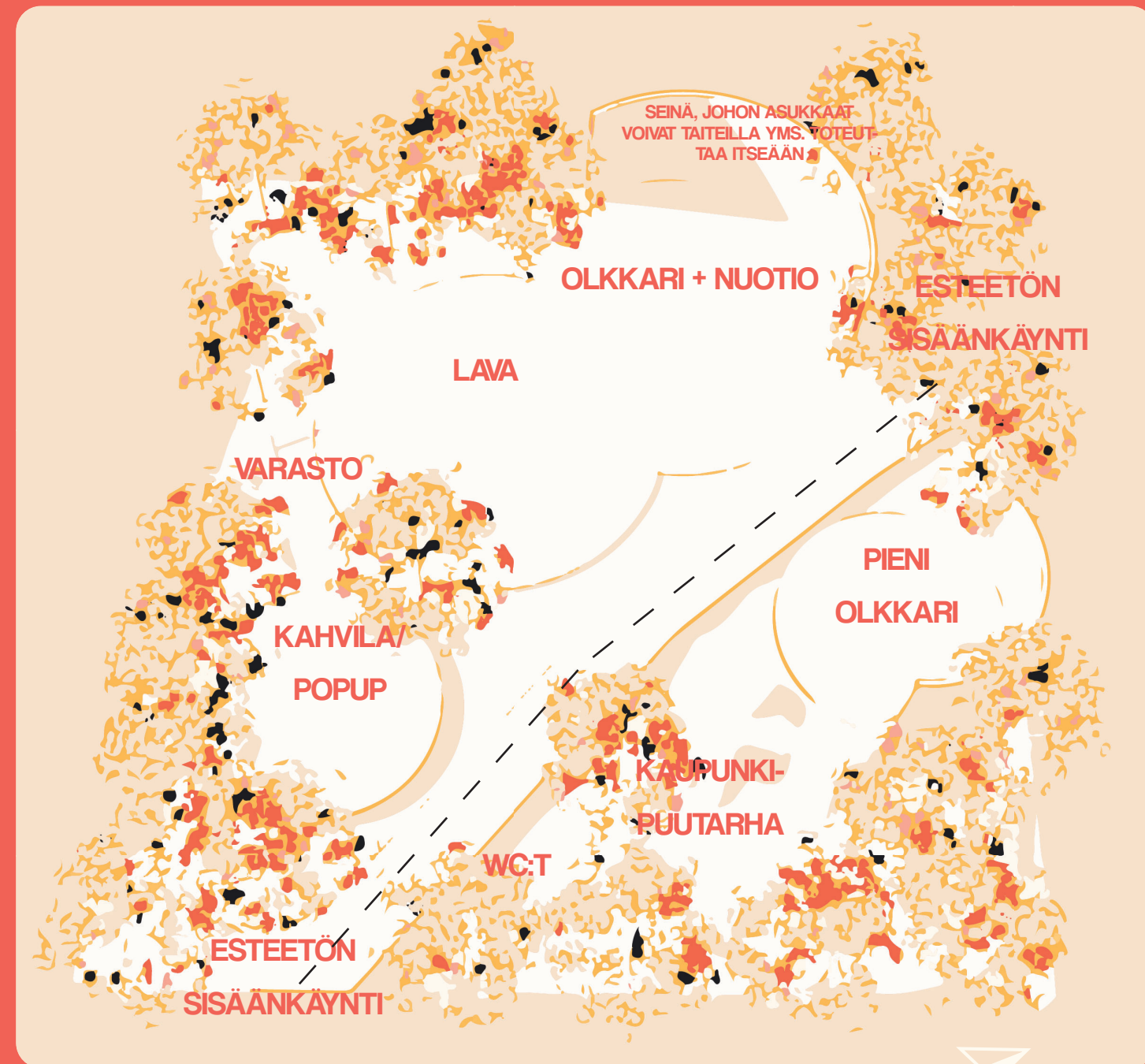

Aluksi mietin paljon pyöreitä muotoja tilaan, ja ajattelin ratkaista muhkuraisen maaston erilaisilla terassiratkaisuilla. Halusin myös säilyttää entisen kulkureitin sen toimivuuden takia.

Tilaan ajateltuja ratkaisuja:

Kahvila/baari/popup yhdistetään, myydään kaupunkilaisten tekemiä käsityöläistöitä yms. ja ohessa pieni peitettävä avotuli. Kahvilaa ympäröi puutiimi ja tunnelmallinen.

Kaupunkipuutarha, kaupunkilaistet voivat istuttaa omia kasvejaan jne.

Olohuone on aidattu ja puiden suojassa. Nykyinen kulkureitti säilyy ja sisäänkäynnit reitin päissä.

Varasto, missä säilytetään irtokalusteita, puutarhavälineitä jne. talvella esim. suksia, jos suksivuokra.

Isommassa olkkarissa myös peitettävä avotuli, mahdollisuus grillata omia ruokia yms. Talvella lämmitetään myös.

Paljon pintaa katutaiteelle.

Olkkarit toimivat myös katsomoina tapahtumayleisölle, mutta lavan viereen mahtuu lisää irtopaikkoja.

Lavan päälle jokin valohökkeli, johon voi ripustaa vaikka valkokankaan yms. jolloin leffaillat myös mahdollistuvat

Alkuperäinen maasto on muhkurainen ja muodostaa kyseisestä alueesta mielikuvan kuopasta.



Lopulta päädyin ratkaisuun, että maasto tasoitetaan.



Ensimmäinen tilaohjelma tasoitetulla maastolla:

Otettu huomioon kestävän kaupungin kulmakivet.

Pyöreiden muotojen sijaan lähdetty tutkimaan tilaa kulmikkaiden muotojen kautta, sillä ne mukailee ympärillä olevia rakennuksia. Toimivat myös paremmin sijoittelun kannalta.

Kulkureitti pysyy samana; toimii myös julkisen liikenteen ja alepapyörien sijainnin kannalta.

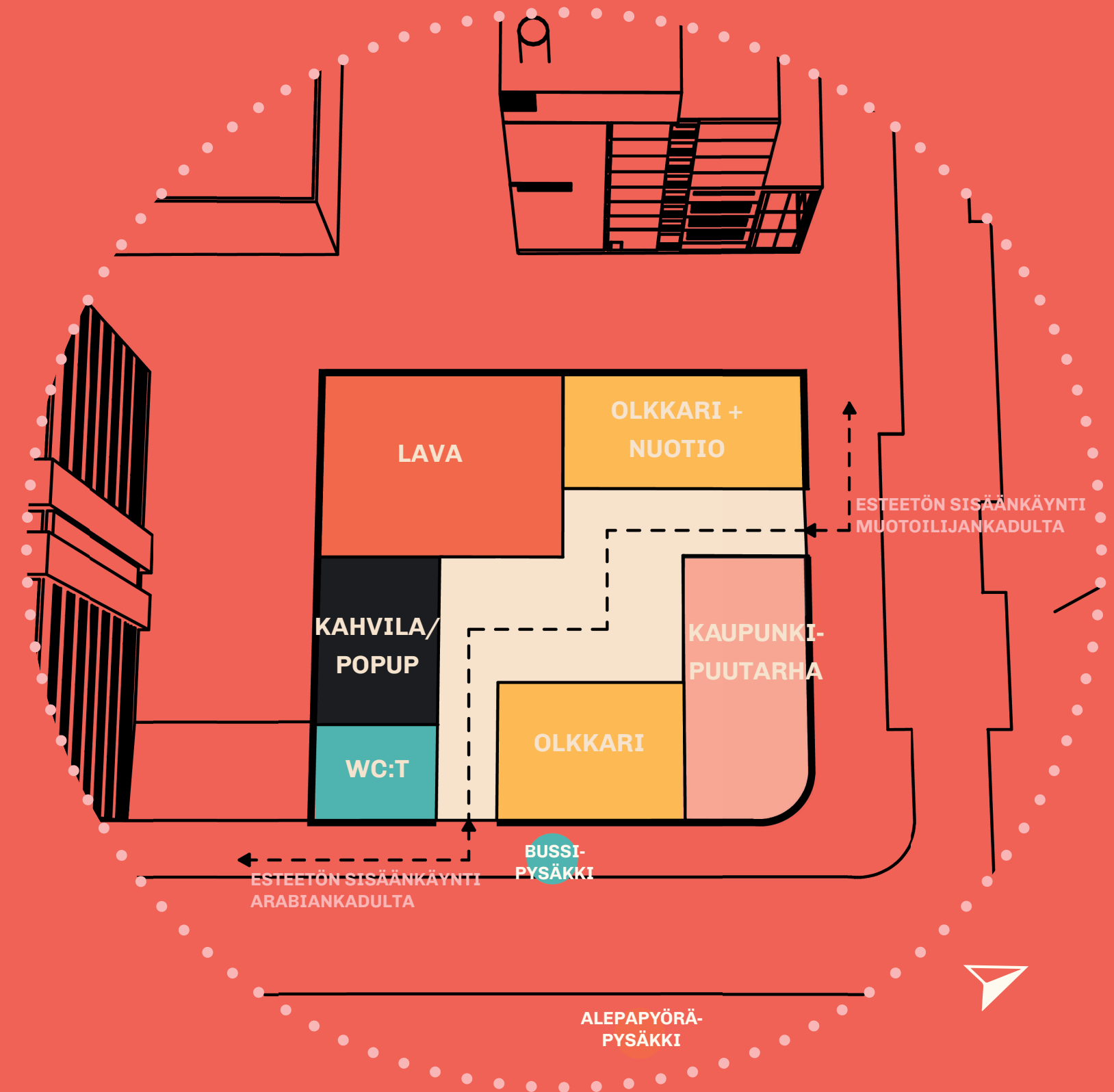

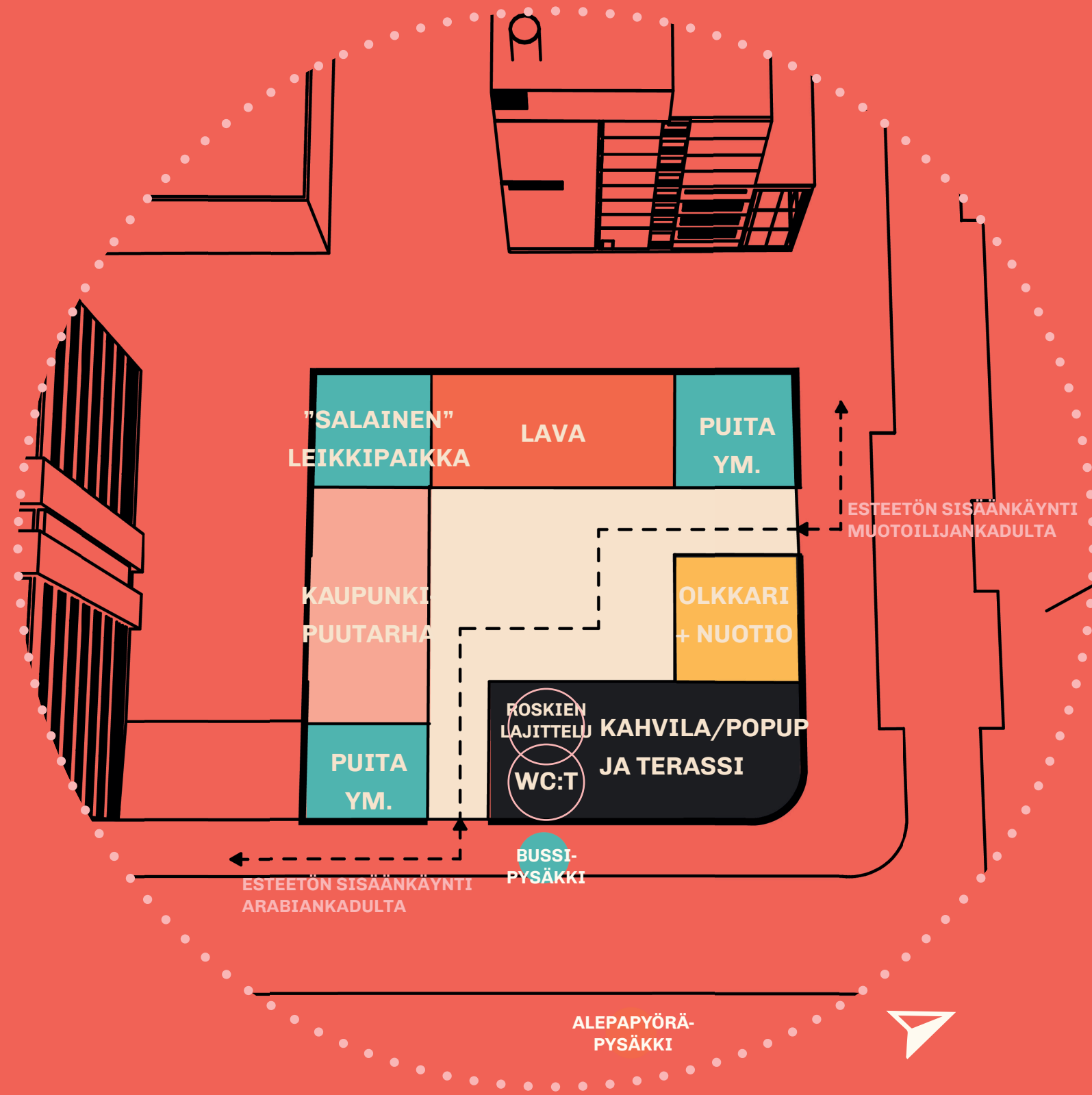

Muokattu tilaohjelma tasoitetulla maastolla:

Palveluiden sijoittelua järkeistetty, tilaan vain yksi erillinen "olkkari-alue" ja lisätty "salainen" leikkipaikka ja lopulliseen tilaohjelmaan myös "salainen" terassi. Nämä luovat alueeseen jännitystä ja lapset viihtyvät.

Mietitty roskien lajittelun paikka.



8.2.2 Valmis tilaohjelma

 ESTEETTÖMÄT SISÄÄNKÄYNNIT
SELKEILLÄ OHJEISTUKSILLA

 ROSKIEN LAJITTELU
+ PULLOJEN KERÄYSPISTE

 WC:T

 VUOKRAAMO

 BUSSIPYSÄKKI

 ALEPAPYÖRÄ-
PYSÄKKI

 PYÖRÄTELINEET

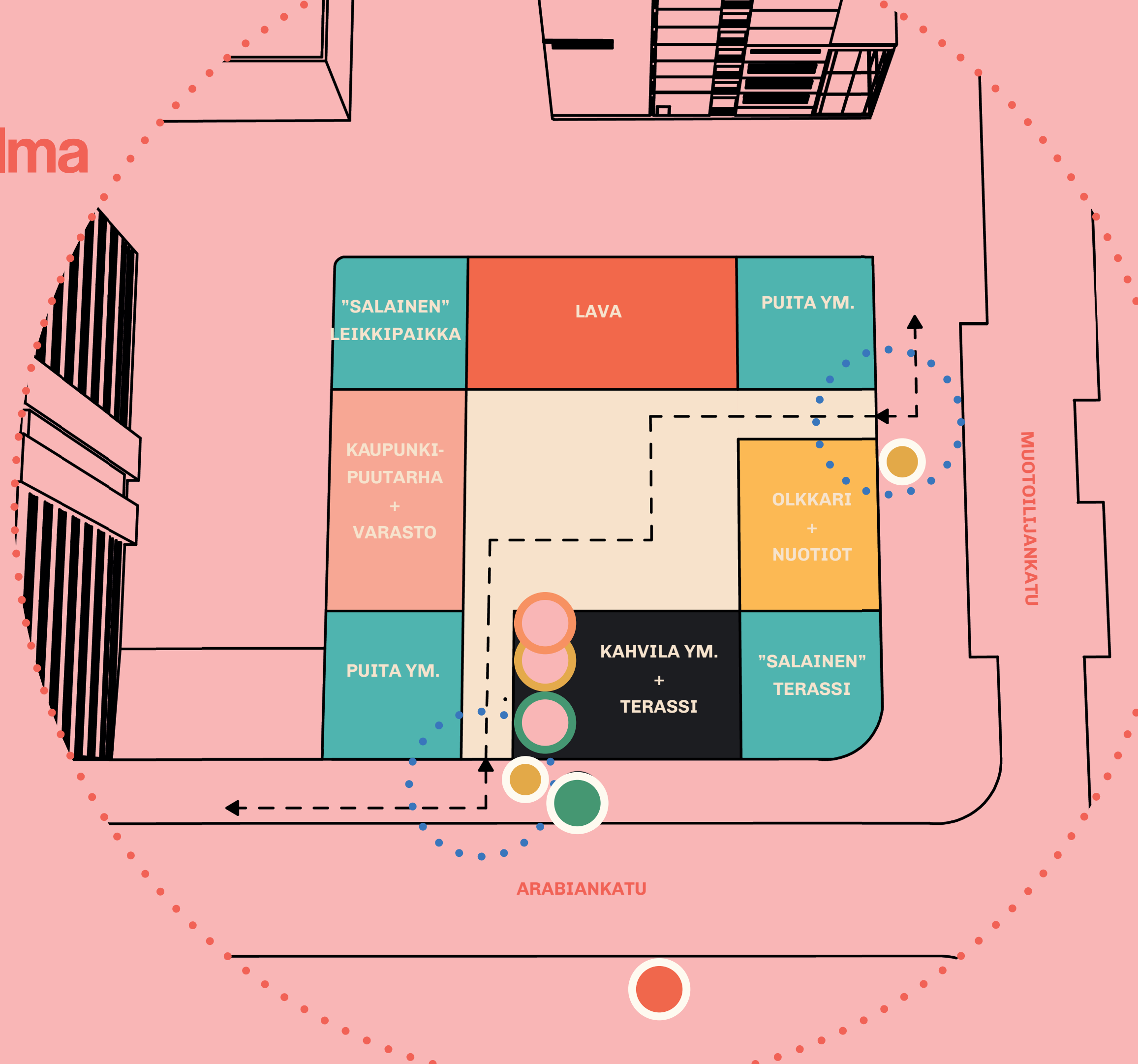

8.2.3 Palveluiden suunnitteluprosessit

Seuraavaksi lähden miettimään palveluiden arkkitehtuuria. Suunnitteluprosessissa toimintoja ja rakenteita tarkasteltu pintapuolisesti ja pyritty melko yksinkertaisiin ratkaisuihin.

1. Kahvila
2. Popup
3. Kirjasto
4. Lava
5. Kasvihuone

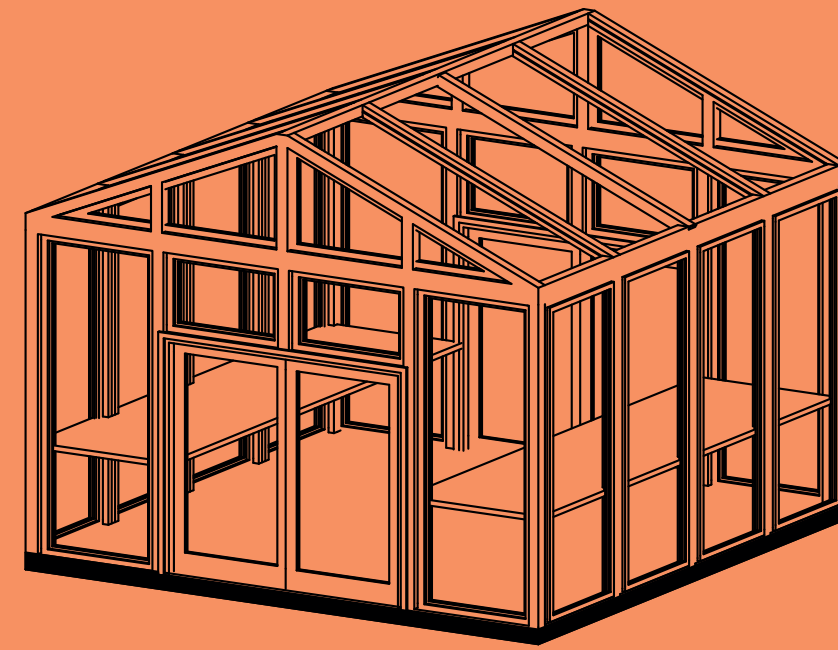
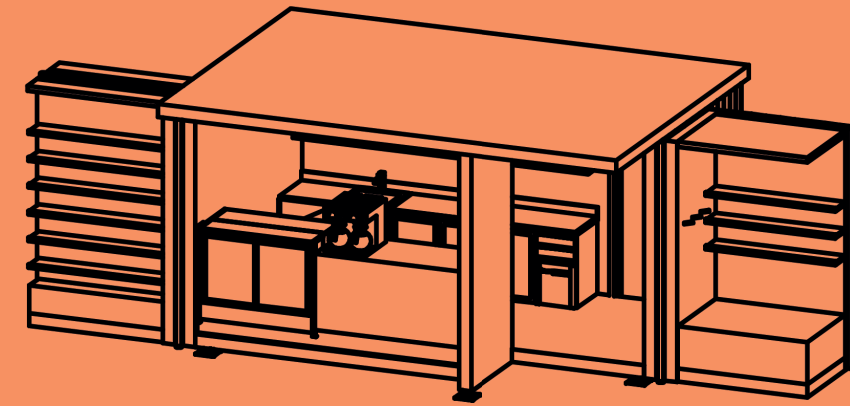
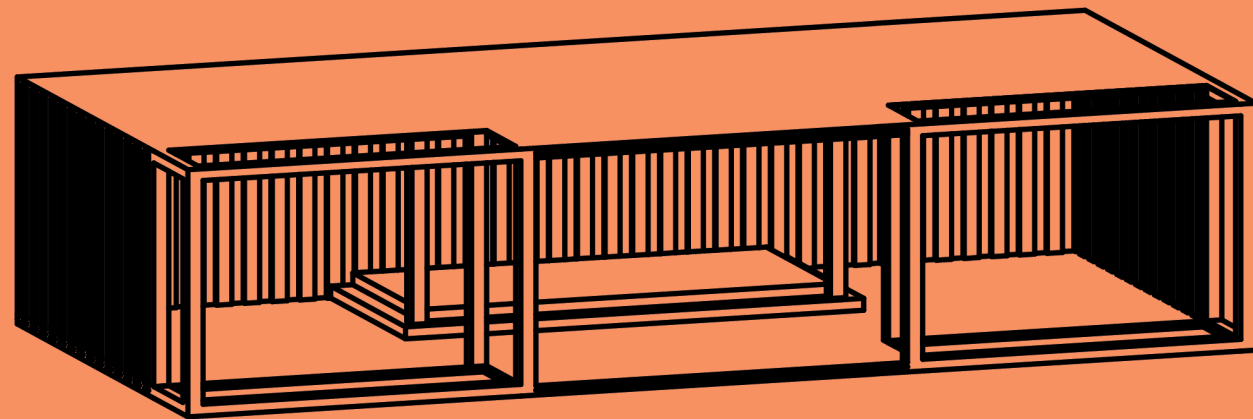

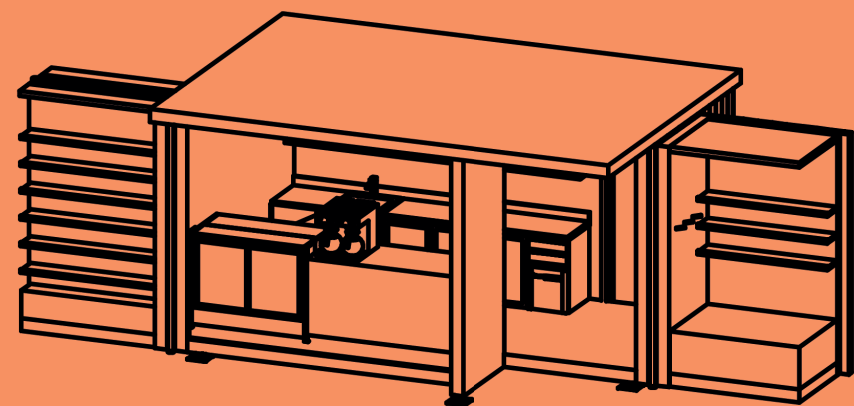

1+2+3

Kahvila/popup/kirjasto

Halusin suunnitelmassa yhdistää kyseiset palvelut yhdeksi kompaktiksi kokonaisuudeksi, joka on mahdollista sulkea kun toimintaa ei esimerkiksi öisin ole. Myös rakennuksen mekanismin ansiosta on selkeää, milloin kahvila on auki ja milloin kiinni.

Inspiraationi ratkaisuun syntyi *Atelier Kastelic Buffey* -arkkitehtien Torontoon suunnittelemasta saranamekanismilla toimivasta kirjastosta, Story Podista.



Story Pod / Atelier Kastelic Buffey
Kuva Shai Gil

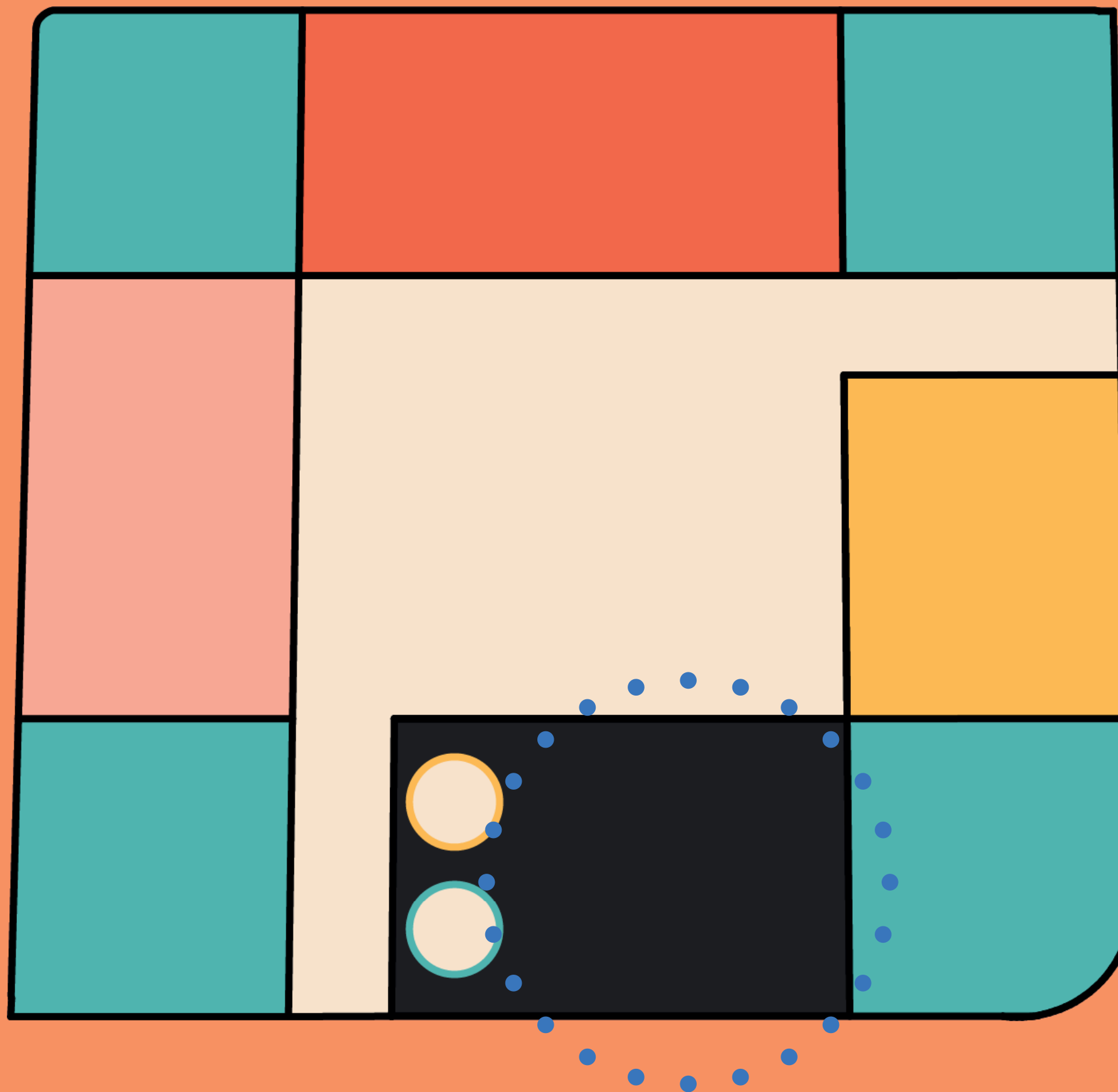

Suunnitteluvaiheet:

Ensimmäinen ajatus

Avautuu molemmilta puolilta (kun kiinni niin kiinni, auki niin auki), toiselle puolelle kirjasto, toiselle pop up.

Ensimmäisessä versiossa kirjasto avautuu yhtenäisenä ja pop up avautuu vain 90 astetta

Kehitetty versio:

Kirjasto jakautuu kahteen osaan ja pop up avautuu 180 astetta.

Lopullinen suunnitelma:

Hiottu versio ja lisätty ovi takaseinälle.

Päätetty saranoiksi vahvat putkisaranat, jotka avautuvat 180 astetta. Pintamateriaaliksi maalattu metallipelti, jotta kestää sadetta.

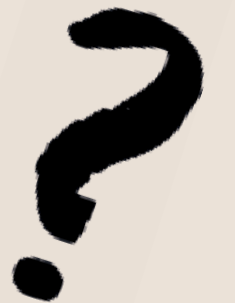
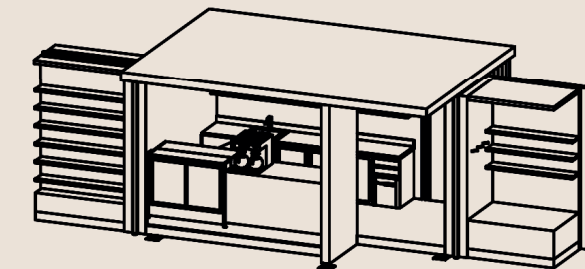
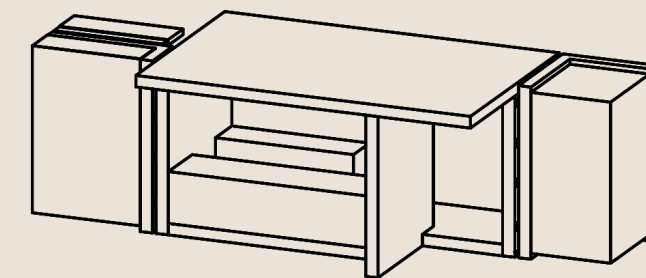
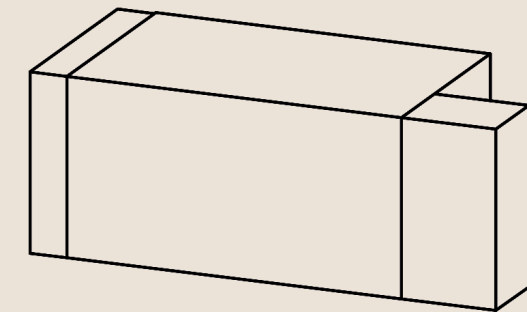
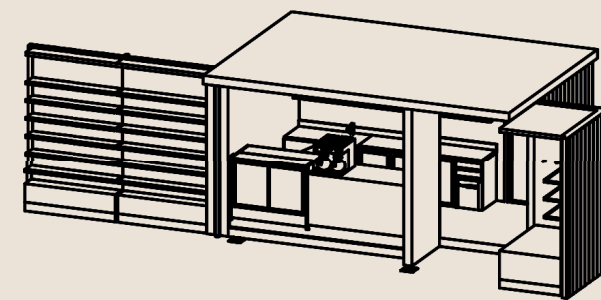
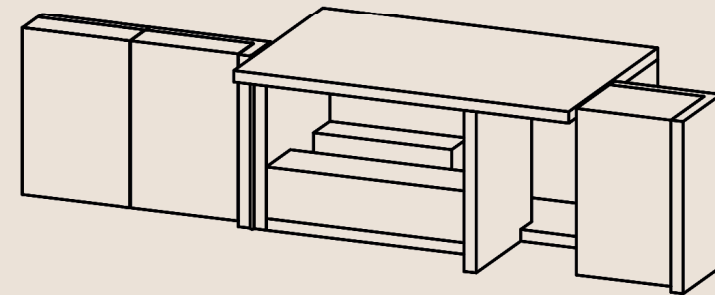
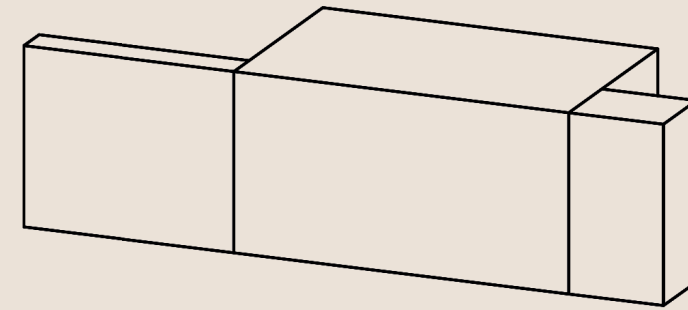
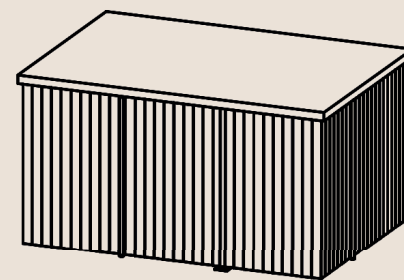
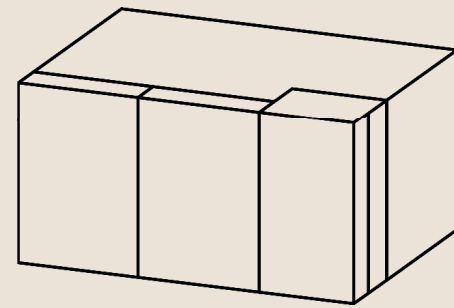
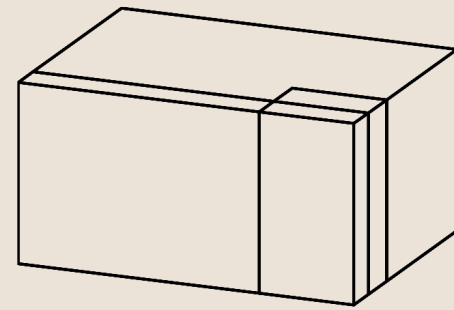

Toiminnot:

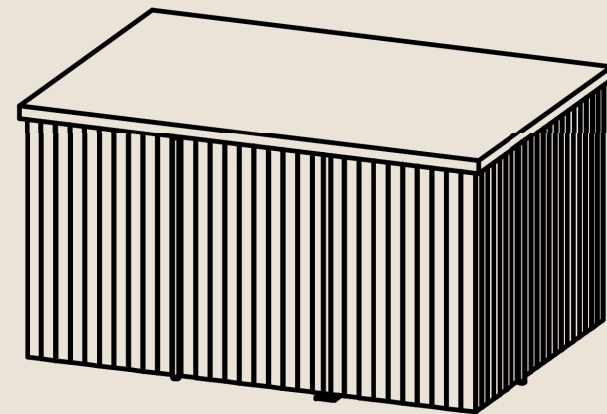
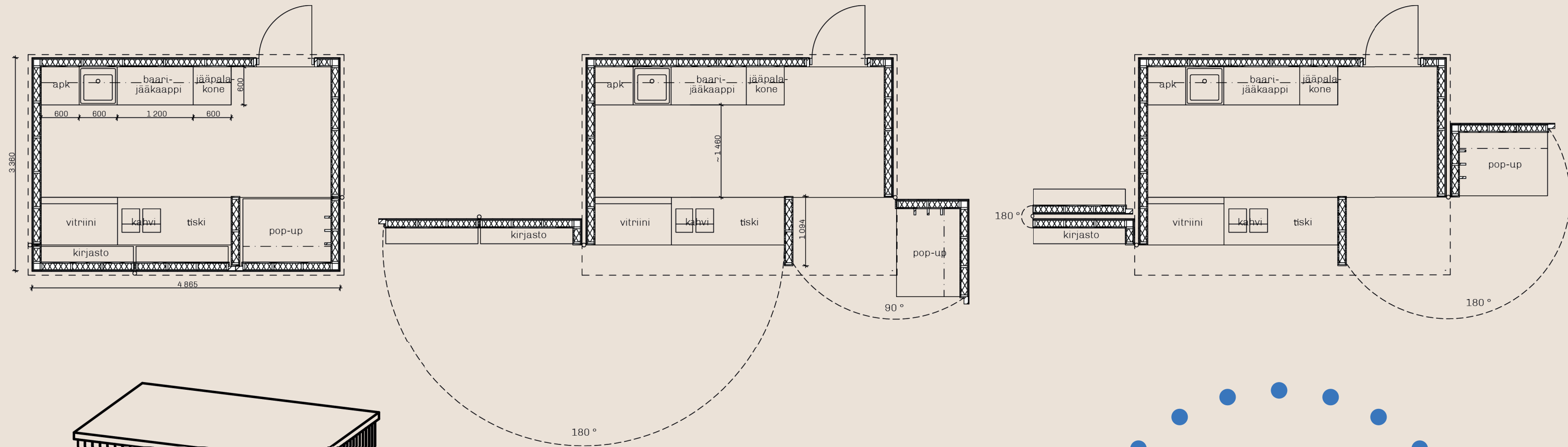

Kiinni ollessa näkee selkeästi kahvilan olevan pois toiminnasta.

- Toimii vahvalla putkisarana mekaniismilla ja laakereilla. Avautumiskulma 180 astetta.
- Varusteena kahvilatoimintaan soveltuvat välineet

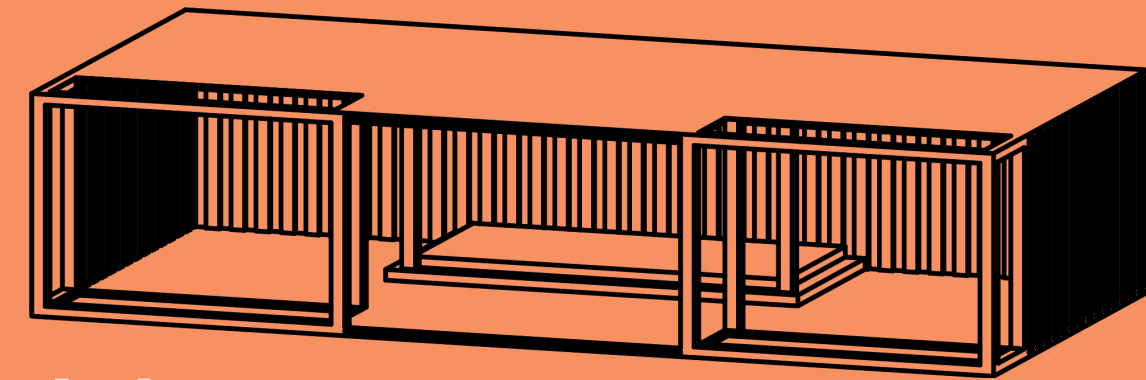
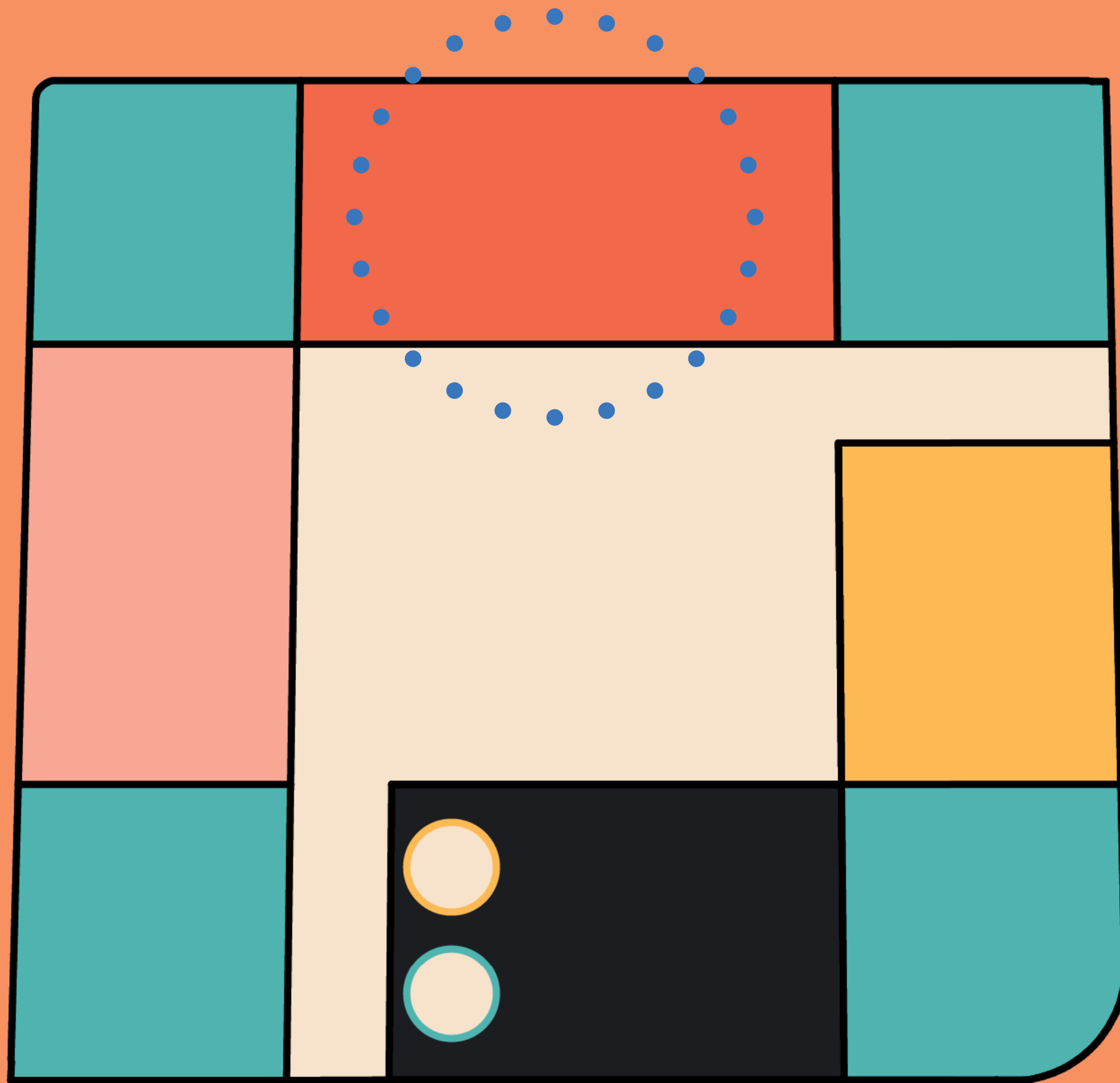

4. Lava

Kokonaisuuteen sopiva lava, joka mahdollistaa erilaiset tapahtumat ja toiminnot. Monikäyttöinen lava.

Lähdin liikkeelle yksinkertaisesta rakenteesta, joka on helppo sijoittaa tilaan.

Suunnitteluvaiheet:

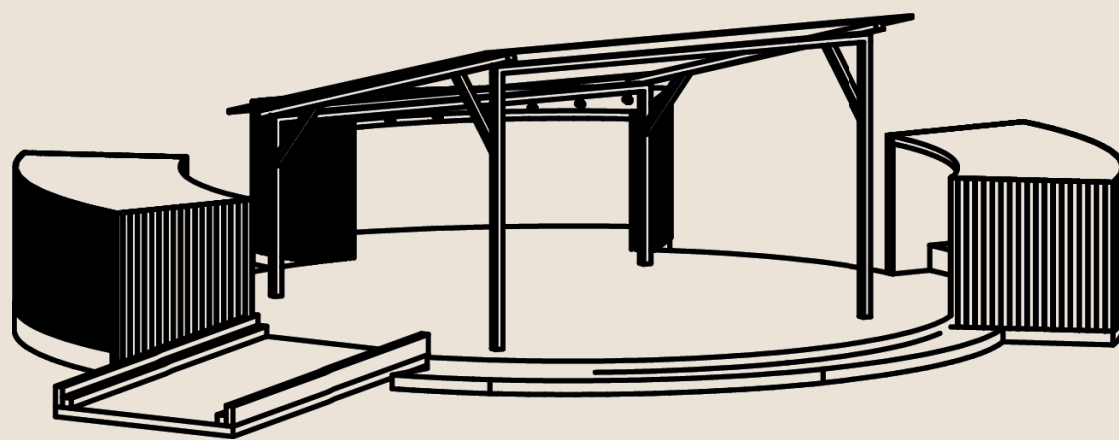
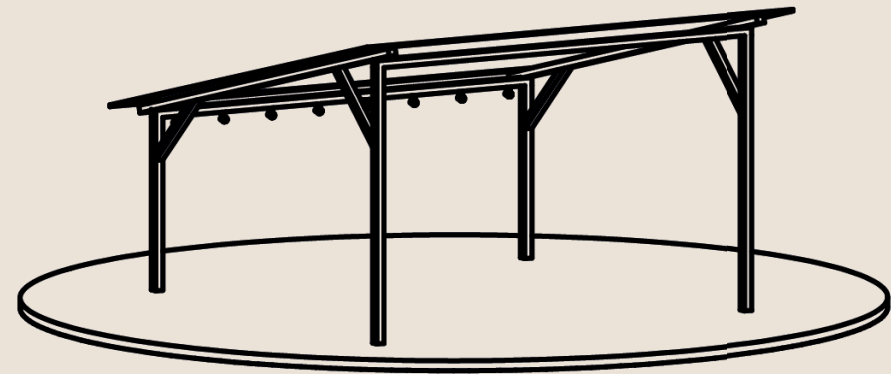
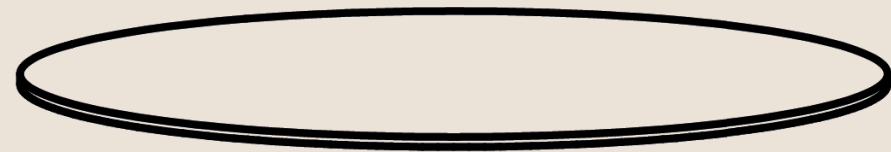

Ensimmäinen ajatus:

Pyöreään muotoinen terassi rakenne, ensimmäisestä tilaohjelmasta lähtöisin.

Kehitetty versio:

Lisätty yksinkertainen katos valaistuksella, jossa valkokangalle tanko.

Paranneltu versio:

Lisätty koppeja joissa voi istuskella, ja yhteen voi laittaa dj-kopin tms. Lisätty myös esteetön luiska

Mutta...

Vaikka kuinka yritin sijoittaa pyöreää lavaa tilaan, suunnitelma ei toiminut haluamallani tavalla ja näytti sekavalta. Päätin aloittaa alusta.



Uusi suunnitelma:

Suorakulmainen muoto, mukailee myös Arabian rakennusten muotokieltä. Toimivampi ratkaisu myös tilan asettelun kannalta. Seinät puurimoituksella.

Sisällä pieni lava, mutta toimii myös kokonaisuudessaan yhtenä isona lavana.

Suorakulmiossa olevassa ulokkeessa sisäänkäynti ja sivuilla istuintilaa.

Valkokankaalle tanko.

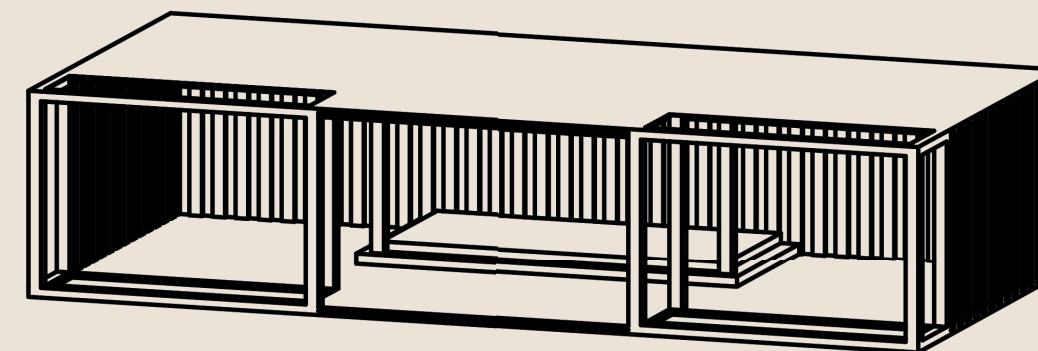
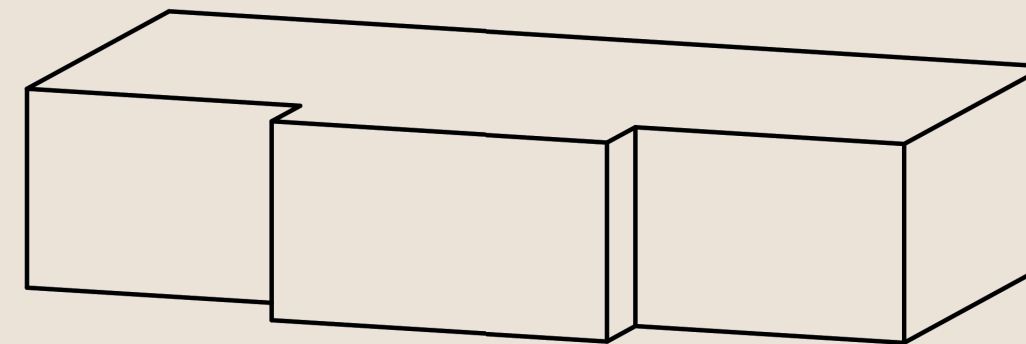
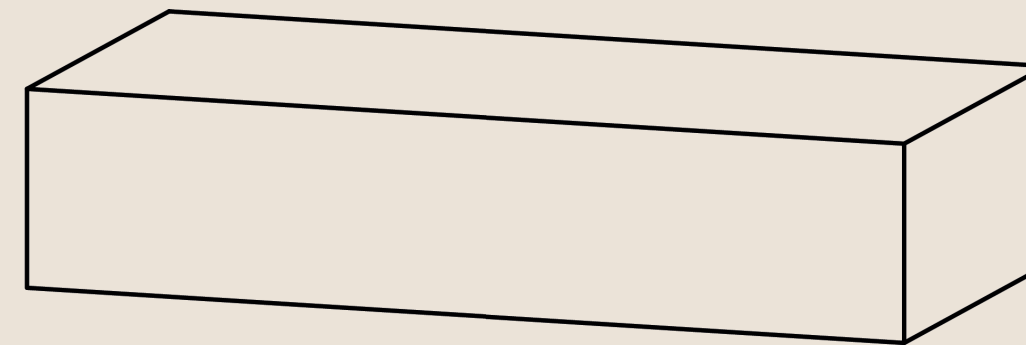

Toiminnot:

Lava mukautuu niin isoille kuin pienemmillekin keikoille. Sisällä on pieni lava ja sisälle mahtuu istumaan tai tanssimaan. Koko lava voi olla myös esiintymiskäytössä, jolloin edessä oleva nurmikkoalue toimii yleisöalueena.

Lavaan on valmistettu valkokankaalle paikka leffailtoja varten.

Sisällä tunnelmallinen valaistus.

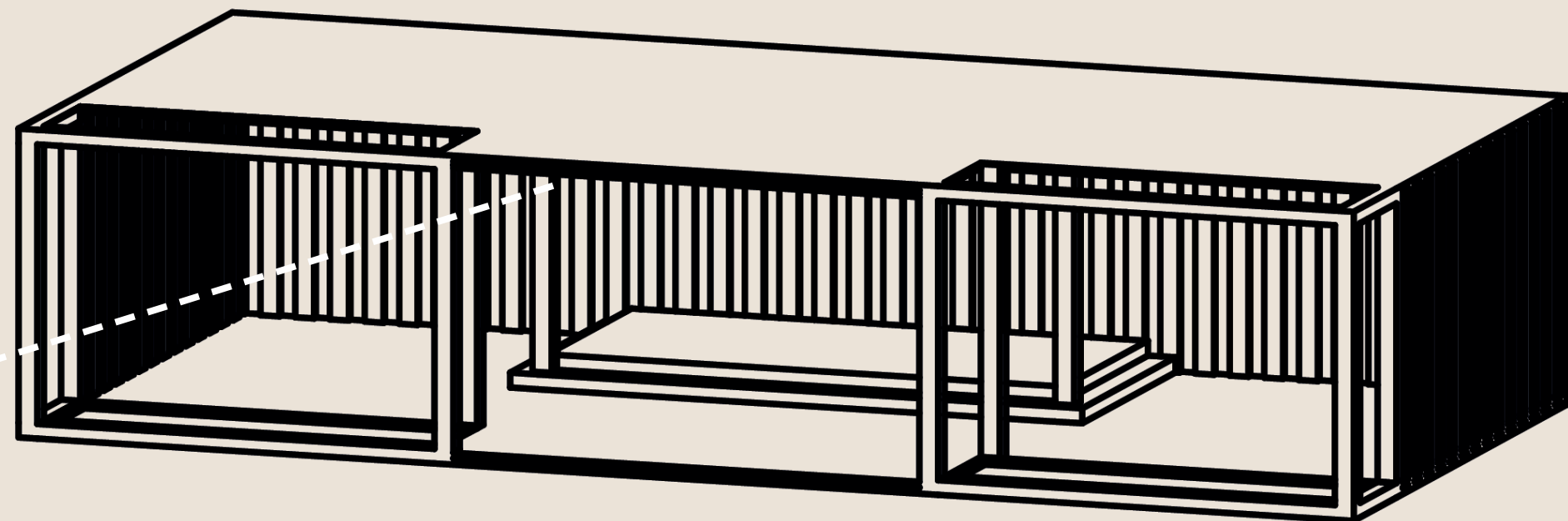

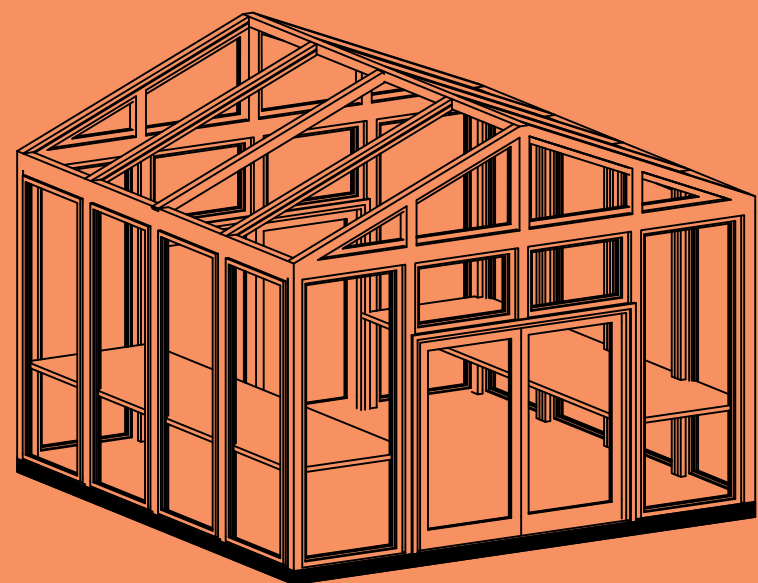

5. Kasvihuone

Asukkaiden käyttöön rakennettu yksinkertainen, mutta kaunis kasvihuone kaupunkipuutarhatoimintaa tukemaan. Mahdollistaa myös talvella pienen puutarhatoiminnan.

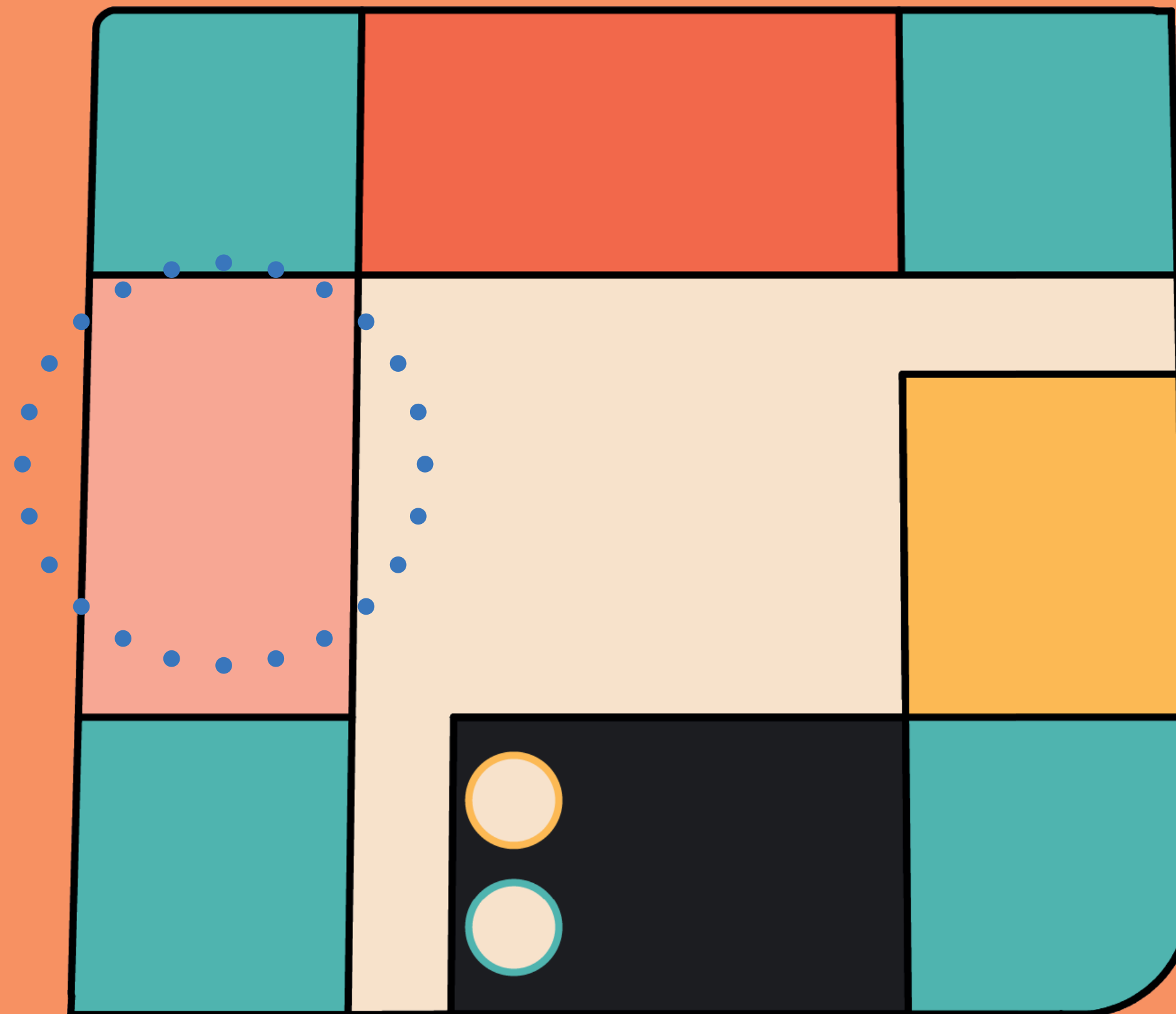

Suunnitteluvaiheet:

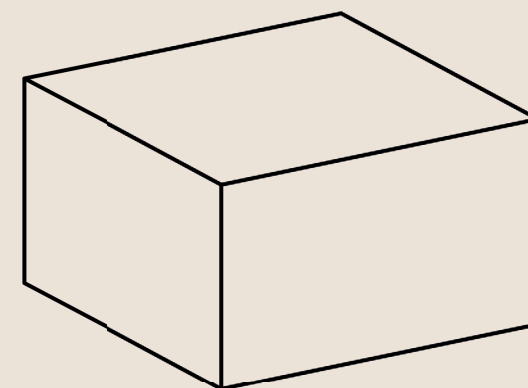

Ensimmäinen ajatus:

neliön muotoinen ja yksinkertainen kasvihuone

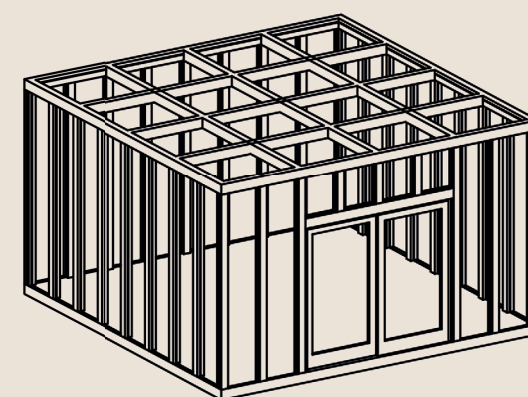

Kehitetty versio:

puupalkeilla ja lasiseinillä tehty kokonaisuus, yksinkertaisesti koristeellinen

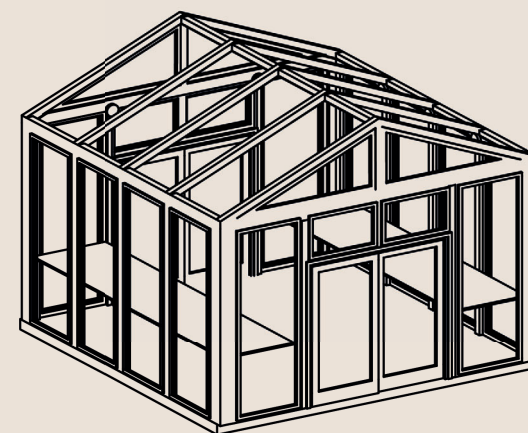

Lopullinen suunnitelma:

yksinkertaistettu katto

lisätty vino kattorakenne, ettei sade vesi jää katolle + hyllyt kasveille ja tarvikkeille.

Sisälle valaistusta, jotka näkyvät lasiseinien läpi.

Toiminnot:

Kasvihuone on ympärivuotisessa käytössä asukkaille, jotka ovat osallistuneet kaupunkipuutarhatoimintaan. Kasvihuone toimii siis myös talvella ja on lämpöeristetty hyvin.

Kasvihuone ei ole auki ympäri vuorokauden, ja tiettyinä aikoina tarvitsee oman avaimen.

Kasvihuone on sisältä valaistu ja lasin läpi valo näkyy kauniisti, tehden siitä kuin taideteoksen.

Kaupunkipuutarhaan kuuluu kesällä mukaan myös ulkona olevat istutusalueet.

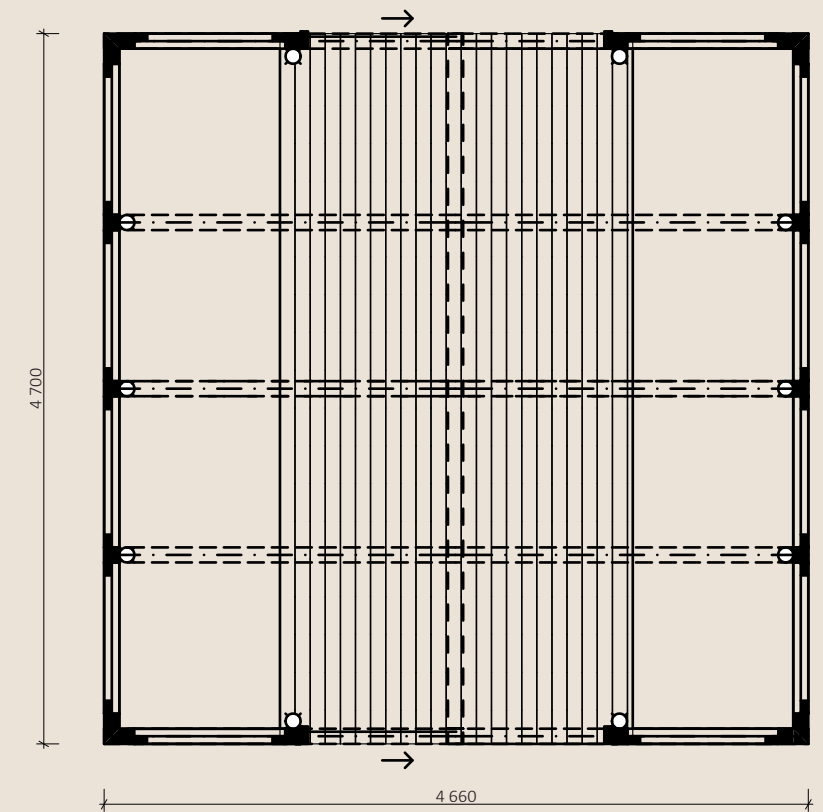
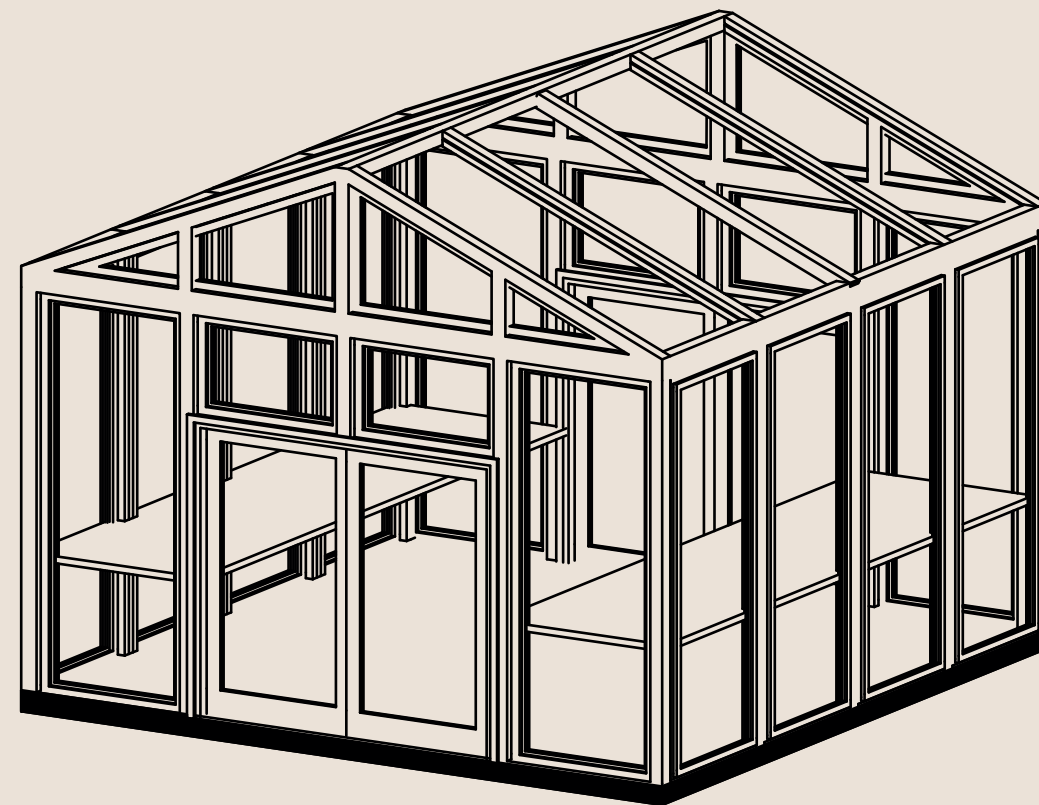

8.3 Valmis tilasuunnitelma



8.3.1 Näkymä



Selkeä ohjeistus sisäänkäynnillä.

8.4 Saapuminen ja sisäänkäynnit



Kävely



Alepäpyörä, omille pyörille myös paikat sisäänkäyntien vieressä.



Julkinen liikenne:
bussit 52, 55, 71, 78N ja 506
ratikkat 6 ja 8



Yksityinen liikenne



Sisäänkäynnit:



Esteetön
Selkeä viestintä

8.5 Palvelupolut

Perehdyn kahden käyttäjän palvelupolkuihin paremmin niin nettisivujen kuin tilan kautta.



Taiteilija Tuuli 22 v:

on juuri opiskelut aloittanut nuorukainen, joka etsii plätformia omalle taiteelleen ja nauttii ulkona ruokailusta omaperäisissä paikoissa.



Yhteisöllinen ja sosiaalinen Sane 27v:

haluaa olla mukana parantamassa kaupunginosan identiteettiä ja yhteistä toimintaa.



Taiteilija Tuuli 22 v:

Tuuli on voittanut Arabian olohuoneen taidekilpailun.

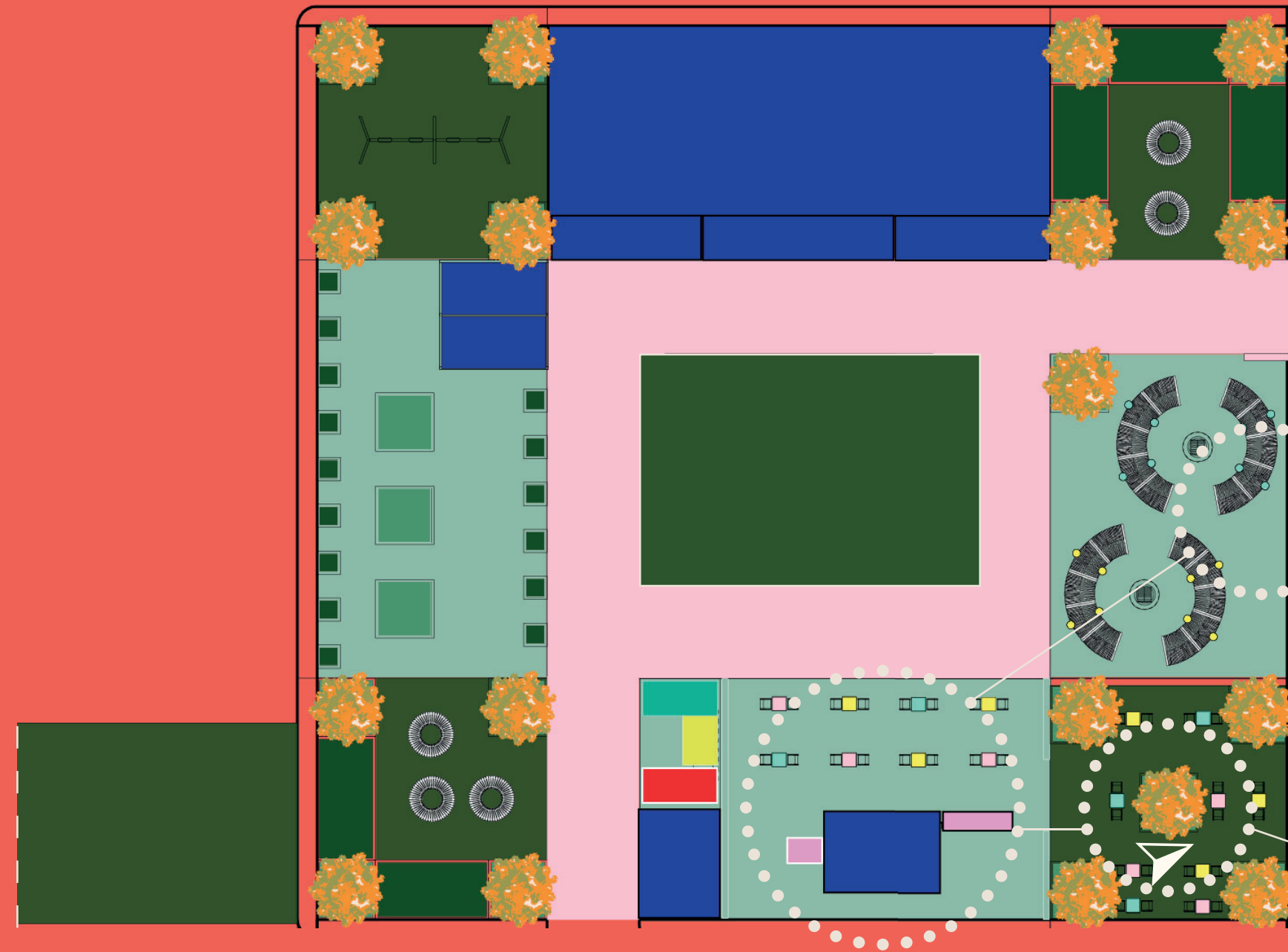

Tuuli on voittanut taidekilpailun netissä, ja on innoissaan että pääsee taiteilemaan seinälle.

Lopuksi hän juhlistaa taideteoksen valmistumista tilaamalla kahvilasta viinilasillisen ja valitsee paikan tunnelmalliselta sisäpihan terassilta.

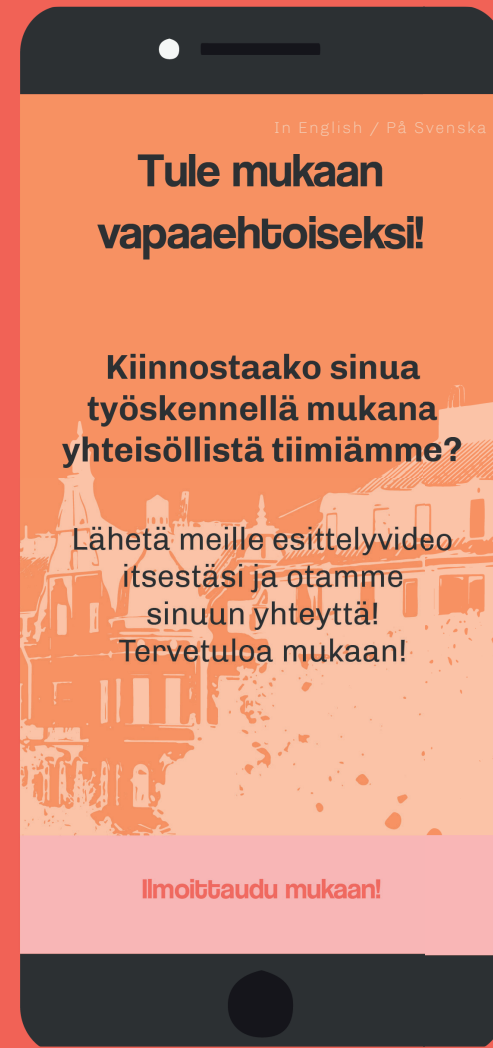

Yhteisöllinen ja sosiaalinen Sane 27v.

Sane on juuri ilmoittautunut vapaaehtoiseksi olohuone-toimintaan.

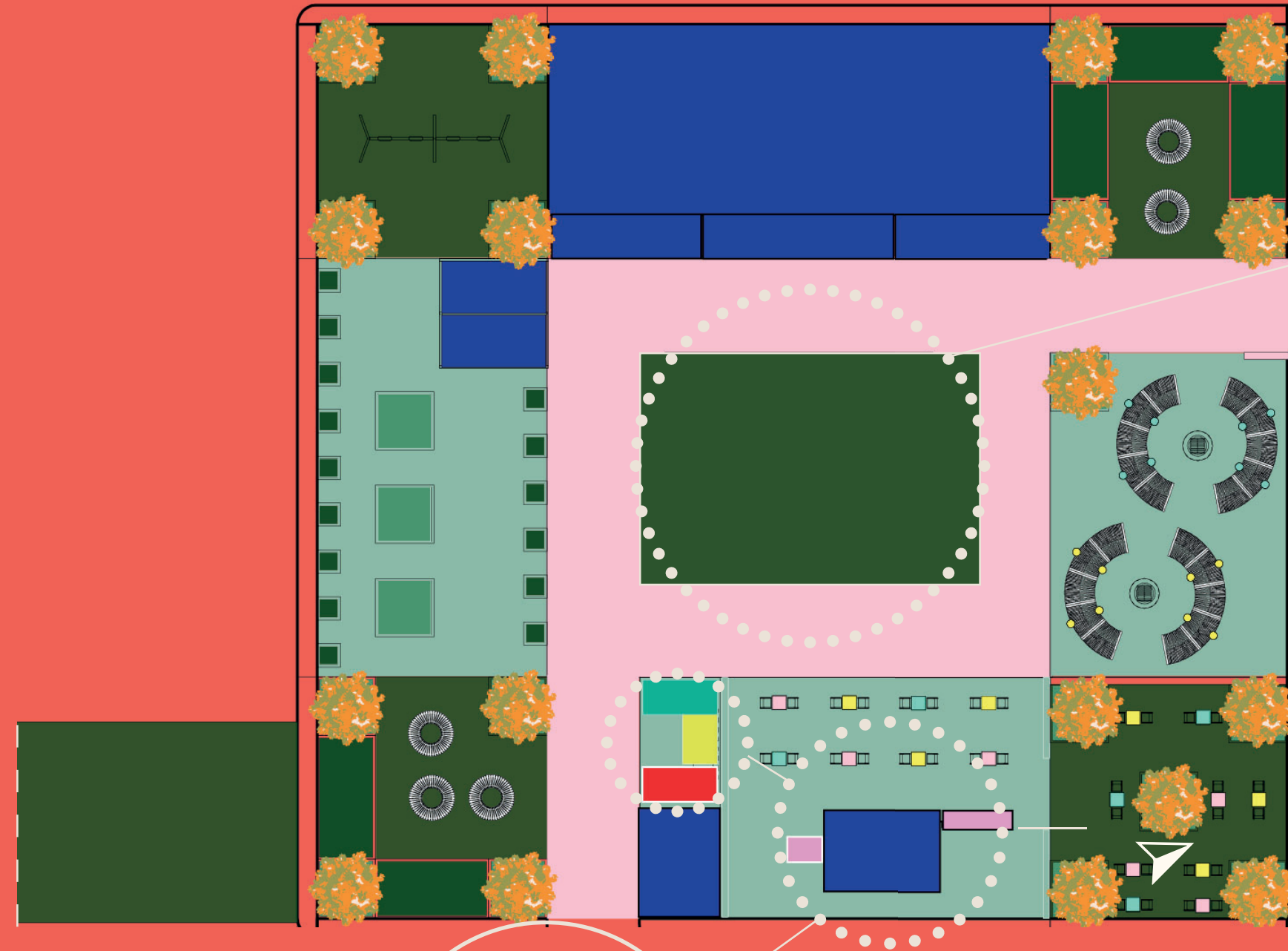

Päivän päätteeksi Sane ja muut vapaaehtoiset jäävät hengaillemaan nurtsille ja nauttivat illasta keskenään tutustuen toisiinsa.

Sane on iloinen päästessään työskentelemään yhteisen hyvän vuoksi. Olkkarissa hän työskentelee vuorotellen kahvilassa tai vuokraamalla. Hän myös neuvoo roskien lajittelupisteellä.

8.7 Visualisoinnit



Sisäänkäynti Muotoilijakadulta

Selkeä ohjeistus ja esteetön käynti

Arabian olohuoneesta:

Meletpairuva jokaisen vuodenaajan olohuone reseptin kaupunkisuunnittelun näkökulmasta. Olohuone muokkaa omaan kaupunkiosaan identiteettin sopivaksi.

Olohuone on helposti lähestyttävä jokaiselle avoin esteetön tila. Tila on yhteisöllisyyttä lisäävä ja viihteyttävä kokonaisuus.

Olohuone kattaa paljon palveluita ja tilaruutua, sekä kaupunkipuutarhoja.

Tervetuloa
Arabian
olohuoneeseen.



Olohuone kesällä

Olohuone mahdollistaa miellyttävän kesäpäivän vieton puutarhatoiminnan, musiikin ja hengailun parissa.

Olohuone talvella

Mukautuu talviaktiviteetteihin. Keskellä olevasta nurmik-koalueesta muuntautuu pieni luistelukenttä talveksi. Luistimia ja suksia voi vuokrata olkkarin vuokraamosta sen mukaan miten tavaraa riittää.

Avotulet lämmittävät ja kahvila on auki tiettyinä kellonaikoina. Terassilla myös lämpölamput.



9 Lopuksi

Opinnäytetyöprosessi on ollut kaiken kaikkiaan kiinnostava. Olen huomannut suunnitteluprosessin aikana sen, kuinka tärkeää on tehdä ja pohtia sellaisia aiheita mitkä ovat itselle mielekkäitä, ja siitä syntyy halu tehdä ja oppia uutta.

Suunnitteluprosessi lähti käyntiin enimmäkseen ajatustyönä ja jatkui niin melko pitkään. Tämän vuoksi opinnäytetyön valmiiksi saaminen jäi loppuvaiheille. Työssä olisin myös halunnut käyttää enemmän aikaa visualisointeihin, mutta lopullinen suunnitelma valmistui vasta viimeisinä päivinä.

Suurin haaste opinnäytetyössä oli tilasuunnittelun päätökseen vieminen, kun taas konsepti hahmoittui minulle jo alkuhetkillä.

Lopputuloksena syntyi kuitenkin miellyttävä kokonaisuus.

Lähteet:

Alppi, Annukka & Bäckman, Pia & Rekola, Milla 2007. Tampereen kaupunkisuunnittelu ja kestävä kehitys. Kestävän kaupunkisuunnittelun periaatteet. Osoitteessa <http://blogs.helsinki.fi/ymparistokasvatus/files/2008/05/ympkas_t_ampereen_kaupunkisuunnittelu.doc> (luettu 15.3.2021).

Asv 2021: Ympäristöystävällinen betoni [verkkosivu] <<https://asv.fi/betoni-rakentamisessa/ymparistoystavallinen-betoni>> (luettu 26.4.2021).

Brand New Helsinki 2015. Yhteenvedo tutkimuksista ja haastateluista [raportti] <http://brandnewhelsinki.fi/wp-content/uploads/2015/09/01_BnH_yhteenvedo_tutkimus_ja_haastattelut_230915_Kuudes_Kerros.pdf> (luettu 17.1.2021).

Brand New Helsinki 2020. Helsingin kaupunkibrändi [verkkosivu] <<http://www.brandnewhelsinki.fi/2020/#brand-new-helsinki-jatkuu>> (luettu 14.12.2020).

Helsingin brändikonsepti 2016. Brand New Helsinki 2020 [pdf] <http://www.brandnewhelsinki.fi/2020//app/uploads/2017/12/01_Helsinki_brandikonsepti_FIN_web.pdf> (luettu 20.12.2020).

Honkakorpi, Marja 2019. Kehittyvät kaupungit: Kaupunkikulttuuri syntyy osallisuudesta [verkkosivu] <<https://www.kehittyvatkaupungit.fi/rakentaminen/kaupunkikulttuuri-syntyy-osallisuudesta/#>> (luettu 16.2.2021).

Huovinen, A., Timonen, E., Leino, T., Seppälä, T., Eräranta, K. & Vina, S. 2016. HIDE, Helsinki-identiteettijä: Elokvakerronta kaupunginosien suunnittelutyökaluna. Helsinki: Aalto-Yliopisto.

Huusko, Maria 2018. Rakennuslehti: Kestävä kaupunki on kompakti, käveltävä ja siellä on kaikki tarvittava lähellä [verkkosivu] <<https://www.rakennuslehti.fi/2018/04/kestava-kaupunki-on-kompakti-kaveltava-ja-siella-on-kaikki-tarvittava-lahella/>> (luettu 12.1.2021).

Kastikainen, Iita Matleena 2019. Ekologinen kestävyys kaupunkisuunnittelussa – esimerkkitapauksena Oulu [tutkielma] <<http://jultika.oulu.fi/files/nbnfioulu-201905041600.pdf>> (luettu 12.2.2021).

Kestopuu 2021: Kyllästetty puu [verkkosivu] <<https://www.kestopuu.fi/kyllastettu-puu/>> (luettu 12.2.2021).

Kortesoja, Anna & Lampikoski, Tommi & Klimscheffskij, Markus & Vaahtera, Anu & Descombes, Laura & Pessala, Piia 2018. Gaia Consulting Oy: Kansallinen kestävan kaupunkikehityksen ohjelma – Ohjelman aihealueen kartoitus [pdf] <https://www.ym.fi/download/Kestavan_kaupunkikehityksen_ohjelman_aihealueen_kartoitus/0fa4d79d-5f09-4b0d-ba03-4bf51eb5a7ab/136707> (luettu 12.3.2021).

Kostiainen, Juha 2020. Nokkela kaupunki: Innovaatioympäristöjen seuraava sukupolvi kytketty paikallisyhteisöön ja vaatii tuekseen monipuolista kaupunki- sekä palvelurakennetta [verkkosivu] <<https://nokkelakaupunki.fi/2020/01/28/innovaatioymparistojen-seuraava-sukupolvi-kytketty-paikallisyhteisoon-ja-vaatii-tuekseen-monipuolista-kaupunki-seka-palvelurakennetta/>> (luettu 17.3.2021).

Kostiainen, Juha 2020. Nokkela kaupunki: Kaupunkielämä ei synny tiivyydestä, vaan intensiteetistä, joka on palautumassa [verkkosivu] <<https://nokkelakaupunki.fi/2020/06/14/kaupunkielama-ei-synny-tiivyydesta-vaan-intensiteetista-joka-on-nyt-palautumassa/>> (luettu 15.3.2021).

Kostiainen, Juha 2020. Nokkela kaupunki: Kaupunkielämä iskee takaisin [verkkosivu] <<https://nokkelakaupunki.fi/2020/07/17/kaupunkielama-iskee-takaisin/>> (luettu 15.3.2021).

Kuitunen, Soile 2019. Kuntoutussäätiö: Olisiko jo sosiaalisesti kestävien kaupunkien aika? [työseloste] <<https://kuntoutussaatio.fi/assets/files/2019/04/sosiaalisestikestavatkaupungit.pdf>> (luettu 18.2.2021).

Purkutaide 2021: Taiteen kotitalo [verkkosivu] <<http://www.purkutaide.com/taiteen-kotitalo/>> (luettu 13.3.2021).

Ramboll 2021: Kestävä kaupunkisuunnittelu [verkkosivu]. <<https://fi.ramboll.com/palvelut/kaupunkisuunnittelu/kesta-va-kaupunkisuunnittelu>> (luettu 11.1.2021).

Ruoppila, Sampo 2020. Kaupunkikettu: Kaupunkikulttuuri [verkkosivu] <<http://www.kaupunkikettu.fi/kaupunkikulttuuri/>> (luettu 15.2.2021).

Sinnemäki, Anni 2018: Kaupunkiympäristön apulaispormestari Anni Sinnemäki: ”Tulevaisuuden kaupungit kasvavat kestävästi” [verkkosivu] <<https://www.kehittyvatkaupungit.fi/rakentaminen/tulevaisuuden-kaupungit-kasvavat-kestavasti/>> (luettu 18.3.2021).

Sitra 2021: Yhteisöllisyys [verkkosivu] <<https://www.sitra.fi/aiheet/yhteisollisyys/#mista-on-kyse>> (luettu 3.2.2021).

Sompasauna 2021: Our Story [verkkosivu] <http://www.sompasauna.fi/?page_id=66> (luettu 1.3.2021)

Stadissa 2021: Lapinlahden Lähde [verkkosivu] <<https://www.stadissa.fi/paikat/1602/lapinlahden-lahde>> (luettu 13.3.2021).

Kuvat tekijän ellei erikseen mainita.

Liitteet:

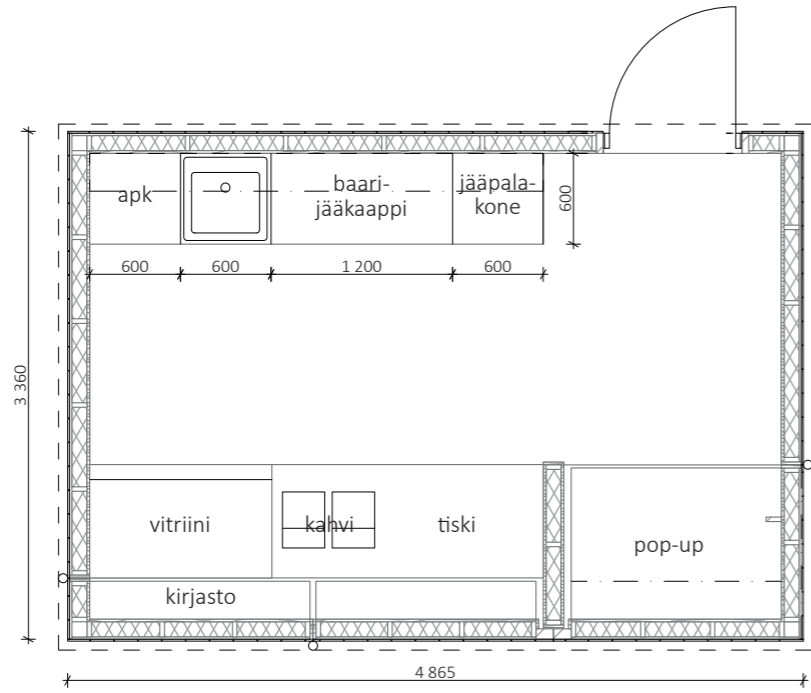

A

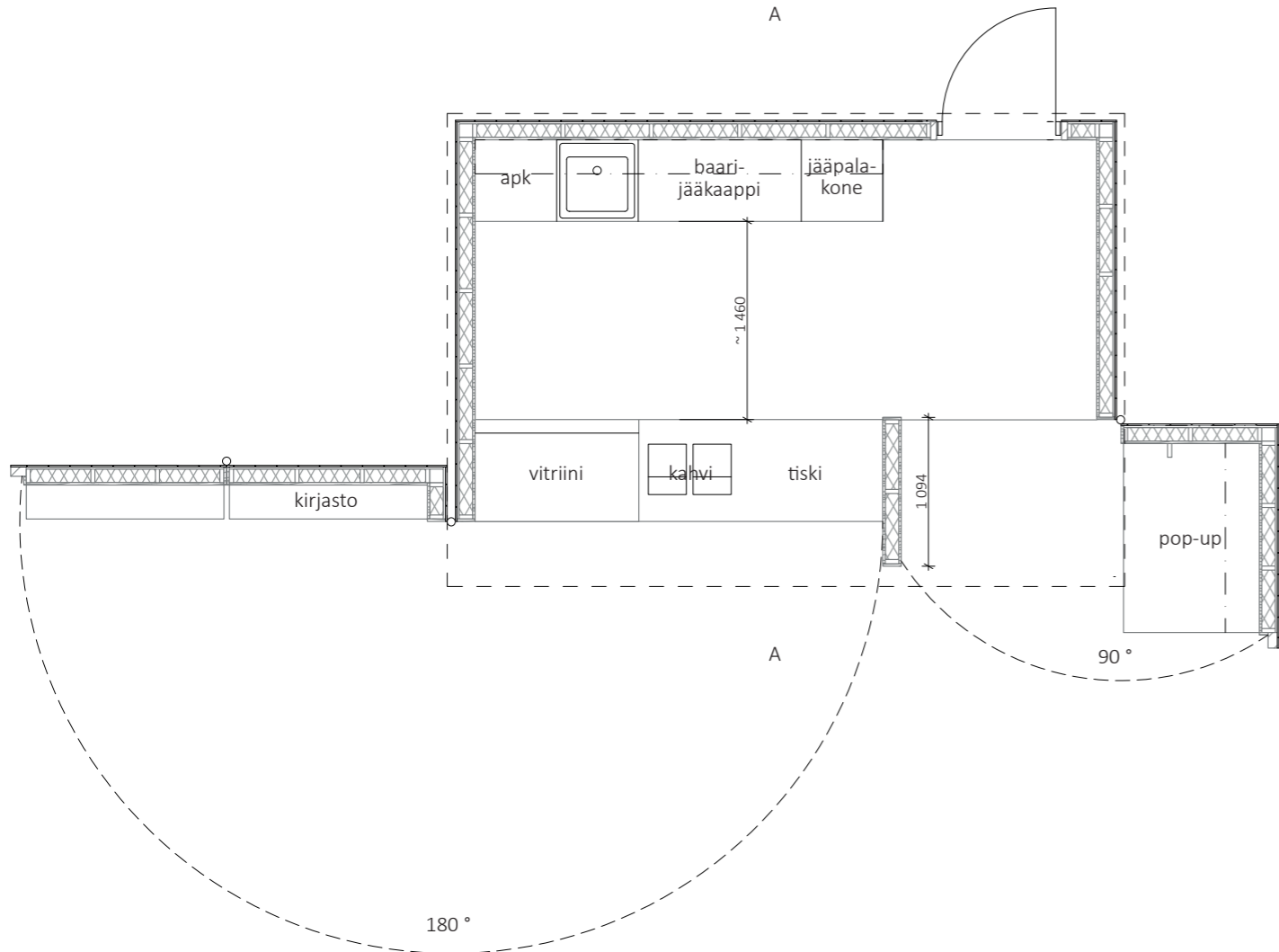

A

ulkoseinärakenne ulkoa päin, kevyesti eristetty:
maalattu metallilevy - ilmarako + koolaus 15mm -
ilmansuojapaperi 0,2mm - eriste 100mm +
koolaus - vaneri 18mm

väliseinä:
vaneri 18mm - eriste 100mm + koolaus - vaneri
18mm, päissä vanerilevyt

alla tukipilarit.

alapohja alhaalta ylös
tuulensuojalevy - eriste 100mm + koolaus -
ilmansuojalevy 0,2mm - pintakäsitelty vaneri
18mm(yläpohja sama ylhäältä alas)

vahva saranamekanismi laakereilla, 180 astetta
avautumiskulma

varusteet yms:
astianpesukone, allas, baarijääkaappi,
jäätalokone, vitriini, kahvinkeitin, tiski,
kirjasto, pop-up

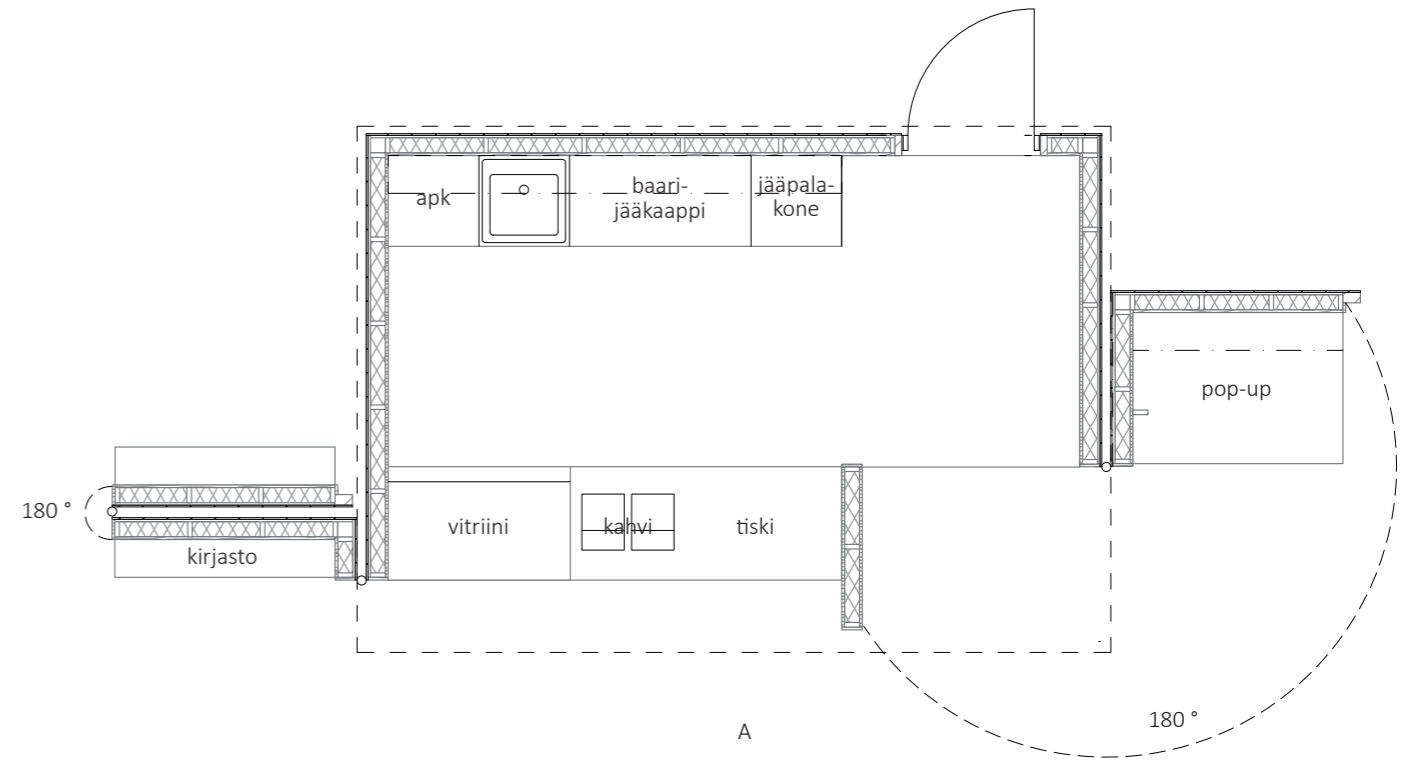

A

MITAT TARKISTETTAVA PAIKANPÄÄLLÄ

<p>Rakennuskohteen nimi ja osoite:</p> <p>Helsinkiläisten olohuone Arabiankatu/Muotoilijankatu 00560 Helsinki</p>	<p>Piirustuksen nimi: Kahvila pohjapiirustus ja mekanismi</p> <p>Päämitat: Pohjapiirustus 1:50</p> <p>Piirustus: Nro RAK-01 1/2</p>
<p>Pääsuunnittelija ja piirtäjä: Ruut Tarvainen</p> <p>Päiväys: 04/2021</p>	

Julkisivu A
Auki, vaihtoehto 1.

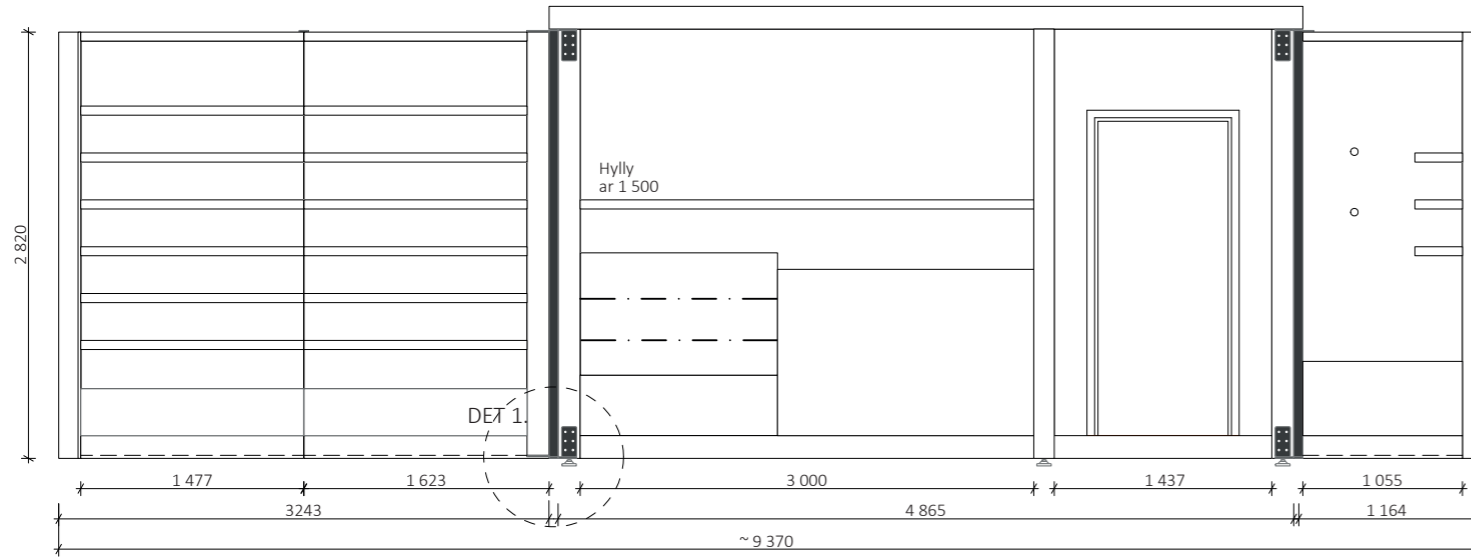

Julkisivu A
Auki, vaihtoehto 2.

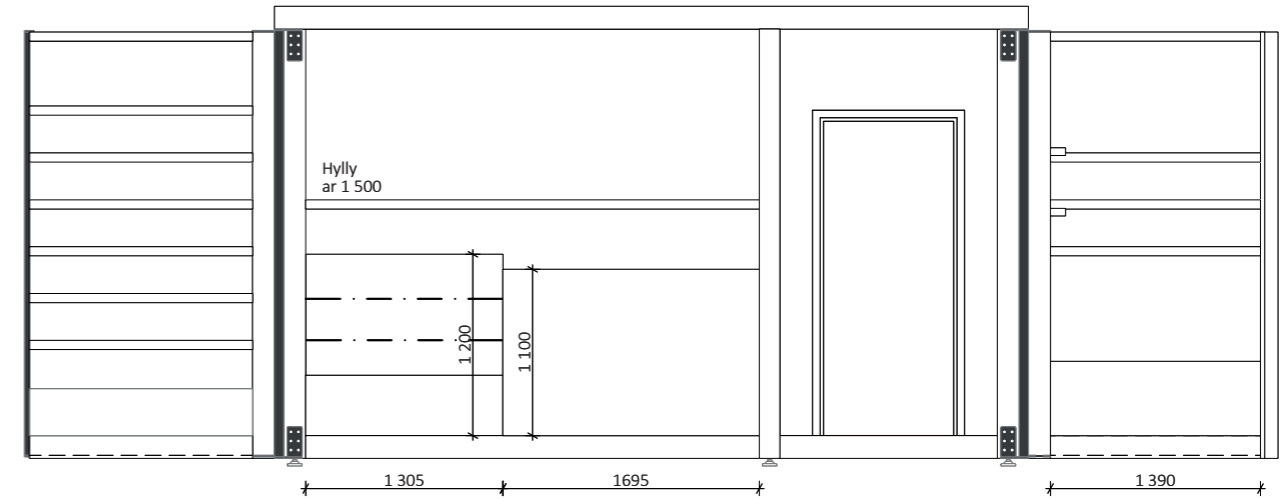

Julkisivu A
Kiinni

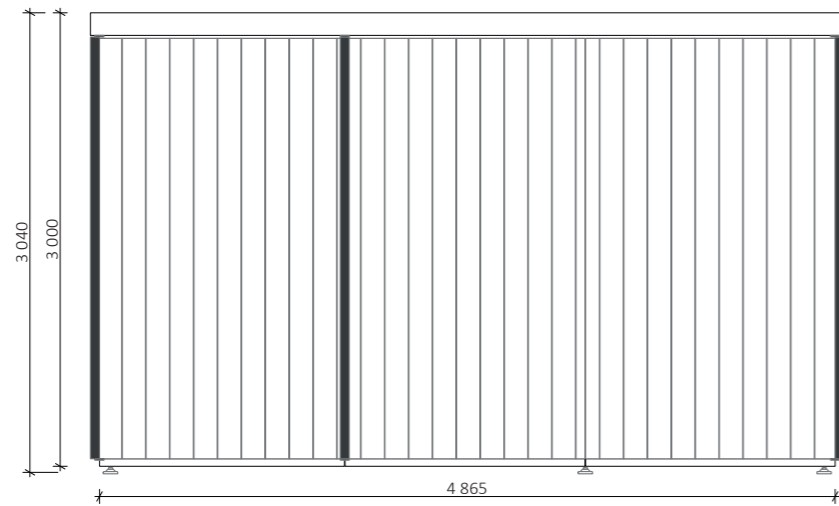

DET 1
1:10

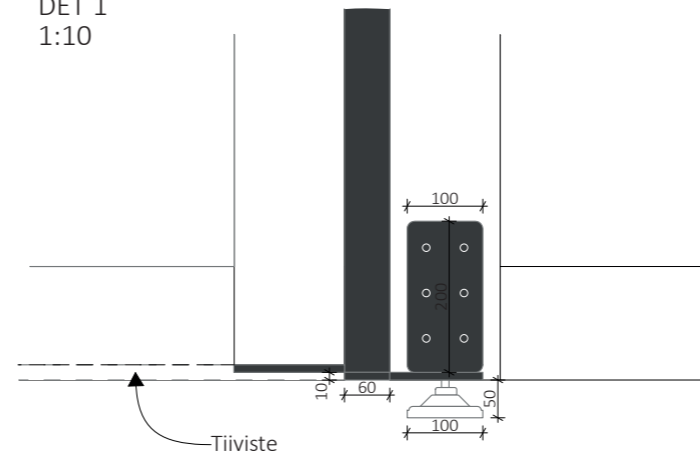

MITAT TARKISTETTAVA PAIKANPÄÄLLÄ

Rakennuskohteen nimi ja osoite:

Helsinkiläisten olohuone
Arabiankatu/Muotoilijankatu
00560 Helsinki

Pääsuunnittelija ja piirtäjä:
Ruut Tarvainen

Päiväys: 04/2021

Piirustuksen nimi:

Kahvilan julkisivu A ja
saranadetalji

Päämitat:

Julkisivut 1:50

Detalji 1 1:10

Piirustus: Nro

RAK-01 2/2

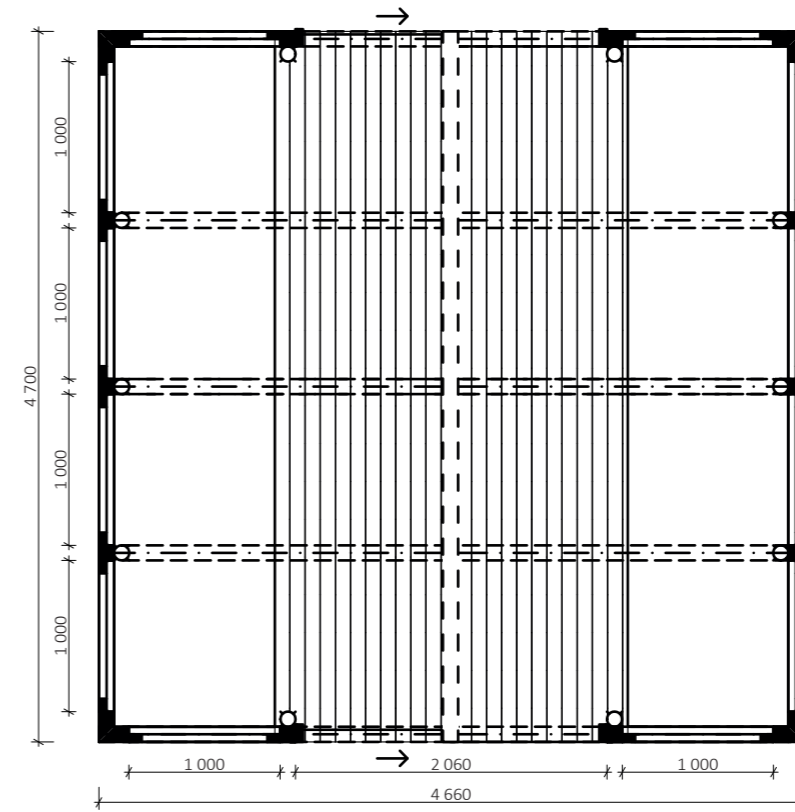
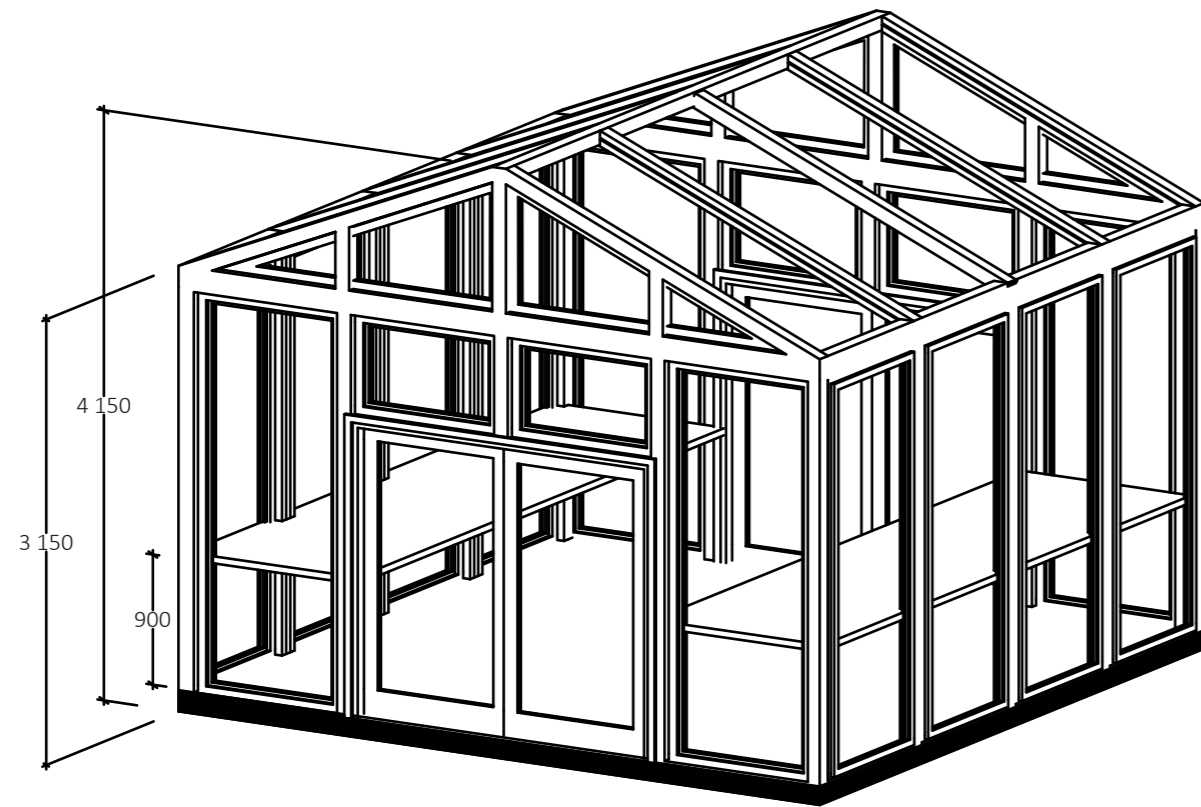

MITAT TARKISTETTAVA PAIKANPÄÄLLÄ

Rakennuskohteen nimi ja osoite:

Helsinkiläisten olohuone
Arabiankatu/Muotoilijankatu
00560 Helsinki

Pääsuunnittelija ja piirtäjä:
Ruut Tarvainen

Päiväys: 04/2021

Piirustuksen nimi:
Kasvihuoneen
pohjapiirustus ja
aksonometria

Päämitat:

Pohjapiirustus 1:50
Aksonometria 1:50

Piirustus: Nro
RAK-02 1/1

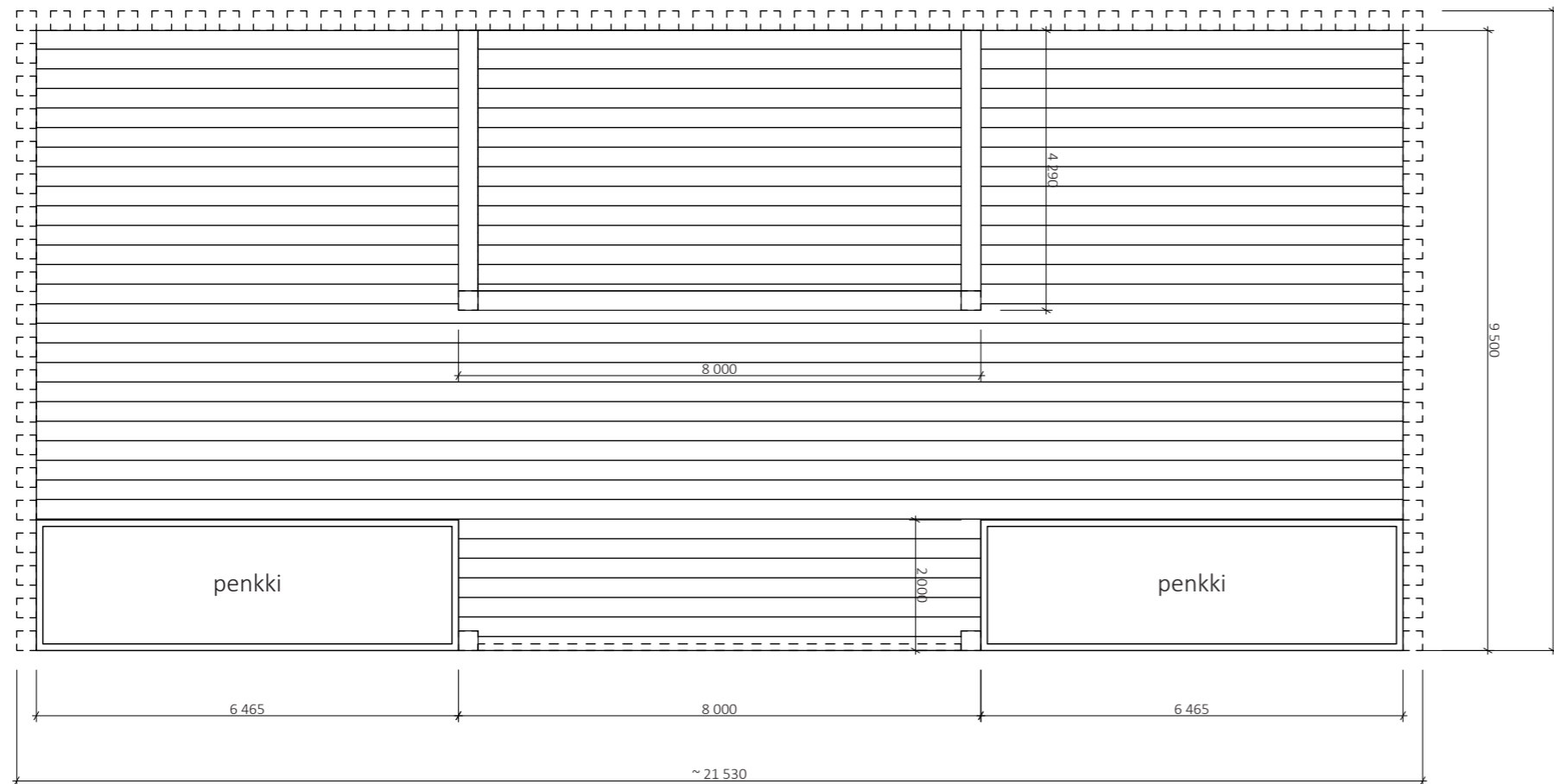
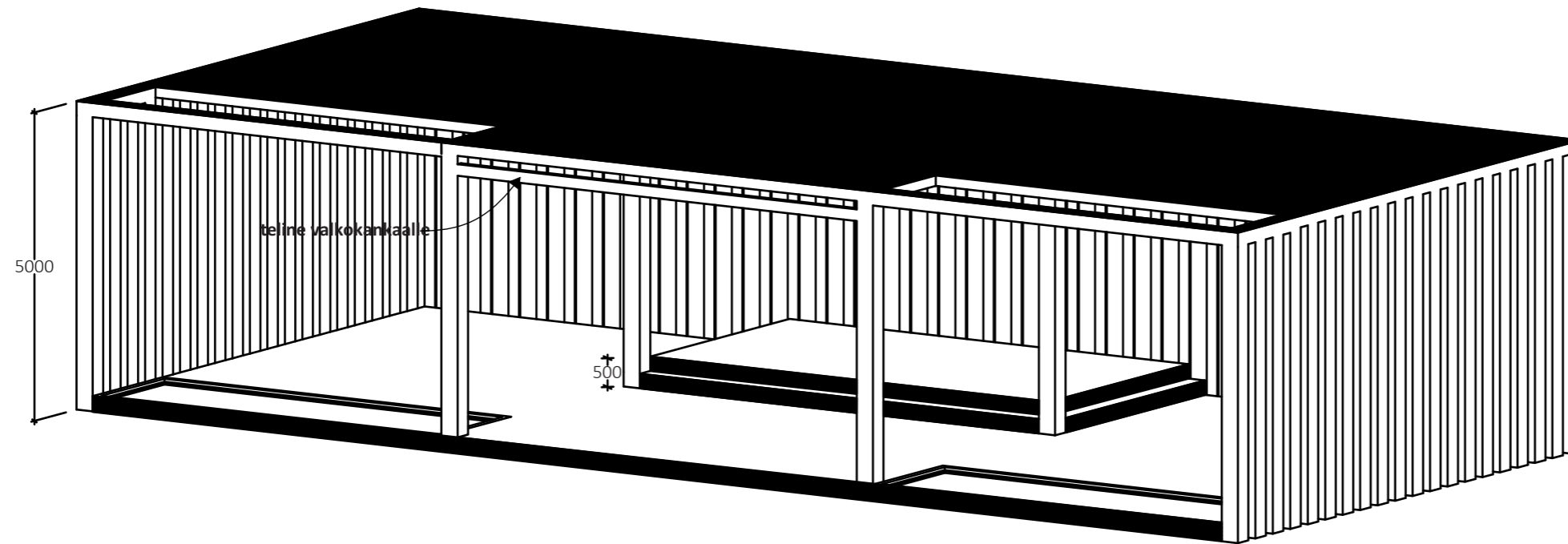

MITAT TARKISTETTAVA PAIKANPÄÄLLÄ

Rakennuskohteen nimi ja osoite:

Helsinkiisten olohuone
Arabiankatu/Muotoilijankatu
00560 Helsinki

Piirustuksen nimi:
Lavan pohjapiirustus ja
aksonometria

Päämitat:

Pohjapiirustus 1:100
Aksonometria 1:100

Pääsuunnittelija ja piirtäjä:
Ruut Tarvainen

Päiväys: 04/2021

Piirustus: Nro
RAK-03 1/1