



Voima Minussa

Toiminnallisten korttien
kuvittaminen & tuotteistaminen
sosiaali-, terveys- ja kasvatustalouden
ammattilaiselle

LAB-ammattikorkeakoulu | Muotoiluinstituutti | Muotoilija (AMK)

Lotta Huurne | Sivumäärä: 54 | Kevät 2022

Tiivistelmä

Toiminnallisen opinnäytetyön päämääränä oli suunnitella ja tuotteistaa sosiaali-, terveys- ja kasvatustieteiden ammattilaisille työväline, joka soveltuu ratkaisu- ja voimavarakeskeiseen työskentelyyn. Työvälineen on tarkoitus toimia tukevana työkaluna terapiassa ja auttaa syventämään keskustelua asiakkaan kanssa. Työn motivaation lähteenä toimi halu auttaa ihmisiä, etenkin lapsia ja nuoria. Työ toteutettiin projekti luonteisesti yhteistyössä sosionomi ja ratkaisukeskeisen lyhytterapeutin Katja Paanasen kanssa.

Prosessi aloitettiin tutkimalla muita, jo olemassa olevia työvälineitä. Tulosten avulla saatiin selville, mitä puutteita muissa työvälineissä on, ja miten saataisiin luotua uusi, erilainen työväline. Teoriaosuudessa perehdytään mitä ratkaisukeskeinen työskentely tarkoittaa ja kerrotaan muiden työvälineiden käyttötarkoituksia. Osiossa myös syvennytään värien merkityksiin ja mielikuviin.

Tutkimusmenetelminä käytettiin keskustelua sosiaalialan ammattilaisen Paanasen kanssa, josta saatiin tietoa sosiaalialasta ja menetelmä korttien käytöstä, verkkosivuilta ja kirjallisuudesta saatua tietoa väreistä ja omaa luovuuden osaamista. Saatujen tietojen perusteella suunniteltiin ja luotiin tuote, johon yhteistyökumppani Paananen oli tyytyväinen. Opinnäytetyön jälkeen yhteistyö jatkui ja tuote tullaan julkaisemaan myyntiin keväällä 2022.

Abstract

The aim of the **functional** thesis project was to design and productize a tool for a social, health and education professional which can be used in solution and resource-centric work. The tool is intended to work as a supportive tool in therapy and help deepen the conversation with the client. Motivational source for the work was the desire to help people, especially children and young teenagers. The work was carried out in a collaborative nature with sociologist and solution-oriented short-term therapist Katja Paananen.

The process began with by benchmarking of other existing tools. The results were used to identify shortcomings of other tools in the market and how to create a new, different kind of tool. The theory section introduces what solution-oriented work means and explains the uses of other similar tools in social work. The section also delves into the meanings of colors and imagery.

Methods of research used were a discussion with the social worker Paananen, which provided information on the social sector and the use of method cards, website and literature provided information on colors. The product was designed and created by the gained information and the collaboration partner was satisfied with it. After the thesis, the collaboration continued, and the product will be released for sale in the spring 2022.

Sisältö

1	Johdanto		
	1.1 Aihe & tausta	1	
	1.2 Prosessi	2	
2	Tietoperusta & Tutkimus		
	2.1 Ratkaisukeskeinen työskentely sosiaalialalla	4	
	2.2 Menetelmäkortit ja niiden käyttö	5	
	2.3 Pohdinta	8	
	2.4 Värit	9	
3	Korttien tiedot		
	3.1 Työntekijän & Asiakkaan kortti	14	
	3.2 Tekniset tiedot	15	
	3.3 Kuvitustyyli	16	
4	Kortit		
	4.1 Vahvuuteni	18	
	4.2 Arvoni	22	
	4.3 Haaveeni ja Unelmani	26	
	4.4 Pidän itsestäni huolta	30	
	4.5 Kiitollisuuteni	34	
5	Käyttäjä testaus		
	5.1 Kortit	39	
	5.2 Storyboard	40	
	5.3 Asiakaspalaute	42	
6	Tuotteistaminen		
	6.1 Pakkaus	46	
	6.2 Käyttöohjeet & Taustatarina	50	
	6.3 Jatko	51	
7	Lopuksi		
	7.1 Yhteenveto	53	
	7.2 Arviointi	54	
	Lähteet		

A Johdanto



1.1 Aihe & Tausta

Toiminnallisia kortteja on monenlaisia, niin aiheiltaan, sisällöltään kuin kuvituksiltaan. Kortit ovat tärkeä menetelmä, jota käytetään paljon sosiaali-, terveys- ja kasvatustieteiden ammattilaisten työssä. Useat toiminnalliset kortit ovat luotu auttamaan syventämään keskusteluja asiakkaan kanssa.

Halusin opinnäytetyöni liittyvän jollain tapaa ihmisten ja etenkin nuorten auttamiseen. Tein opinnäytetyön aloitushetkellä työkseni abstraktin maalaamisen ohjaamista, erään toisen taitelijan yrityksessä. Siellä töissä ollessani, aloimme keskustelemaan erään asiakkaan kanssa kuvitustaidoistani. Hän otti ensimmäistä kertaa puheeksi, olenko miettinyt tunnekorttien kuvittamista. Kuukausi myöhemmin, otin asian puheeksi erään tuntemani sosiaalialan ammattilaisen kanssa ja siitä ideointi lähti, ja hänestä tuli toimeksiantajani ja yhteistyökumppanini opinnäytetyöhöni.

Toimeksiantajani Katja Paananen teki itse sillä hetkellä kehittämistyötään aiheena ratkaisukeskeinen työskentely nuorten itsetunnon ja minäpystyyden parantamiseksi. Keskustelun jälkeen päätimme, että luomme yhdessä työvälineen, jota hän voisi hyödyntää työssään nuorten parissa. Rajasimme työvälineen viiteen eri aiheeseen korttiin, mihin toimeksiantajani luo sosiaalialan ammattiosaamisellaan sisällön ja minä korttien kuvitukset. Tavoitteenamme oli luoda hyödyllinen työväline, joka soveltuu etenkin nuorten kanssa työskentelyyn, mutta soveltuu myös muunkin ikäiselle, kuten aikuisille. Rajallisen ajan vuoksi myös päätimme, että toteutamme tuotteen lopullisen hiomisen myynti kelpoiseksi, myöhemmin keväällä 2022.

Tutkimuskysymyksinä perehdyin värien mielikuvien merkityksiin ja siihen, miten näitä mielikuvia hyödynnetään, sekä miten jo olemassa olevia toiminnallisia kortteja käytetään ja miten tätä tietoa voisin hyödyntää omassa opinnäytetyössäni. Tutkimusmenetelmäni perustuivat kirjasta ja verkosta löytyvään tietoon väreistä, muiden toiminnallisten korttien testaamiseen itse ja keskusteluihin Paanasen kanssa.





1.2 Prosessi

Prosessi lähti käyntiin ensimmäisestä palaverista toimeksiantajan kanssa. Keskusteluissa tuli esiin, mikä olisi tarve ja hyvin nopeasti keskusteluissa ideoitiin myös, että mikä olisi ratkaisu. Toimeksiantajalla oli selkeä visio ja pyyntö. Menetelmäkortteja on paljon, joidenka tarkoitus on sama, mutta kuvituksia on monenlaisia. Jo olemassa olevia menetelmäkortteja yhdistää etenkin yksi asia, kortit ovat vain työntekijällä. Kortteja näytetään ja esitetään eri tavoin asiakkaalle ja terapian jälkeen kortit pysyvät työntekijällä.

Idea tuotteeksi

Päätimme luoda tuotteen, joka lisäisi vuorovaikutusta työntekijän ja asiakkaan välillä. Sekä kortit lisäisi terapiahetken lisää toiminnallisuutta ja asiakas saisi osallistua prosessiin enemmän. Usein terapiassa käytetään valkotaulua. Työntekijä kirjoittaa käytyjä asioita valkotaululle ja usein terapiahetken päättyessä, asiakas haluaa ottaa taulusta kuvan itselleen muistoksi.

Ominaisuudet

Tärkeimmät vaatimukset olivat siis se, että asiakas saa itse osallistua kortin täyttämiseen, sekä että kortti jäisi asiakkaalle itselleen. Näin ollen hän pääsee itse kirjoittamaan asioita muistiin, sekä hän voi palata terapiassa käytyihin asioihin myös myöhemmin.

R

Tietoperusta





2.1 Ratkaisukeskeinen työskentely sosiaalialalla

Ratkaisukeskeisessä työskentelyssä autetaan nuorta itse löytämään omat ratkaisunsa ja tähdätään myönteiseen muutokseen. Ratkaisukeskeinen työskentely kohdistuu nykyhetkeen ja tulevaisuuteen ja etenkin siihen, millaisia toiveita nuorella itsellään on tulevaisuudelleen. Työskentelyssä käydään läpi, millaisia taitoja ja vahvuuksia hänellä on käytettävissä ja rakennetaan muutoksia sen varaan, mitkä asiat ovat hyvin ja toimivat hänen elämässään jo nyt. Asiakasta ohjataan kohti toivottua tilaa ja pois ongelmista työntekijän esittämällä kysymyksillä. (Ratner&Yusuf 2015, 7—10 , viitattu lähteessä Paananen 2021)

Ratkaisukeskeisessä työskentelyssä yhteistyösuhteen luominen nähdään tärkeänä ja siihen panostetaan heti ensimmäisissä tapaamisissa. Yhteistyösuhde alkaa kiinnostuksesta asiakasta kohtaan, avoimuudesta, kuuntelusta, kysymyksistä ja kunnioituksesta. Yhteistyön luominen on etenkin nuorien kohdalla tärkeää. Nuoret ovat tulleet työntekijän luokse mahdollisesti vasten tahtoaan ja toisen ammattilaisen lähettämänä. (Murphy 2015, 84, viitattu lähteessä Paananen 2021)



2.2 Menetelmäkortit & niiden käyttö

Menetelmäkorteilla on eri käyttötarkoituksia ja siksi onkin hyvä, että niitä löytyy eri kuvituksilla ja sisällöillä. Korttien tärkein käyttötarkoitus on se, että niitä käytetään keskustelun tukena, sekä terapiahetken ohessa. Kortit eivät ole koskaan terapian päätyökalu. (Paananen 2021.) Toiminnalliset kortit ovat yksi menetelmästä, jota työntekijä voi soveltaa ja ottaa käyttöön, huomioiden millaiselle asiakkaalle ja mihin tilanteeseen menetelmää ollaan valitsemassa. Menetelmän käyttö ei saa olla itseisarvo, vaan ensisijaista on asiakkaan kanssa työskentelyn tavoite, kuinka auttaa asiakasta parhaiten hänen tilanteessaan. (Vilén ym. 2014, 208.)

Korttien sisältö määrittelee pitkälti sen, miten kortteja käytetään. Projektin alussa halusin perehtyä enemmän menetelmäkortteihin ja niiden käyttötarkoitukseen. Päätimme toteuttaa kortteihin tutustumisen testaamalla osaa niistä itse. Teimme yhdessä osan menetelmäkorttien harjoituksista ja osasta Paananen kertoi, miten ne toimivat.



Kuva 7. (Rui 2022)



Kuva 8. (Rui 2022)



Kuva 9. (Rui 2022)



Kuva 10. (Rui 2022)

Yksi menetelmäkortti harjoituksista tehtiin **Pesäpuu Ry:n Arvot meissä-** korteilla.

Harjoituksessa ensimmäiseksi työntekijä levittää kortit pöydälle (kuva 1). Jokaisessa kortissa lukee yksi arvo (kuva 2). Korttien joukosta asiakkaan on tarkoitus etsiä 3-5 itselleen tärkeää arvoa (kuva 3). Kun kortit ovat valittu, kerätään muut kortit pois ja levitetään pöydälle valitut arvokortit (kuva 4).

Tämän jälkeen jokainen kortti käydään läpi yhdessä työntekijän kanssa. Työntekijä esittää kysymyksiään kortista, kuten mitä kortin "Vapaa" sana tarkoittaa asiakkaalle, miten vapaus näkyy tämän elämässä, ynnä muita kysymyksiä kortin arvoon liittyen.

Paanasen mukaan Pesäpuu Ry:n arvokorttien käytön voisi yhdistää luomaamme Voima Minussa korttien Arvot -kortin harjoitteiden kanssa.



Kuva 11. (Rui 2022)

1

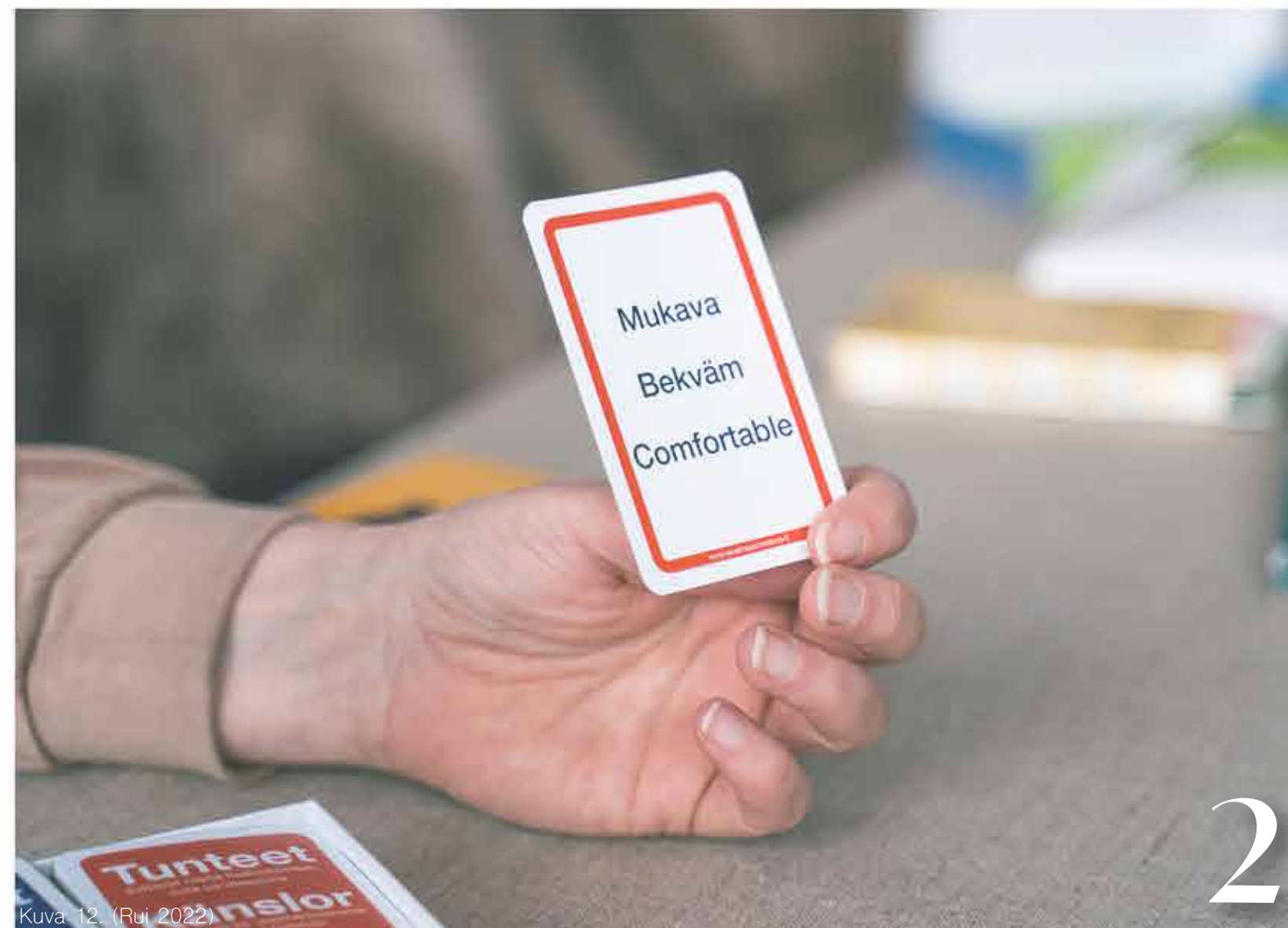

Kuva 12. (Rui 2022)

2

Tunne- & Tarvekortit ovat työväline tunteiden ja tarpeiden ilmaisuun. Kortit toimivat apuna tunnistamaan asiakkaan omia tarpeita ja kehittämään tämän tunteita. Kortit soveltuvat paremmin aikuisille, sillä ne eivät sisällä kuvituksia (Kuvat 1 & 2)

Hidasta elämää Rauhoittumiskortit sisältävät erilaisia rauhoittumisharjoituksia. Kortit toimivat apuna työntekijälle, joka voi valita korttien joukosta juuri omalle asiakkaalleen sopivia harjoitteita. Korttien värillä ilmaistaan, onko kyseessä kehon, mielen, lempeyden vai liikkeen rauhoittava harjoitus (kuva 3).



Kuva 13. (Rui 2022)

3



Kuva 14. (Rui 2022)

4

Green Care menetelmäkortit sisältävät luontoon liittyvää toimintaa, jota voidaan toteuttaa niin ulkona kun sisälläkin. Kortit toimivat apuna työntekijälle toteuttamaan erilaisia harjoitteita, ja parantamaan asiakkaansa elämänlaatua (kuva 4).



2.4 Pohdinta

Opinnäytetyö projektin alussa pohdittiin tämän hetken nousevia trendejä nuorten keskuudessa. Moni idea ei täyttänyt tuotteelle haluttuja ominaisuuksia, mutta vahvistivat ajatusta siitä, millaista tuotetta lähdetäisiin kehittelemään.

Yksi pohdittavana ollut idea oli **kasattava kirja**, johon lisättäisiin sivuja sitä mukaan, kun niitä täytetään. Sivut olisi toteutettu niin, että ne olisivat hyvinkin yksilöitävissä. Mutta suureksi ongelmakohdaksi muodostui se, että tuote olisi koostunut liian suuresta materiaalin määrästä, ja sellaisen säilytykseen ja kuljettamiseen ei olisi ollut mahdollisuutta.

Tarrat ovat olleet jo pitkään etenkin nuorten keskuudessa iso hitti, ja siksi pohdimmekin, että mitä jos tuote koostuisi isosta määrästä tarroja. Tämän idean olisi voinut yhdistää kasattavan kirjan kanssa, joka olisi mahdollistanut yksilöllisyyden. Tässä ideassa budjetti tulisi vastaan, sillä toimeksianto suoritetaan hyvin matalalla budjettikynnyksellä ja vastasen toimivuuden todistamisen jälkeen pohdimme markkinoille lähtemistä. Säilytys ja tuotteen kuljettaminen tulisi tässäkin ideassa haasteelliseksi.

Puhelimeen ladattava tai netissä oleva **applikaatio** oli myös pohdittavana, mutta budjetti ja työn aikataulu tuli vastaan. Kyseiset ideat olisivat vaatineet huomattavasti enemmän resursseja ja aikaa, sekä toteutuksen jälkeen paljon ylläpidettäviä resursseja. Toimeksiantajalla oli myös selkeä visio siitä, että työväline olisi fyysinen tuote.



2.5 Värät

Värien tutkiminen oli opinnäytetyön aloituksessa tärkeää. Värät symboloivat hyvinkin erilaisia asioita eri uskonnoissa, ympäri maailmaa ja jopa eri puolilla Suomea. Oli tärkeä tuoda nämä huomiot ilmi, mutta rajaus oli tärkeä tehdä. Toimeksiantajalla oli toiveena sukupuolineutraalius värien valinnassa. Kortit tulevat käyttöön vain Suomessa, joten värien valinta on tehty pitkälti sen perusteella, mitä väreistä ajatellaan ja miten ne koetaan länsimaissa.

Värät vaikuttavat katselijansa mielialaan, tuntemuksiin sekä viihtyvyyteen monilla eri tavoilla. Se, miten kunkin värin jokainen kokee, voi vaihdella iän, sukupuolen, psyykkisen kehitysvaiheen tai syntyperän mukaan. Väreistä johtuvat reaktiot kuitenkin ovat kaikilla lähestulkoon samat. (Rihloma 1997, 106.) Osa tuntemuksista koetaan tiedostamattomasti. Monia värejä käytetään tarkoituksella ohjaamaan katselijan tunnetilaa ja mielikuvia. Värejä voidaan käyttää muun muassa tunnusväreinä, mielialan tulkkeina, kauneutta luovina ja persoonallisuuden ilmaisijoina (Rihloma 1997, 106).

Punainen

Punainen on voimakas väri, joka herättää kussakin katselijassa eri tunnetiloja. Siksi kyseisestä väristä puhutaan usein nimityksellä ”ristiriitojen väri”. Punaista väriä on käytetty jo kautta aikojen luolamaalauksissa. Jo Neoliittiseen aikaan metsästäjät uskoivat värin olevan kaikista tärkein, ja värillä uskottiin olevan elämän voimaa (Päivi Hintsanen 2000-).

Punaisen värin on myös testattu nostavan verenpainetta sekä nopeuttavan hengitystä. Väriä pidetään rakkautta ja intohimoa symboloivana värinä, mutta se voi lisätä myös aggressiivisuutta. Samalla kun väri yhdistetään nykypäivänä veren väriin ja voi viitata vaaraan, väkivaltaan ja pahimmassa tapauksessa kuolemaan, ennen aikaa se kuvasti elämänvoimaa. Kuitenkin länsimaissa lähes kaikki värianalyytikot ovat yhtä mieltä siitä, että punainen kuvastaa intohimoa, vahvuutta, rohkeutta ja päättäväisyyttä. (Päivi Hintsanen 2000-.)

Oranssi

Oranssia väriä käytetään usein, kun halutaan kuvastaa jotain todella energistä ja tehokasta. Väri on saanut nimensä appelsiinilta ja siksi monessa kielissä oranssi ja appelsiini tarkoittavat samaa asiaa. Väri on voimakas ja sitä käytetään usein tehosteväriinä muiden värien kanssa. Oranssilla värillä on hyvin paljon eri tarkoituksia ja merkityksiä eri uskonnoissa ja maissa. Mutta harvoin mikään värin merkityksistä on negatiivinen. Värin historialliset merkitykset ovat usein voimaa, intohimoa ja energiaa kuvastavia ja siksi kyseistä väriä käytetään usein urheilujoukkueiden vaatteissa ja tunnuksissa. (Päivi Hintsanen 2000-.) Oranssi väri toimii hyvin lisävärinä tuomassa lämpöä, mutta sitä ei kannata käyttää laajana ja hallitsevana värinä, sillä se saatetaan kokea painostavana ja ahdistavan hyökkäävänä (Rihlama 1997, 108-109).

Keltainen

Keltainen on ilon väri. Suurimmalle osalle ihmisistä väri tuo ensimmäisenä mieleen iloiset ja lämpimät asiat. Värillä on hyvinkin samanlaiset fysiologiset vaikutukset katselijaan, kun punaisella värillä, mutta lievemmät. Keltaisella värillä on todettu olevan masenustiloja torjuva vaikutus (Rihlama 1997, 108). Ihmissilmä kiinnittää usein ensimmäisenä huomionsa keltaiseen väriin, siksi sitä on usein käytetty varoitukseen värinä. Väri yhdistettynä toisten värien kanssa, voi viestiä vaarasta. Keltainen väri onkin usein käytetty liikenteessä mustan tai punaisen kanssa yhdistettynä, viestimässä vaarasta.

Painotuotteissa, keltaista väriä saatetaan käyttää kultaisen värin korvikkeena, sillä väri symbolisoi myös kultaista väriä. Keltaisen värin kanssa saan kuitenkin olla hyvin varovainen, sillä pieninkin epäpuhtaus värissä, saattaa tehdä siitä likaisen. (Päivi Hintsanen 2000-.)



Vihreä

Vihreä väri on ihmissilmille rauhoittavaa katseltavaa. Tästä syystä moni varmasti kokeekin vihreän luonnon rauhoittavana. Vihreä väri yhdistetään yleisimmin luontoon, ekologisuuteen ja kasvuun. Myöskin vihreän tietyt sävyt voidaan kokea parantavina ja vaaleansinisen värin tavoin, sitä käytetään myös hoitohenkilökunnan vaatetuksissa ja muualla sairaalaympäristössä. (Päivi Hintsanen 2000–.) Myöskin etenkin Suomessa apteekit ja niiden logot tunnustetaan vihreästä väristään. Vaalean vihreä luo rauhallista sydämellisyyttä ja tumman vihreä luo turvallista varmuutta (Rihloma 1997, 109).

Kuten punaisella värillä, myöskin vihreällä on myös negatiiviset vaikutuksensa. Tietyt sävyt etenkin kirkkaat sävyt voidaan kokea hyvinkin hyökkäävinä ja negatiivisina (Päivi Hintsanen 2000–).

Monissa lasten elokuvissa vihreällä värillä kuvastetaan elokuvan pahista tai esimerkiksi myrkyä. Princessa Ruususessa Pahattaren voimien väri on vihreä ja Lumikissa ilkeä äitipuoli upottaa omenan vihreään myrkkyyneen. Vihreää väriä symbolisoidaan myös usein kateuden värinä sanonnalla ”kateudesta vihreä”.

Sininen

Monien lähteiden mukaan, sinistä pidetään rauhallisuuden ja lempeyden värinä. Sinisen eri sävyillä on moniakin eri merkityksiä mutta kirkkaimmatkin sävyt voivat vaikuttaa hillityiltä. Länsimaissa sininen väri mielletään punaisen vastakohtana, ja siksi usein ne asetetaan kuvaamaan vastakohtia. (Päivi Hintsanen 2000–.) Yleisin ja tunnetuin asia missä värit asetetaan vastakkain, on varmasti kylmän ja kuumien kuvaaminen.

Sininen väri usein liitetään erinäisiin virallisiin asioihin. Usein tummat sinisen sävyt koetaan luotettavina ja vahvoina väreinä, ja tästä syystä väriä käytetään usein uniformuissa, kuten poliisin virka-asuissa. Vaalean sininen väri on viileämpi, rauhoittava ja yhdistetään usein parantamiseen. (Päivi Hintsanen 2000–.) Vaaleansinisen värin näkeekin usein hoitohenkilökunnan työasuissa ja muutoinkin sairaala ympäristössä.

Violetti

Violetti väri on etenkin Suomessa vielä hyvin vieras. Vaikkakin kyseistä väriä saadaan helposti sekoittamalla kahta pääväriä, sinistä ja punaista. Violetti väri on myös ennen aikaa ollut harvinainen ja siksi hyvin arvokas. Siksi sitä käytettiin vain kuninkaallisten ja ylemmistön vaatteissa. Väri koetaan myös hyvin mystisenä ja maagisena. (Päivi Hintsanen 2000–.) Usein noidilla ja velhoilla kuvataan olevan violetin väriä vaatteissaan. Tummaan violettiin yhdistetään usein mystillisuus, surumielisyys ja juhlallisuus, kun taas vaaleampi violetti usein yhdistetään huumaan, tuoksuun ja lumoavuuteen (Rihloma 1997, 109). Tänä päivänä violetista vaalennettu sävy laventeli on kovinkin suosittu, etenkin vaatteissa.



Ruskea

Ruskea väri koetaan kovin yksinkertaisena, vaatimat-
tomana, eikä siihen usein kiinnitetä edes kovinkaan
paljoa huomiota. Se on väreistä luonnollisin ja on
aina ollut saatavilla. Siksi sillä ei ole niin rikas his-
toria, mitä muilla väreillä on. Lapsena, kun värejä se-
koitetaan ja tulee vahingossa ruskeaa, lapsi saat-
taa mieltää asian negatiivisena asiana. Sillä ruskeaa
pidetään usein likaisena värinä ja yhdistetään usein
jätöksen väriin. (Päivi Hintsanen 2000–.) Ruskea ja
etenkin vaaleampi rusehtava väri, beige onkin usein
enemmän aikuiseen makuun. Beigeä sävyä käytetään
paljon sisustuksessa ja aikuisten vaatteissa. Historias-
sa eri ruskean sävyt miellettiin rahvaiksi ja köyhiksi,
sillä kankaita ei ollut varaa värjätä. Nykypäivänä mo-
net arvokkaat ja kalliit merkit käyttävät tuotteissaan eri
ruskean sävyjä, kuten Louis Vuitton, Balmuir ja Gucci.

Musta

Musta väri kuvastaa niin synkkyyttä ja surua, kuin
myös eleganttisuutta ja juhlallisuutta. Musta tuottaa
usein keskustelua siitä, että onko kyseinen väri edes
väri. Musta väri kuvastaa niin pimeyttä, tietämättö-
myyttä ja sitä usein pelätään. Musta väri lisää myös
vahvuutta ja vakavuutta. Siksi usein mustaan pukuun
pukeutunut henkilö otetaan enemmän vakavissaan.
(Päivi Hintsanen 2000–.)
Musta toimii hyvin yhdessä kaikkien värien kanssa.
Se usein luo syvyyttä ja toimii rajaavana värinä. Mus-
ta väri saa värilliset sävyt vierellään loistamaan kirk-
kaampana, joten näin värillä on myös ympäristöön
elehdyttävä vaikutus (Rihlana 1997, 110). Painotuot-
teissa, musta väri on helposti luettavaa ja virallista.

Valkoinen

Valkoinen väri mielletään puhtauden ja hyvyyden
värinä. Sen historialliset ja uskonnolliset tarkoitukset
vaikuttavat vielä nykypäivänäkin ihmisten mielikuvaan
väristä. Mustan tavoin, joissakin tapauksissa valkoista
ei mielletä edes väriksi. Se symbolisoi värinä myös
tyhjyyttä. (Päivi Hintsanen 2000–.)
Länsimaissa valkoinen yhdistetään usein neitsyyteen
ja siksi häissä morsiamella on usein valkoinen juhla-
puku, symbolisoimassa puhtautta ja viattomuutta. Kun
taas joissakin Itä-Aasian maissa, valkoinen on surun
väri ja sitä käytetään esimerkiksi hautajaisissa. (Päivi
Hintsanen 2000–.)
Suunnittelu ja taiteen maailmassa, valkoinen väri miel-
letään usein minimalistiseksi, yksinkertaiseksi ja mo-
derniksi. Taiteessa usein valkoista väriä lisätään, kun
halutaan teokseen lisää raikkautta ja valoa. Rihlaman
mukaan valkoinen väri kirkastaa muita värejä läsnä-
olollaan (1997, 110). Brändäys ja yritysmaailmassa,
tuotteissa, joissa käytetään vain valkoista väriä poh-
jana, ja lisä väreinä esimerkiksi mustaa, kultaista tai
hopeaa mielletään kalliiksi ja luksus tuotteiksi (Lun-
dberg, 2020).



3

Korttien tiedot

Tarkoituksena on, että arvoja käydään läpi monesta näkökulmasta ja sen jälkeen kirjataan korttiin viisi valittua arvoa.

Pohditaan arvoja tässä hetkessä. Nämä ovat myös muuttuvia, joten kirjataan korttiin päivämäärä, milloin nämä arvot ovat olleet mielessä ja pinnalla.



Kerro 5–10 sinulle tärkeää asiaa (esimerkkejä; terveys, perhe, liikunta, työ, usko, tanssi, puoliso, lapset, ystävät, vanhemmat, sisarukset, hyvä ruoka, musiikki, lukeminen, lemmikki, koti, luonto, itsensä kehittäminen, hyväntekeväisyys, kauneus/visuaalisuus...)

Valitse "arvot minussa" -korteista (pesäpuu) tai "Arvokortit apuna" -korteista (Myönteisen muutoksen työkirja) viisi sinulle tärkeää arvoa/tärkeää asiaa.

Mitä konkreettista
Mistä
Kerro mitä

Mitä otat
Olisiko ollut vielä

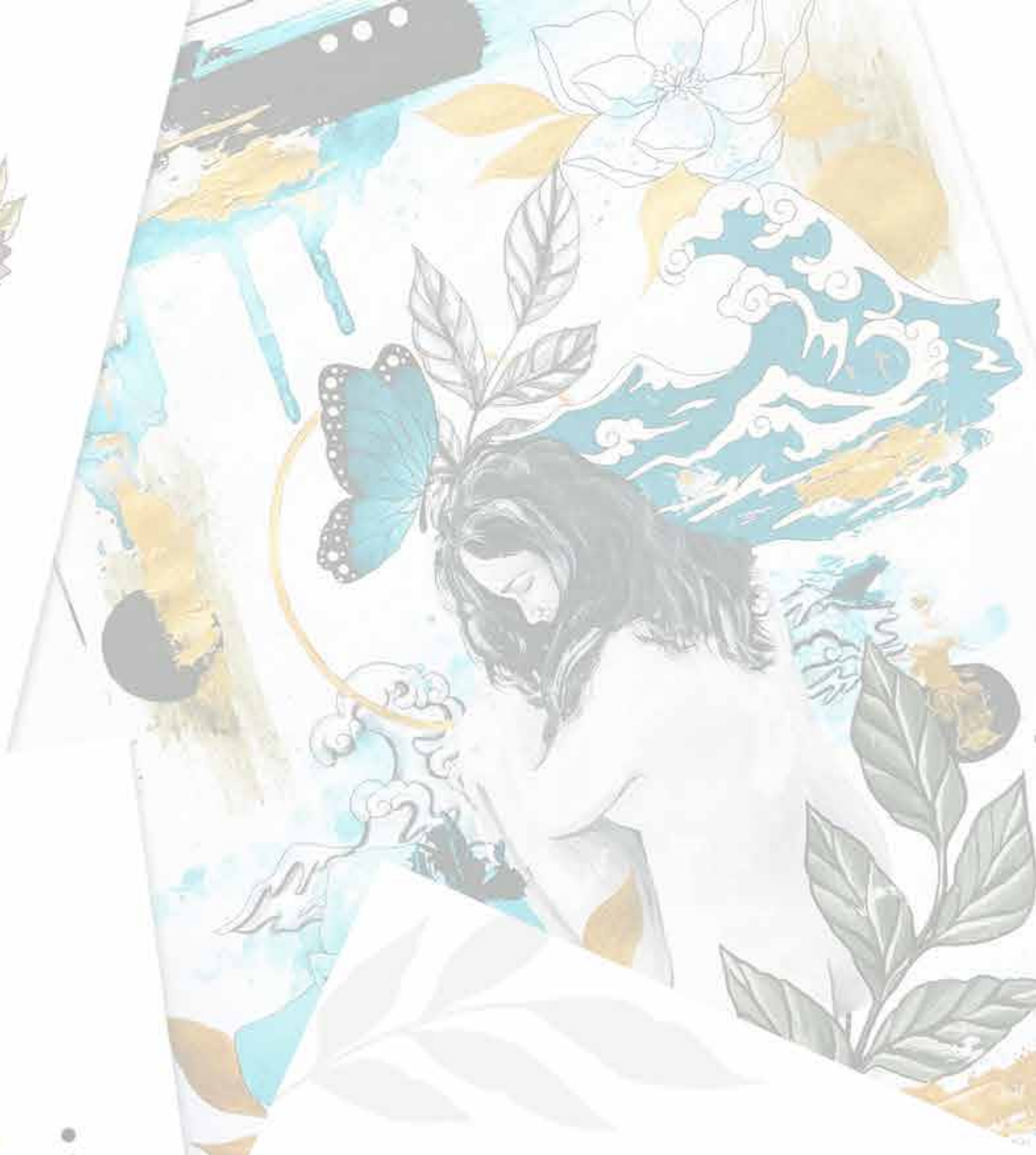
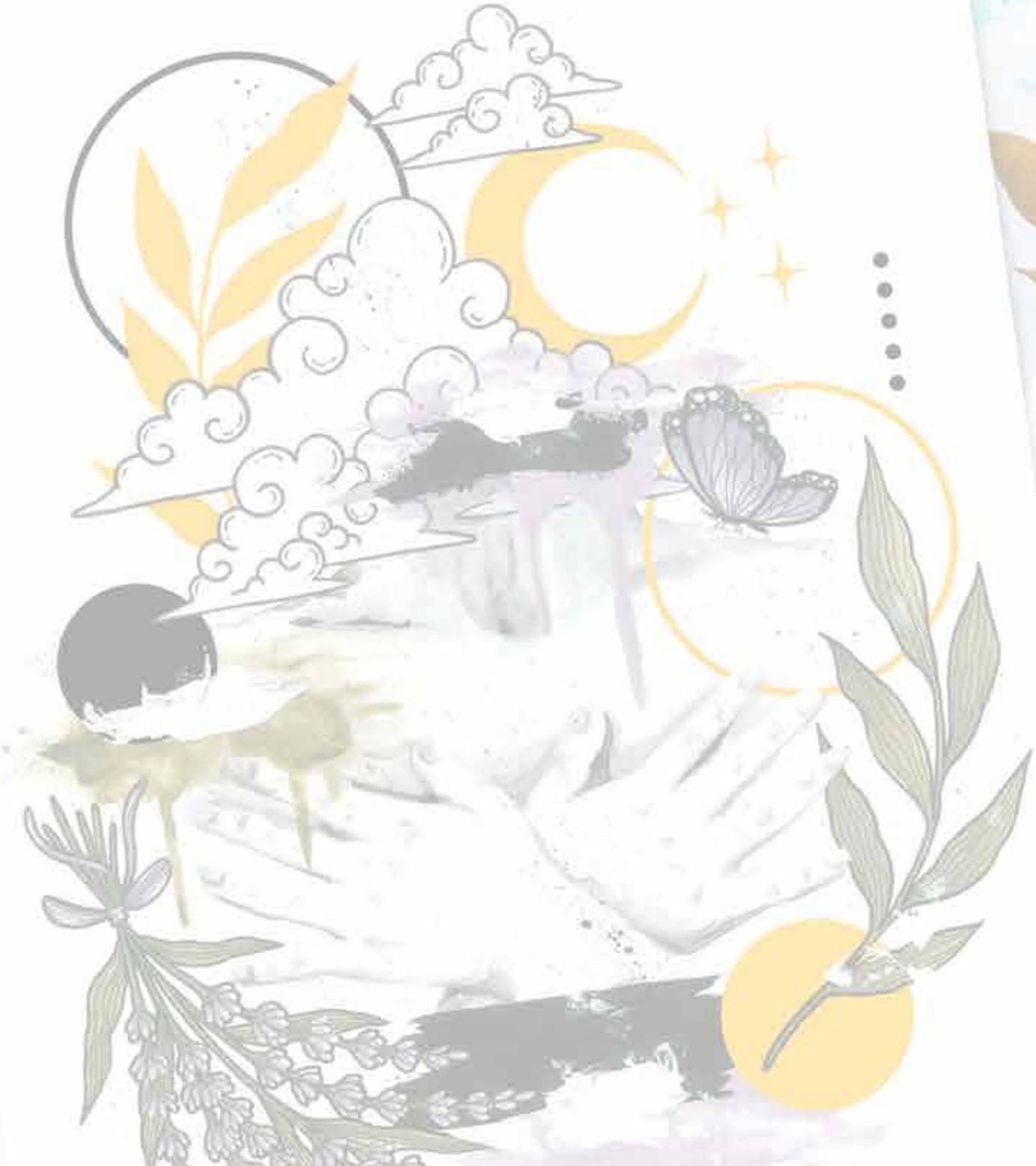

3.1 Työntekijän & asiakkaan kortti

Jokaisen aiheen kortteja tulee kaksi kappaletta, työntekijän sekä asiakkaan. Molempiin kortteihin tulee sama kuvaus, mutta taustapuoli on erilainen ja ne ovat eri kokoiset.

Työntekijällä on kortti, mikä sisältää apukysymyksiä, mitkä tukevat hänen työskentelyään nuoren kanssa. Kortin kysymyksistä työntekijä voi valita, mitä aiheita haluaa käsitellä juuri tämän nuoren kanssa. Työntekijä voi valita valmiista kysymyksistä yhden tai useampia laajentaessaan näkökulmaansa ja pohtiessaan aihealuetta yhdessä asiakkaan kanssa (Paananen 2021).

Asiakas saa kortin, joka on kokonaan tyhjä toiselta puolelta. Kortin tyhjälle puolelle on tarkoitus kirjata tapaamisessa läpikäytyistä asioista viisi itselleen tärkeintä oivallusta. Halutessaan asiakas voi itse personoida kirjoittamansa puolen mieluisakseen esimerkiksi piirtämällä tai lisäämällä tarroja.

Tapaamisen jälkeen kortti jää asiakkaalle, ja toimii näin muistutuksena läpikäytyistä itselleen tärkeistä asioista. Kaikkia viittä eri aiheista korttia ei ole tarkoitettu läpikäytäväksi ja täytettäväksi yhdellä kerralla, vaan tarkoitus olisi paneutua aiheisiin yksi kerrallaan ja näin työskentelyyn saadaan prosessin omaisuutta (Paananen 2021).



VAHVUUTENI-KORTIN KYSYMYKSET

Tarkoituksena on, että vahvuuksia käydään läpi monesta näkökulmasta ja sen jälkeen kirjataan korttiin viisi valittua vahvuutta.

Pohditaan vahvuuksiasi tässä hetkessä. Vahvuudet ovat myös muuttuvia, joten kirjataan korttiin päivämäärä, milloin nämä vahvuudet ovat olleet mielessä ja pinnalla.



Erilaisia kysymystyyppejä esitettäväksi asiakkaalle

- Mitkä ovat ydinvahvuuksiasi?
- Missä asioissa olet hyvä?
- Millainen olet pohjimmiltasi ja mitä vahvuuksia sinulla on?
- Mieti sinulle tärkeitä ihmisiä ja pohdi mitä he sanoisivat sinusta? Mistä he pitävät juuri sinussa? Mikä saa heidät uskomaan, että onnistut asioissa?

Voit hyödyntää erilaisia vahvuuskortteja esimerkkeinä vahvuuksista.

Lisätehtäviä:

Missä tilanteissa olet käyttänyt näitä vahvuuksia? Mitä näistä vahvuuksista voit hyödyntää, jotta pääset tavoitteisiisi ja päämääriisi?

Palautekysymyksiä:

Mitä otat tästä keskustelusta ja pohdinnasta mukaasi? Mitä hyötyä tästä keskustelusta oli? Olisiko ollut vielä jotain mistä olisit halunnut teemaan liittyen jutella?

3.2 Tekniset tiedot

Työntekijän kortit ovat kooltaan 148 x 210 millimetriä ja asiakkaalle tulevat kortit ovat normaalin postikortin kokoisia, 105 x 148 millimetriä. Toimeksiantajan toiveena oli, että asiakkaan saama kortti olisi normaalin postikortin kokoinen, mikäli kortin kuvitus näyttäisi vielä hyvältä.

Työntekijän kortin tarvitsi olla isompi, että kysymykset ja muu teksti mahtuvat taustapuolelle, niin että tekstin koko on vielä helposti luettavissa. Työntekijän kortin kokoa pohditiessa mietimme jo tulevaa pakkausta. Mahdollisen pakkaus suunnitelman perusteella päädyimme tekemään kortista kaksinkertaisen kokoisen asiakkaan korttiin nähden. Tämä koko mahdollistaisi sen, että asiakkaiden kortteja mahtuisi työntekijän korttien alle kaksi pinoa vierekkäin. Näin pakkauksesta pystyisi suunnittelemaan tiiviin kuution mallisen. Paketin tiivis ominaisuus lisäisi korttien kestävyyttä kuljetuksessa ja paketin kuutiomainen malli lisäisi pakkauksen kestävyyttä säilytyksessä.

Materiaali

Korttien testikappaleet painettiin Scandia 300 grammaa painavalle mattapintaiselle valkoiselle kartongille. Tämä materiaali oli korttien digipainotalo Anki Oy:n suosittelu. Kyseisellä materiaalilla kuvitus ja niiden värit tulevat parhaiten esiin. Materiaali ottaa hyvin vastaan myös eri kynien musteet ja sille on helppo kirjoittaa.



3.3 Kuvittaminen

Kuvituksen tyylisuunta päätettiin prosessin alkuvaiheessa. Ensimmäisessä palaverissa esitin erään syksyn työni toimeksiantajalleni, josta hän piti. Kuvitustyyli oli uniikki, mitä hän ei ollut nähnyt aiemmin käytettävän menetelmäkorteissa. Lisäksi kuvitus herätti mielenkiintoa, sillä siinä oli yhdistetty eri elementtejä ja taidetyylejä. *“Joka kerta kun kuvaa katsoi uudelleen, kiinnitti huomionsa johonkin mitä ei aiemmin katsonut”* (Paananen 2021).

Jokaisen kortin kuvituksen pohtiminen aloitettiin tutkimustyöllä. Oli tärkeää tutkia värien merkityksiä, ja millaisia tunteita ne saavat aikaan. Eri lähteitä käyttäen selvitettiin, millaisia kuvaelementtejä kuhunkin korttiin sopisi.

Korttien kuvitukset on luotu käyttäen käsintehtyä taidetta sekä tietokoneella tehtyä grafiikkaa. Käsintehty osuudet ovat tehty vesivärejä sekä akryylimaaleja käyttäen. Geometriset kuviot, kuten ympyrät, oli selkeämpi tehdä tietokoneen kuvanmuokkausohjelmalla Adobe Photoshopilla.

Korttien rajaus

Korttien aiheita olisi ollut valtavasti, mutta Paananen rajasi kortit viiteen aiheeseen, josta lähtisimme tuotetta tekemään. Idea on helposti jatkokehiteltävä, ja kortteja pystyy tulevaisuudessa suunnittelemaan ja tuottamaan lisää. Korttien aiheet ovat seuraavanlaiset: Vahvuuteni, Arvoni, Haaveeni ja Unelmani, Pidän huolta itsestäni ja Kiitollisuuteni.

4

Kortit





4.1 Vahvuuteni

Vahvuuteni kortin kuvituksen idea lähti muodostumaan sanonnasta “Vahva kuin Tammi”. Tammi ja voima ilmaistaan Latinaksi sanalla robur, mikä symbolisoi sekä fyysistä että moraalista voimaa (Nsdelvalle). Puilla on myös vahvat juuret, jotka auttavat sitä pysymään pystyssä, myös myrskyjenkin aikaan.

Korttiin haluttiin valita myös valikoituihin väreihin soveltuvia elementtejä. Jokaisessa Voima minussa - kortissa luonto on vahvasti kuvituksissa mukana. Alkuun pohdintana kuvituksiin oli auringonkukka, sen vahvan varren ja villin kasvun perustein. Mutta Paananen kertoi voikukista ja niiden symboliikasta sosiaalialalla. Voikukat ovat kukkia, jotka kasvavat kaikkialla ja runsain joukoin. Usein sosiaalialalla puhutaan voikukkalapsista, niiden voimasta ja kestävydestä. (Paananen 2021.) Käsien asento kuvastaa vahvuutta ja sitä, että vahvuus lähtee henkilöstä itsestään.

Vahvuuteni korttiin väreiksi valittiin keltainen, sillä se usein symbolisoi iloa ja positiivisuutta, sekä voikukka kuvituksen valinta vaikutti päätökseen. Vihreän värin valinta tuli suoraa luonnosta ja tammen lehdistä.

Kortin tarkoitus on tuoda esille nuoren vahvuudet ja voimavarat)

(Paananen 2021).



Kuva 18. (Thompson 2012)



Kuva 19. (Momentmal 2017)



Kuva 20. (Neven 2019)



Kuva 21. (Sandman8888 2018)



Kuva 22. (CTricker 2020)

Moodboard & Luonnokset



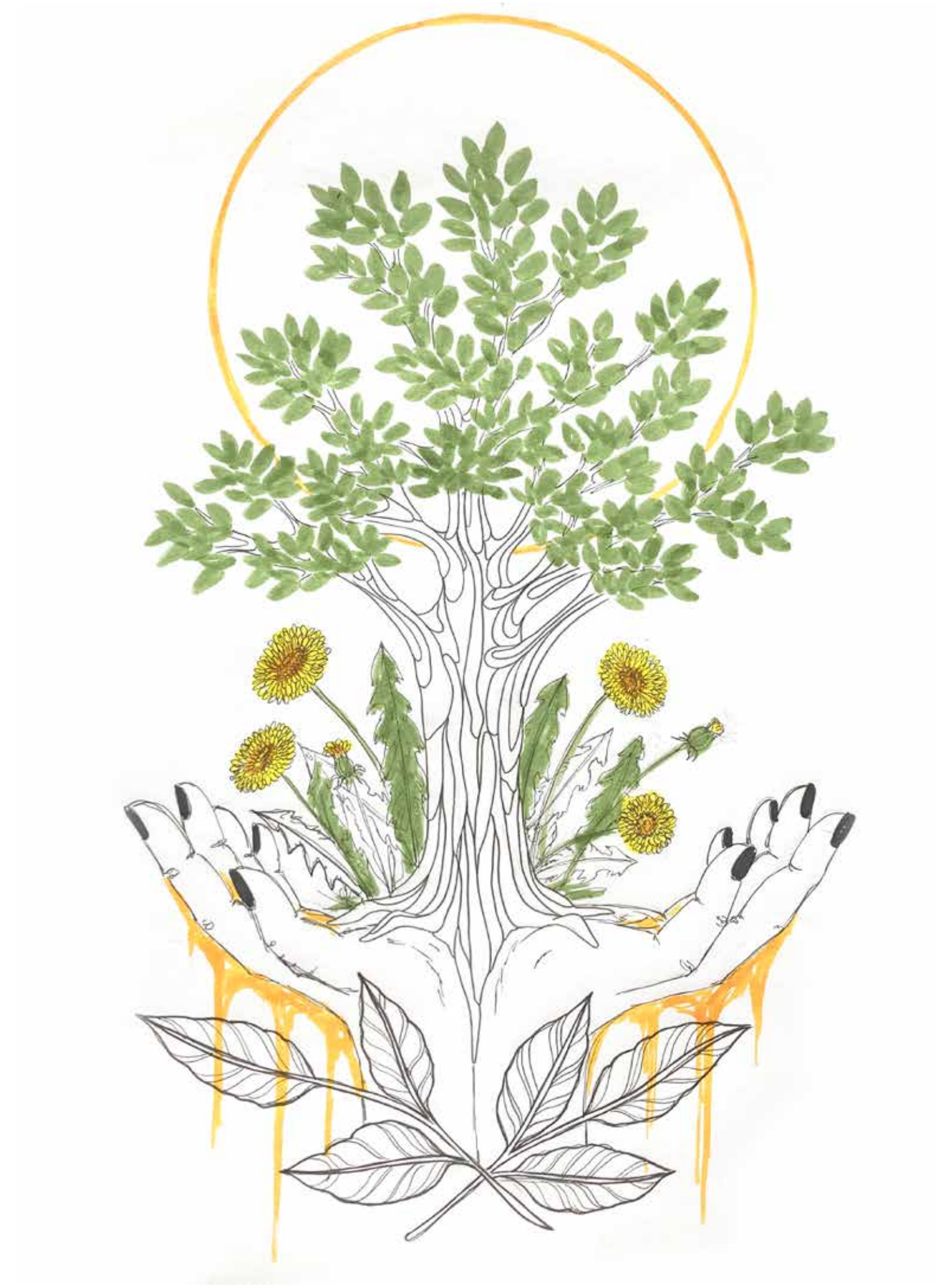
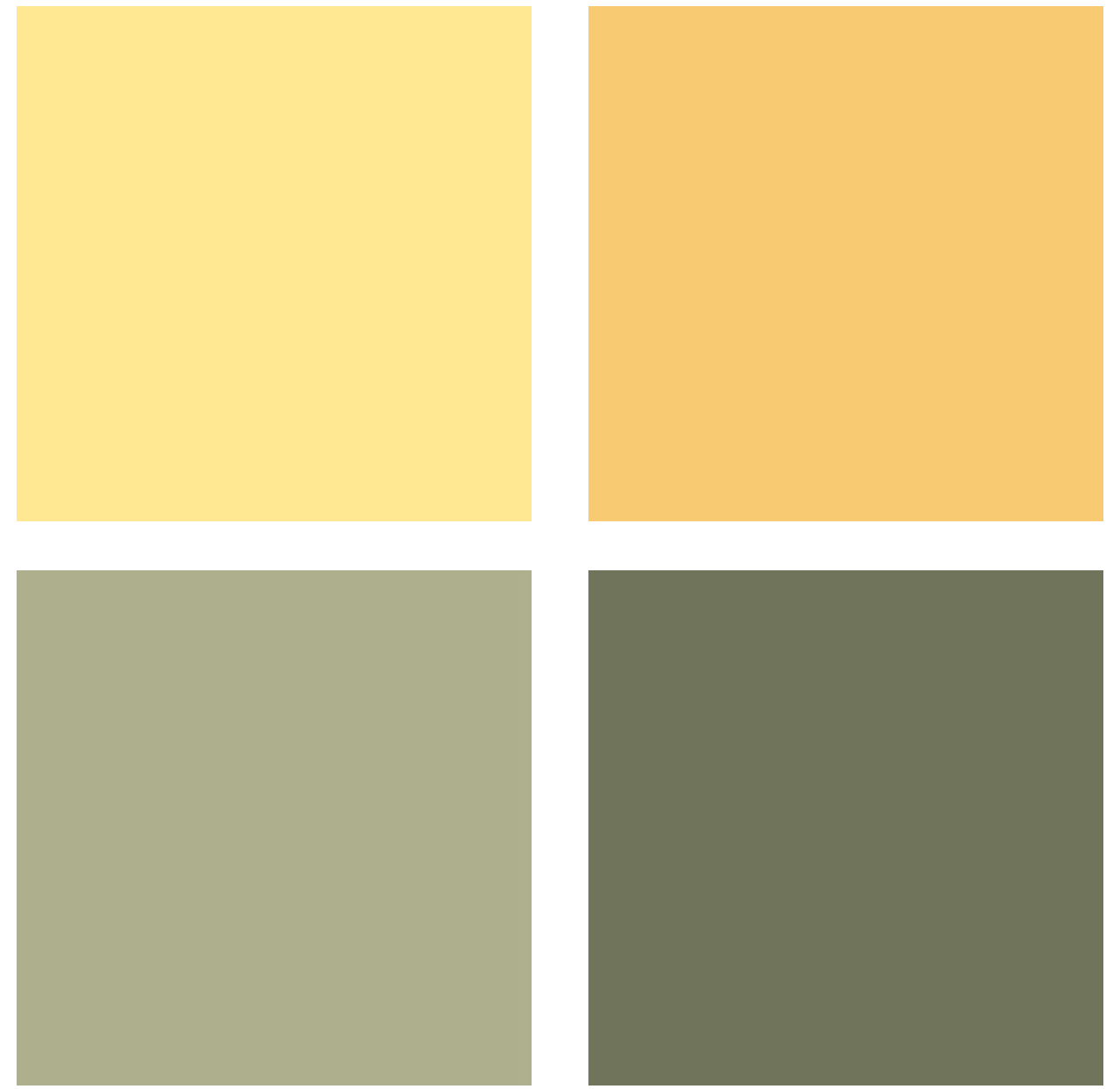
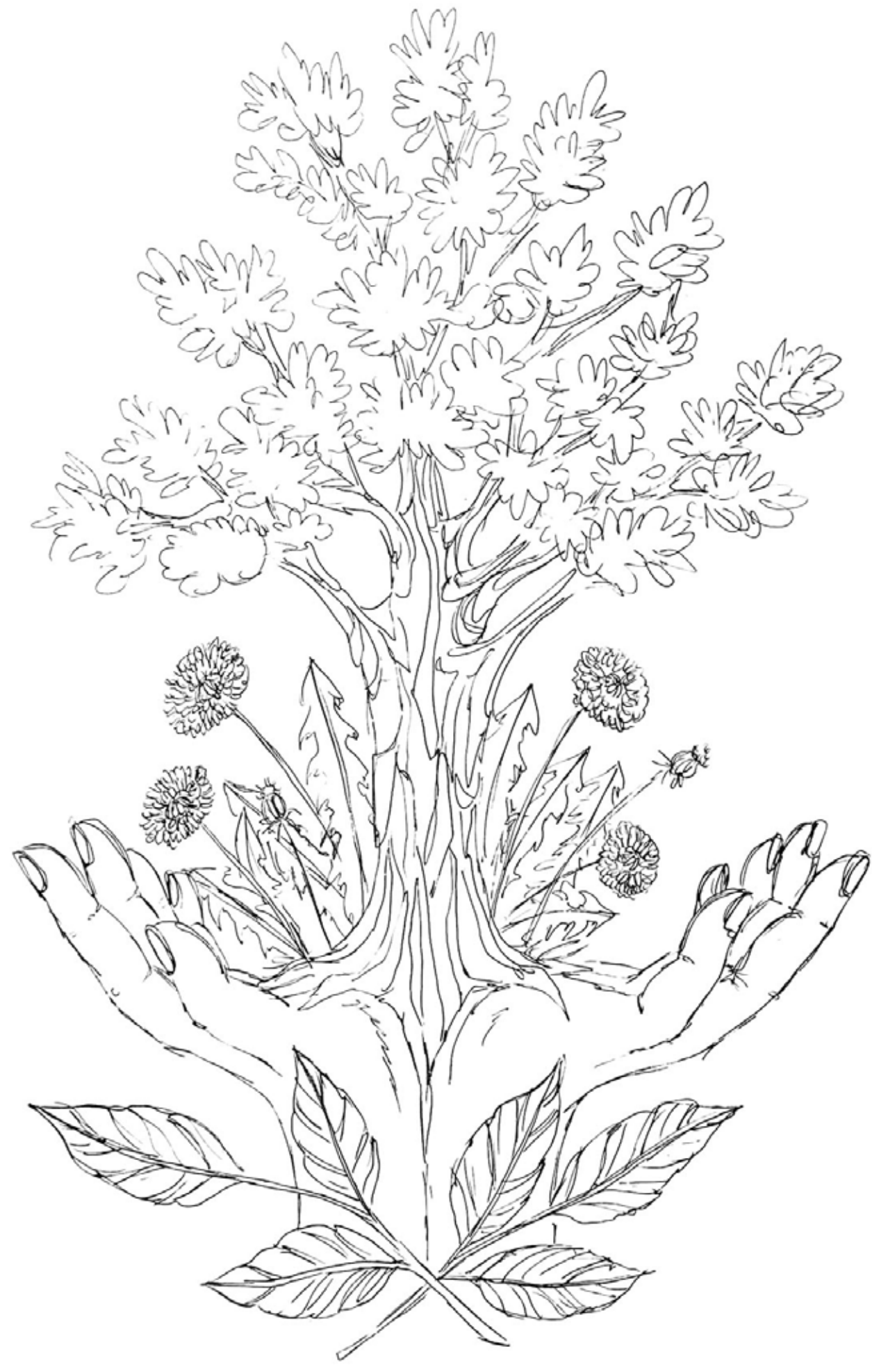

Lopullinen kortti

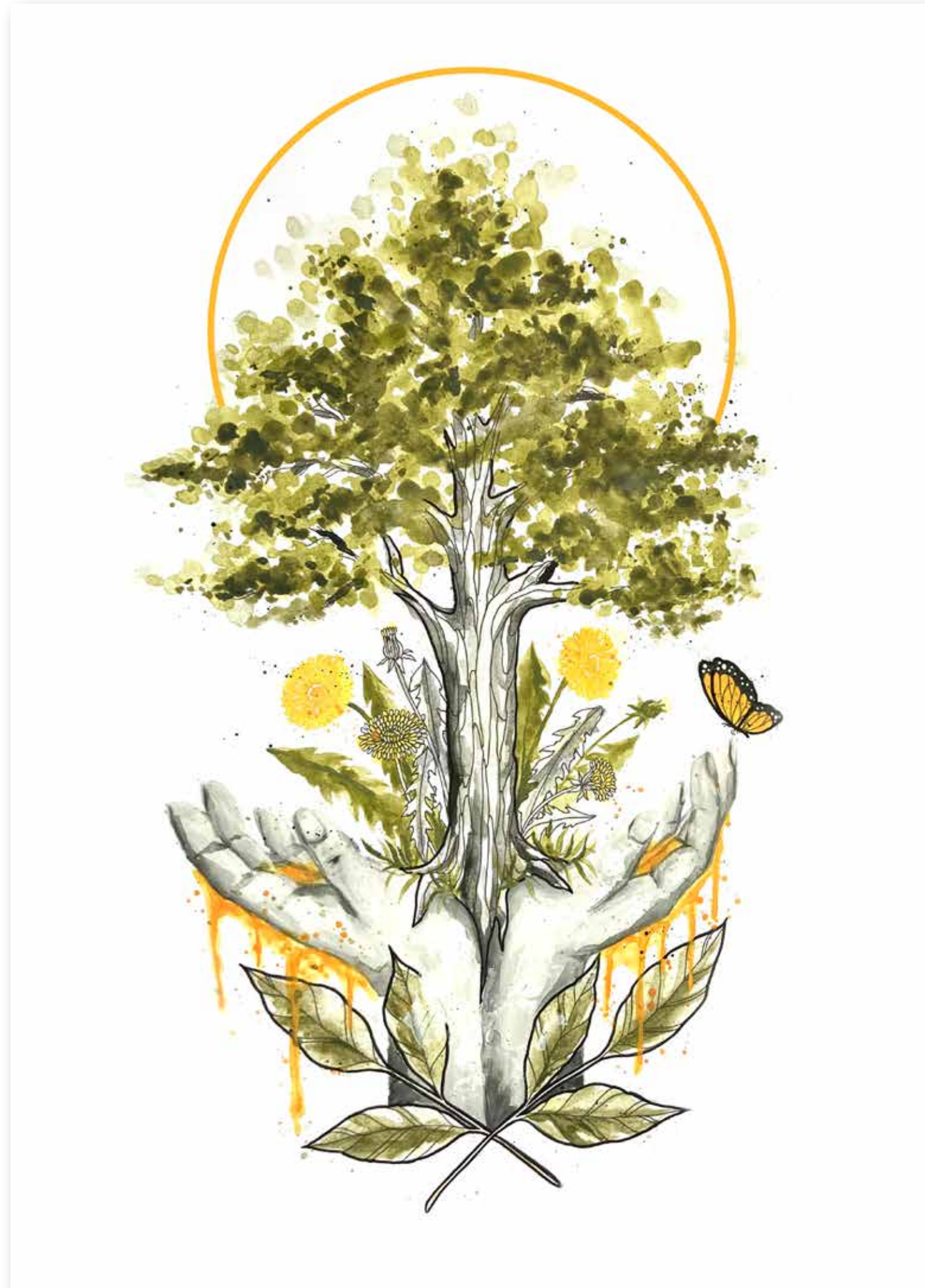

Työntekijän kortin tausta

VAHVUUTENI-KORTIN KYSYMYKSET

Tarkoituksena on, että vahvuuksia käydään läpi monesta näkökulmasta ja sen jälkeen kirjataan korttiin viisi valittua vahvuutta.

Pohditaan vahvuuksiasi tässä hetkessä. Vahvuudet ovat myös muuttuvia, joten kirjataan korttiin päivämäärä, milloin nämä vahvuudet ovat olleet mielessä ja pinnalla.



Erilaisia kysymystyyppejä esitettäväksi asiakkaalle

- Mitkä ovat ydinvahvuuksiasi?
- Missä asioissa olet hyvä?
- Millainen olet pohjimmiltasi ja mitä vahvuuksia sinulla on?
- Mieti sinulle tärkeitä ihmisiä ja pohdi mitä he sanoisivat sinusta? Mistä he pitävät juuri sinussa? Mikä saa heidät uskomaan, että onnistut asioissa?

Voit hyödyntää erilaisia vahvuuskortteja esimerkkeinä vahvuuksista.

Lisätehtäviä:

Missä tilanteissa olet käyttänyt näitä vahvuuksia?
Mitä näistä vahvuuksista voit hyödyntää,
jotta pääset tavoitteisiisi ja päämääriisi?

Palautekysymyksiä:

Mitä otat tästä keskustelusta ja pohdinnasta mukaasi?
Mitä hyötyä tästä keskustelusta oli?
Olisiko ollut vielä jotain mistä olisit halunnut teemaan liittyen jutella?

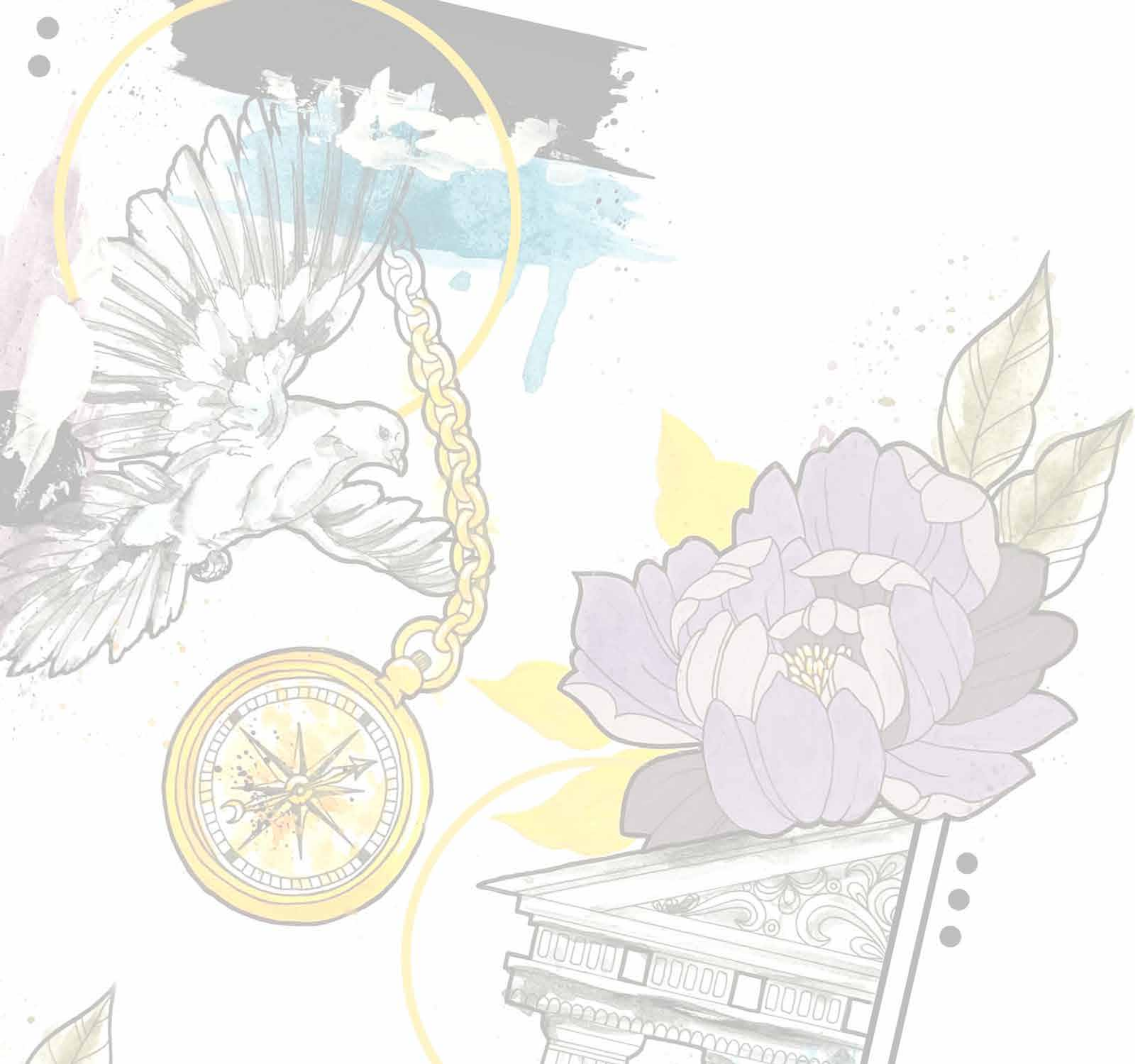

4.2 Arvoni

Omien arvojensa tiedostaminen lisää motivaatiota mennä kohti itselleen asettamaansa tavoitetta ja tehdä valintoja, kun eteen tulee elämän risteyskohtia (Ruutu&Salmimies 2019, 28, viitattu lähteessä Paananen 2021).

Arvoni kortin kuvituksissa haettiin arvoa symboloivia asioita. Pioni mielletään arvokkaana kukkasena mikä symbolisoi kunniaa (Interflora). Myöskin kyyhkynen kuvastaa kunniaa ja arvokkuutta. Kuvituksien antiikkisella rakennuksella kuvastetaan historiaa ja vanhoja arvoja. Paananen kertoi kompassin merkityksestä sosiaalialalla. Arvot eivät ole tavoitettavissa, mutta ne antavat suunnan, että niitä kohden kuljetaan. (Paananen 2021.)

Väreiksi valikoitui tumman sininen ja violetti. Tumman sinistä väriä käytetään usein univormuissa kuten poliisin virka-asuissa. Värinä se herättää luottamusta ja kunnioitusta. Violetti sopi väritykseltään korttiin sen mystisyyden ja arvokkuuden vuoksi. Kortissa keltainen on kuvastamassa kullansävyä, mitä usein käytetään painotuotteissa kultaisen värin tilalla.

Arvoni kortin tarkoitus on etsiä nuorelle merkittävimmät arvot, jotka luovat elämälle tarkoituksen ja suunnan mihin kulkea.

Kuva 23. (Pxhere 2017)



Kuva 24. (Pixel a.)

Kuva 25. (Pixel b.)



Kuva 26. (Koppens 2018)

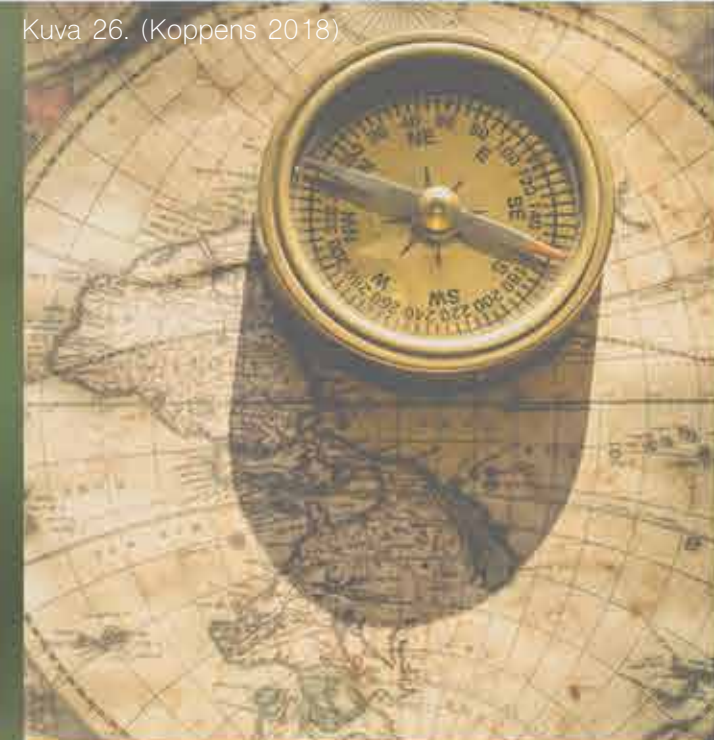

Kuva 28. (Pixel c.)



Kuva 27. (Hobim 2021)



Moodboard & Luonnokset

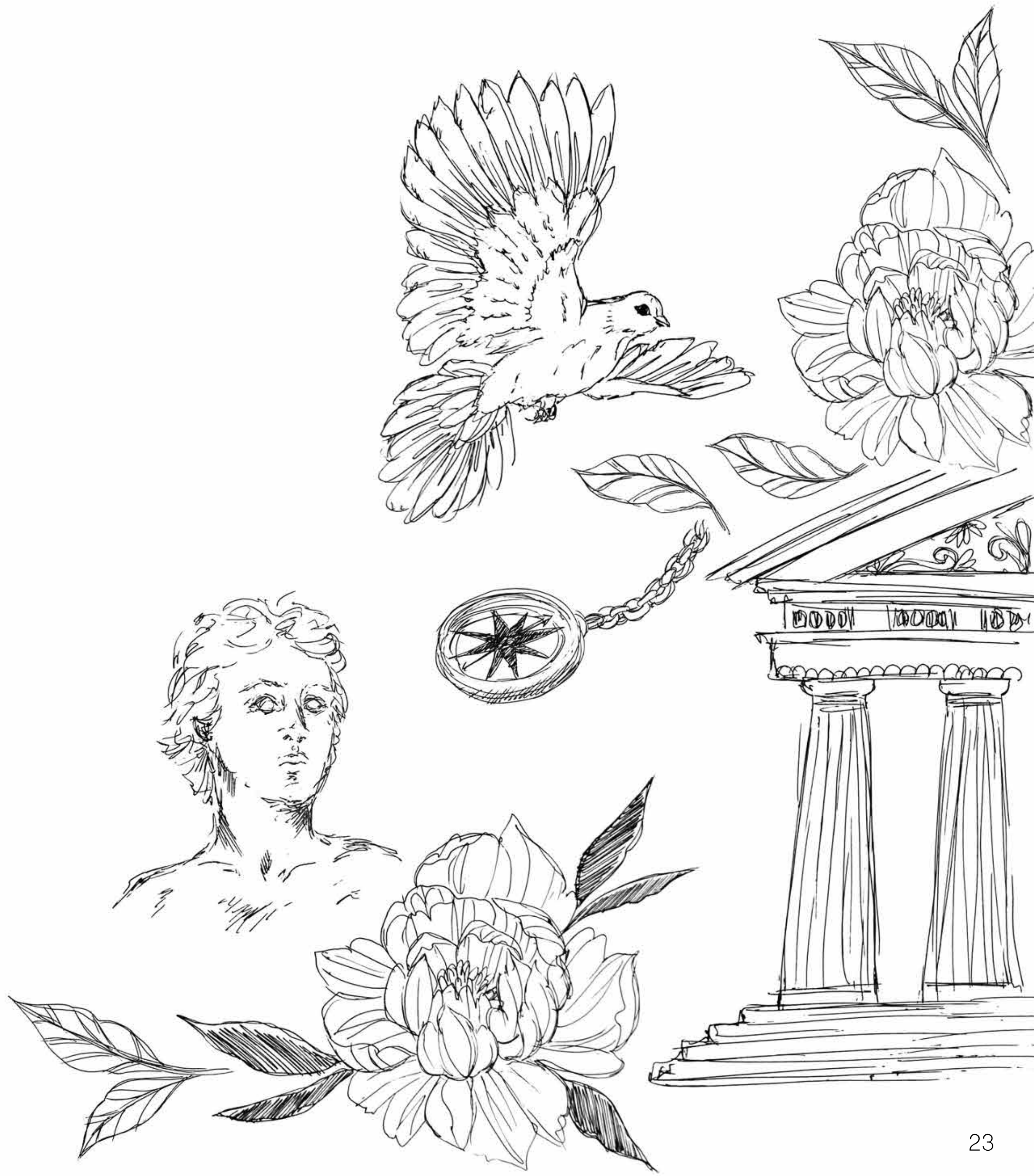



Lopullinen kortti

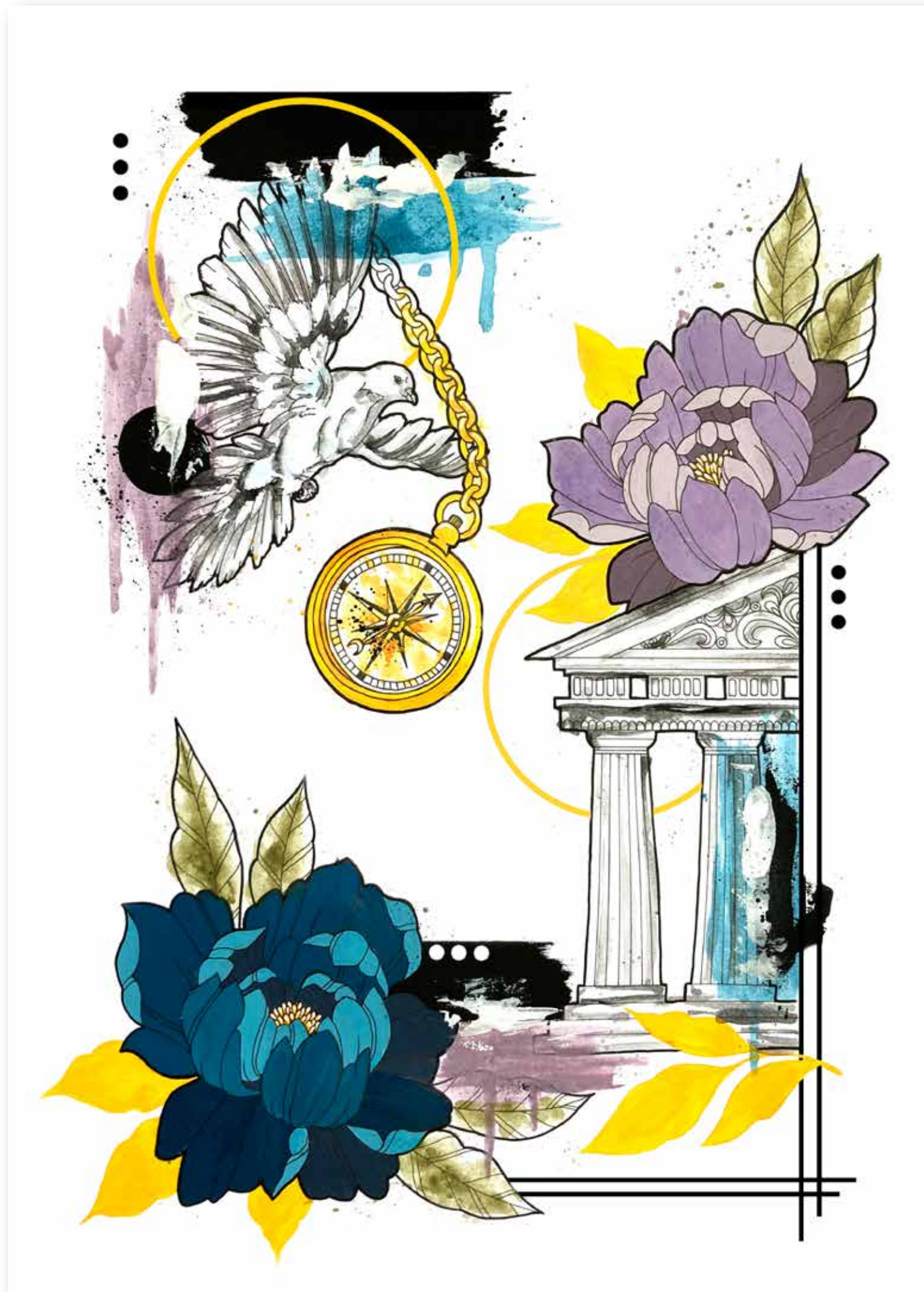

Työntekijän kortin tausta

ARVONI-KORTIN KYSYMYKSET

Tarkoituksena on, että arvoja käydään läpi monesta näkökulmasta ja sen jälkeen kirjataan korttiin viisi valittua arvoa.

Pohditaan arvoja tässä hetkessä. Nämä ovat myös muuttuvia, joten kirjataan korttiin päivämäärä, milloin nämä arvot ovat olleet mielessä ja pinnalla.



Kerro 5–10 sinulle tärkeää asiaa (esimerkkejä; terveys, perhe, liikunta, työ, usko, tanssi, puoliso, lapset, ystävät, vanhemmat, sisarukset, hyvä ruoka, musiikki, lukeminen, lemmikki, koti, luonto, itsensä kehittäminen, hyväntekeväisyys, kauneus/visuaalisuus...)

Valitse "arvot minussa" -korteista (pesäpuu) tai "Arvokortit apuna" -korteista (Myönteisen muutoksen työkirja) viisi sinulle tärkeää arvoa/tärkeää asiaa.

Tarkastele arvojasi arvokompassi työkalun avulla. Erilaisia arvokompasseja löydät verkosta.

Lisätehtäviä:

Mitä konkreettista teet, jotta nämä tärkeät asiat näkyvät arjessasi?
Mistä muut huomaavat, että nämä asiat ovat sinulle tärkeitä?
Kerro mitä teet sinulle tärkeiden asioiden eteen päivittäin/viikoittain.

Palautekysymyksiä:

Mitä otat tästä keskustelusta ja pohdinnasta otat mukaasi?
Mitä hyötyä tästä keskustelusta oli?
Olisiko ollut vielä jotain mistä olisit halunnut teemaan liittyen jutella?

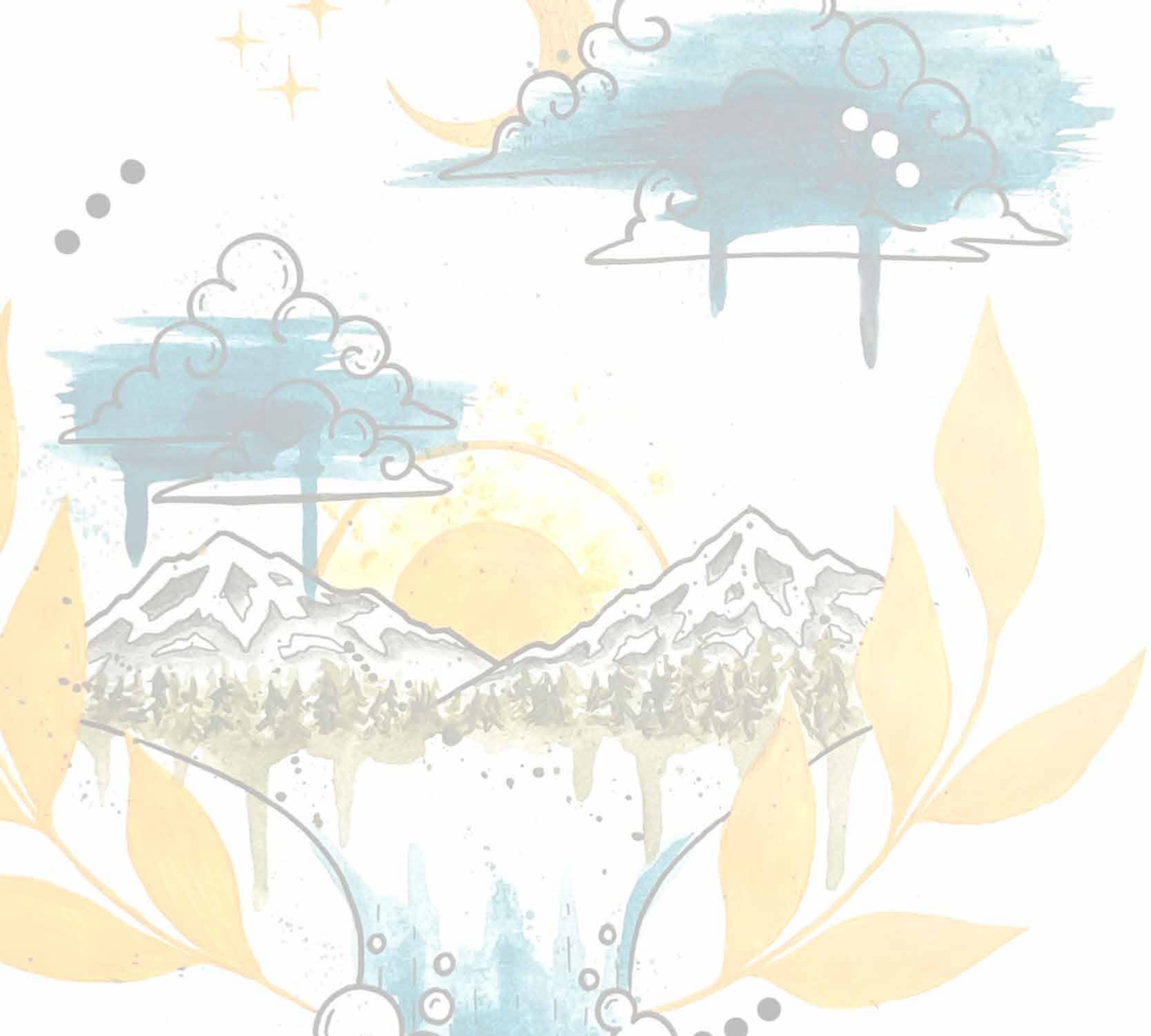

4.3 Haaveeni & Unelmani

Tämän kortin kuvitusta lähdettiin ideoimaan sanonnan "Kaikki on mahdollista maan ja taivaan väliltä". Kuvituksissa haettiin hyvin neutraalia ilmettä mutta tyyliltään muihin kortteihin yhteen sopivia elementtejä. Kyseisessä kortissa ei myöskään haluttu lähteä rajaamaan väriskaalaa kovin vahvasti. Korttiin valittiin hyvin neutraalit ja silmille helposti katsottavat värit.

Kortin tarkoitus on kartoittaa mitä haaveita ja unelmia nuorella on.

Unelmat ja haaveet luovat toivoa ja uskoa tulevaisuuteen.

Kuva 29. (Pixel d.)



Kuva 30. (Pixel e.)



Kuva 31. (AJS1 2020.)



Kuva 32. (Burst)



Moodboard & Luonnokset

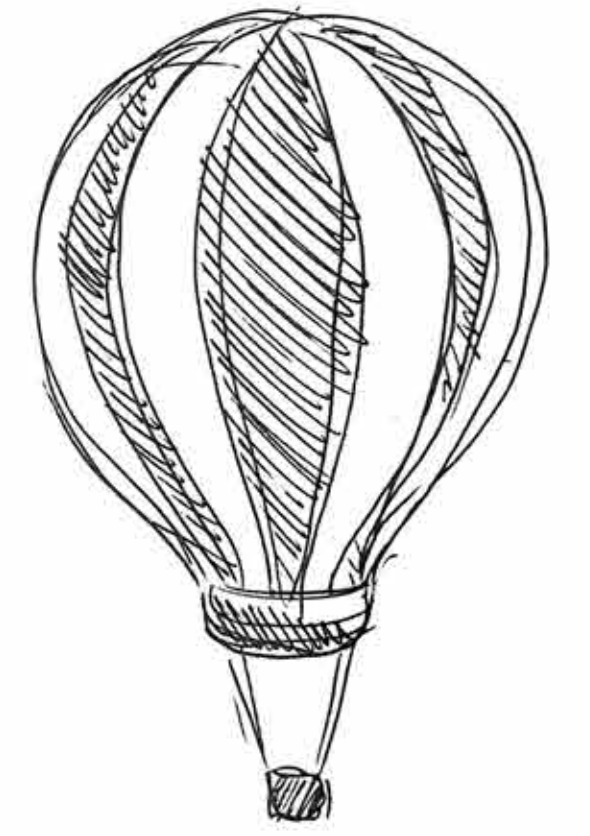
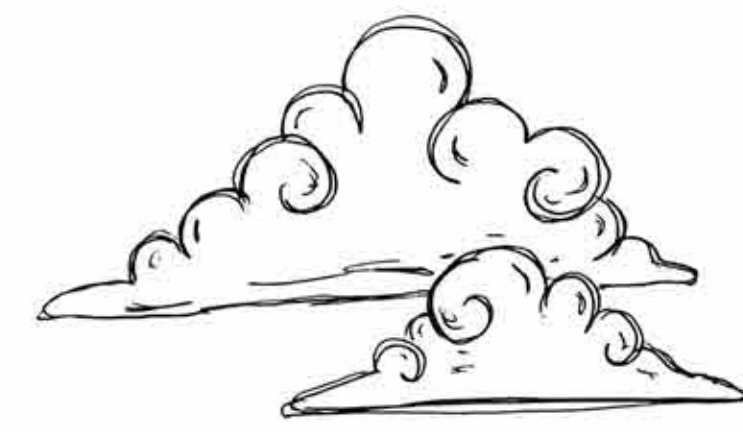



Lopullinen kortti

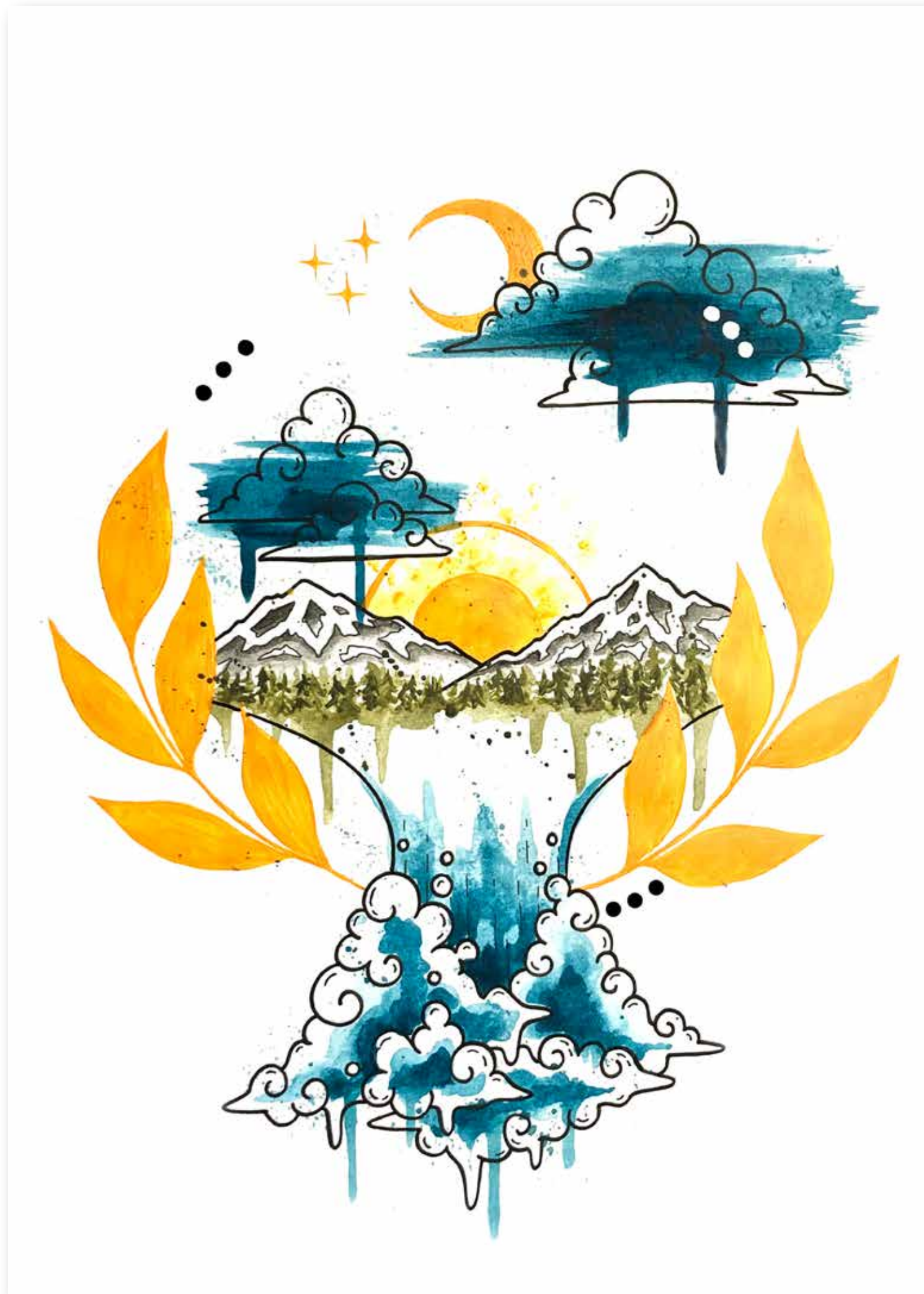

Työntekijän kortin tausta

HAAVEENI JA UNELMANI -KORTIN KYSYMYKSET

Tarkoituksena on, että haaveita ja unelmia käydään läpi monesta näkökulmasta ja sen jälkeen kirjataan korttiin viisi valittua haavetta tai unelmaa.

Pohditaan haaveita ja unelmia tässä hetkessä. Nämä ovat myös muuttuvia, joten kirjataan korttiin päivämäärä, milloin nämä haaveet ja unelmat ovat olleet mielessä ja pinnalla.



- Mistä asioista haaveilet ja unelmoit nyt?
- Mistä kouluun/työhön/elämäsi liittyvistä asioista unelmoit? Entä vielä?
- Miltä toivoisit tulevaisuutesi näyttävän?
- Leikkaa lehdistä kuvia tai kokoa kollaasi netistä löytämistä kuvista haaveistasi?

Lisätehtäviä:

Oletetaan ettei olisi mitään rajoitteita, mitä silloin tekisit?
Jos olisit oikein rohkea mitä tekisit?
Mitä asioita unelmista toteutuu jo nyt pienessä mittakaavassa?
Mistä tiedät, että omaa haavetta tai unelmaa on jo toteutumassa?
Mistä muut näkevät/tietää, että haaveesi tai unelmasi toteutuu?
Kenelle kerrot ja jaat unelmasi ja haaveesi

Palautekysymyksiä:

Mitä otat tästä keskustelusta ja pohdinnasta mukaasi?
Mitä hyötyä tästä keskustelusta oli?
Olisiko ollut vielä jotain mistä olisit halunnut teemaan liittyen jutella?

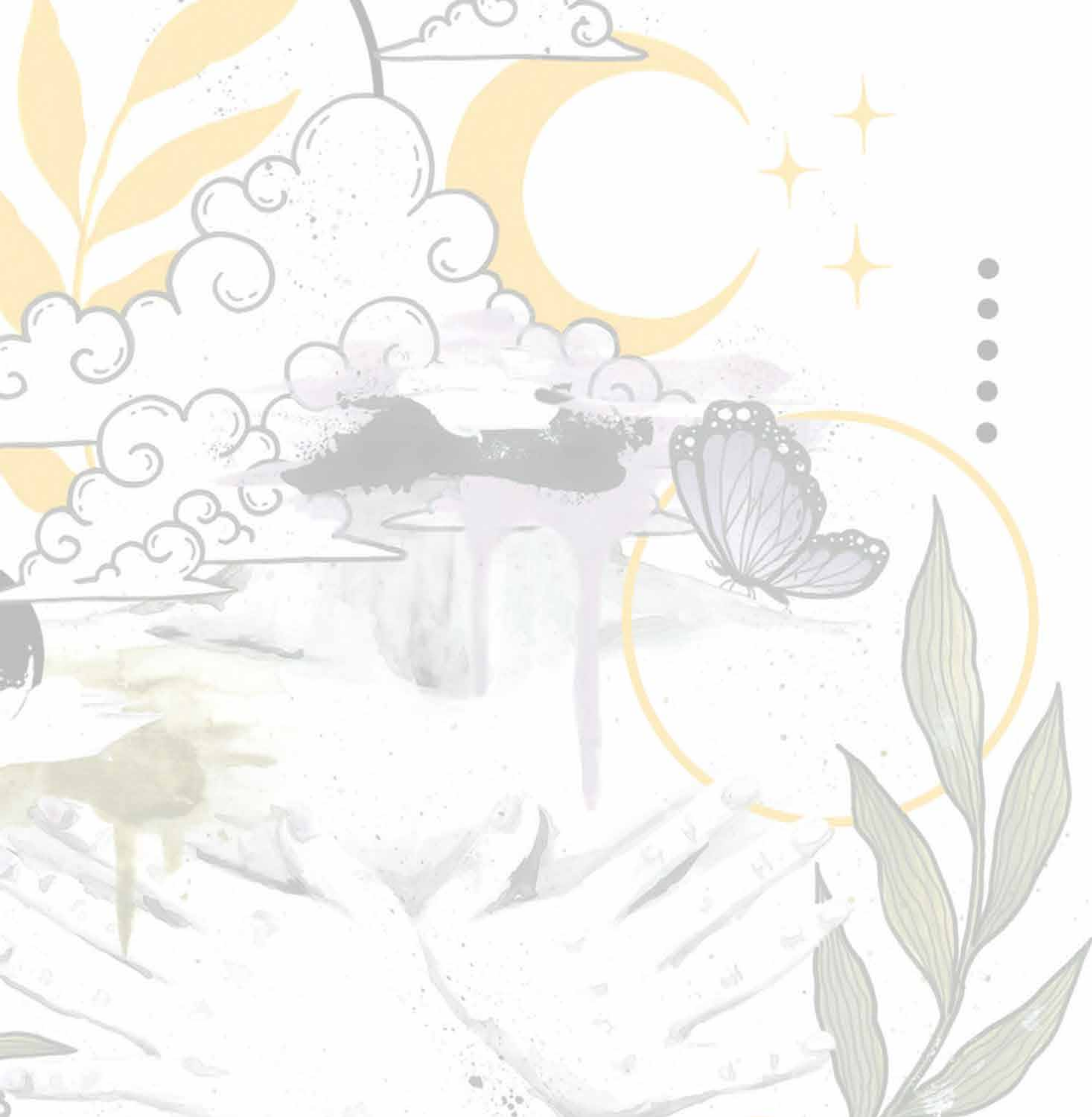

4.4 Pidän itsestäni huolta

Pidän huolta itsestäni -kortissa lähdettiin hakemaan rauhallista ja rauhoittavaa kuvitusta. Vaikka monelle rentoutuminen ja hyvää mieltä tuovat asiat voivat olla myös esimerkiksi urheilua ja aktiviteettien tekemistä, kortin kuvituksista päätettiin tehdä rauhallinen.

Kortin väryitys oli helposti päätettävissä. Monen eri lähteen mukaan vihreää ja ruskeaa väriä pidetään rauhoittavina ja luontoa kuvastavina väreinä. Kortin kuvituksissa haettiin luontoon viittaavia elementtejä, mutta ei kuitenkaan haluttu kuvittaa suoraan luontoa, esimerkiksi kuvaa metsästä. Laventeli koetaan rauhoittavana tuoksuna ja kukkasena. Vaalean liila on myös silmille helppoa katseltavaa. Kuu ja tähdet symbolisoi yötä ja lepoa, mikä liittyy vahvasti itsensä huolehtimiseen.

Kortin tarkoitus on olla apuna pohtimassa nuorelle itselleen merkityksellisiä tekoja ja asioita, jotka tuottavat hyvää oloa.



Kuva 33. (Pixel f.)



Kuva 30. (Pixel e.)



Kuva 34. (Pixel g)



Kuva 35. (Bertelli)



Kuva 36. (Bango)



Kuva 37. (Spase 2019)

Moodboard & Luonnokset

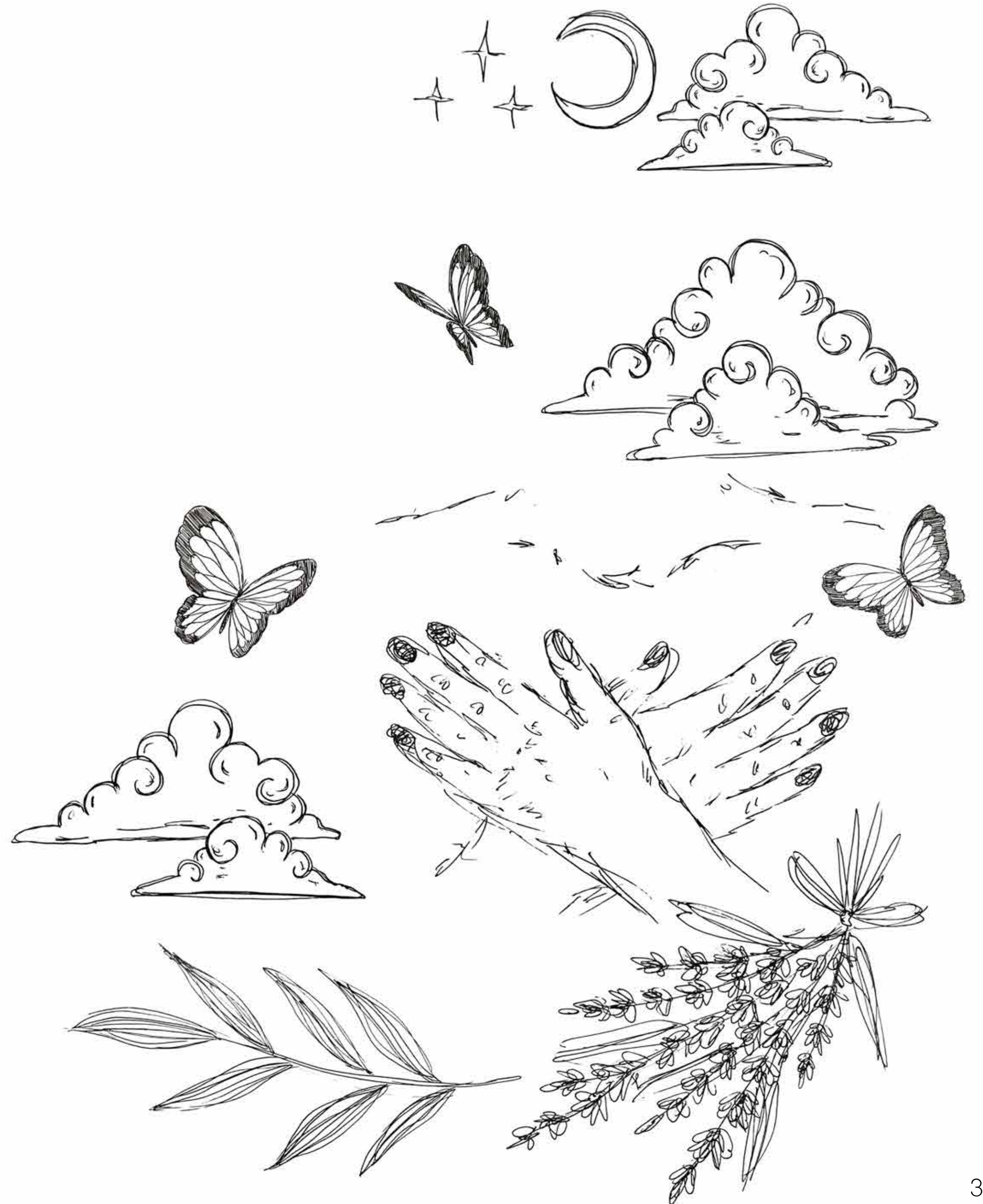

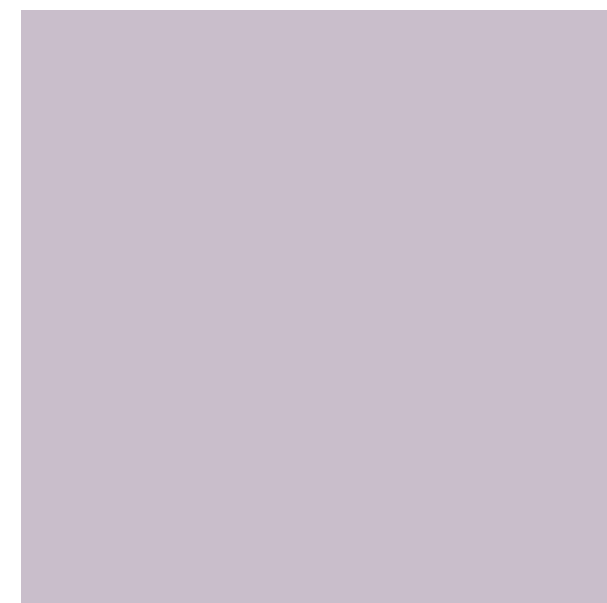
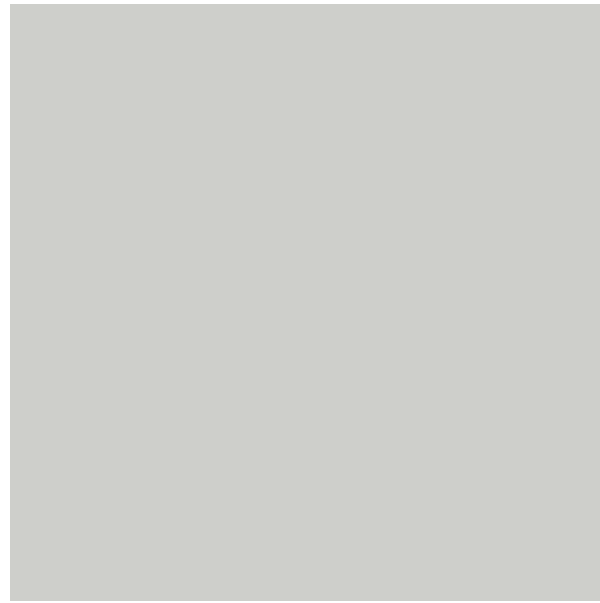

Lopullinen kortti



Työntekijän kortin tausta

PIDÄN ITSESTÄNI HUOLTA -KORTIN KYSYMYKSET

Tarkoituksena on, että hyvää tekeviä asioita käydään läpi monesta näkökulmasta ja sen jälkeen kirjataan korttiin viisi valittua asiaa.

Pohditaan hyvää tekeviä asioita tässä hetkessä.

Nämä ovat myös muuttuvia, joten kirjataan korttiin päivämäärä, milloin nämä hyvää tekevät asiat ovat olleet mielessä ja pinnalla



- Mitkä asiat/tekemiset inspiroivat sinua?
- Mitkä asiat/tekemiset tuottavat sinulle hyvää mieltä?
- Mitkä asiat/tekemiset rentouttavat sinua?
- Minkä asioiden tekeminen saa sinut voimaan hyvin?
- Minkä asioiden tekemisestä nautit?
- Mitkä asiat tukevat jaksamistasi?
- Mitkä asiat saavat olosi helpottumaan esim. stressistä, ahdistuksesta?

Lisätehtäviä:

Kuka/ketkä saavat olosi helpottumaan ja tuntemaan olosi rennoksi?
Kenen/keiden seurassa sinun on hyvä olla?
Missä/millaisessa paikassa sinulla on hyvä olla?

Palautekysymyksiä:

Mitä otat tästä keskustelusta ja pohdinnasta mukaasi?
Mitä hyötyä tästä keskustelusta oli?
Olisiko ollut vielä jotain mistä olisit halunnut teemaan liittyen jutella?

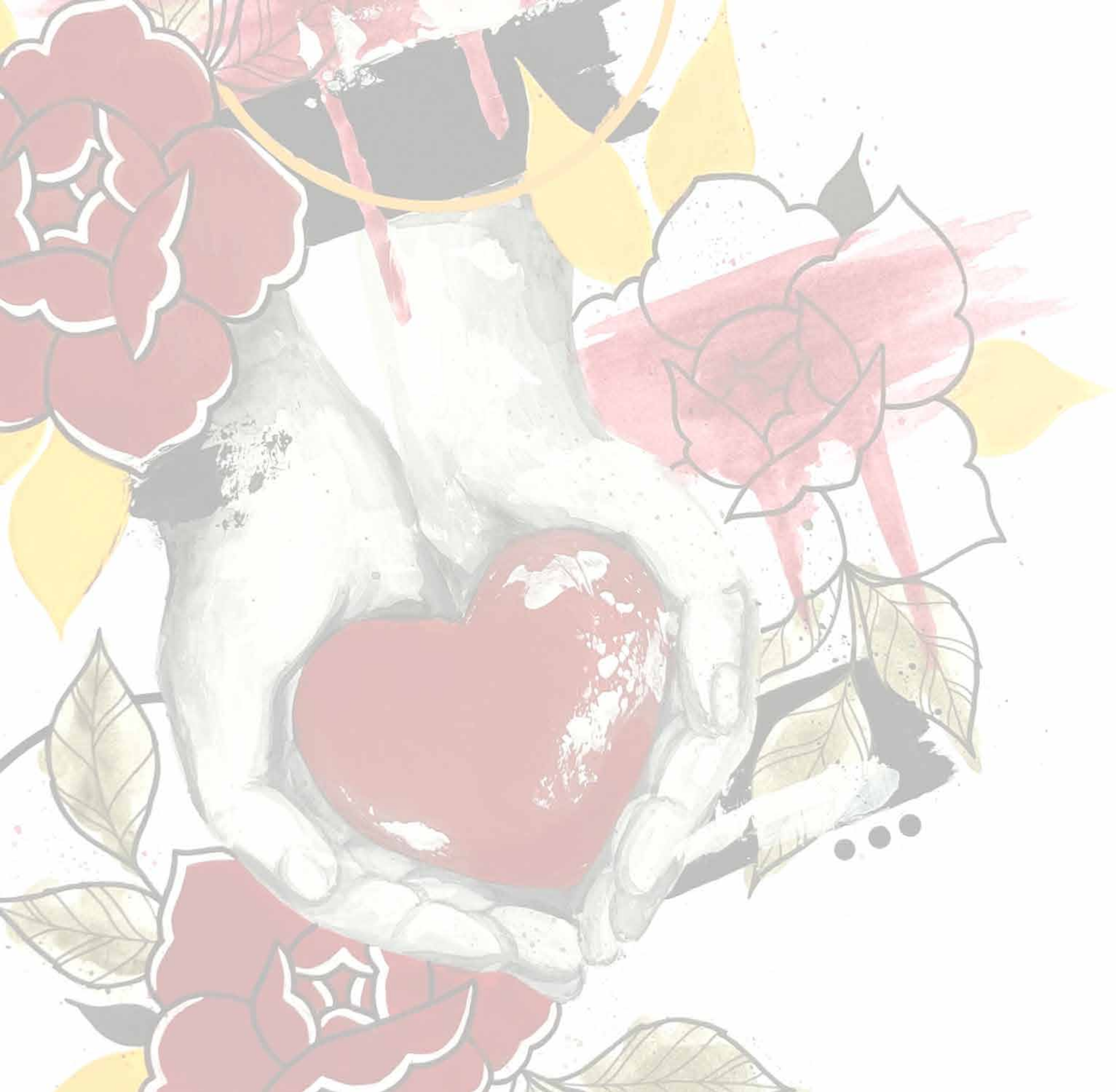

4.5 Kiitollisuuteni

Kiitollisuus -kortin suurin haaste oli miettiä mahdollisimman neutraaleja asioita, mihin moni voisi samaistua. Toinen henkilö voi olla todella kiitollinen perheestään, kun taas toiselle se voi olla aihe, mistä ei ole kiitollinen. Paanasen kanssa keskustellessa tuli ilmi, että suurin osa mainitsee jonkun läheisen henkilön, kun tältä kysytään, mistä hän on kiitollinen. Joten kuvituksiin ei haluttu tuoda myöskään materiaalia kuvastavia asioita, koska niitä ei oikeastaan kukaan koskaan mainitse. Kuvituksien käsien asento ja sydän käsissä, on tarkoitus kuvastaa lähimmäistä ja tunnetta. Perinteinen ruusu on usein onnitteluun valikoitu kukka, mutta sitä käytetään usein myös kiittäessä.

Väreiksi valittiin lämpimiä ja intensiivisiä sävyjä. Oikean sävyinen punainen tuntui oikealta valinnalta. Keltainen väri on kuvastamassa kultaa ja musta väri vahvistamassa kortin muita värejä.

**Kortin tarkoitus on kartoittaa
mitkä asiat ovat jo hyvin.
Näistä asioista kiitollisuuden tunteen
lisääntyminen parantaa elämänlaatua.**



Kuva 39. (Adrienn87)



Kuva 38. (Giesbrecht 2010)



Kuva 42. (Pxhere b.)



Kuva 41. (Freestocks 2016)



Moodboard & Luonnokset

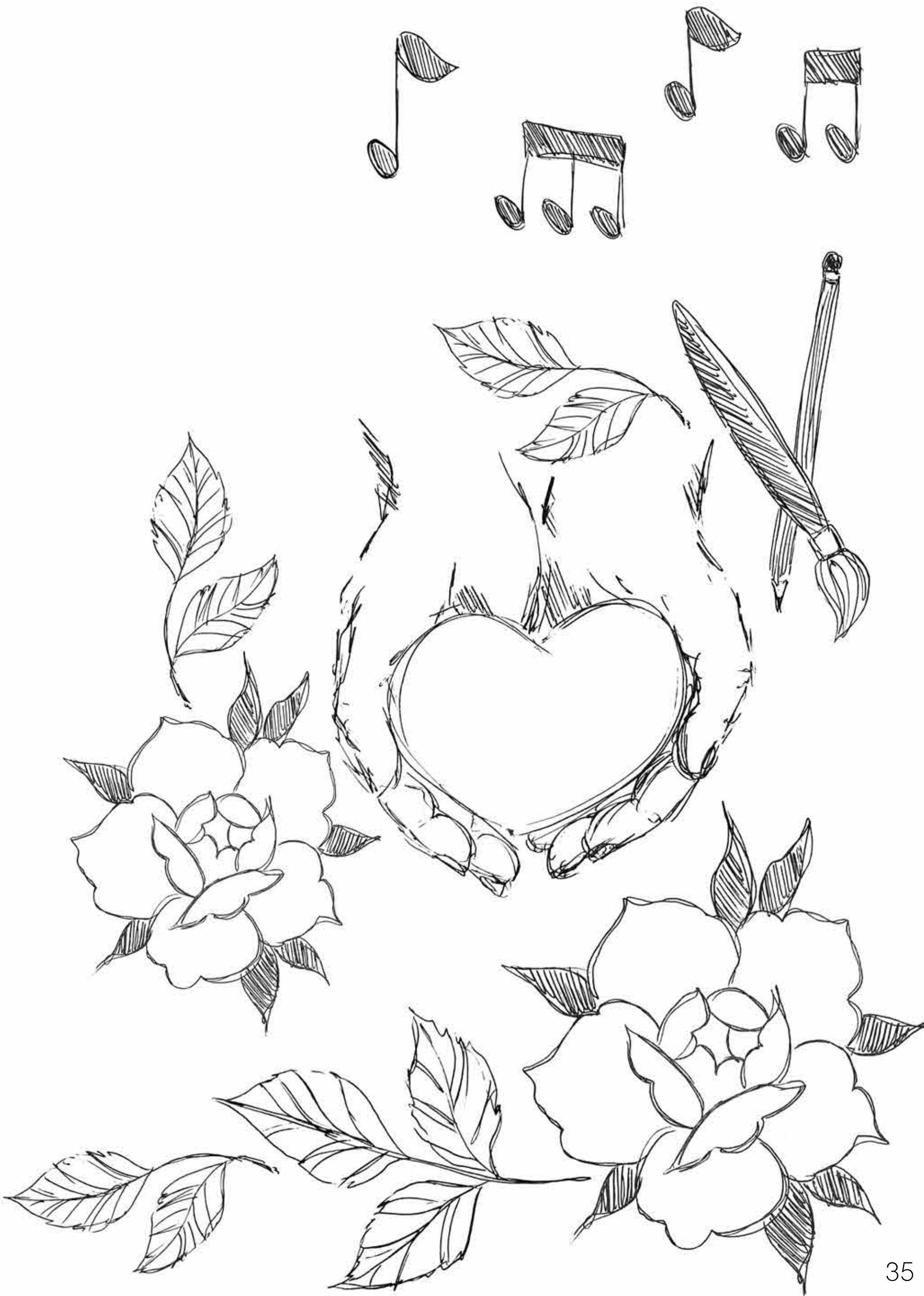

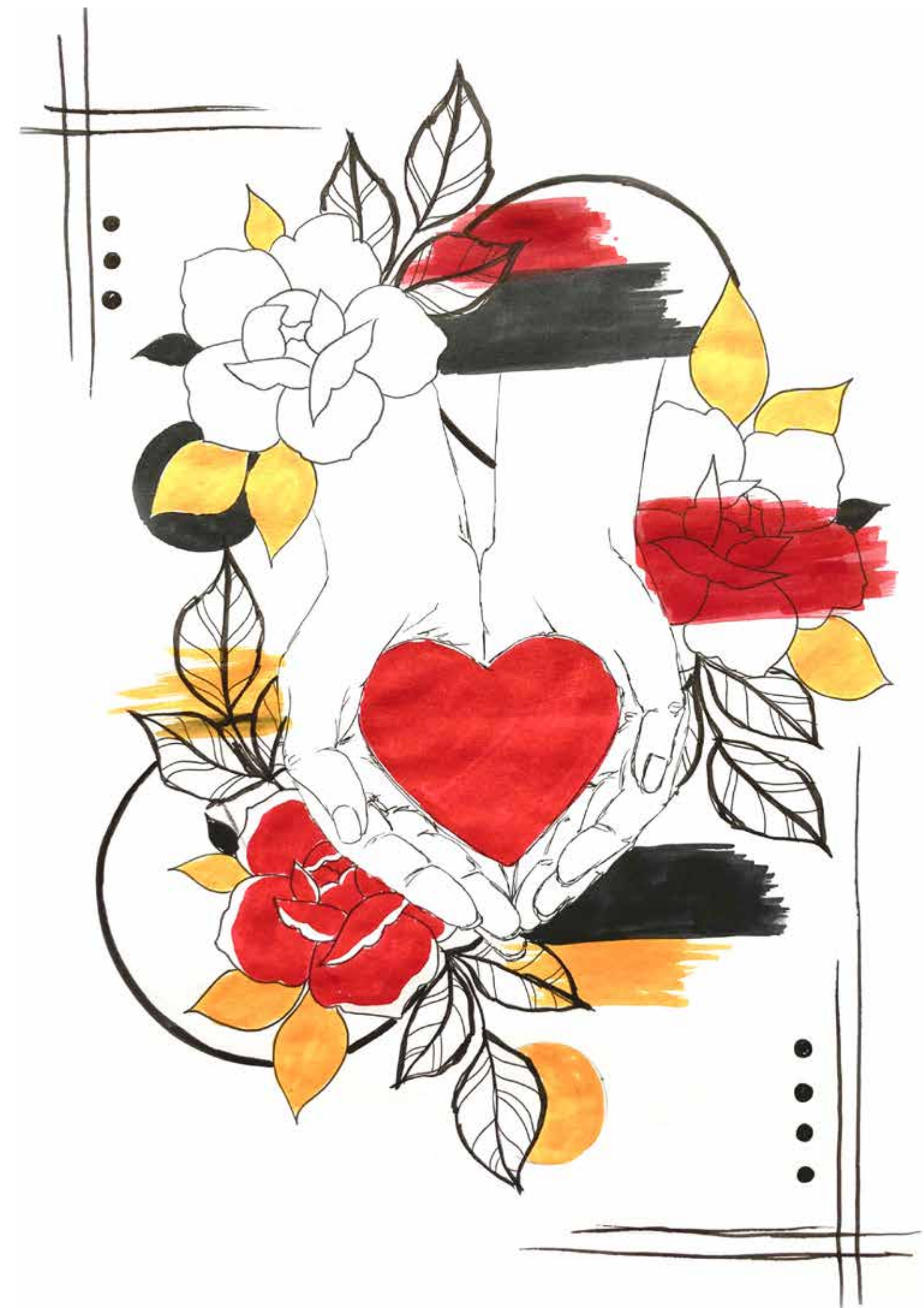
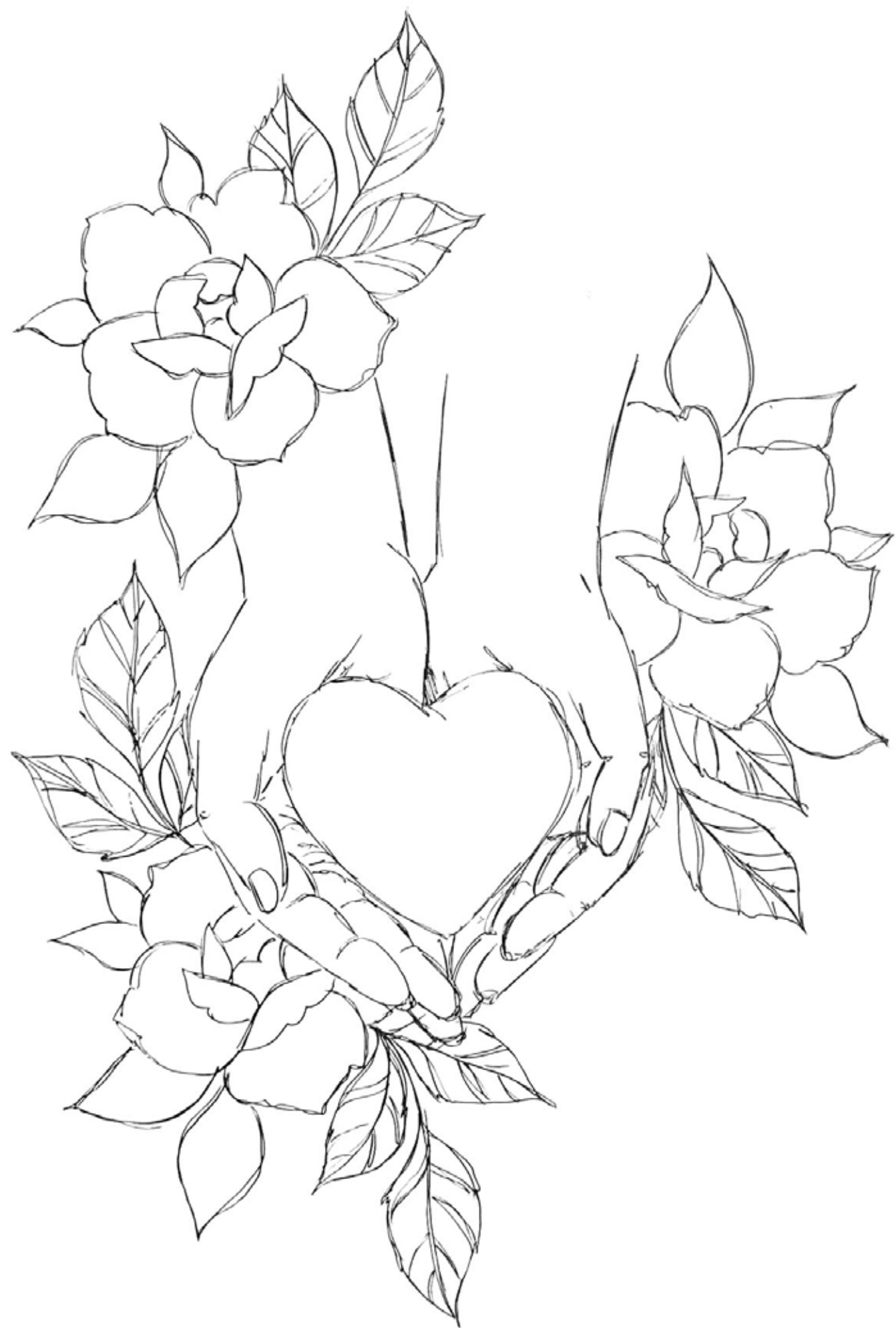

Lopullinen kortti

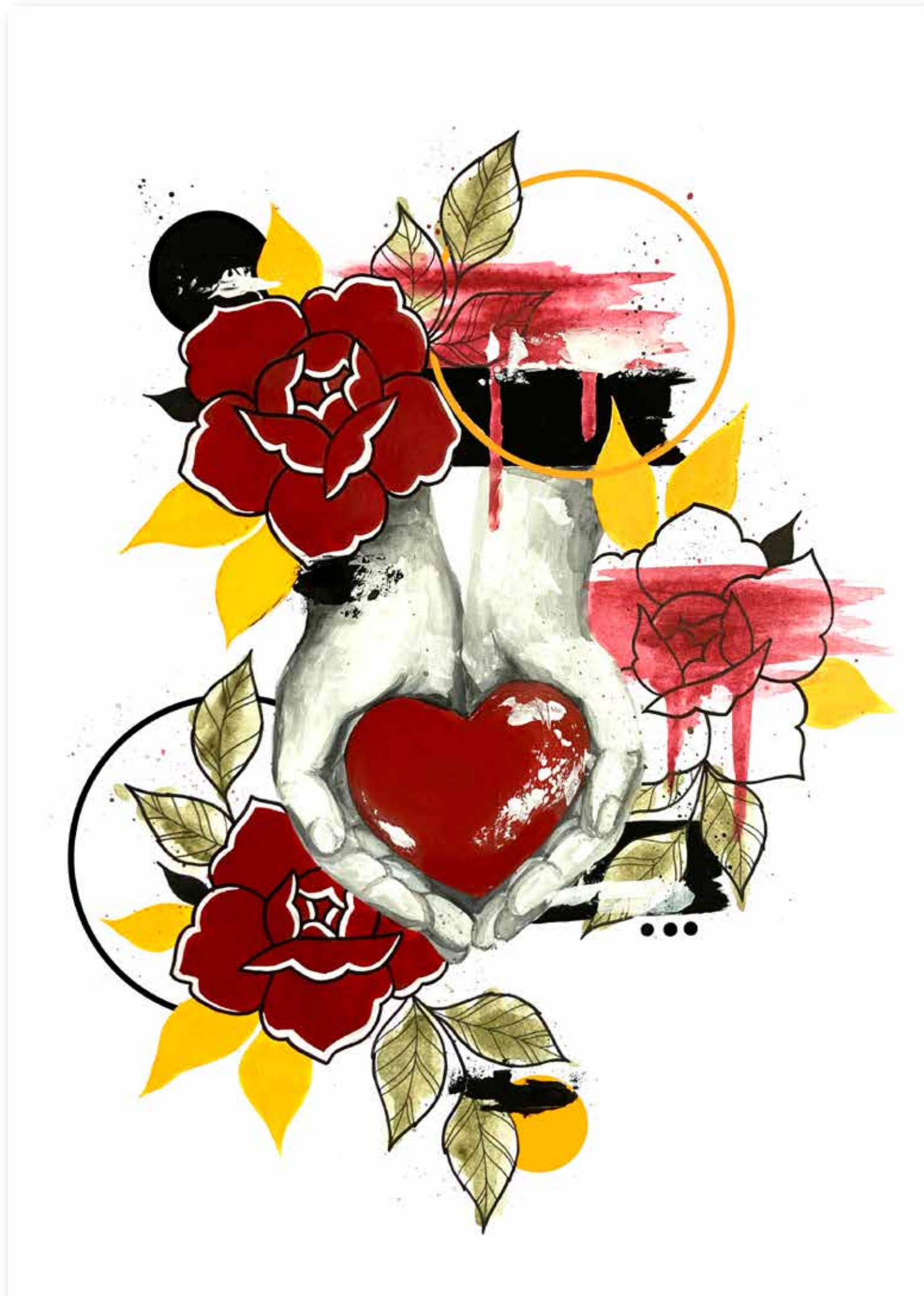

Työntekijän kortin tausta

KIITOLLISUUTENI-KORTIN KYSYMYKSET

Tarkoituksena on, että kiitollisuutta käydään läpi monesta näkökulmasta ja sen jälkeen kirjataan korttiin viisi valittua kiitollisuuden aihetta.

Pohditaan kiitollisuutta tässä hetkessä.

Nämä ovat myös muuttuvia, joten kirjataan korttiin päivämäärä, milloin nämä kiitollisuuden aiheet ovat olleet mielessä ja pinnalla.



- Mistä asioista olet tällä hetkellä kiitollinen?
- Mieti kuluneen päivän asioita, joista olet kiitollinen
- Kerro mitä kaikkea olet tänään tehnyt? (huomioi pienetkin tekemiset)
- Mihin asioihin olet elämässäsi tällä hetkellä tyytyväinen?
- Ketä sinä haluaisit kiittää?
- Kuka sinua haluaisi kiittää?

Lisätehtävä:

Kiitollisuuspäiväkirja, listaa paperille joka ilta 5–10 kiitollisuuden aihetta ennen nukkumaan menoa. Huomioi pienetkin asiat päivän aikana.

Palautekysymyksiä:

Mitä otat tästä keskustelusta ja pohdinnasta mukaasi?
Mitä hyötyä tästä keskustelusta oli?
Olisiko ollut vielä jotain mistä olisit halunnut teemaan liittyen jutella?

5

Käyttäjättestaus

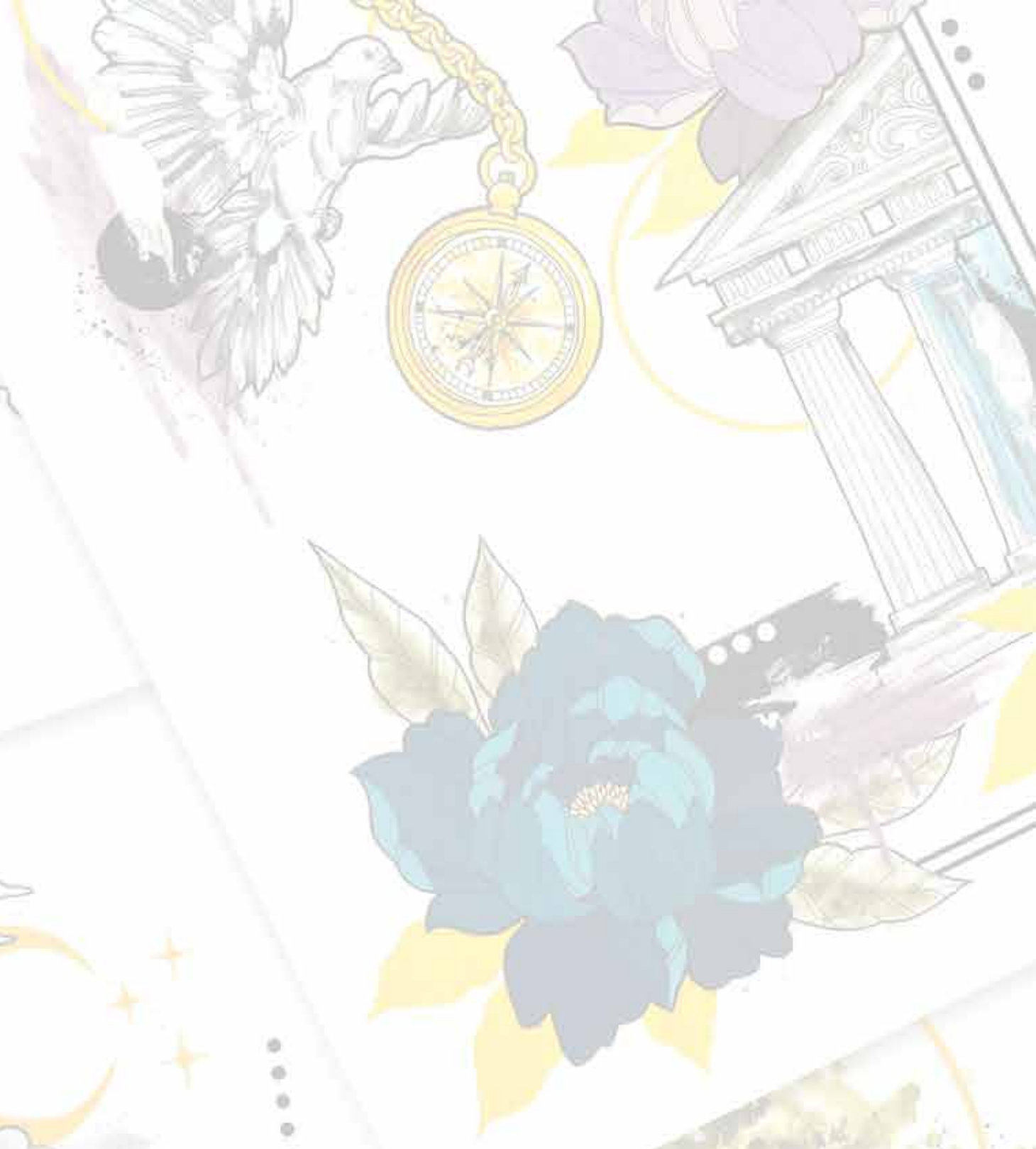
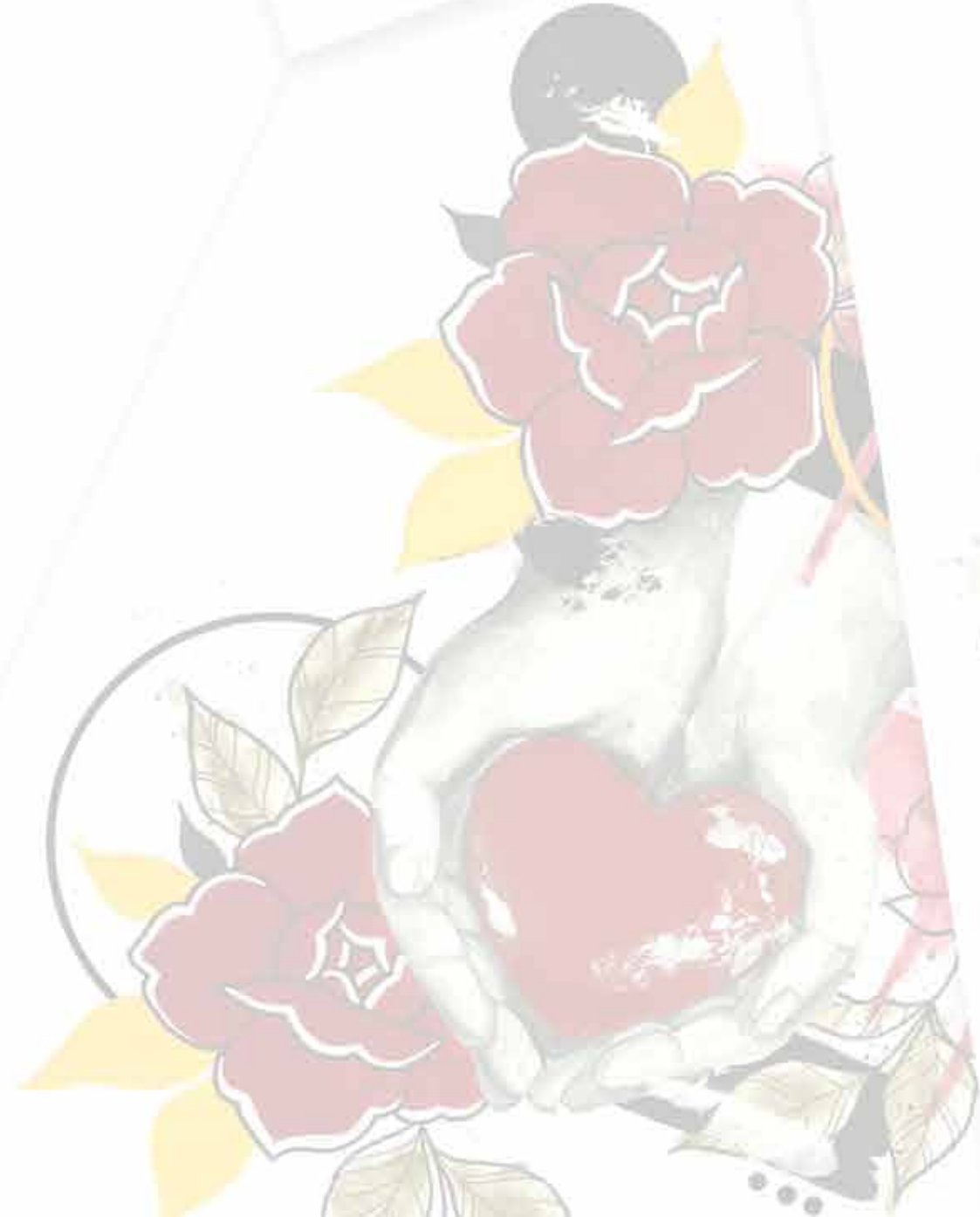

Vahvuuteni



Arvoni



Haaveeni ja Unelmani



Pidän itsestäni huolta

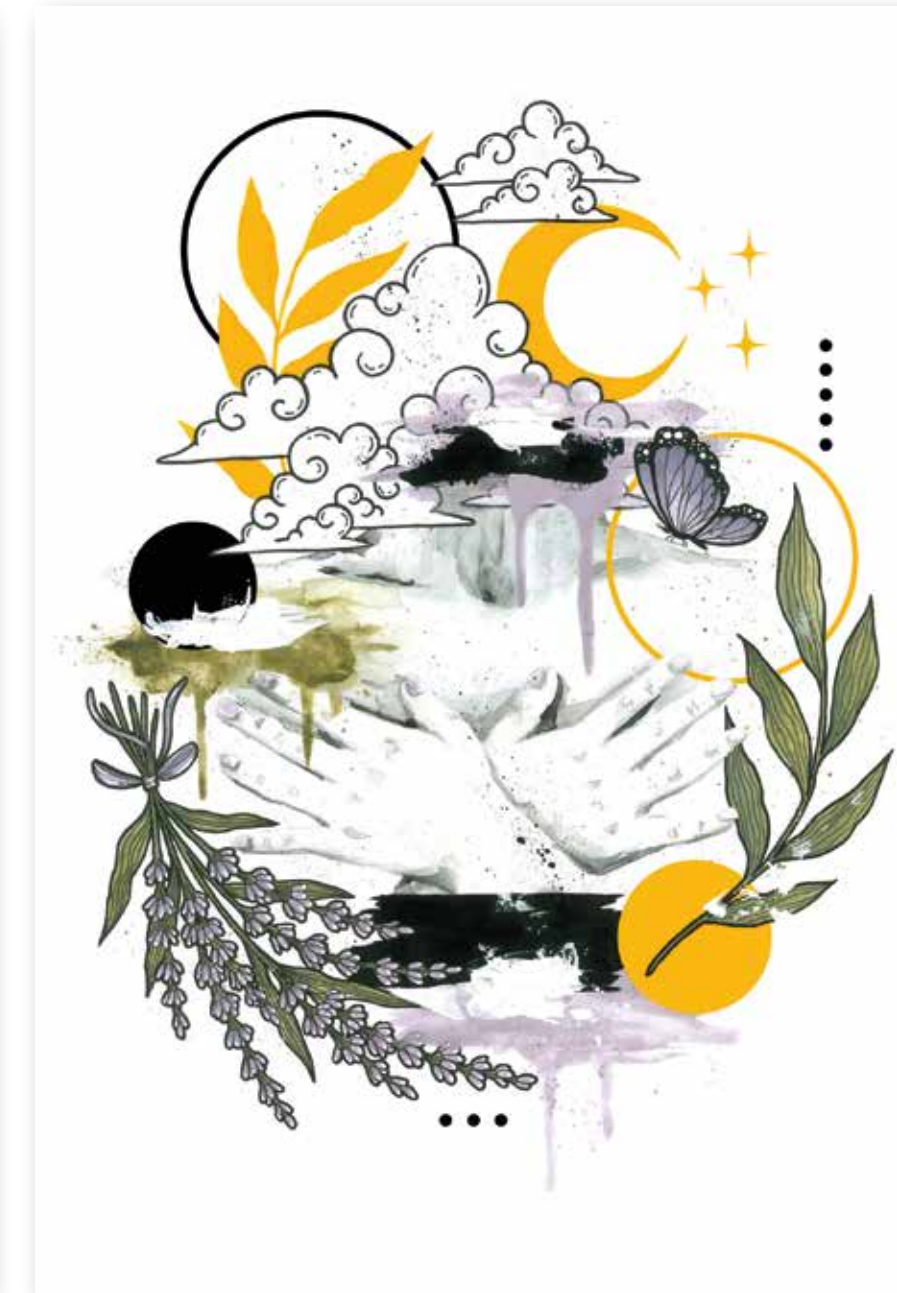

Kiitollisuuteni



5.1 Kortit

Korttien lopullisesta ilmeestä tuli yhtenäinen. Korttien kuvitukset toteutettiin pitkälti käsin piirtämällä ja maalaamalla. Työvälineinä käytettiin pääsääntöisesti akryylimaaleja ja tusseja. Valmiit työn skannattiin ja loput työstä tehtiin tietokoneella Adobe Photoshopia käyttäen. Photoshopissa värejä korjattiin ja symmetriset kuviot kuten viivat, ympyrät ja renkaat tehtiin uudestaan.

Korttien tekstillisen sisällön on suunnitellut sosiaalialan ammattilainen Katja Paananen.



Kuva 43. (Rui 2022)

1



Kuva 44. (Rui 2022)

2



Kuva 45. (Rui 2022)

3



Kuva 46. (Rui 2022)

4

5.2 Storyboard

1. Asiakastapaamisen aloitus.

Työntekijä on päättänyt aiheen viiden aiheen joukosta, jota haluaa käsitellä asiakkaan kanssa. Työntekijä esittelee kortin ja kertoo käsiteltävästä aiheesta.

2. Työntekijä antaa asiakkaalle kortin.

3. Asiakkaalla on oma korttinsa.

Toisella puolella korttia on aiheetta vastaava kuva, kuvassa Vahvuuteni kortti. Toinen puoli kortista on tyhjä.

4. Vahvuuteni kortin yksi tehtävistä on listata asiakkaan vahvuuksia.

Työntekijä käyttää paperia tai valkotaulua, jolle kirjata luonnosmaisesti asioita.

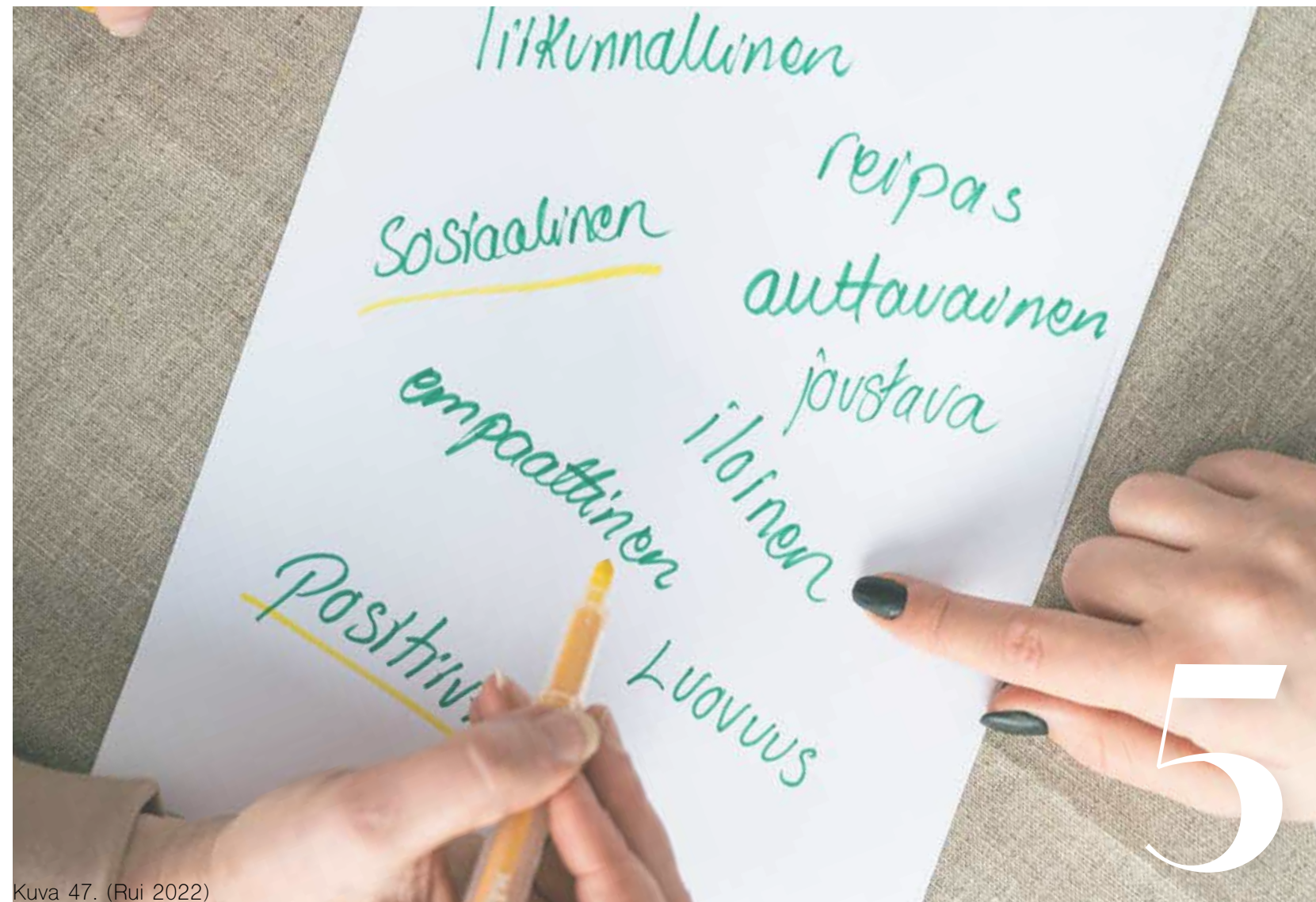

Kuva 47. (Rui 2022)



Kuva 48. (Rui 2022)

5. Tämän jälkeen työntekijä ja asiakas valitsevat kolme asiakkaan suurinta vahvuutta.

6. Seuraavaksi asiakas saa itse kirjata valitut vahvuudet korttiinsa.

Itse kirjoittamisen tarkoitus on lisätä toiminnallisuutta ja osallistumista terapia hetkeen. Kortin tausta puolesta saa myös persoonallisemman, kun se on asiakkaan itse kirjoittama.

7. Kortin tausta puolella on paljon tilaa, jotta sitä voi halutessaan koristella tarroin tai piirroksin. Näin kortista saa persoonallisemman.

8. Asiakas saa ripustaa kortin kotonansa haluamalleen paikalle.

Kortin tärkein ominaisuus on se, että asiakas saa kortin mukaansa terapia hetkestä. Näin hän voi palata terapiassa läpi käytyihin asioihin. Kortin kuvitus puoli kätkee taustallensa asiakkaan henkilökohtaiset asiat.

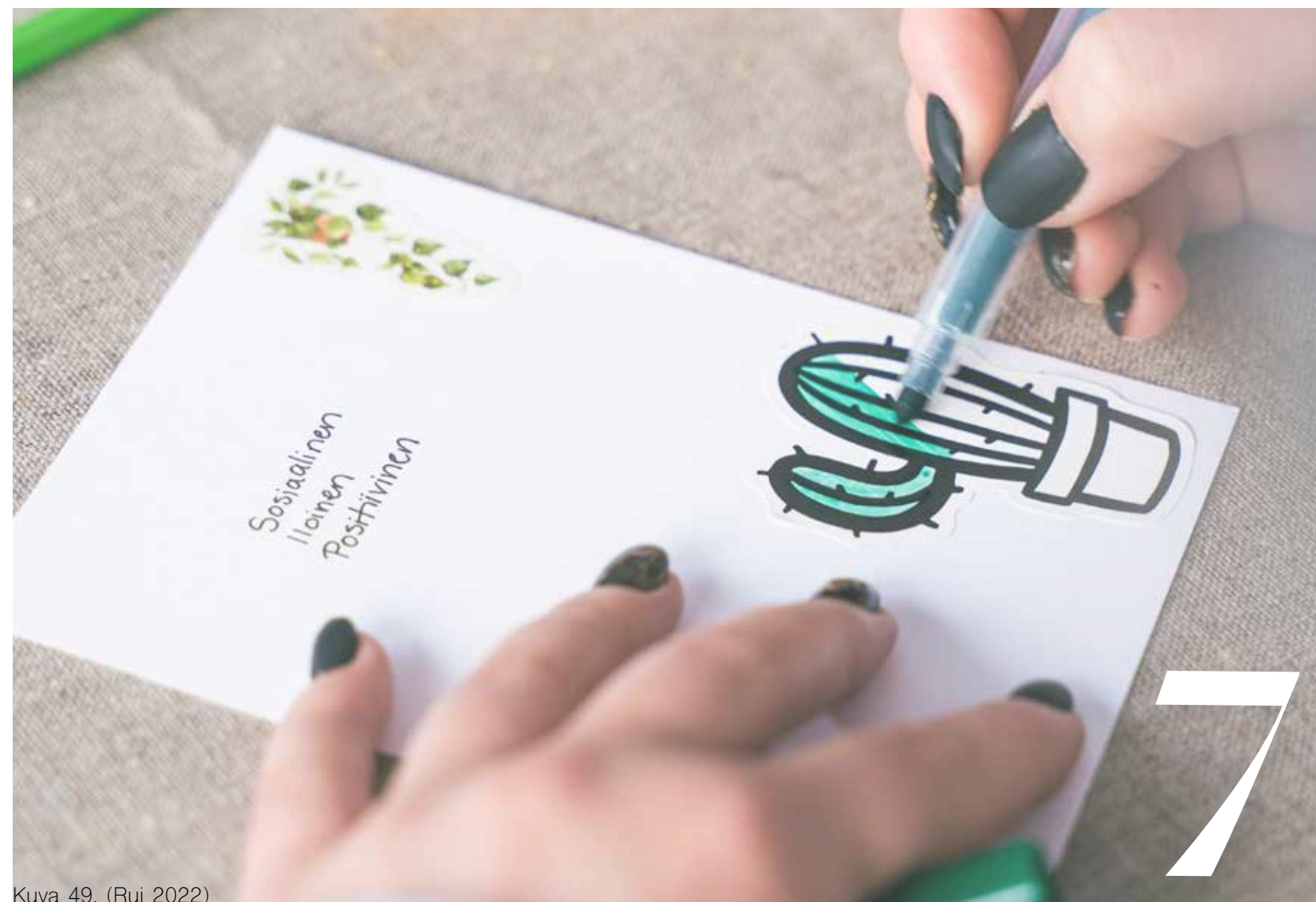

Kuva 49. (Rui 2022)



Kuva 50. (Rui 2022)



5.3 Asiakaspalaute

Ennen projektin loppua, ensimmäinen kortti pääsi käyttäjätestaukseen, kun sosiaalityöntekijä Paananen testasi korttien käyttöä erään asiakkaansa kanssa. Kortit saivat lämpimän vastaanoton nuorelta asiakkaalta, mutta yksi toive heräsi asiakkaan kortin taustapuolesta. Alkuun ajattelimme jättää taustan tyhjäksi, mutta nuorella heräsi toive, jos taustapuolella voisi olla esimerkiksi katkoviivoja, mitkä auttaisivat kirjoittamaan tekstit suoraan. Olimme päättäneet jättää taustan tyhjäksi, jotta asioita voisi kirjoittaa eri kohtaan taustapuolta. Palautteen jälkeen pyrin kehittelemään ratkaisun, mikä mahdollistaisi asiakkaalle eri tapoja täyttää taustapuolta. Hahmottelin kolme tyyliä vaihtoehtoja, joista päätimme toimeksiantajan kanssa yhdessä mistä lähtisin toteuttamaan kaikille korteille taustan.

Hahmotelmia eri taustoista



Jokaiselle kortille luotiin taustapuoli ehdotus, mikä sisälsi viivoitusta ja aukkoja tekstiä varten.



Toimeksiantajan kanssa tuli myös puheeksi, mitä jos taustalla olisi myös haaleilla kuvilla, mitä voisi värittää halutessaan.



Lopputuloksena oli se, että päätimme yhdistää edeltävät ideat ja näin syntyi lopullinen tausta.

Vahvuuteni

Three horizontal lines on the left side.

Three horizontal lines on the right side.

Three horizontal lines on the right side.

Arvoni

Three horizontal lines on the left side.

Three horizontal lines on the left side.

Three horizontal lines on the left side.

Haaveeni ja Unelmani

Three horizontal lines on the left side.

Three horizontal lines on the left side.

Three horizontal lines on the left side.

Pidän itsestäni huolta

Three horizontal lines on the left side.

Three horizontal lines on the left side.

Three horizontal lines on the left side.

Kiitollisuuteni

Three horizontal lines on the left side.

Three horizontal lines on the left side.

Three horizontal lines on the left side.

Korttien viivoitusten ja tekstile varattujen kohtien valittuun määrään vaikutti korttiaiheiden tehtävien ja kysymysten määrä.



Tuotteistaminen



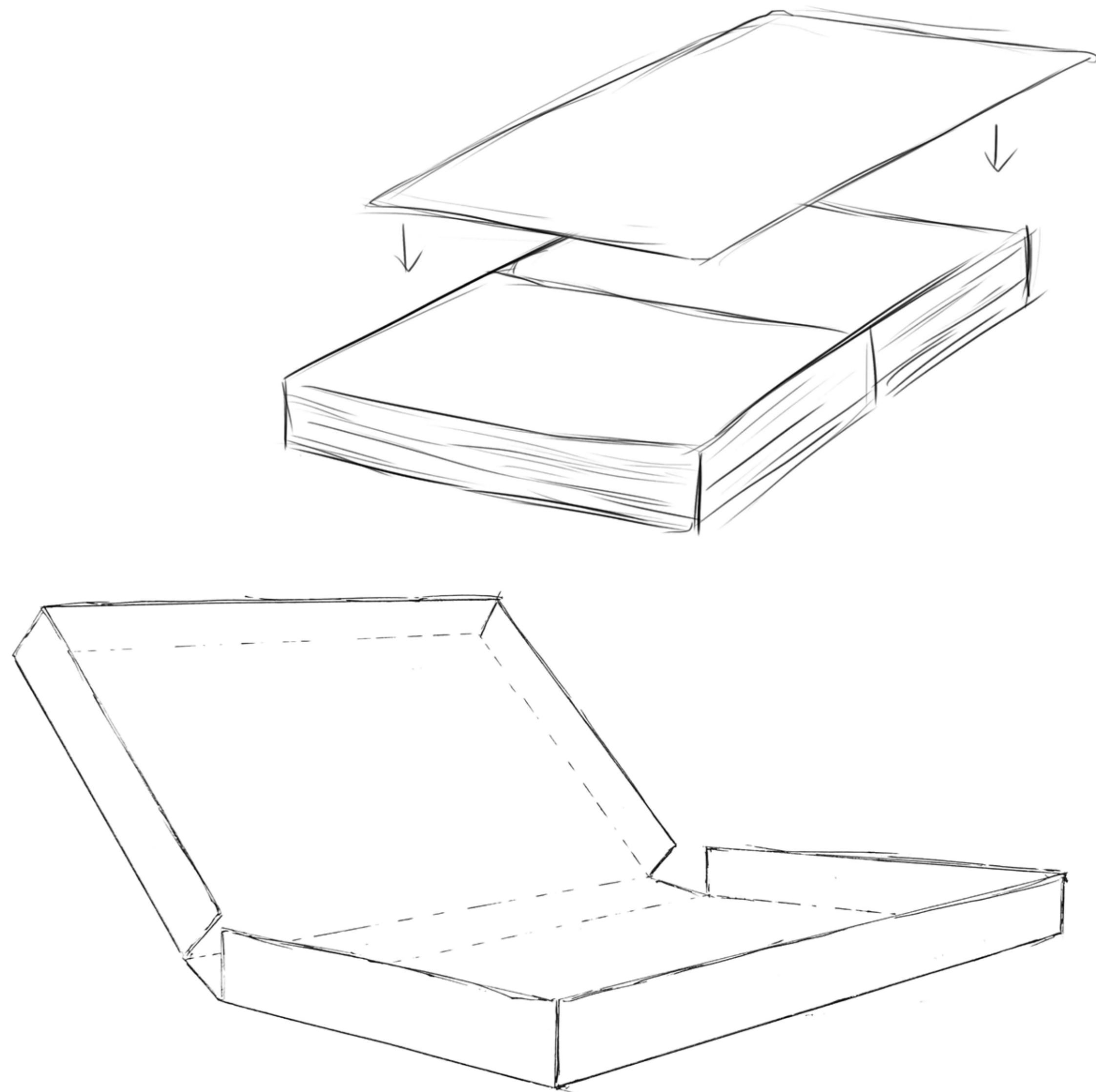

6.1 Pakkaus

Yhdessä pakkauksessa on yksi kappale kutakin työntekijälle tulevaa korttia, eli yhteensä viisi korttia. Asiakkaalle tulevia kortteja tulee kutakin aihetta 10, eli yhteensä 50 kappaletta. Tähän määrään päädyimme, kun keskustelimme toimeksiantajan kanssa, että korttien tarve työntekijän näkökulmasta on liian vaikea arvioida, joten päätimme korttien määrän paketin mittojen perusteella.

Paketin mittoja mietittiin jo, kun korttien kokoa pohdittiin. Muita tärkeitä huomioita oli pakkauksen postitus. Pakkauksen paksuus ei tulisi ylittää postituskuoren kanssa tiettyä mitta, jolla se voidaan toimittaa suoraan postiluukuusta. Paketin ja postikuoren yhteispaksuus ei tulisi ylittää kolme senttimetriä ja painoa saisi olla korkeintaan 2 kiloa.

Pakettiin kortit aseteltaisiin seuraavanlaisesti: Asiakkaan kortit jaetaan kahteen 25 kappaleen pinoon ja näiden pinojen päälle aseteltaisiin työntekijän viisi korttia. Tähän aseteluun päädyttiin, sillä työntekijän 5 korttia on helpompi nostaa päältä ja tämän jälkeen etsiä pinoista tarvittavan aiheinen asiakkaan kortti. Täyden pakkauksen korttipinon mitat ovat leveydeltään 148 mm, pituudeltaan 210 mm ja korkeudeltaan 12 mm. Painoa korteilla on 287 grammaa.



Kuva 52. (Rui 2022)

Pakkauksen malli

Toimeksiantajalla itsellään oli ollut monenlaisia toiminnallisia kortteja pitkään käytössään, joten käytimme niitä pohjatyon tekemiseen. Tutkimme paketteja ja listasimme kustakin paketista niiden hyviä ja huonoja puolia.

Paketin toimivuus, helppokäyttöisyys ja kestävyys on iso osa käyttäjäkokemusta. Kortteja usein kuljetetaan paikasta toiseen, joten paketin kestävyys ja suojaus korteille on tärkeää.

Muita pakkauksia tutkiessa, totesimme, että parhaiten kestävin ja helppo käyttöisin paketti on sellainen, jossa kansi aukeaa kokonaan. Perinteisen korttipakan pakettia muistuttavista paketeista pitää ottaa kaikki kortit ulos, kun haluat jonkun tietyn kortin. Myöskin monien tällaisten pakettien reunat tai sulkuläppä olivat alkaneet hajoamaan (Kuva 52, numeroidut 1, 2, 3 ja 4). Nyörillä suljettava paketti oli hajonnut todella herkästi (Kuva 52, numerointi 5). Kuvissa 52 ja 53 numeroidut 6 ja 7 paketit olivat paketeista kestävimät ja helppokäyttöisimmät.



Kuva 53. (Mukaiitu Rui 2022)

Tarina

Voima Minussa -korttien tarkoituksena on ottaa käyttöön meissä kaikissa piilevät voimavarat, vahvuudet ja potentiaali. Pakkaus sisältää kuvitettuja kortteja, joissa on ratkaisu- ja voimavarakeskeisiä kysymyksiä eri aihealueisiin liittyen.

Korttien aihealueet ovat Vahvuuteni, Pidän itsestäni huolta, Kiitollisuuteni, Arvoni sekä Haaveeni ja unelmani. Lisäksi kaikista aihealueista on pienemmät kuvitettuja kortteja, joissa toinen puoli on avoin omille vastauksille.

Voima Minussa -korttien tekijä, sosionomi ja ratkaisukeskeinen lyhytterapeutti Katja Paananen on työskennellyt lasten, nuorten ja perheiden parissa lastensuojelussa. Kortit ovat suunnattu ensisijaisesti nuorten ja aikuisten kanssa tehtävään työhön. Kuvituksen kortteihin on tehnyt Cesi Designin Lotta Huurne.

Takakansi

Voima Minussa

Ratkaisu- ja voimavarakeskeiset kysymyskortit, jotka auttavat löytämään piilevät voimavarat, vahvuudet ja potentiaalin

Kansikuva

Pakkauksen suunnittelu

Paketin ulkonäkö on tärkeä osa tuotteen myytävyyttä. Paketista haluttiin luoda korttien mukainen, joten sen kuvituksissa käytettiin korteista löytyviä elementtejä. Paanasen esitellessä kortteja kollegoilleen selvisi, että Vahvuuteni kortti oli monen lempikortti. Siksi päätin käyttää paketissa tästä kortista eniten elementtejä pakkauksen suunnitteluun.

Tuotteen sisälle tulee korttien käyttöohjeet, mutta halusimme luoda tuotteelle myös tarinan, josta tulisi ilmi, kuka kortit on luonut ja mihin käyttötarkoitukseen. Nämä tulisi sisällyttää pakettiin niin, että ne sopivat kokonaisuuteen. Käyttöohjeiden ja tarinan sisällöstä enemmän tietoa niistä kertovassa kappaleessa.

Päätimme luoda toistaiseksi vain suomenkielisen version, mutta mikään ei estä kääntämästä kortteja ja pakkausta tulevaisuudessa esimerkiksi Englanniksi tai Ruotsiksi.

Pakettia kuvasta luonnos

Tuotteen ja pakkauksen kustannukset

Korttien painamisen kustannukset tulisivat olemaan seuraavanlaiset, jos tuotteen kortit painetaan Anki Oy yrityksessä. Yrityksen painotuotannosta vastaavan Laura Huurneen mukaan, jos tuotetta valmistettaisiin vain yksittäisissä määrissä, tulisi tuotteen korteille hintaa 53,60 euroa sisältäen arvonlisäveron. Huurneen mukaan, jos paketti otettaisiin heille myyntiin print-on-demand-liiketoiminnan mukaisesti, niin yhden korttisetin hinta putoaa 18,60–25 euroa sisältäen arvonlisäveron. Tuotteen myynti on suunniteltu ulkoistettavaksi Anki Oy:lle ja heidän verkkokauppaansa.

Paketin tuottajaa etsiessä, selvisi, että mikäli tuotteelle haluttaisiin kustomoitu ulkonäkö painamalla, se tehtäisiin offset tekniikalla. Tällä tekniikalla paketit tuotetaan 1000 kappaleen minimierissä. Tämä tuottaisi ongelman, sillä tuotetta ollaan tuottamassa matalalla budjetilla ja pienessä erässä. Otimme yhteyttä Turkulaiseen yritykseen Prigi. Yrityksestä tuli seuraavanlainen ehdotus: paketin voisi tilata pienissä määrin muualta, ja he voisivat tuottaa paketille kustomoidun vyötteen tai tarroituksen. Tällä tavoin saisimme tuotettua paketin tuotteelle edullisemmin ja pienemmässä määrässä.

Asiakas tilaa Voima Minussa -korttisetin Ankin verkkokaupasta:

1. Korttien painaminen

Anki Oy yrityksessä Nokialla.

2. Paketin tarroituksen painaminen

3. Tuotteen kasaaminen & pakkaaminen

Tuote kasataan ja pakataan Anki Oy:ssa Nokialla.

4. Postitus

Tuote postitetaan asiakkaalle.

5. Paketti saapuu asiakkaalle (Työntekijälle)

6. Kortit käytössä terapia hetkessä

7. Asiakas vie kortin mukanaan kotiinsa

Kortin tärkein tarkoitus saavutettu.

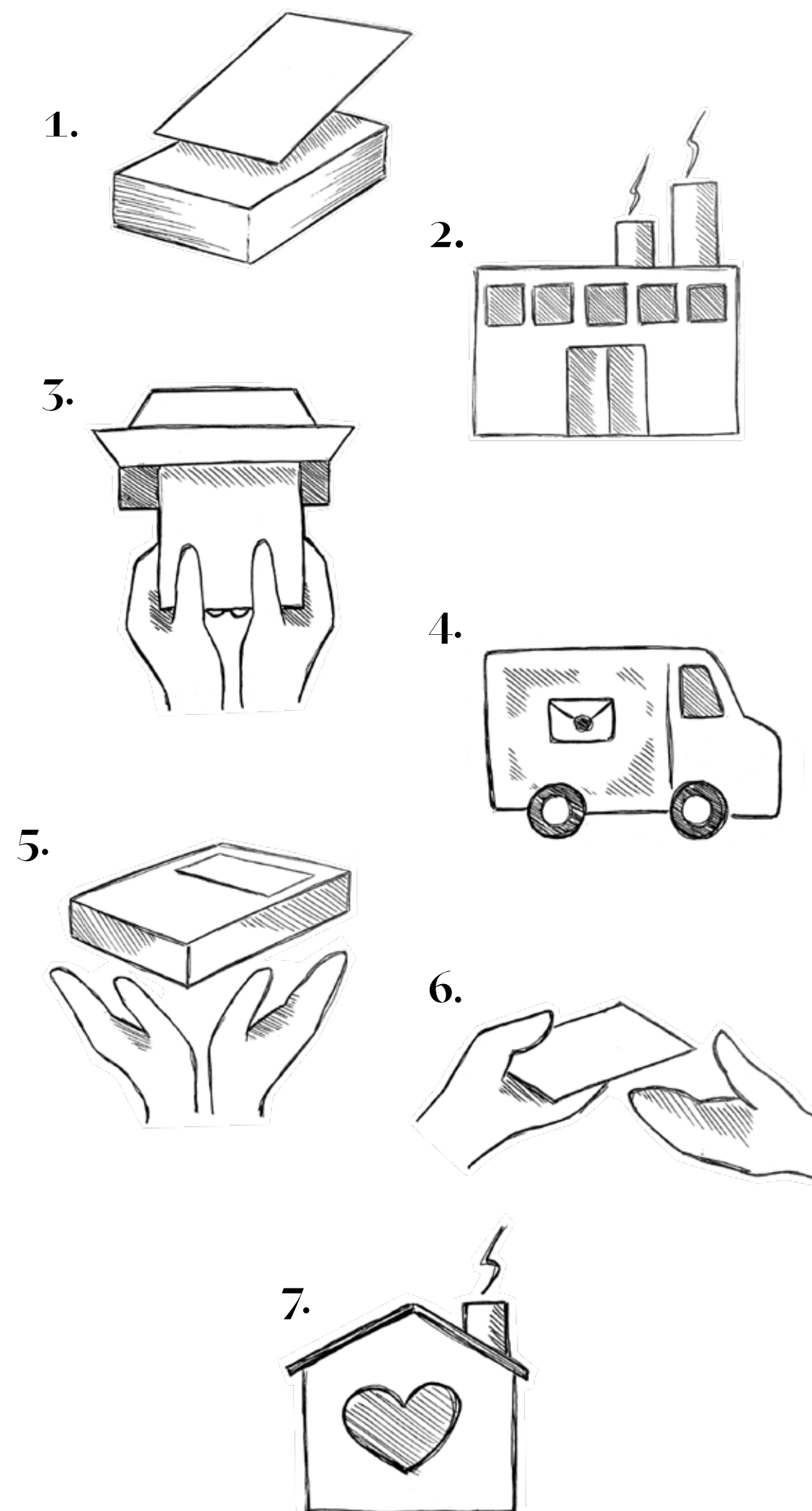

Tarina

Voima Minussa -korttien tarkoituksena on ottaa käyttöön meissä kaikissa piilevät voimavarat, vahvuudet ja potentiaali. Pakkaus sisältää kuvitetut kortit, joissa on ratkaisu- ja voimavarakeskeisiä kysymyksiä eri aihealueisiin liittyen.

Korttien aihealueet ovat Vahvuuteni, Pidän itsestäni huolta, Kiitollisuuteni, Arvoni sekä Haaveeni ja unelmani. Lisäksi kaikista aihealueista on pienemmät kuvitetut kortit, joissa toinen puoli on avoin omille vastauksille.

Voima Minussa -korttien tekijä, sosionomi ja ratkaisukeskeinen lyhytterapeutti Katja Paananen on työskennellyt lasten, nuorten ja perheiden parissa lastensuojelussa. Kortit ovat suunnattu ensisijaisesti nuorten ja aikuisten kanssa tehtävään työhön. Kuvituksen kortteihin on tehnyt Cesi Designin Lotta Huurne.

Takakansi

Voima Minussa -kortit on tarkoitettu sosiaali-, terveys- ja kasvatusalan ammattilaisille syventämään keskusteluja ratkaisu- ja voimavarakeskeisessä työskentelyssä.

Voima Minussa -kortteja on kahdenlaisia: kortit ammattilaiselle ja kortit asiakkaille. Ammattilaiselle on viisi kuvitettua isompaa korttia sisältäen ratkaisukeskeisiä kysymyksiä, jotka ohjaavat keskustelua kyseessä olevaan aihealueeseen. Korttien aihealueet ovat Vahvuuteni, Pidän itsestäni huolta, Kiitollisuuteni, Arvoni sekä Haaveeni ja unelmani.

Asiakkaille puolestaan on kymmenen pienempää kuvitettua korttia jokaisesta viidestä eri aihealueesta, joissa kortin taustapuoli on avoin.

Ammattilainen voi valita Voima Minussa -korttien kysymyksistä työskentelyyn ja asiakkaalleen soveltuvat kysymykset ja tehtävät. Aihealueiden käsittelyssä voidaan lisäksi hyödyntää myös muita toiminnallisia kortteja. Erialaisten kysymysten ja tehtävien avulla ammattilainen ja asiakas käsittelevät kyseistä aihealuetta ja lopuksi asiakas valitsee itselleen viisi asiaa kyseisestä aihealueesta. Nämä asiakas kirjaa oman korttinsa taustapuolelle. Asiakas voi myös piirtää tai liimata kuvia, tarroja tai symboleita ja tehdä näin kortista itsensä näköisen. Asiakas voi milloin tahansa palata korttien pariin ja muistuttaa näin itseään hänelle tärkeistä ja voimaa antavista asioista. Kortit näyttävät ulkoisesti postikorteilta, joten kortteja voi pitää näkyvällä paikalla kuten vaikkapa jääkaapinovessa muistuttamassa itseä käydyistä keskusteluista.

Korttien avulla voi myös itsenäisesti tutkia korteissa olevia aihealueita kysymysten ja tehtävien avulla ja kirjata näitä asiakkaalle tarkoitettun kortin avoimelle puolelle. Ryhmätoiminnassa voidaan yhdessä pohtia kyseisiä aihealueita ja osallistajat voivat kirjata korttiin omia henkilökohtaisia vastauksia.

Sisäkansi

6.2 käyttöohjeet & Taustatarina

Valmiille korteille tuli laatia **käyttöohjeet**. Käyttöohjeiden sisällön ja tekstin teki sosiaalialan työntekijä Paananen, hyödyntäen ammattitaitoaan, sekä alansa kollegoiden asiantuntemusta. Käyttöohjeet sijoitetaan pakkauksen sisäpuolelle. Alkuun käyttöohjeet painettaisiin kortille, ja myöhemmin pakkauksien valmistuessa, se tulisi olemaan kiinteänä paketin sisäkannessa, hukkumisen välttämiseksi.

Käyttöohjeiden lisäksi halusimme luoda tuotteelle **taustatarinan**, miten ja mihin kortit on luotu ja kuka ne on tehnyt. Tarina sijoitettiin Pakkauksen taakse. Tähän ratkaisuun päädyttiin, kun haluttiin, että mahdollinen asiakas voisi tutustua tuotteen sisältöön, jo ennen tuotteen ostoa. Näin asiakas saa myös paremman käsityksen, mikä tuote on ja mihin se on tarkoitettu.

Pakettia kuvasta luonnos



6.3 Jatko

Kortteja on alkuun tarkoitus myydä pienellä marginaalilla, joten päätimme rajata tuotteen myynnin vain sisällöltään yhdenkaltaiseen pakettiin. Kysynnän mukaan, tuotteen kokonaisuutta on helppo muokata ja jatkokehittää. Asiakkaan kortteja sisältävästä täydepakkauksesta on ollut keskustelua, mutta tarvittavat laskelmat tuotteen kannattavuudesta tarvitsee vielä tehdä.

Paanasen mukaan, korttiaiheita olisi ollut paljon, joten seuraavien aihekorttien luominen olisi tehokkaampaa tulevaisuudessa, sillä ideat ja visuaalinen suuntaus olisivat jo valmiina. Paananen kertoi, että esimerkiksi nuorille verkosto ja erityisesti vertaiset ovat tärkeässä roolissa, joten seuraava kortti voisi olla Minulle tärkeät ihmiset –aiheinen. Toinen kortti aihe olisi Tavoitteeni, johon asiakas voisi kuvailla toimintasuunnitelmansa (Paananen 2021).

Ensimmäinen kohde mihin tuote myytäisiin testattavaksi, on Paanasen työpaikka Profiam Sosiaalipalvelut. Tämän jälkeen tuotetta voitaisiin vielä hioa mahdollisen asiakaspalutteen kautta, ennen kun tuote laitetaan julkisesti myyntiin. Myöhemmin tuote julkaistaisiin myyntiin Anki Oy:n verkkokauppaan sekä tuotteelle luotaisiin omat nettisivut. Nettisivujen verkkotunnus voimaminussa.fi on rekisteröity 12.02.2022. Ensisijaisesti Voima minussa –kortit ovat tarkoitettu sosiaali-, terveys- ja kasvatustieteen ammattilaisten käyttöön, mutta mikään ei estä tavallista kuluttajaa ostamasta kortteja, sillä tuote sisältää käyttöohjeet, eikä niiden käyttö vaadi ammattitaitoa.

7 Lopuksi





7.1 Yhteenveto

Tavoite saavutettiin suunnittelemalla ja tuotteistamalla työväline sosiaali-, terveys- ja kasvatustalouden ammattilaisille. Tuotteen korttien nimeksi tuli Voima Minussa, joidenka tarkoituksena on ottaa käyttöön meissä kaikissa piilevät vahvuudet, voimavarat ja potentiaali. Projektin alussa perehdyttiin jo olemassa oleviin samankaltaisiin toiminnallisiin kortteihin ja niiden käyttötarkoitukseen, sekä värien merkityksiin ja mielikuviin. Tiedonhankinnan jälkeen lähdettiin kehittämään tuote, mikä eroaisi muista samankaltaisista tuotteista, niin käyttötarkoitukseltaan kuin kuvituksiltaan. Työn laajuus oli rajallisen aikataulun takia rajattava.

Saatujen tietojen ja rajoitusten perusteella lähdettiin luonnostelemaan viittä eri aiheista toiminnallista korttia, jotka olivat seuraavan laiset: Vahvuuteni, Arvoni, Haaveeni ja Unelmani, Pidän itsestäni huolta sekä Kiitollisuuteni. Korttien kuvitusta luodessa hyödynnettiin väreistä luettua tietoa sekä sosiaalialan merkityksellisistä termeistä saatua tietoa. Projektin tehtiin tiiviissä yhteistyössä toimeksiantajan kanssa ja luonnokset sekä väriehdotukset hyväksyttiin, ennen kuin lopulliset kuvitukset valmistettiin.

Lopputuloksena saatiin valmis tuote, joka on loppupäätöksiä ja kustannuslaskelmia vaille valmis myyntiin. Toimeksiantaja Paananen pääsi itse testikäyttämään tuotetta työssään ja oli tyytyväinen lopputulokseen. Yhteistyötä aiotaan jatkaa, ja laajentaa luomalla lisää eri aiheisia Voima Minussa kortteja.



7.2 Oma reflektointi

Saavutettuun lopputulokseen olen tyytyväinen. Työn lopputulos vastaa toiveita ja lopullinen tuotteen ulkonäkö miellyttää sekä yhteistyökumppania että itseäni. Prosessi on ollut opettavainen monella tapaa. Projektissa on pitänyt uppoutua ja tehdä tarvittavaa taustatiedon kartoitusta. Toimia asetetun aikarajan sisällä ja tässä onnistuttiin.

Projektin loppuvaiheessa tuli haastavin osuus, tuotteelle paketin luominen. Päätimme kuitenkin yhdessä toimeksiantajan kanssa, että luon pakkaukselle ulkonäön sekä muodon, mutta siihen liittyvät päätökset, teemme vasta opinnäytetyön julkaisemisen jälkeen. Pakkaukselle on paljon rajaavia tekijöitä, sekä sen mahdollinen tuottaja on haastavampi löytää, mitä alkuun ajattelimme. Loput kustannuslaskelmat sekä nettisivut luomme myös myöhemmin, kevään 2022 aikana. Tuotteen verkkosivujen nimi on ostettu valmiiksi. Tuotteen paketin suunnittelun olisi voinut mahdollistaa opinnäytetyöhön, mutta sitä ei aikataulutettu prosessiin projektin alussa. Yhteistyötä jatketaan yhdessä Katja Paanasen kanssa niin, että tuote saatetaan markkinoille myyntiin. Mahdollisesta täyttötuotteiden luomisesta, sekä tuoteperheen laajentamisesta on ollut puhetta.

Opinnäytetyön raportoinnin ja Adobe InDesignilla tehdyn taiton lopputulokseen olen todella tyytyväinen. Koen, että taittamisen osuudessa koin suuren kehityskaaren aloitusseminaarin jälkeen. Työn tekeminen antoi myös enemmän itsevarmuutta omiin taitoihini sekä tekemiseeni. Esiintymisessä taitoa riitti jo ennen opinnäytetyötä, mutta siinäkin on tullut kehitystä. Esiintymisessä on nyt enemmän itsevarmuutta sekä osaan perustella valintani ja päätökseni paremmin sekä vakuuttavasti.

Lähteet

Hintsanen ,P. 2000. Coloria. Viitattu 15.10.2021.

Saatavissa <https://www.coloria.net/index.htm>

Interflora. Kukkien merkitys. Viitattu 22.10.2021.

Saatavissa <https://shop.interflora.fi/fi/fi/tietoa/kukkatietoutta/kukkien-merkitys>

Huurne, L. 2021. Viitattu 28.10.2021–10.2.2022.

Lundberg ,A. 2020. Color meanings and the art of using color symbolism. 99 Designs. Viitattu 15.10.2021.

Saatavissa <https://99designs.com/blog/tips/color-meanings/>

Nsdelvalle. Mitä Tammi tarkoittaa Raamatussa. Viitattu 22.10.2021.

Saatavissa <https://nsdelvalle.com/fi/Kristus-ja-apostolit/mita-tammi-tarκοittaa-Raamatussa.html>

Paananen, K. 2021. Voima Minussa –kortit ratkaisukeskeiseen työskentelyyn nuorten itsetunnon ja minäpystyvyyden vahvistamiseksi. Viitattu 14.11.2021–14.2.2022.

Rihlana ,S. 1997. Värioppi. 6. uudistettu painos. Tampere: Tammer-paino Oy.

Vilen, M., Seppänen, P., Tapio, N. & Toivanen, R. 2014. Kohtaamisia lapsiperheissä. Menetelmiä perhetyöhön. Helsinki: Tekijät ja Lasten Keskus ja Kirjapaja Oy.

Kuvalähteet

Adrienn87. Red Rose. Viitattu 30.10.2021.

Saatavissa <https://pxhere.com/en/photo/1614306>

AJS1. 2020. Viitattu 30.10.2021.

Saatavissa <https://pixabay.com/fi/photos/talvi-vuori-maisema-lumi-vuoret-4981928/>

Bango, M. 2021. Lavender Flower Photo. Viitattu 30.10.2021.

Saatavissa <https://www.stockvault.net/photo/284624/lavender-flower-photo>

Bertelli, G. Hands Chest. Viitattu 30.10.2021.

Saatavissa <https://stocksnap.io/photo/hands-chest-6NKXF0MA7N>

Burst. Nature Waterfall. Viitattu 30.10.2021.

Saatavissa <https://negativespace.co/nature-waterfall>

CTtricker. 2020. Sunny morning. Viitattu 30.10.2021

Saatavissa <https://pxhere.com/en/photo/1634603>

Freestocks. 2016. Hugging couple. Viitattu 30.10.2021.

Saatavissa <https://www.flickr.com/photos/freestocks/28895006783>

Giesbrecht, B. 2010. Music. Viitattu 30.10.2021.

Saatavissa <https://www.flickr.com/photos/naturegeak/5819184201>

Hobim. 2021. Viitattu 30.10.2021.

Saatavissa <https://pixabay.com/fi/illustrations/kreikkalainen-muinainen-fantasia-6253438/>

Koppens, Y. 2018. Compass. Viitattu 30.10.2021.

Saatavissa <https://pxhere.com/en/photo/1418873>

Max Pixel a. Wild Dove. Viitattu 30.10.2021.

Saatavissa <https://www.maxpixel.net/Animal-Bird-Wildlife-Wing-Nature-Wild-Dove-2680487>

Max Pixel b. Peony. Viitattu 30.10.2021.

Saatavissa <https://www.maxpixel.net/Bloom-Wealth-Peony-Blooming-Flower-In-Full-Bloom-5143379>

Max Pixel c. Parthenon Palace. Viitattu 30.10.2021.

Saatavissa <https://www.maxpixel.net/Parthenon-Palace-Ruins-Greece-Iconic-Building-1594689>

Max Pixel d. Hot Air Balloons. Viitattu 30.10.2021.

Saatavissa <https://www.maxpixel.net/Sky-Hot-Air-Balloons-Air-Colorful-Balloon-Hot-881133>

Max Pixel e. Cosmos Sky. Viitattu 30.10.2021.

Saatavissa <https://www.maxpixel.net/Cosmos-Sky-Stars-Space-Star-Moon-Black-White-3645243>

Max Pixel f. Lavender Summer Butterfly. Viitattu 30.10.2021.

Saatavissa <https://www.maxpixel.net/Lavender-Summer-Butterfly-2672926>

Max Pixel g. Cloudscape. Viitattu 30.10.2021.

Saatavissa <https://www.maxpixel.net/Cloudscape-Cumulus-Clouds-Blue-Sky-Clouds-Sky-6396923>

Max Pixel i. Hand Stone Love Heart. Viitattu 30.10.2021.

Saatavissa <https://www.maxpixel.net/Hand-Stone-Love-Heart-3520554>

Neven, J. 2019. Dandelion. Viitattu 30.10.2021.

Saatavissa <https://www.flickr.com/photos/enneafive/40718498823>

Pxhere a. 2017. Statue. Viitattu 30.10.2021.

Saatavissa <https://pxhere.com/en/photo/495934>

Pxhere b. 2017. Viitattu 30.10.2021.

Saatavissa <https://pxhere.com/fi/photo/599505>

Rui, V. 2022. Valokuvia tuotteista. Viitattu 22.1.2022.

Kuvattu Lempäälässä 22.1.2022.

Sandman8888. 2018. Sunflower field. Viitattu 30.10.2021.

Saatavissa <https://pxhere.com/fi/photo/1448453>

Spase, D. 2019. Viitattu 30.10.2021.

Saatavissa <https://pxhere.com/en/photo/1594520>

Thompson, B. 2012. Monarch butterfly. Viitattu 30.10.2021.

Saatavissa <https://www.flickr.com/photos/usfwsnortheast/8575465826>

Koppens, Y. 2018. Compass. Viitattu 30.10.2021.

Saatavissa <https://pxhere.com/en/photo/1418873>



SET