

## **Ulkomaille suuntautuva urheilumatkailu**

### **Case: Koripallon MM-kilpailut Bilbao 2014**

Mikko-Taneli Mäki & Niko Tummala

Opinnäytetyö

POMO11S

2.6.2015



Matkailun koulutusohjelma

<p><b>Tekijä tai tekijät</b> Mikko-Taneli Mäki &amp; Niko Tummala</p>	<p><b>Ryhmätunnus tai aloitusvuosi</b> POMO11S</p>
<p><b>Raportin nimi</b> Ulkomaille suuntautuva urheilumatkailu Case: Koripallon MM-kilpailut Bilbao 2014</p>	<p><b>Sivu- ja liitesivumäärä</b> 45 + 6</p>
<p><b>Opettajat tai ohjaajat</b> Jarmo Ritalahti</p>	
<p>Tänä päivänä yhä useammat matkaavat seuraamaan huippu-urheilijoiden suorituksia tai urheilemaan itse oman lähipiirinsä ulkopuolelle, mistä kertoo WTO:n tuottama tutkimus, jonka mukaan kehittyneiden maiden bruttokansantuotteesta 1-2 prosenttia tulee urheilumatkailusta, kun turismi itsessään tuottaa 4-6 prosenttia. Urheilumatkailun voidaan todeta olevan globaali trendi, jonka suosio tulee mitä luultavimmin pysymään samana tai se tulee kasvamaan, mikäli yleinen taloudellinen tilanne pysyy vakaana.</p> <p>Suomessa urheilumatkailu on vasta kasvamassa oleva turismimuoto, joka nousee aina oman maajoukkueen onnistumisten kautta esiin, josta erinomaisena osoituksena toimii opinnäytetyössämme käsitelty tapahtuma koripallon MM-kilpailut 2014 Espanjan Bilbaossa. Opinnäytetyömme tarkoituksena oli selvittää mitkä tekijät saavat ihmiset lähtemään seuraamaan heille tärkeiden joukkueiden sekä yksilöurheilijoiden suorituksia ulkomaille saakka. Tavoitteenamme on kartoittaa mahdollisia vaikuttavia tekijöitä, joiden avulla ihmisiä voisi saada lähtemään entistäkin aktiivisemmin kansainvälisiin urheilutapahtumiin sekä voisiko niiden avulla löytyä myös tekijöitä, joilla kotimaisten urheiluliigojen ja otteluiden/tapahtumien kävijämääriä voitaisiin saada kasvuun.</p> <p>Teemahaastattelun metodeja hyödyntäen keräämämme haastattelut osoittivat, että matkustajille tärkein motivaatiotekijät olivat ylivoimaisesti Suomen maajoukkueen mukana olo kilpailussa sekä halu päästä kokemaan tapahtuma paikanpäällä. Tutkimuksemme osoitti, että suomalaiset urheilumatkailijat ovat usein työssäkäyviä keski-ikäisiä miehiä, joille matkan hinnalla tai kohteella ei ole suurta merkitystä, vaan oman suosikkijoukkueen mukana olo ja itse tapahtuma ovat pääasia. Urheilumatkailijat matkustavat usein ryhmissä joko perheensä tai ystäviensä kanssa, joita yhdistää kiinnostus lajia kohtaan.</p> <p>Eryteisesti keski-ikäisiä iäkkäämmät matkustajat suosivat valmiita matkapaketteja lähtiessään seuraamaan urheilutapahtumia, mutta nuorten matkaajien keskuudessa suosio omatoimimatkoja kohtaan on huomattavasti suositumpi tapa lähteä kokemaan urheilun tuomia elämyksiä aina ulkomailta saakka.</p>	
<p><b>Asiasanat</b> Kyselytutkimus, koripallo, matkailu, urheilumatkailu,</p>	

POMO

<p><b>Authors</b> Mikko-Taneli Mäki &amp; Niko Tummala</p>	<p><b>Group or year of entry</b> POMO11S</p>
<p><b>The title of thesis</b> Abroad orientated sport tourism Case: Basketball World Cup Bilbao 2014</p>	<p><b>Number of report pages and attachment pages</b> 45 + 6</p>
<p><b>Advisor(s)</b> Jarmo Ritalahti</p>	
<p>Nowadays people travel more and more abroad to follow and support their favourite athletes and sports teams. It has been researched, that sports tourism is a growing market sector on a global scale and according to WTO's research, sport tourism generates 1-2 per cent income for developed countries' GDP in 21th century. It can be said, that sport tourism is a global trend, which will be a growing sector in a global tourism market business.</p> <p>In Finland sport tourism is still a growing tourism sector, and it can be seen mostly when Finland's national teams are being successful. One good example of this was the Basketball World Cup held in Bilbao Spain in 2014. This thesis will focus on that event. The thesis is trying to clarify what are sport travellers' main reasons to travel abroad to see how their favourite athletes and sports teams will manage. Our aim is to find out how people would go even more abroad and participate into international sport events. These results could be also used to grow peoples' participation in Finnish sport series as well.</p> <p>Using the theme interview we found out that the biggest motivation for Finnish sport travellers to go abroad were team Finland's participation to the World Cup and supporting the team. Finnish sport travellers are usually middle-aged men, who have travelled to the destination to see world class basketball and support Finnish national team. Neither the destination nor the price of the trip played a big role when deciding to go on a trip or not. The Finnish sport travellers travel often in smaller groups with their friends or relatives. Notable is that the members of the group share the same interest towards the sport.</p> <p>In Bilbao, people had travelled to the destination on their own or via travel agencies own modified travel packages. The modified travel packages are mostly used by the families and middle-aged people. Young people tend to choose to travel independently because of the financial reasons, as it can be clearly cheaper option to choose.</p>	
<p><b>Key words</b> Basketball, Sport tourism, Traveling, Theme interview</p>	

## Sisällys

1	Johdanto.....	1
2	Urheilumatkailu.....	3
2.1	Urheilumatkailu ilmiönä.....	3
2.2	Urheilumatkailu käsitteenä.....	4
2.3	Urheilumatkailun eri muodot.....	5
2.4	Kova ja pehmeä urheilumatkailu.....	6
2.5	Urheilumatkailija.....	7
2.5.1	Urheilumatkailijan matkustusmotiivit.....	8
2.5.2	Urheilevan urheilumatkustajan matkustusmotiivit.....	9
2.5.3	Urheilutapahtumamatkustajan matkustusmotiivit.....	10
2.5.4	Urheilumatkailu ja raha.....	10
3	Koripallo.....	13
3.1	Säännöt.....	14
3.2	Historia.....	15
3.2.1	Ensimmäisten koripalloliigojen syntyminen.....	17
3.3	FIBA ja koripallon MM-kilpailut.....	19
3.3.1	Espanja, Bilbao 2014.....	21
4	Tutkimusmenetelmä.....	23
4.1	Tutkimusmenetelmien esittely.....	23
4.2	Aineiston keruu.....	23
4.3	Tutkimuksen luotettavuus.....	24
5	Tutkimustulokset.....	26
5.1	Kysely urheilumatkustajille.....	26
5.2	Vastaajien taustat.....	26
5.3	Kannattajaryhmään kuuluminen.....	30
5.4	Urheilun seuraaminen ulkomailla.....	30
5.5	Urheilun seuraaminen kotimaassa.....	31

5.6	Matkan hinta ja tyyppi.....	32
5.7	Bilbaon vaikutus.....	34
5.8	Muu toiminta kisojen aikana.....	35
5.9	Tärkeimmät motivaatiotekijät.....	36
5.10	Kiinnostus lähteä Euroopan ulkopuolelle.....	37
5.11	Matkan onnistuminen.....	37
6	Yhteenveto.....	39
	Lähteet.....	42
	Litteet.....	46
	Liite 1. Haastattelupohja.....	46
	Liite 2. Ristiintauluoinnit.....	51

# 1 Johdanto

Opinnäytetyön tarkoituksena on selvittää, mitä suomalaiset urheilumatkailijat arvostavat ja haluavat urheilumatkoiltaan sekä mitkä ovat heidän tärkeimmät motivaatiotekijät lähteä ulkomaille asti seuraamaan urheilua. Tutkimuksen antamista tuloksista voidaan tehdä päätelmiä, joiden avulla suomalaisten ulkomaille suuntautuvaa urheilumatkailua voidaan kehittää eteenpäin heidän ensisijaiset tarpeensa huomioiden. Tutkimukseen haastateltiin suomalaisia urheilumatkailijoita heidän ollessaan koripallon MM-kilpailuissa elo-syyskuussa 2014. Kohdehenkilöt valittiin sattumanvaraisesti kisapaikkakunnalta ja haastateltavia valittaessa pyrittiin mahdollisimman laajaan otantaan niin ikä kuin sukupuoli huomioiden.

Suomalainen kannatuskulttuuri on muihin Euroopan maihin verrattuna vielä melko pientä, mutta esimerkiksi jalkapallossa ja koripallossa on nähtävissä hyvää edistystä tämän suhteen. Poikkeuksen tähän tekee tietenkin jääkiekko, joka on selvästi Suomen ykkösurheilulaji. Suomalainen koripallo ja Suomen koripallomaajoukkue Susijengi saivat osakseen paljon huomiota jo Slovenian EM-kilpailuissa 2013. Jo tuolloin kisayleisöstä löytyi merkittävän paljon suomalaisia, jotka olivat tulleet kannustamaan omaa maajoukkuettaan kohti voittojen tietä. Tämä niin sanottu ”kiima” jatkui vielä suurempana seuraavana vuonna Bilbaon MM-kilpailuissa, jossa suomalaisia oli yhteensä noin 10 000. Tämä todistaa jo sitä, että suomalainen urheilumatkailu on pienessä nousussa ja nähtäväksi jää, kuinka moni suomalainen löytää tiensä Montpellierin EM-kilpailuihin syyskuussa 2015.

Opinnäytetyössä pyrimme HAAGA-HELIAn toimeksiannosta selvittämään suomalaisten urheilumatkailijoiden tärkeimpiä syitä lähteä ulkomaille seuraamaan urheilutapahtumia ja mitä he arvostavat matkallaan. Tämän lisäksi pyrimme myös selvittämään heidän rahankäyttöään matkan aikana. Tulosten avulla saadaan kokonaiskuva suomalaisesta urheilumatkailijasta ja nähdään millaisia matkailijoita he todella ovat ja miten he poikkeavat normaalista ulkomaanmatkailijasta. Tutkimus pyrkii ottamaan huomioon kaiken aina itse matkustamisesta kisojen tunnelmaan. Tutkimus ei tästä syystä rajaa mitään oikeastaan ulkopuolelle, vaan ajatuksena on saada urheilumatkailijoista irti kaikki, mikä edesauttaa tutkimuksen luotettavuutta ja onnistumista.

Opinnäytetyön teoriaosuus käsittelee urheilumatkailua kokonaisvaltaisesti niin urheilevan urheilumatkailijan kuin urheilutapahtumamatkailijankin kannalta. Teoria pyrkii kuitenkin huomioimaan enemmän urheilutapahtumamatkustajan eri lajeja, sillä case tutkii juuri näitä urheilumatkailijoita. Tämän lisäksi on teoriaa koripallosta yleisesti sekä Bilbaon MM-kilpailuista ja tiestä, joka johti MM-kilpailut juuri Baskimaan suurimpaan kaupunkiin.

Opinnäytetyö koostuu kuudesta pääkappaleesta, joista johdannon jälkeen käsitellään teoriaa urheilumatkailusta ja urheilumatkailijasta. Kappale käsittelee kirjallisuuden avulla urheilumatkailua ilmiönä sekä esittelee sen eri tyylejä ja muotoja. Tämän lisäksi keskitytään urheilumatkailijaan sekä eri urheilumatkailijatyypin erityispiirteisiin. Kolmas kappale käsittelee koripalloa yleisesti. Kappale sisältää tietoa lajin historiasta ja sen kehittymisestä nykypäivään saakka. Neljännessä kappaleessa esitellään itse tutkimusmenetelmä sekä tavat, joiden avulla aineisto kerättiin. Tämä kappale arvioi myös tutkimuksen luotettavuutta eli sen reabiliateettia ja validiteettia. Viidennessä kappaleessa keskitytään täysin tuloksiin ja viimeinen kappale on omistettu yhteenvedolle.

Tutkimus suoritettiin haastatteluina Bilbaossa elo-syyskuussa 2014 koripallon MM-kilpailuissa. Tyyliään haastattelut olivat teemahaastatteluita, mikä tarkoitti sitä, että kysely oli yhdistelmä kvalitatiivista ja kvantitatiivista kyselyä. Kyselyn tavoitteena oli selvittää syitä, minkä vuoksi suomalaiset ovat lähteneet Bilbaon seuraamaan koripallon MM-kilpailuita ja tämän avulla verrata sitä teoriaan, jonka olimme kirjallisuudesta keränneet. Näin voidaan saada hyvä kuva siitä, millainen suomalainen ulkomaille lähtevä urheilumatkailija todellisuudessa on.

Aikaisempia tutkimuksia suomalaisten urheilumatkailusta ei ole montaa. Suomalaisten urheilumatkailua Suomessa on kyllä tutkittu, mutta ulkomaille suuntautuva urheilumatkailu on vielä verrattain pientä, mistä syystä tämän osa-alueen tutkiminen on jäänyt vähäisemmälle. Tulevaisuudessa voidaan olettaa, että suomalaisten matkailua tullaan yleisesti ottaen tutkimaan vielä lisää ja toivottavaa on, että myös urheilumatkailu otetaan tällöin huomioon.

## 2 Urheilumatkailu

### 2.1 Urheilumatkailu ilmiönä

Ihmiset ovat matkustaneet niin urheilemaan kuin katsomaan muiden urheilusuorituksia jo vuosituhansia. Ensimmäiset viitteet tästä ovat antiikin Kreikasta ja heidän olympiakisoistaan. (Standeven & De Knop 1999, 14; Ritchie & Adair 2004, 2). Olympiakisat olivat myös suurin tapahtuma antiikin aikana, joka on saanut ihmiset matkustamaan samaan kohteeseen täsmälleen samaan aikaan. Antiikin aikana matkustaminen paikasta toiseen oli huomattavasti enemmän aikaa vievää ja vaikeampaa kuin nykypäivänä, mutta silti ihmisiä kiinnosti nähdä huippu-urheilijoiden suorituksia.

Yksi isoista ongelmista urheilumatkailun kehittymisessä sen aikaisissa vaiheissa olikin juuri matkustamisen vaikeus. Matkustaminen oli hidasta, mutta ennen kaikkea se oli kallista. Matkat, joissa välimatka kohteiden välillä oli suuri, olivatkin tämän takia ainoastaan rikkaiden etuoikeus. Vasta rautateiden yleistyessä 1800-luvulla matkustamisesta tuli koko kansan huvia. Matkustaminen ei ollut ikinä ollut yhtä tehokasta ja helppoa. Rautatiet mahdollistivat esimerkiksi Englannissa jalkapallon kansallisten sarjojen synnyn, kun matkustaminen maan sisällä helpottui. Kun samaan aikaan ihmisten tulot ja sitä myötä myös ostovoima parani, rahaa voitiin käyttää kaiken muun lisäksi myös urheiluun, mikä vauhditti urheilumatkailun kasvua huomasti. (Weed & Bull 2009, 6.)

Tänä päivänä useat matkaavat paikasta toiseen urheilun vuoksi ja urheilumatkailu on selvästi kasvava turismin muoto. Tätä osoittaa esimerkiksi vuonna 2001 tehty WTO:n tutkimus, jonka mukaan saksalaiset turistit tekivät tuolloin 32 miljoonaa matkaa ulkomaille, jotka sisälsivät jonkinlaisen yhteyden urheiluun. Luku on 55 prosenttia Saksan kaikista ulkomaille tuona vuonna tehdyistä matkoista. Toki urheilu ei ole aina ollut matkan pääasiallinen tarkoitus, mutta tutkimus osoittaa, että urheilu kuuluu isona osana tämän päivän turistien matkoihin. Englantilaisten kaikista matkoista 50 prosenttia sisälsivät yhteyden urheiluun ja jopa 20 prosenttia olivat täysin urheilumatkustusta, joissa matkan pääasiallinen syy oli urheilutapahtumaan osallistuminen (Novelli 2005, 158.) Urheilumatkailun trendi ei ole pelkästään nähtävillä Euroopassa, vaan myös Kanadassa



vuonna 1998 tehdyn tutkimuksen mukaan yli kolmannes kanadalaisten kotimaan matkoista sisälsivät yhteyden urheiluun. Urheilumatkailun voidaan siis todeta olevan globaali trendi, jonka suosio tulee mitä luultavimmin pysymään samana tai se tulee kasvamaan, mikäli yleinen taloudellinen tilanne pysyy vakaana.

Ihmiset hakevat matkoiltaan elämyksiä ja urheilu, joko itse harrastaen tai muiden suorituksista nauttien, tarjoaa juuri sitä. Antiikin Kreikan aikaan urheilumatkailua ei täysin ymmärretty ja sitä ei osattu hyödyntää rahallisesti. Nykyään urheilumatkailu on jo siinä mittakaavassa, että sillä tehdään aidosti bisnestä. WTO:n tutkimusten mukaan kehittyneiden maiden bruttokansantuotteesta 1-2 prosenttia tulee urheilumatkailusta, kun turismi itsessään tuottaa 4-6 prosenttia. (Novelli 2005, 158.) Määrä tietenkin vaihtelee maasta riippuen ja esimerkiksi Suomessa urheilumatkailu on vasta kasvamassa oleva turismimuoto, joka nousee aina oman maajoukkueen onnistumisten kautta esiin. Rahavirta, joka alueelle urheilutapahtuman myötä tulee, on kuitenkin hotelleille ja tapahtumajärjestäjänä toimivalle kaupungille yleensä merkittävä ja jokainen haluaa tästä myös hyötyä. Palveluntarjoajat pyrkivät tarjoamaan urheilutapahtumaa seuraamaan tulleille turisteille niitä elämyksiä, joita he matkaltaan haluavat. Esimerkiksi urheilumatkailija, joka matkustaa Bilbaoon seuraamaan Koripallon MM-kilpailuja haluaa matkaltaan myös muutakin kuin nähdä ottelut paikanpäällä. Hänelle koko matka on elämys itsensä.

## **2.2 Urheilumatkailu käsitteenä**

Matkailun maailma on täynnä erilaisia käsitteitä. Niiden ongelmana on, että vain harva niistä on oikeastaan täysin vakiintunut. Myös urheilumatkailu voidaan määritellä monin eri tavoin, eikä yhtä täysin oikeaa määritelmää ole (Weed & Bull 2004, 53).

Yleisimpänä määritelmänä voidaan pitää Standevenin ja De Knopin määritelmää, jonka mukaan urheilumatkailu on joko passiivista tai aktiivista, riippuen matkan tarkoituksesta. Passiivista urheilumatkailua ovat urheilutapahtumiin osallistuminen tai esimerkiksi urheilumuseossa vieraileminen. Aktiiviseksi urheilumatkailuksi voidaan luokitella matkailu, jossa henkilö itse harrastaa urheilua, kuten sukellusta, patikointia tai pyöräilyä. Molemmissa tapauksissa on mahdollista, ettei kumpikaan, niin matkailu kuin urheilu-

kaan, ole matkan pääasiallinen tarkoitus. Urheilumatkustus on tämän mukaan siis kaikkea urheilua, jota varten on matkustettava oman kotialueensa ulkopuolelle. (Standeven & De Knop 1999, 12.)

### 2.3 Urheilumatkailun eri muodot

Kuten aikaisemmin on mainittu, urheilumatkailu voidaan jakaa aktiiviseen ja passiiviseen urheilumatkailuun riippuen matkan todellisesta tarkoituksesta. Näistä kahdesta aktiivinen urheilumatkailu voidaan vielä jakaa kahteen alaryhmään: urheilulomiin, joissa matkan pääasiallisena tarkoituksena on urheilu, sekä loman urheiluaktiviteetteihin, joissa urheilu on mukana vain taka-alalla, eikä välttämättä ole tärkeää loman kannalta.

Myös nämä molemmat voidaan jakaa vielä alaryhmiin. Urheilulomat voivat olla yhden tai useamman lajin urheilulomia riippuen siitä, keskitytäänkö loman aikana ainoastaan yhteen urheilulajiin, kuten sukellukseen vai halutaanko loman aikana kokeilla useampaa eri urheilumuotoa. Loman urheiluaktiviteetit voidaan jakaa vielä organisoituihin ja oma-toimisiin urheiluaktiviteetteihin riippuen matkailijan halusta toteuttaa aktiviteetti yksin tai esimerkiksi paikallisen palveluntarjoajan välityksellä. Passiiviset urheilumatkailijat voidaan jakaa heihin, joille urheilun seuraaminen on tärkein asia matkalla eli niin sanottuihin asiantuntijoihin, sekä heihin, jotka pitävät urheilusta, mutta tulevat paikan päälle katsomaan ottelua täysin spontaanisti ja sattumalta. (Standeven & De Knop 1999, 13.) Esimerkiksi Bilbaon Suomea koripallon MM-kilpailuihin kannustamaan lähtevä matkailija voi olla asiantunteva passiivinen urheilumatkailija, sillä hänelle otteluiden seuraaminen on luultavasti tärkeintä tässä matkassa.

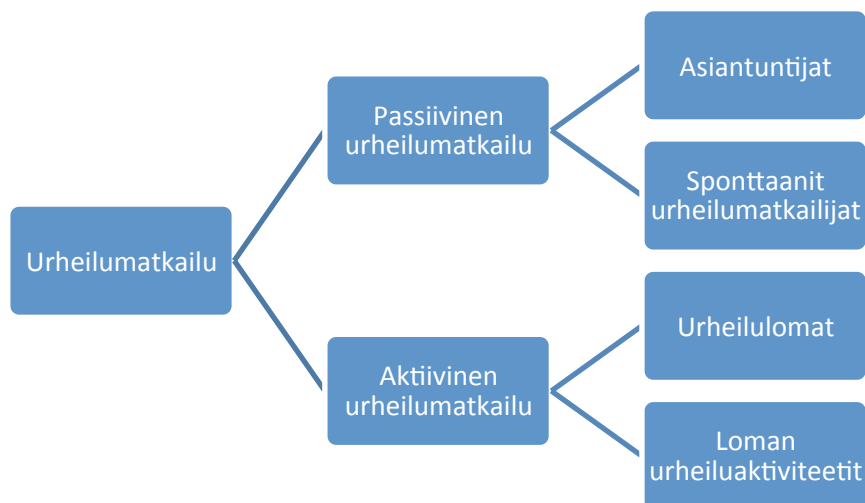

Kuvio 1. Urheilumatkailun eri muodot (muokattu, Standeven & De Knop 1999, 13).

Urheilumatkailu voi käsittää kolme erilaista muotoa, jotka kulkevat toistensa kanssa hieman käsi kädessä. Nämä ovat aktiivinen urheilumatkailu, urheilutapahtumamatkailu ja nostalginen urheilumatkailu (Novelli 2005, 159.) Aktiivinen urheilumatkailu on urheilun harrastamista itse, kuten laskettelua, pyöräilyä tai johonkin urheilutapahtumaan osallistumista urheilijana. Urheilutapahtumamatkailu kattaa niin isot kuin pienetkin urheilutapahtumat ja niihin osallistumisen. Tällaisia ovat esimerkiksi olympialaiset ja jalkapallon tai koripallon MM-kilpailut, mutta myös tietyn liigan, kuten vaikkapa Espanjan jalkapalloliiga La Ligan liigaotteluun osallistuminen. Urheilutapahtumamatkailijalle tärkeintä on osallistua itse tapahtumaan katsojana. Nostalginen urheilumatkailu on nimensä mukaisesti vanhojen muistelemista ja se voi tarkoittaa vaikkapa urheilumuseoissa vierailemista. Tällaisia ovat esimerkiksi NHL:n Hall of Fame. Tähän kategoriaan kuuluvat myös urheilupyhätöissä, kuten Barcelonan Camp Noulla tai Madridin Santiago Bernabéulla vieraileminen. Nostalgiaurheilumatkailijat ovatkin tämän takia varmasti lähimpänä normaalia perinteisiä nähtävyyksiä hamuavaa matkailijaa, sillä itse urheilun seuraaminen ei välttämättä ole heille tärkeintä. (Novelli 2005, 159.)

Urheilumatkailun muoto	Määritelmä
Aktiivinen urheilumatkailu	Matkailija harrastaa urheilua itse.
Urheilutapahtumamatkailu	Matkailija osallistuu johonkin urheilutapahtumaan katsojana
Nostalgiaurheilumatkailu	Matkailija vierailee urheilullisessa paikassa, mutta ei osallistu mihinkään tapahtumaan.

Kuvio 2. Urheilumatkailun muotoja (muokattu, Novelli 2005, 159).

## 2.4 Kova ja pehmeä urheilumatkailu

Hinch & Higham (2004, 37) määrittelevät urheilumatkailun joko kovaksi tai pehmeäksi riippuen urheilun perimmäisestä tarkoituksesta matkan aikana. Pääperiaatteena on, että kovassa urheilumatkailussa urheilu on matkan pääasiallinen tarkoitus ja se voi sisältää urheilua kilpailevassa muodossa. Pehmeässä urheilumatkailussa urheilu on lähinnä taust-

talla. Niin kova kuin pehmeäkin urheilumatkailu voi siis kuitenkin olla niin aktiivista kuin passiivista.

Jotta kovan ja pehmeän urheilumatkailun määrittelemisen olisi helpompaa, ovat Hinch & Higham jakaneet sen urheilumatkailuun (Sports tourism) sekä lomaurheiluun (Tourism sport). Urheilumatkailu on matkailua, jossa matkan pääasiallinen tarkoitus on urheilu. Sen kova määritelmä on, että matkailija aktiivisesti tai passiivisesti osallistuu kilpaurheiluun (Olympialaiset, koripallon MM-kilpailut) ja juuri urheilu on ollut tärkein motivaatiotekijä matkalle lähdettäessä. Pehmeä määritelmä sisältää aktiivista osallistumista urheiluun tai vapaa-ajan toimintaan (sukeltaminen, patikointi). Lomaurheilussa urheilu on taustalla ja matkan ensisijaisena tarkoituksena voi olla esimerkiksi rentoutuminen ja matkakohteen muusta tarjonnasta nauttiminen. Lomaurheilun kovana määritelmänä on, että urheilu on suunniteltua ja sitä harrastetaan lomalla tarkoituksellisesti (urheiluteemaiset matkat). Pehmeä määritelmä on, että urheilu on satunnaista ja se tapahtuu niin sanotusti vahingossa tai hetken mielijohdeesta (vesihiihto, minigolf). (Hinch & Higham 2004, 37.)

Urheilumatkailu (Sports tourism)	Kova määritelmä	Matkailija osallistuu aktiivisesti tai passiivisesti kilpaurheiluun.
	Pehmeä määritelmä	Aktiivista osallistumista urheiluun tai vapaa-ajan toimintaan
Lomaurheilu (Tourism sport)	Kova määritelmä	Urheilu on suunniteltua ja sitä harrastetaan tarkoituksellisesti.
	Pehmeä määritelmä	Urheilu on satunnaista ja tapahtuu hetken mielijohdeesta.

Kuvio 3. Kovan ja pehmeän urheilumatkailun määritelmät (muokattu, Hinch & Higham 2004, 37).

## 2.5 Urheilumatkailija

Urheilumatkailija on matkailija, joka matkustaa pois oman asuinalueensa lähipiiristä urheilemaan tai seuraamaan isoa tai pientä urheilutapahtumaa. Urheilumatkailua on kahta eri tyyppiä: aktiivista, jolloin urheilua harrastetaan itse, sekä passiivista, jolloin

urheilua seurataan joko paikan päällä tai esimerkiksi television välityksellä. Urheilumatkailija voi olla itse urheilija, joka matkustaa kisoihin urheilemaan tai katsoja, joka seuraa tapahtumia katsomosta. Urheilumatkailija poikkeaa tavallisesta matkailijasta siis lähinnä motivaatiotekijänsä, urheilun, ansiosta (Weed & Bull 2004, 53).

### 2.5.1 Urheilumatkailijan matkustusmotiivit

Swarbrooke ja Horner (2007) jakavat matkustamisen motiivit kahteen ryhmään: niihin, jotka motivoivat henkilöä lähtemään lomalle ja niihin, jotka motivoivat henkilöä valitsemaan tietyn tyyppisen loman, tietyssä kohteessa, tietynä ajankohtana. Urheilumatkailijan matkustusmotiivit ovatkin yleensä tässä jälkimmäisessä ryhmässä, sillä urheilumatkailijalle urheilu on usein tärkeämpi matkustusmotiivi kuin itse matkustaminen. Kun ihmiset matkustavat, he haluavat kokea jotain uutta ja sellaista mitä he eivät välttämättä voisi kokea jokapäiväisessä elämässään (Gibson 2005, 59).



Kuvio 4. Urheilumatkailijan motivaation kehitys, (muokattu Funk 2008, 16-25).

Kuten kuvio 4 esittää, urheilumatkailijan motivaation kehitys koostuu Funkin (2008, 16-25) mukaan viidestä osasta: tarpeen tunnistamisesta (need recognition), jännitteen/stressin vähentämisestä (tension reduction), toiminnan vaiheesta (drive state), suunnan löytämisestä (want pathway) ja lopullisen päämäärän saavuttamisesta (goal behaviour). Ensimmäisessä vaiheessa henkilö tuntee, että hänellä on tarve. Normaalielämässä tällainen tarve voi olla esimerkiksi jano. Urheilumatkailijalla tämä voi tarkoittaa tarvetta päästä esimerkiksi koripallon MM-kisoihin seuraamaan Suomen maajoukkueen otteita maailman parhaita vastaan. Tässä vaiheessa matkailijalle alkaa myös syntyä pientä jännitettä tämän vuoksi. Toisessa vaiheessa urheilumatkailijalle tulee tarve

vähentää stressiä, jota tarve hänelle tuottaa. Tätä urheilumatkailija voi tehdä esimerkiksi urheilua seuraamalla. Toinen vaihe ohjaa häntä eteenpäin kohti kolmatta vaihetta, toiminnan vaihetta, jossa urheilumatkailijan on päätettävä jatkaako hän samalla linjalla vai päättääkö hän lähteä katsomaan MM-kilpailuja Bilbaoon. Neljännessä vaiheessa koripallon MM-kilpailuja katsomaan aikova alkaa selvittää mahdollisia vaihtoehtoja, joilla täyttää tarpeensa. Normaalisissa tilanteissa vaihtoehtoja voi olla joskus moniakin, mutta tässä tapauksessa lähteminen Bilbaoon on se, joka täyttää urheilumatkailijan halut. Viimeinen vaihe on se, joka täyttää urheilumatkailijan toiveet. Bilbao-esimerkissä urheilumatkailija on päässyt kohteeseen ja seuraamaan haluamaansa tapahtumaa. Tämä on täyttänyt hänen tarpeensa ja henkilö on tyytyväinen.

### **2.5.2 Urheilevan urheilumatkustajan matkustusmotiivit**

Urheileva urheilumatkustaja poikkeaa hieman passiivisesta urheilumatkustajasta, sillä hän on mitä luultavimmin enemmän tekemisissä itse urheilemisen parissa. Vetovoimatekijät ovat syitä, joiden vuoksi matkailija matkustaa tai jättää matkustamasta tiettyyn kohteeseen. Ne voivat olla siis joko positiivisia tai negatiivisia. Esimerkiksi suomalainen urheileva urheilumatkailija, jonka intohimona on pyöräily saattaa matkustaa Pohjois-Espanjaan, jolloin hänen positiivisina vetovoimatekijöinä voivat toimia Pohjois-Espanjan tarjoamat upeat vuoristomaisemat sekä Suomea lämpimämpi harjoitteluilmastoto.

Työntövoimatekijät ovat syitä, joiden vuoksi ihminen ylipäänsä lähtee matkalle (Boniface & Cooper 2005, 8). Urheilevan urheilumatkustajan työntövoimatekijöinä voivat toimia esimerkiksi kilpaileminen, voitonhalu sekä itsensä kehittäminen harjoittelemalla normaalista poikkeavissa olosuhteissa, joissa maasto ja ilmasto voivat olla hyvinkin erilaisia kotimaahan nähden. Tämä vaihtelevuus pitää urheilijan motivaation itse harjoitteluun myös korkealla ja sama innostus voi jatkua vielä kotimaahan palattaessa. Urheilijalle tärkeitä fyysisiä motivaatiotekijöitä voivat olla kehon ja mielen puhdistaminen, terveydelliset syyt ja yksinkertaisesti nautinto sekä hyvänolon tunne, jonka urheileminen urheilijalle tuottaa. (Weed & Bull 2004, 49-52.)

### 2.5.3 Urheilutapahtumamatkustajan matkustusmotiivit

Olympialaisiin ja MM-kilpailuihin matkustavan urheilutapahtumamatkustajan ensisijaisena vetovoimatekijänä toimii urheilu, jota kaupungissa tai maassa voi seurata. Toissijaisina vetovoimatekijöinä voivat toimia tapahtumapaikkakunnan tai –maan tarjoamat muut attraktiot, kuten kulttuuri tai lämmin ilmasto, jolloin urheilutapahtuman lisäksi matka voidaan käsittää jopa lomana. Esimerkiksi koripallon MM-kilpailuja Espanjan Bilbaon vuonna 2014 seuraamaan lähteneen suomalaisen ”kisaturistin” yhtenä vetovoimatekijänä voi olla Bilbaon tarjoama kulttuuri, vaikkakin urheilu ja Suomen maajoukkueen kannattaminen ovat varmasti hänen ensisijaisia vetovoimatekijöitä.

Urheilutapahtumamatkailijan motivaatio- ja työntövoimatekijöinä voivat olla esimerkiksi oman statuksen nostaminen, kisatunnelman tunteminen, kannattajaryhmään kuulumisen tunne sekä oman suosikkijoukkueen kannattaminen voittoon. Ennen kaikkea yhteenkuuluminen kannattajaryhmän kanssa voi olla jollekin jopa tärkein syy, sillä kannattajaryhmässä henkilö voi tuntea itsensä tasa-arvoiseksi muiden kannattajien kanssa (Gibson 2005, 59; Hinch & Higham 2004, 144; Weed & Bull 2004, 51).

### 2.5.4 Urheilumatkailu ja raha

Matkailu on suuri tulonlähde monille maille ja sen kansalaisille ympäri maailmaa, eikä urheilumatkailu tee tässä asiassa poikkeusta. Esimerkiksi Iso-Britanniassa urheilu- ja aktiivimatkailun arvon on jo ennen vuotta 2000 laskettu olevan 2,61 miljardia euroa ja voidaan olettaa, että tämä summa on nykyään vieläkin isompi, sillä urheilumatkailun suosio on tuosta noussut. Samanlaisia lukuja on saatu myös Kanadasta 2000-luvun alussa, mikä osaltaan todistaa sen, että urheilumatkailu ja sen kehittäminen jo pelkästään talouden vuoksi on erityisen tärkeää. (Hinch & Higham 2004, 20–21.)

Vaikka urheilumatkailijan tärkein motivaatio lähteä ulkomaille on urheilu, on kyseessä silti usein loma ja irtiotto arjesta, jolloin siihen halutaan panostaa hieman enemmän. Tällöin ei ole väliä, kuinka paljon rahaa matkaan loppujen lopuksi käytetään. Loman aikana tulevat kulut esimerkiksi ruoasta ja juomasta, eivät ole erityisen tarkassa syynissä, vaan syömään mennään sinne, mikä sillä hetkellä tuntuu hyvältä.

Australiassa vuonna 2000 tehty tutkimus todentaa näitä väitteitä. Tutkimukseen vastanneet jaoteltiin kolmeen eri ryhmään ja heidän rahankäyttöään seurattiin rugby-turnauksen aikana. Ryhmät, joihin vastaajat jaettiin, olivat: 1. urheilufanit, jotka olivat tulleet seuraamaan ainoastaan turnausta ja ottavat urheilun vakavasti; 2. satunnaisseuraajat, joille urheilu on viihdettä, eivätkä he ota urheilua niin vakavasti; sekä 3. spontaanit seuraajat, joilla on vain pieni kiinnostus itse turnausta kohtaan, mutta he haluavat silti olla osa sitä. Tuloksista (kuvio 5) voidaan huomata, että kaikki kolme ryhmää kuluttavat rahaa keskimäärin saman verran ja ainoa ero löytyykin siinä mihin rahaa oikeastaan käytetään. Yksi selvä ero löytyy majoitukseen kulutettavasta rahasta, joka urheilufaneilla on selvästi pienempi kuin kahdella muulla ryhmällä, jotka ovat ottaneet turnauksen enemmän lomana kuin urheilutapahtumana. Urheilufanit toisaalta käyttävät selvästi enemmän rahaa ostosten tekemiseen, joka mitä luultavimmin on suurimmaksi osaksi kannattajille suunnattujen tavaroiden, kuten pelipaitojen ja muiden asusteiden ostamista. Huomattavaa on myös spontaanien seuraajien jopa huoleton rahankäyttö ruokaan ja juomaan, nähtävyyksiin sekä muuhun viihdetarjontaan. (Ritchie & Adair 2004, 144-149.)

Kategoria	Urheilufani	Satunnaisseuraaja	Spontaani seuraaja	Yhteensä (ka.)
Majoitus	45.97	73.20	78.20	64.60
Kuljetukset	48.67	43.80	49.33	47.55
Ateriat/Juomat	72.27	66.94	123.60	91.24
Nähtävyydet	19.95	8.73	39.89	25.65
Turnausliput	38.99	43.63	22.25	33.23
Ostokset	83.01	52.59	45.44	61.76
Muu viihde	8.88	9.92	23.11	15.69
Muut	7.03	13.57	13.82	11.04
Yhteensä (ka.)	308.40	321.80	388.32	343.61

Kuvio 5. Rahankäyttö turnauksen aikana (AUS\$) (muokattu, Ritchie & Adair 2004, 149).

Suomalaisten jalkapallokannattajien vierasmatkailua tutkivan tutkimuksen mukaan matkan hinta on yleensä suurin rajoittava tekijä lähteä vierasmatkalle (Tikander 2006, 50).



Tästä huolimatta hintaan oltiin kuitenkin yleisesti ottaen aina suhteellisen tyytyväisiä. Itse matkan kohteella oli suuri merkitys siihen, kuinka paljon vierasmatkasta oltiin valmiita maksamaan. Pitemmistä pelimatkoista oltiin valmiita maksamaan enemmän kuin esimerkiksi lähikaupunkiin suuntautuvasta matkasta. (Tikander 2006, 50–51.)

### 3 Koripallo

Koripallo on kahden viiden hengen joukkueen välillä pelattava joukkueurheilulaji, jota pelataan pääsääntöisesti sille suunnitelluissa sisäkentillä. Joukkueiden tavoitteena on tehdä mahdollisimman monta pistettä neljän 10-12 minuuttia kestäväen erän aikana ja vastavuoroisesti yrittää estää vastustajajoukkuetta ansaitsemasta pisteitä. Pelaajat keräävät pisteitä joukkueelleen heittämällä pelivälineenä toimivaa koripalloa yläkautta vastustajan korirenkaan läpi. Onnistuneista heitoista joukkueet ansaitsevat 2-3 pistettä pelaajan heittopaikasta riippuen. Vastustajan tekemän rikkeen ansiosta pelaaja voi ansaita vapaaheiton, josta hänellä on mahdollisuus ansaita joukkueelleen yksi piste. Pelin voittaa se joukkue, joka on onnistunut ansaitsemaan enemmän pisteitä peliajan loppuessa. (Koripallo.net 2014a.)

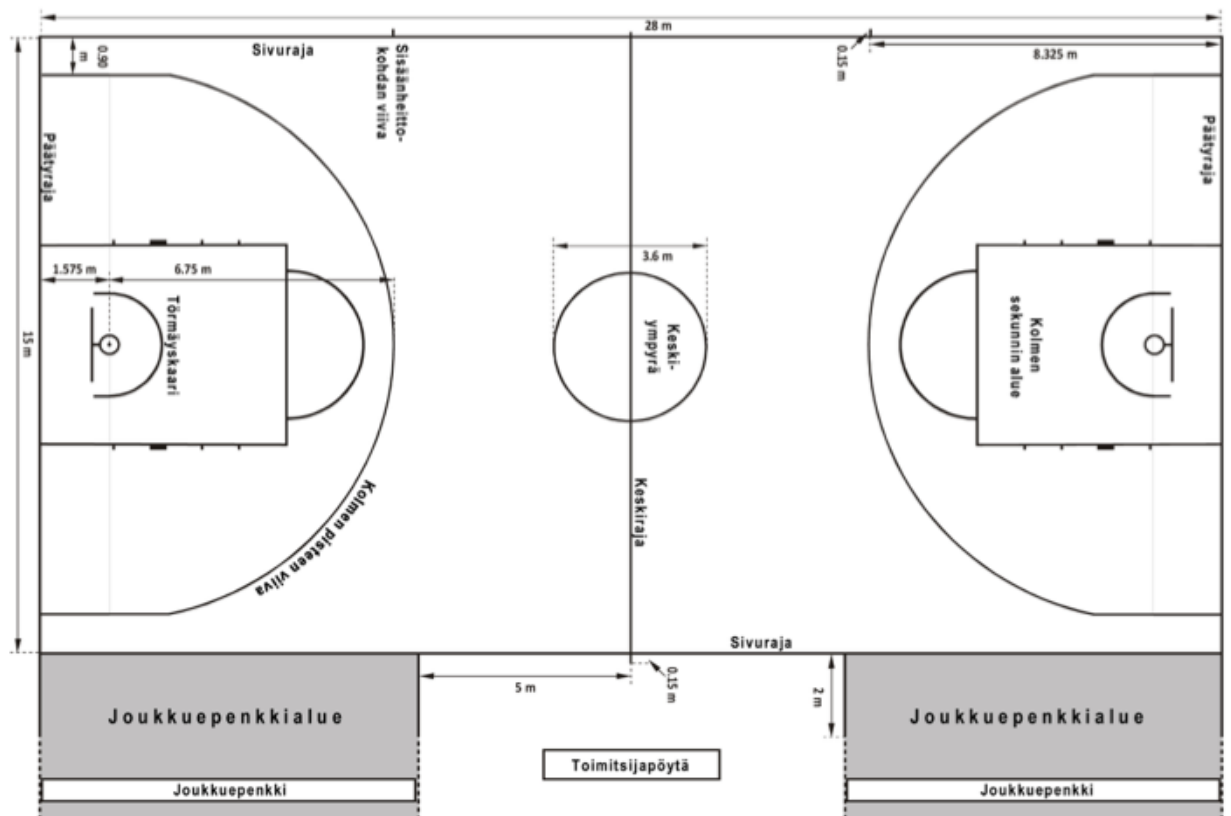

Kuvio 6. Koripallokenttä

Pelaajien peliasut koostuvat hihattomasta pelipaidasta, urheilushortseista sekä koripalloon tarkoitettuista korkeavartisista pelikengistä, jotka tukevat pelaajien nilkkaa normaaleja matalavartisista kenkiä enemmän. (Koripallo.net 2014b.)

Koripallon pelivälineenä toimiva pallo on virallisesti mitoiltaan ympärysmitaltaan 74,9-78 cm ja painaa 567-650 grammaa miestenotteluissa ja naistenottelussa pelataan ympärysmitaltaan 72,4-73,7 cm ja painoltaan 510-567 grammaa olevalla pallolla. (Suomen Koripalloliitto Ry 2014a.)

Koripallokorilla tarkoitetaan teräksistä rinkiä, joka on halkaisijaltaan 45,7cm pitkä ja on kiinnitetty 3,05 metrin korkeudella sijaitsevaan takalevyyn. Koripallokentän pituus kansainvälisissä kilpailuissa on 28 x 15metriä ja Pohjois-Amerikassa pelattavissa otteluissa 28,7 x 15,2 metriä. Kentät ovat usein valmistettu vaahterapuusta, jonka pinnoite on käsitelty koripallopeleille sopivalle tasolle. Junioritasonotteluissa voidaan käyttää myös vaihtoehtoisesti koripallokenttiä, joissa on synteettinen lattiapinta. (Suomen Koripalloliitto Ry 2014a.)

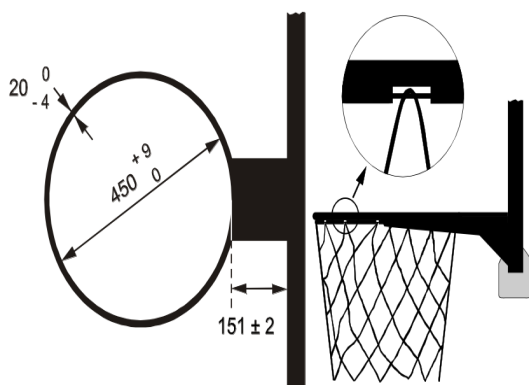

Kuvio 7. Koripallokori

### 3.1 Säännöt

Koripallossa pelaajat voivat edetä pelikentällä kuljettamalla palloa pomputtamalla eteenpäin tai vaihtoehtoisesti syöttämällä palloa oman joukkueensa pelaajille. Pelaajat eivät saa kuljettaa palloa pomputtamatta kolmea askelta enempää tai tästä tuomitaan virhe, jolloin pallo siirtyy aina vastapuolen pelaajien haltuun. Pelaajien ei myöskään ole sallittua kuljettaa palloa potkien, lyöden, eikä pelaajan käsi saa mennä pallon alapuolelle kuljetuksen aikana.

Koripallon on pysyttävä aina kenttään merkittyjen rajojen sisäpuolella. Mikäli koripallo ylittää kentälle merkityn rajan tai koskettaa sitä, palautetaan pallo aina siihen viimeksi

koskeneen pelaajan vastustajajoukkueelle. Joukkueilla on aina 24 sekuntia aikaa hyökätä, minkä aikana heidän on yritettävä pisteiden tekoa heittämällä palloa kohti vastustajan koria. Pisteeseen johtaneen hyökkäyksen jälkeen pallo palautetaan vastapuolenjoukkueelle, jolloin on heidän vuoronsa yrittää pisteiden tekoa 24 sekunnin ajan. Puolustajajoukkue voi yrittää saada hyökkäysvuoron takaisin itselleen riistämällä pallon vastustajalta, jolloin 24 sekunnin hyökkäysvuoro käynnistyy välittömästi. (Koripallo.net 2014b.)

### **3.2 Historia**

Kautta ihmiskunnan historian ihmiset ovat kokoontuneet yhteen liikkumaan ja pelaamaan erilaisia pelejä, joista ovat vuosisatojen saatossa kehittyneet monet nykypäivän suosituimmista urheilulajeista. Koripallon kohdalla voidaan nimetä selkeästi sen nykymuotoon johtaneen muodon syntymävuosi. Tämä vuosi oli 1891 jolloin Kanadalainen James Naismith toimi liikunnanopettajana Yhdysvalloissa Springfieldin kaupungissa, Massachusettsissa, YMCA International Training School nimisessä oppilaitoksessa.

James Naismithille asetettiin tehtäväksi kehittää aktiivinen joukkueurheilulaji, joka innostaisi opiskelijoita liikkumaan entistä innostuneemmin pitkien talvikuukausien aikana. Hylättyään ensin ajatukset muuntaa suositut ulkoilmapelit, kuten lacrosse ja jalkapallo, sisätiloihin soveltuviksi lajeiksi hän muisti lapsuuden kouluajoiltaan silloin suosittua leikin nimeltä ”ankka kivellä” (engl. Duck-on-a-rock.). Tämän leikin tarkoituksena oli saada kaadettua korkean kiven päälle asetettu ”ankka” kiviä heittämällä. Tämä leikki vaati keskittynyttä heittotarkkuutta, joka on myös yksi nykyisin tuntemamme koripallon pääelementeistä. Tämän leikin pohjalta James Naismith kehitti 13 sääntöä omaavan pelin, josta syntyi ensimmäinen nykykoripallon muoto.

Vielä tässä vaiheessa koripalloa pelattiin jalkapallolla ja nykyisten koripallokorien tilalla käytettiin 3,05 metrin korkeuteen naulattuja persikkakoreja. Ensimmäisessä muodossaan koripallossa ei tunnettu vielä kuljettamisen käsitettä, vaan pallollisten pelaajien täytyi aina pysyä paikallaan ja palloa sai liikuttaa vain syöttämällä pelaajalta toiselle. Pelin monet muut säännöt, kuten pelaajien fyysinen estäminen työntämällä tai kampitta-

malla, vastustajapelaajasta kiinnipitäminen tai pallon lyöminen ovat mukana vielä nykykoripallonkin säännöissä. (The basketball world 2014.)

**These are James Naismith original thirteen rules of basketball:**

1. The ball may be thrown in any direction with one or both hands.
2. The ball may be batted in any direction with one or both hands, but never with the fist.
3. A player cannot run with the ball. The player must throw it from the spot on which he catches it, allowance to be made for a man running at good speed.
4. The ball must be held in or between the hands. The arms or body must not be used for holding it.
5. No shouldering, holding, pushing, striking or tripping in any way of an opponent. The first infringement of this rule by any person shall count as a foul; the second shall disqualify him until the next goal is made or, if there was evident intent to injure the person, for the whole of the game. No substitution shall be allowed.
6. A foul is striking at the ball with the fist, violations of Rules 3 and 4 and such as described in Rule 5.
7. If either side make three consecutive fouls it shall count as a goal for the opponents (consecutive means without the opponents in the meantime making a foul).
8. Goal shall be made when the ball is thrown or batted from the ground into the basket and stays there, providing those defending the goal do not touch or disturb the goal. If the ball rests on the edge and the opponents move the basket, it shall count as a goal.
9. When the ball goes out of bounds, it shall be thrown into the field and played by the first person touching it. In case of dispute the umpire shall throw it straight into the field. The thrower-in is allowed five seconds. If he holds it longer, it shall go to the opponent. If any side persists in delaying the game, the umpire shall call a foul on them.
10. The umpire shall be judge of the men and shall note the fouls and notify the referee when three consecutive fouls have been made. He shall have the power to disqualify men according to Rule 5.

11. The referee shall be the judge of the ball and decide when it is in play in bounds, to which side it belongs, and shall keep the time. He shall decide when a goal has been made and keep account of the goals with any other duties that are usually performed by a referee.

12. The time shall be two 15-minute halves with five minutes' rest between.

The side making the most goals in that time shall be declared the winners.

(The Basketball World 2014.)

Historian ensimmäinen koripallopeli pelattiin 18 opiskelijan kesken YMCA International Training Schoolin liikuntasalissa, missä kahteen 9 hengen joukkueeseen jaetut opiskelijat pääsivät kokeilemaan ensimmäisen kerran tätä uutta joukkueurheilulajia kahden 15 minuutin erän ajan. Tämä historian ensimmäinen ottelu päättyi tulokseen 1-0 ja tämän ottelun ainoa pisteen heitti William Chase niminen opiskelija. (Sportsknowhow 2012a.)

Koripallo saavutti nopeasti laajaa tunnettavuutta ympäri maailman YMCA:n innostuneiden opiskelijoiden kautta, jotka esittelivät joululomiensa aikana tämän uuden urheilulajin kukin omalle kotikaupungilleen. Tuohon aikaan opiskelijoita YMCA liikunnan opettajalinjalla oli Kanadasta, Yhdysvalloista ja Japanista, joka avitti lajin tunnettavuuden kasvua myös kansainvälisesti laajalla alueella. Vain kaksi kuukautta koripallon ensimmäisen pelatun ottelun jälkeen pelattiin jo ensimmäinen oppilaitosten välinen ottelu Armory Hill YMCA:n ja Central YMCA:n välillä. Tämä historiallinen ottelu päättyi tasapeliin 2-2. (Sportsknowhow 2012b.)

### **3.2.1 Ensimmäisten koripalloliigojen syntyminen**

Vuoden 1910 alkupuolella ensimmäisiä koripalloliigoja alkoi syntyä eri puolella Yhdysvaltoja. Nämä liigat koostuivat pääsääntöisesti maantieteellisesti läheisten kaupunkien joukkueista, jotka puolestaan muodostuivat samojen kaupunginalueiden ja yhteisöjen pelaajista. Vielä tähän aikaan joukkueiden pelaajat olivat usein täysin normaaleja työssä käyviä ihmisiä ja täten heistä ei vielä voitu puhua ammattipelaajina, ennen kuin vasta 1910-luvun loppupuolella, jolloin joukkueet alkoivat palkkaamaan kokoonpanoihinsa täysipäiväisiä ammattipelaajia. Ensimmäisen maailmansodan aikaan

vuosina 1914-1918 monet pienemmistä koripalloliigoista joutuivat lopettamaan toimintansa, sillä kyseiseen aikaan otteluita järjestettiin asevarastohalleihin rakennetuilla koripallokentillä, jotka asetettiin takaisin armeijan käyttöön sodan ajaksi. Sodan vuosina heikentyneet rautatieliikenneyhteydet estivät osittain myös joukkueita liikkumasta vapaasti eri kaupunkien välillä, minkä vuoksi lukuisia otteluita jouduttiinkin tilapäisesti perumaan. (Nelson 2009, 3.)

Ensimmäisen maailmansodan loputtua koripalloliigat ja sen pelaajamäärät kasvoivat voimakkaasti sodan jälkeisen talouskasvun ansiosta. Ihmisten työllisyystilanne Yhdysvalloissa parantui huomattavasti ja työläisväestölle alkoi kertyä rahaa myös vapaa-ajan huvituksiin, joihin lukeutuivat myös urheiluotteluissa käyminen. Tämän myötä koripallon suosio kasvoi kansan keskuudessa entisestään ja joukkueista muodostui usein kaupungin ylpeydenaiheita, joita myös paikalliset yritykset ja yrittäjät tukivat taloudellisesti siinä määrin mihin pystyivät. Tämä taloudellinen tukeminen heijastui usein myös joukkueiden nimissä, jotka usein muodostuivat kaupungin/alueen sekä sen suurimman sponsorin nimistä. (Nelson 2009, 3.)

Joukkueiden pelaajia pyrittiin valikoimaan kaupunkien yhteisöistä ja yrityksistä, jotta he olisivat mahdollisimman sopivia edustamaan myös joukkueidensa taustahistoriaa, mutta 1920-luvulla ammattipelaajien määrällisen kasvun seurauksena pelaajia alettiin tuomaan myös paljon joukkueen ”rajojen” ulkopuolelta. 1920-luvun alussa suuremmissa kaupungeissa alkoi syntyä myös etnisiä taustoja edustavia joukkueita, kuten: afrikanamerikkalaisia, irlantilaisia, juutalaisia ja puolalaisia, joiden kokoonpanot koostuivat pelkästään tietyn etnisestä omaavista pelaajista. (Nelson 2009, 4.)

Lähes 60-vuotisen historiansa aikana laji oli kehittynyt jo siihen pisteeseen, että se alkoi saavuttamaan yhä suurempaa huomiota myös rikkaiden sijoittajien silmissä. Vuonna 1946 ryhmä jääkiekon ja muiden suurien tapahtumapalveluiden markkinoinnin parissa pitkään työtä tehneitä sijoittajia näki, että koripallon yleisön keskuudessa oli suurempaa kysyntää laadullisille tapahtumille. Heidän ansiostaan syntyi Basketball Association of America (BAA), jonka ensisijaisena tavoitteena oli muuttaa koripallon bändiä yhtenevämmäksi ja selkeämmäksi keskiluokkaiselle yleisölle sekä tarjota laadukkaammin organisoituja tapahtumia yleisölle. BAA kumminkin joutui kilpailemaan toiminnassaan

samaan aikaan toimineen National Basketball Leaguen (NBL) kanssa, joka toimi aktiivisesti keski-lännen teollisuuskaupungeissa. Lopulta vuonna 1949 BAA ja NBL päättivät kilpailullisesti vaikeiden vuosien jälkeen fuusioitua yhdeksi liigaksi joka sai nimekseen National Basketball Association (NBA), joka toimii vielä tänäkin päivänä maailman suurimpana koripalloliigana. (Levinson & Christensen 1996, 43.)

Koripallo oli vihdoinkin saavuttanut todellisen ammattiuurheilun statuksen ja erityisesti suurten kaupunkien joukkueet kehittyivät ammattimaisiksi organisaatioiksi, joiden budjetit kohosivat huomattavasti suurten sijoittajien kiinnostuksen ansiosta. Pienempien kaupunkien joukkueiden taloudellinen kuilu suurempien kanssa kasvoi kuitenkin aivan liian suureksi ja vuonna 1954 NBA:ssa kilpaili vain kahdeksan joukkuetta. Nämä joukkueet jaettiin kahteen eri neljän joukkueen divisioonaan itäiseen ja läntiseen, joiden voittajat kohtaisivat lopulta finaalisissa 72 keskinäisen pelatun ottelun jälkeen. Tähän aikaan NBA tarjosi kiistatta lajihistoriansa tasokkainta urheilua, joka oli samalla myös laadukkaimmin organisoitua yhtenäisillä linjauksilla kohti kasvavaa tulevaisuutta. (Levinson & Christensen 1996, 43.)

### **3.3 FIBA ja koripallon MM-kilpailut**

Kansainvälinen koripalloliitto eli FIBA perustettiin vuonna 1932 Genevessä, Sveitsissä. Tämä tapahtui vain kaksi vuotta sen jälkeen, kun kansainvälinen olympiakomitea (IOC) hyväksyi koripallon viralliseksi olympialajiksi, mikä oli merkittävä askel tähän aikaan vielä suhteellisen nuorelle urheilulajille. Kansainvälisen koripalloliiton lyhenne FIBA muodostuu sen ranskankielisestä nimestä joka ennen oli Fédération Internationale de Basketball Amateur. Nykyisin FIBA tunnetaan Ranskassa myös hieman lyhyemmällä nimellä Fédération Internationale de Basketball. FIBAn perustivat yhteensä kahdeksan jäsenmaata jotka olivat: Argentiina, Italia, Kreikka, Latvia, Portugali, Romania, Sveitsi ja Tšekkoslovakia. (FIBA 2014a.)

Historian ensimmäiset miesten koripallon maailmanmestaruuskilpailut järjestettiin vuonna 1950 Argentiinassa, Buenos Airesissa, jolloin kilpailuun osallistui yhteensä 10 joukkuetta. Nämä joukkueet koostuivat kisaisäntämaana toimineen Argentiinan lisäksi kolmesta olympialaisissa parhaiten menestyneestä joukkueesta sekä Aasian, Euroopan



ja Etelä-Amerikan kahdesta parhaasta joukkueesta. Kaksi vuotta ennen ensimmäisiä MM-kisoja järjestetyissä Lontoon kesäolympialaisissa vuonna 1948 kolme parhaiten menestynyttä joukkuetta, jotka lunastivat paikkansa MM-kilpailuihin, olivat USA, Ranska ja Brasilia. Etelä-Amerikan karsinnat voittanut Uruguay kieltäytyi osallistumasta poliittisista syistä Argentiinan järjestämiin MM-kisoihin, jolloin Chilen ja Perun maa-joukkueet lunastivat paikkansa näihin kisoihin. Myös Aasian mantereen karsinnat voittaneet joukkueet peruivat tällöin osallistumisensa pitkän ja hankalan välimatkan vuoksi, jolloin FIBA päätti antaa heidän kisapaikkansa Ecuadorille sekä kahdelle Euroopan joukkueelle Espanjalle ja Jugoslavialle. Kymmenentenä joukkueena kisoihin osallistui edellisvuonna 1949 Euroopan mestaruuden kotikisoissaan Kairossa voittanut Egypti. (FIBA WC History 2007.)

Historian ensimmäiset MM-kultamitalit jaettiin lopulta tapahtumarikkaan turnauksen jälkeen kotijoukkue Argentiinalle, joka onnistui 25 000 kannattajaryhmänsä edessä kukistamaan viimeisessä ottelussa USA:n pistein 64-50. Historian ensimmäisen MM-mitalikolmikon täydensi Chile viemällä pronssisijan tasapisteisiin päässeiden Brasilian ja Egyptin joukkueen edestä keskinäisten otteluiden tulosten ansiosta. (FIBA WC History 2007.)

Vuodesta 1950 alkaen FIBA on järjestänyt koripallon MM-kilpailut aina neljän vuoden välein siten, että ne osuvat aina kaksi vuotta kesäolympialaisten jälkeen (FIBA 2014). Vuonna 2012 järjestetyssä johtoryhmän kokouksessa kansainvälinen koripalloliitto päätti, että vuoden 2014 Espanjassa järjestettävien MM-kilpailujen jälkeen koripallon MM-kisaformaatti tulee uudistumaan merkittävästi. Koripallon MM-kisoja ei poikkeuksellisesti nähdä vielä vuoden 2014 jälkeen vuonna 2018, vaan ne tullaan pelaamaan vasta vuonna 2019. Tämä uudistus edistää merkittävästi kansainvälisen urheiluturismin tasaisempaa kasvua, sillä täten vältetään pelaamista sekä koripallon että jalkapallon MM-kilpailut saman kesän aikana. MM-kilpailuun osallistuvien joukkueiden määrää nostetaan myös aiemmasta 24 joukkueesta 32 joukkueeseen, joka tuo merkittävästi lisää kansainvälistä näkyvyyttä koripallolle lajina sekä mahdollistaa jopa 140 eri maan urheilufanien mahdollisuuden päästä nauttimaan ja seuraamaan paikanpäälle oman maansa koripallomaajoukkueen suorituksista entistä useammin karsintaotteluiden määrän kasvaessa yli 1200 ottelulla. (FIBA 2012.)

### 3.3.1 Espanja, Bilbao 2014

Kansainvälinen koripalloliitto FIBA aloitti kisaisäntämaan etsimisen vuodelle 2014 jo vuonna 2008, jolloin yhdeksän maata ilmaisivat mielenkiintonsa tapahtumaa kohtaan. Nämä maat olivat Espanja, Italia, Kiina, Kreikka, Qatar, Ranska, Saudi-Arabia, Tanska ja Venäjä. (FIBA 2008) Hakemusten pohjalta FIBA rajasi ehdokkaat lopulta kolmeen finalistiin, jotka olivat Espanja, Italia ja Kiina. Lähes vuoden mittaisen harkinnan jälkeen kansainvälinen koripalloliitto myönsi toukokuussa 2009 kisaisännöyden Espanjalle komitean suorittaman äänestyksen myötä äänin 11-8. Espanja oli jo aiemmin julkistanut, että kisakaupungeina tulevat toimimaan Barcelona, Bilbao, Las Palmas, Madrid ja Sevilla. (FIBA 2009.)

Helmikuussa 2014 suoritettussa lohkoarvonnassa Suomi arvottiin MM-kilpailuiden alkusarjan C-lohkoon yhdessä Dominikaanisen tasavallan, Turkin, Ukrainan, Uuden-Seelannin sekä hallitsevan mestarin USA:n kanssa. C-lohkon kisakaupungiksi oli ennakoon valittu Pohjois-Espanjassa sijaitseva Baskimaan pääkaupunki Bilbao. (FIBA 2014b.) Bilbaon valintaa yhdeksi kisakaupungeista siivittivät kaupungin loistelas maine suurten kansainvälisten kokousten ja tapahtumien järjestäjänä, joka huomioitiin erityisesti vuonna 2003, jolloin kaupungille myönnettiin World's Best Congress Centre palkinto. Toisena tärkeänä valintakriteerinä pidettiin kaupungin panostusta turismin sekä matkailullisten palveluiden kehittämistä kohtaan unohtamatta ekologisuutta ja ympäristöystävällisyyttä päätöksissään. (FIBA 2014c.)

Pitkän historiansa aikana Bilbaosta on muotoutunut mielenkiintoinen ja monipuolinen matkakohde, joka tarjoaa elämyksiä kaikenikäisille matkajille. Maantieteellisen sijaintinsa ansiosta Bilbaon katukulttuurissa on nähtävillä ja aistittavissa monien ympäröivien kansakuntien kulttuurien vaikutteita, jotka yhdistyvät erityisesti kaupungin arkkitehtuurissa kuvan kauniiksi kokonaisuuksiksi. Kaupunki tarjoaa kiehtovia erilaisia kaupunginosia, joista erityisesti Casco Viejon vanha kaupunki aivan Bilbaon keskustassa on lukuisten ravintoloidensa ansiosta yksi Bilbaon vilkkaimmista ja tunnelmallisimmista alueista erityisesti ilta-aikaan. (Visit Bilbao 2015.) Bilbaon suurin nähtävyys on ehdottomasti kaupungin sydämessä sijaitseva Guggenheim-museo, josta on muodostunut kau-

pungin ikonisin maamerkki, joka on tarjonnut lukuisia näyttelyitä taiteen ystäville jo vuodesta 1997 asti. (Guggenheim Bilbao 2015.)

Kaupungin tavoitteena oli saavuttaa kisaisäntäviikkonsa aikana vahvaa taloudellista kasvua kaupunkiin saapuvan turismin myötä sekä saada kansainvälistä näkyvyyttä ja levittää hyvää mainettaan ansioituneena tapahtumakaupunkina entistä laajempaan tietouteen. Tapahtumaviikon jälkeen saatujen tulosten mukaan Bilbao onnistui ylittämään kaikki ennakkoon asetetut taloudelliset tavoitteensa. Näiden tilastojen pohjalta on todettu, että koripallon MM-kilpailujen tuoman turismin myötä kaupunki saavutti huimat 35 miljoonan euron tulot, jotka olivat 4 miljoonaa euroa enemmän kuin suurimmat ja rohkeimmat ennakkoon asetetut veikkaukset mahdollisista tulosenustuksista. Bilbaon alueen hotellien käyttöaste 86 % tapahtumaviikon aikana kertoo erinomaisesti siitä, kuinka suuren kiinnostuksen Bilbao sai kisaisäntänä toimiessaan. Kisa-areenana toimineen Bizkaia Areenan kävijätilastojen mukaan 98 408 katsojaa pääsivät nauttimaan kisatunnelmasta areenan sisätiloissa alkulohkovaiheen otteluiden aikana. Tämä kävijämäärä oli myös koko MM-kilpailuiden kävijäennätys kaikkien kisaisäntäkaupunkien keskuudessa. (Basquet Country 2014.)

## 4 Tutkimusmenetelmä

### 4.1 Tutkimusmenetelmien esittely

Opinnäytetyömme tutkimusmenetelmänä hyödynnämme puolistrukturoidun teema-haastattelun metodeja. Teemahaastattelumenetelmä pohjautuu Robert K. Mertonin, Marjorie Fiskin ja Patricia I. Kendallin kirjoittamaan kirjaan ”The Focused Interview” (1956), jossa puolistrukturoitu kohdennettu haastattelutapa ensimmäisen kerran esitellään. Teemahaastattelun ominaispiirteisiin kuuluu, että se etenee nimensä mukaisesti tutkijan ennakkoon valitsemien aiheiteemojen mukaan. Ennakkoon kasaamansa sisällön avulla tutkija on jo päätenyt tiettyihin oletuksiin, joiden avulla hän voi kasata puolistrukturoidun haastattelurungon tutkittaville henkilöille subjektiivisten kokemusten esiin saamiseksi. Tämän ennakkovalmistelun avulla tutkittavien henkilöiden kokonaisvaltaiset mielipiteet saadaan vapautuneemmin sekä subjektiivisemmin esiin tarkkaan kohdennettujen kysymysten sijaan. Teemahaastattelun lähtökohtana on, että kaikki tutkittavat henkilöt ovat kokeneet saman kokemuksen, joka pätee myös meidän tutkimusongelmassamme haastatellessamme koripallon MM-kilpailuihin matkustaneita suomalaisia urheilumatkailijoita. (Hirsjärvi & Hurme 2001, 47-48.)

Teemahaastattelun etuuksiin kuuluu se, että se ei sido tutkijaa täysin kvalitatiiviseen tai kvantitatiiviseen tutkimustapaan, vaan antaa tutkijalle enemmän haastattelijan roolin, joka sopii tutkimusongelmamme tyylisten asiakaskokemusten selvittämiseen erittäin hyvin, jossa haastateltavan mielipiteillä on suuri arvo. Puolistrukturoidulla menetelmää hyödynnettäessä haastattelun aihepiirit, teema-alueet ja aspekti ovat kaikille haastateltaville samat, mutta kysymysten esittäjällä on vapaus poiketa hieman kysymysten muotoilusta ja järjestyksestä haastattelutilanteessa. (Hirsjärvi & Hurme 2001, 48.)

### 4.2 Aineiston keruu

Tutkimustamme varten haastattelimme Bilbaon syyskuussa matkustaneita suomalaisia urheilumatkailijoita, jotka olivat tulleet seuraamaan koripallon MM-kilpailuja useamman kuin yhden päivän ajaksi. Haastattelimme eri-ikäisiä, eri sukupuolta olevia ja erikokoisten matkaseurueiden kanssa matkustaneita henkilöitä. Haastattelimme heitä MM-kilpailuviikon aikana suomalaisten urheiluturistien suosimien hotellien ja ravintoloiden

läheisyydessä, koripalloareenan läheisyyteen perustetulla kisatorilla sekä eri puolilla Bilbaon kaupunkia. Halusimme selvittää mitkä tekijät saavat ihmiset lähtemään seuraamaan heille tärkeiden joukkueiden sekä yksilöurheilijoiden suorituksia ulkomaille saakka. Tavoitteenamme oli kartoittaa mahdollisia vaikuttavia tekijöitä, joiden avulla ihmisiä voisi saada lähtemään entistäkin aktiivisemmin kansainvälisiin urheilutapahtumiin sekä voisiko niiden avulla löytyä myös tekijöitä, joilla kotimaisten urheiluliigojen ja otteluiden/tapahtumien kävijämääriä voitaisiin saada kasvuun. Ensisijaisesti tavoittemme oli saada matkustajien ääni esiin rakentamamme teemahaastattelun pohjalta, jotta saamiemme tulosten avulla voitaisiin tulevaisuudessa kehittää suomalaisille urheilumatkailijoille tarjottavia palveluita ja ymmärtää mitä he todella pitävät arvossa.

### 4.3 Tutkimuksen luotettavuus

Tutkimuksen reliabeliudella tarkoitetaan tutkimustulosten toistettavuutta, mikä tarkoittaa sitä, että samaa henkilöä tutkittaessa saadaan henkilöltä aina täysin sama vastaus. Se siis mittaa tutkimuksen kykyä antaa selviä ja varmoja tuloksia. Tutkimuksen reliabelius ja sen toteutuminen voidaan mitata myös sillä, että tutkimuksen tekijät itse ymmärtävät tutkittavan antaman vastauksen samalla tavalla ja ovat asiasta keskenään yksimielisiä. (Hirsjärvi & Hurme 2001, 186.)

Tutkimuksen validius mittaa tutkimuksen kykyä mitata sitä, mitä sen kuuluu mitata. Tämä tarkoittaa esimerkiksi sitä, että tutkimus kohdennetaan oikealle ryhmälle, eikä satunnaisille henkilöille, ja näin varmistetaan, että tutkimusongelman selvittämiseksi saadaan oikeanlaisia vastauksia. Myös epäselvät kysymykset voivat heikentää tutkimuksen validiutta, sillä mikäli tutkittava ymmärtää kysymyksen väärin, ei vastauskaan ole enää niin luotettava. (Heikkilä 1998, 178; Hirsjärvi 2001, 186-190.)

Suomalaisille urheilumatkailijoille suunnatun tutkimuksen validiteetin voidaan todeta olleen hyvä, sillä kaikki vastaajat olivat koripallotaustan omaavia henkilöitä, joista suurin osa oli jo aikaisemmin käynyt ulkomailla seuraamassa jotain urheilutapahtumaa. Tutkimukseen vastaajat olivat siis juuri sopivia tämän tutkimuksen edesauttamiseen sekä oikeanlaisten vastausten saamiseen. Kysymykset myös ymmärrettiin niin kuin ne oli alun perin tarkoitettukin. Tutkimuksen reliabelius voidaan myös todeta hyväksi,

sillä sen lisäksi, että vastaajat omasivat koripallotaustan, he edustivat eri sukupuolia, ikäluokkia ja taustaltaan erilaisia ihmisiä erikokoisissa ryhmissä. Tutkimukseen osallistuneet vastaajat olivat niin pääkaupunkiseudulta kuin Länsi- ja Itä-Suomesta. Tutkimushaastatteluiden edetessä samat teemat myös valtasivat vastaukset, joista suurimpana esiin tuli rakkaus lajiin eli koripalloon.

Suurin eroavaisuus, joka tutkimuksessa voidaan todeta, on matkan hinta, jonka skaala saattoi olla 500 eurosta aina 3000 euroon saakka. Tämä ei kuitenkaan liiaksi vaikuta tutkimuksen validiuteen, sillä nämä henkilöt voitiin rajata omatoimi- ja ryhmämatkalaisiin, mikä tasoittaa erot hintojen välillä selvästi

Vastauksia tutkimus tuotti yhteensä 33. Jotta tutkimus olisi luotettavampi, tulisi vastausten määrä olla vielä hiukan enemmän. Tämä osoittautui kuitenkin Bilbaossa hankalaksi, sillä yksi haastattelu saattoi viedä jopa puoli tuntia tutkijan ajasta, ja koska sopivat haastateltavat saapuivat kisatorille aikaisintaan kolme tuntia ennen ottelun alkua, ei haastatteluita saatu kerättyä aivan niin paljon kuin tavoite oli. Vastausmäärä 33 antaa kuitenkin vastausten toistuvuuden vuoksi riittävän hyvän kuvan suomalaisesta urheilumatkailijasta.

## 5 Tutkimustulokset

### 5.1 Kysely urheilumatkustajille

Kyselyä tehtiin Bilbaossa koripallon MM-kisojen alkusarjaviikon aikaan suomalaisille urheilumatkailijoille. Haastatteluja toteutettiin niin Bilbaon keskustassa kuin stadionin läheisyydessä noin 15 minuutin päässä kaupungin keskustasta. Vastauksia saatiin lopulta kerättyä yhteensä 33. Kyselyn tavoitteena on selvittää, mitkä ovat tärkeimpiä tekijöitä urheilumatkailijalle lähteä seuraamaan urheilua ulkomaille saakka. Tarkoitus on myös selvittää mitä nämä matkailijat todella arvostavat ja haluavat matkaltaan sekä minkälaisia henkilöitä he ovat.

Kyselyyn vastanneet edustivat molempia sukupuolia ja vastaajien ikäskala vaihteli nuorista aina keski-ikäisiin ja eläkeläisiin saakka. Ryhmien koot vaihtelivat nuorista kaveriporukalla matkaajista aina yksinmatkustaviin keski-ikäisiin. Kaikilla vastaajista oli jonkinlainen suhde koripalloon, joko henkilökohtaisesti tai läheistensä puolelta.

### 5.2 Vastaajien taustat

Suomalaisille urheilumatkailijoille suunnatusta kyselystä kävi ilmi, että ulkomaille urheilua seuraamaan lähtevät ovat usein keski-ikäisiä työssäkäyviä miehiä. Tämän lisäksi ulkomaille urheilua lähtevät seuraamaan nuoret opiskelijat, joita vastanneista on yli neljännes sekä johtavassa asemassa olevia keski-ikäisiä. Huomattavaa on, että työttömiä ja eläkeläisiä on kyselyyn vastanneista yhteensä ainoastaan 6 %. Naisia MM-kilpailuissa näkyi kyllä myös, mutta he olivat usein mukana perheen tai miehensä kanssa.

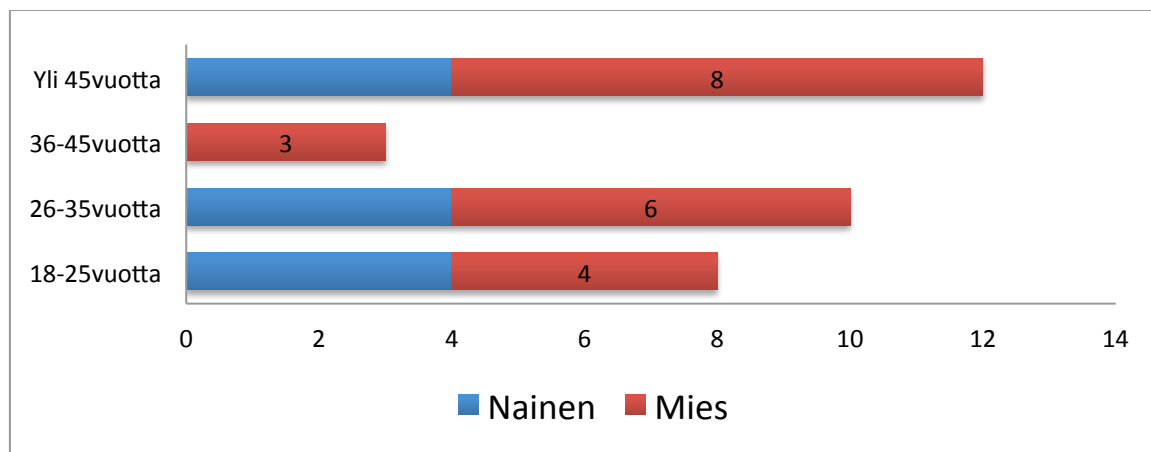

Kuvio 8. Vastaajien taustat.

Kyselyyn vastanneista yli 48 % prosenttia eli lähes puolet oli lähtenyt matkaan perheen kanssa. Tähän lukuun otetaan huomioon myös nuoret pariskunnat. Tasan kolmannes eli 11 vastaajaa ilmoitti tullessa Espanjaan ystäväseurueen kanssa ja 18 % oli matkalla yksin, joista suurin osa oli tapahtumaan töihin tulleita tai työmatkalla olleita henkilöitä.

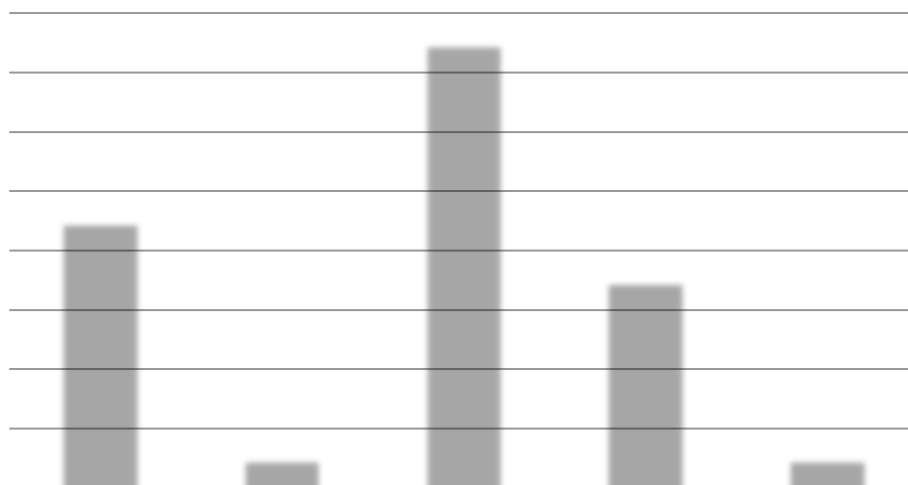

Kuvio 9. Vastaajien yhteiskunnallinen asema.

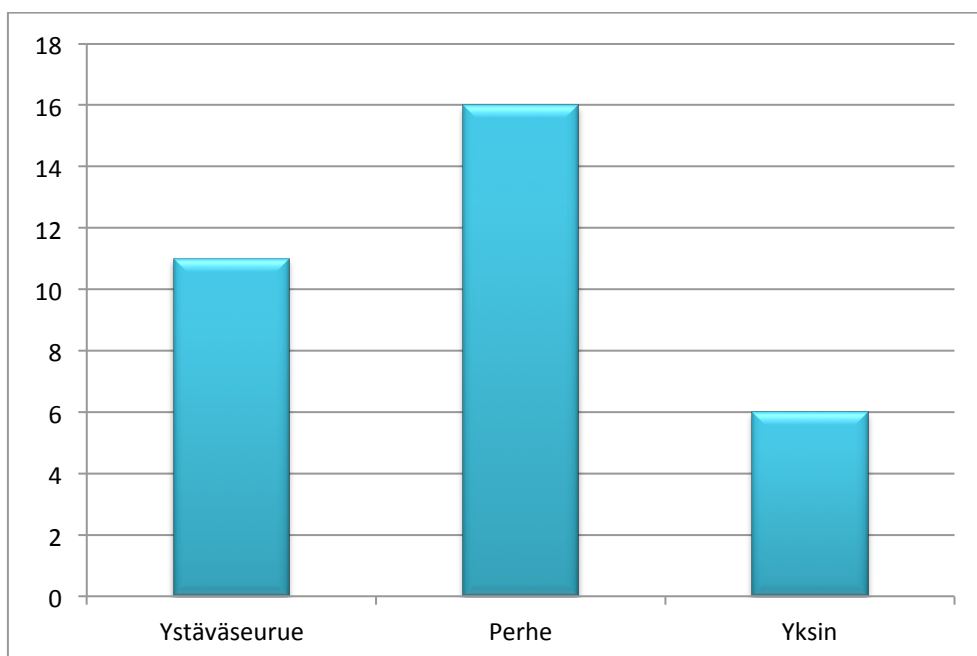

Kuvio 10. Matkaseura.



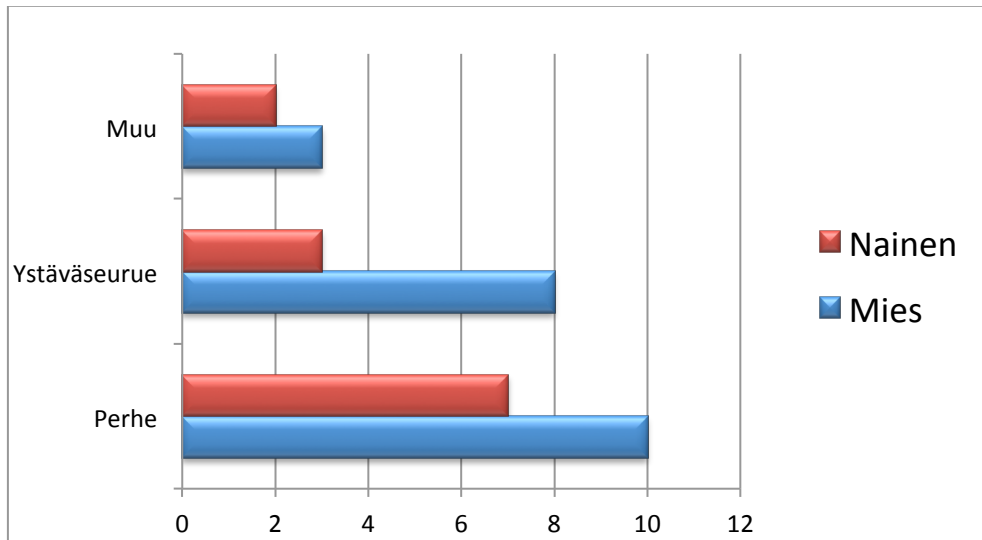

Kuvio 11. Matkaseura: ristiintaulukointi miehet – naiset.

Kyselyyn vastaajista yllättävän moni oli kotoisin pääkaupunkiseudulta tai sen läheisyydestä. Huomattavaa on myös se, että lähes kaikki vastaajat olivat kaupungeista, joissa koripallo on yksi kaupungin päälajeista. Tästä poikkeuksena ovat Turku ja Porvoo, joiden aktiivinen osallistujakunta oli jopa hieman yllättävää, kun otetaan huomioon se, että molemmissa kaupungeissa koripalloa pelataan alemmilla tasoilla ja varsinkin Turussa jääkiekko on selkeä ykkösurheilulaji.

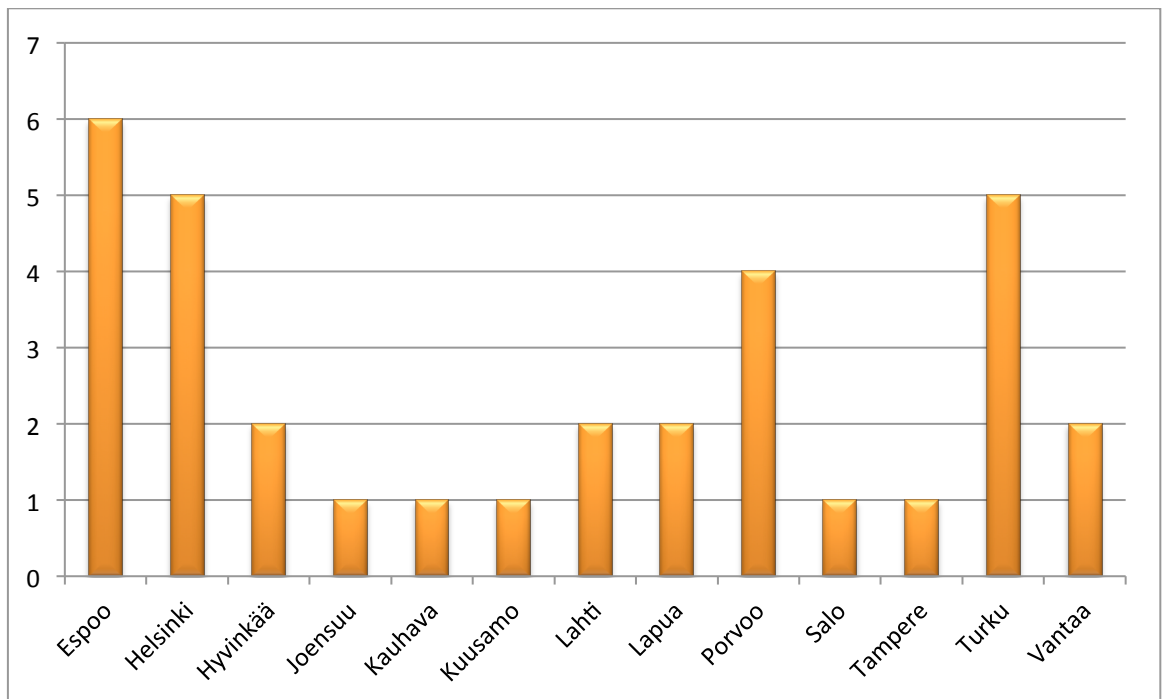

Kuvio 12. Vastaajien kotipaikkakunnat.

Lähes kaikille vastaajista koripallo oli tuttua joko oman tai ainakin perheen harrastuksen kautta ja heillä oli näin ainakin jonkinlainen tausta lajiin. Vastaajista 63 % kertoo itse harrastavansa koripalloa ja kaikista vastaajista 91 % kertoo, että heidän lähipiirissään harrastetaan lajia. Ainoastaan kahdella kyselyyn vastanneista ei ollut minkäänlaista suhdetta koripalloon.



Kuvio 13. Koripallon harrastaminen.

Vastaajat seurasivat koripallon lisäksi aktiivisesti myös jalkapalloa sekä jääkiekkoa, joita seurattiin yhteensä 79 prosenttisesti. Moottoriurheilua vastanneista seurasi 6 % ja golfia 3 %. Kyselyyn vastanneista 6 % ilmoitti, ettei seuraa koripallon lisäksi ollenkaan urheilua. Vastaajista 6 % ilmoitti, ettei seuraa aktiivisesti mitään urheilulajia.

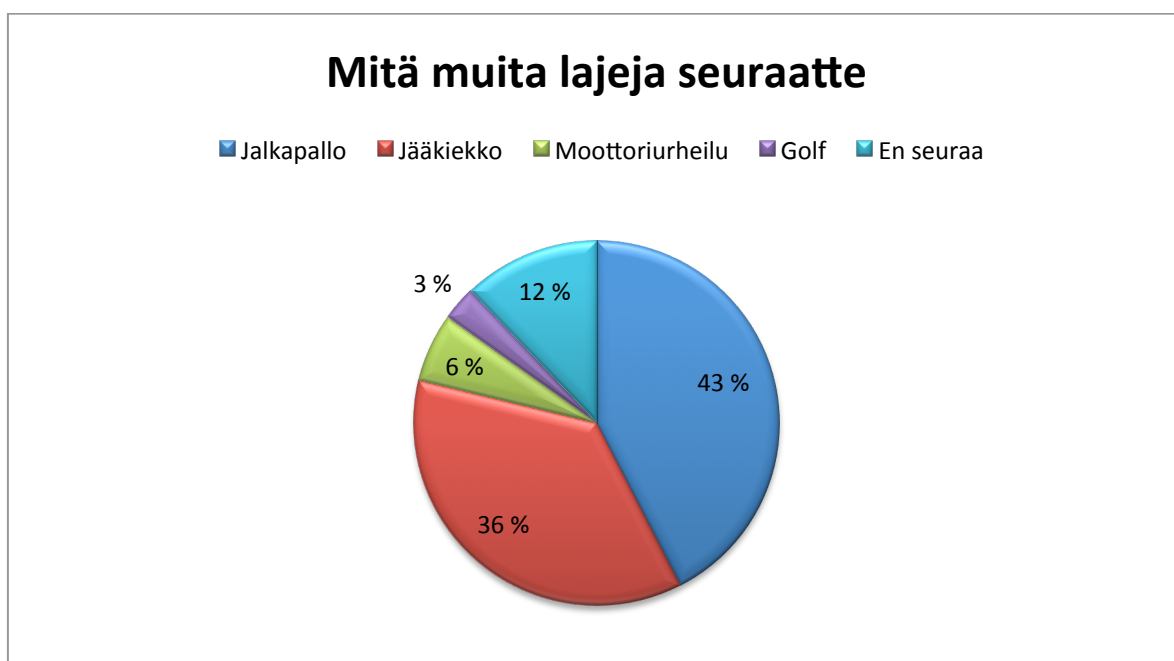

Kuvio 14. Muiden lajien aktiivinen seuraaminen.

### 5.3 Kannattajaryhmään kuuluminen

Vastaajista yli 60 % kuului jonkun urheiluseuran kannattajaryhmään. Suurimpana kannattajaryhmänä esiin nousee Suomen Koripallomaajoukkueen Kannattajat ry eli Susijengifanit, johon moni oli liittynyt Suomen MM-kisapaikan varmistuttua keväällä 2014. Tämä osaltaan tukee sitä, kuinka iso motivaatio- ja työntövoimatekijä kannattajaryhmään kuuluminen ja yhteisöllisyyden tunne urheilumatkaajalle on. Vastaajista vain yksi kuului johonkin muuhun kannattajaryhmään kuin Susijengifaneihin. Tässä tapauksessa tämä kannattajaryhmä oli Suomen Jalkapallomaajoukkueen Kannattajat (SMJK).

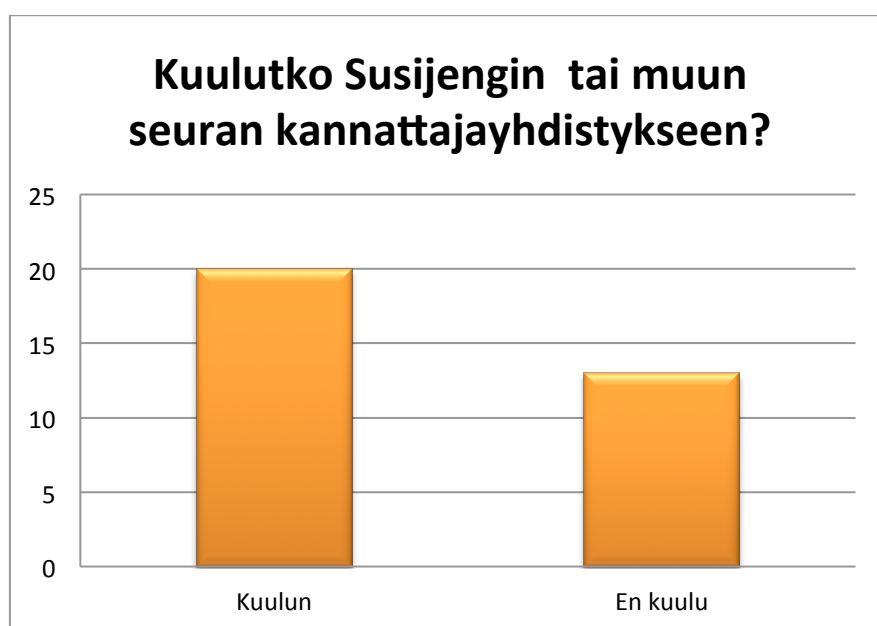

Kuvio 15. Kannattajaryhmään kuuluminen.

### 5.4 Urheilun seuraaminen ulkomailla

Urheilumatkailijoille suunnattuun kyselyyn vastanneista lähes 88 % oli jo aikaisemmin käynyt ulkomailla seuraamassa urheilutapahtumaa. Huomioitavaa on, että jopa 45 % kyselyyn vastanneista on käynyt ulkomailla seuraamassa urheilua vähintään neljä kertaa ja kaikista vastaajista jopa 18 % on viettänyt ulkomailla aikaa urheilua seuraten 10 kertaa tai yli. Heistä todella suuri osa oli ollut koripallon EM-kilpailuissa Sloveniassa, joissa Suomi oli myös mukana. Tämän jälkeen seuratuin laji ulkomailla oli ehdottomasti jalkapallo, jota oli ulkomailla käynyt katsomassa 43 prosenttia vastaajista. Kolmanneksi suosituimpana lajina esiin nousi jääkiekko 36 prosentilla.

## Kuinka monesti olet käynyt seuraamassa otteluita ulkomailla?

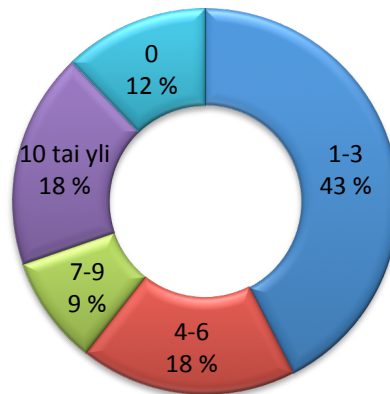

Kuvio 16. Urheilun seuraaminen ulkomailla.

### 5.5 Urheilun seuraaminen kotimaassa

Kyselyyn vastaajista moni seurasi jotain urheilua myös kotimaassa. Laji riippui hyvin paljon siitä, mitä henkilö itse harrasti tai mikä on paikkakunnan niin sanottu päälaaji. Lajeista jääkiekko nousi vahvasti esille koripallon rinnalla. Viikoittain urheilua paikalla kävi seuraamassa kolmannes eli 33 % kyselyyn vastanneista. Yli puolelle kyselyyn vastanneista kertoo käyvänsä muutaman kerran kuussa suomalaisissa urheilutapahtumissa. Tätä harvemmin eli muutaman kerran vuodessa käy kotimaassa urheilua seuraamassa vähän yli 15 % kaikista vastaajista.

## Kuinka usein käyt seuraamassa otteluita kotimaassa?

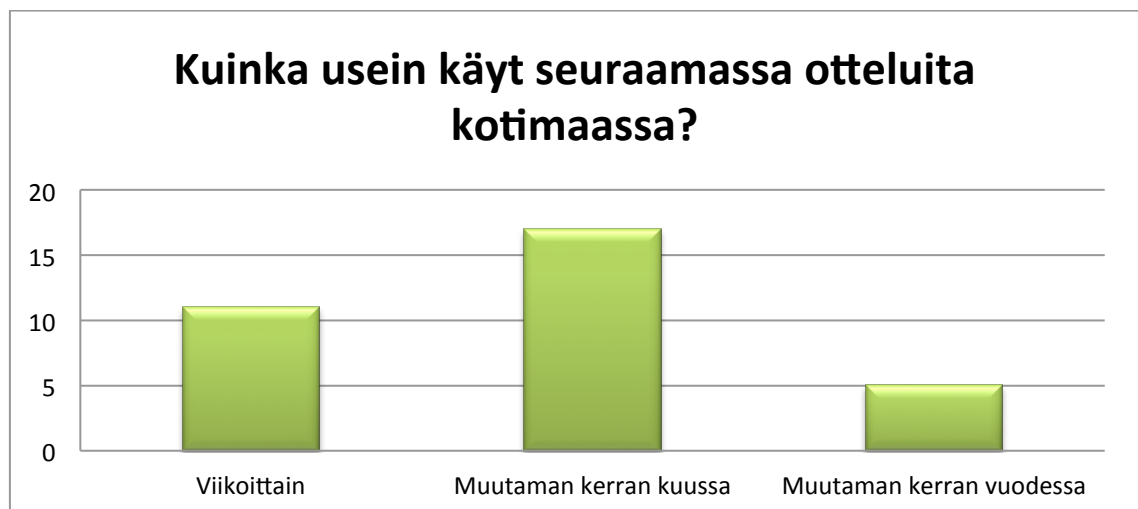

Kuvio 17. Urheilun seuraaminen kotimaassa.

## 5.6 Matkan hinta ja tyyppi

Urheilumatkailijoille tehdyssä kyselyssä koripallon MM-kisamatkan hinta vaihteli laajasti. Halvimmat matkat olivat maksaneet noin 500 €, kun taas kalleimmillaan hinta saattoi olla jopa 3000 €. Hintaan vaikutti eniten urheilumatkailijoiden valinta ottaa joko valmis matkapaketti tai matkustaa omatoimisesti. Omatoimimatkaajien hinta oli yleisesti ottaen aina halvempi ja siihen oltiinkin aina täysin tyytyväisiä. Valmiin matkapaketin ostaneet maksoivat matkastaan enemmän, mutta olivat hintaan suurimmalta osin tyytyväisiä. Valmiin matkapaketin etuina mainittiin se, että pakettiin sisältyi kaikki, mikä varmasti edesauttoi siinä, että matkapakettiin ja sen hintaan oltiin tyytyväisiä.

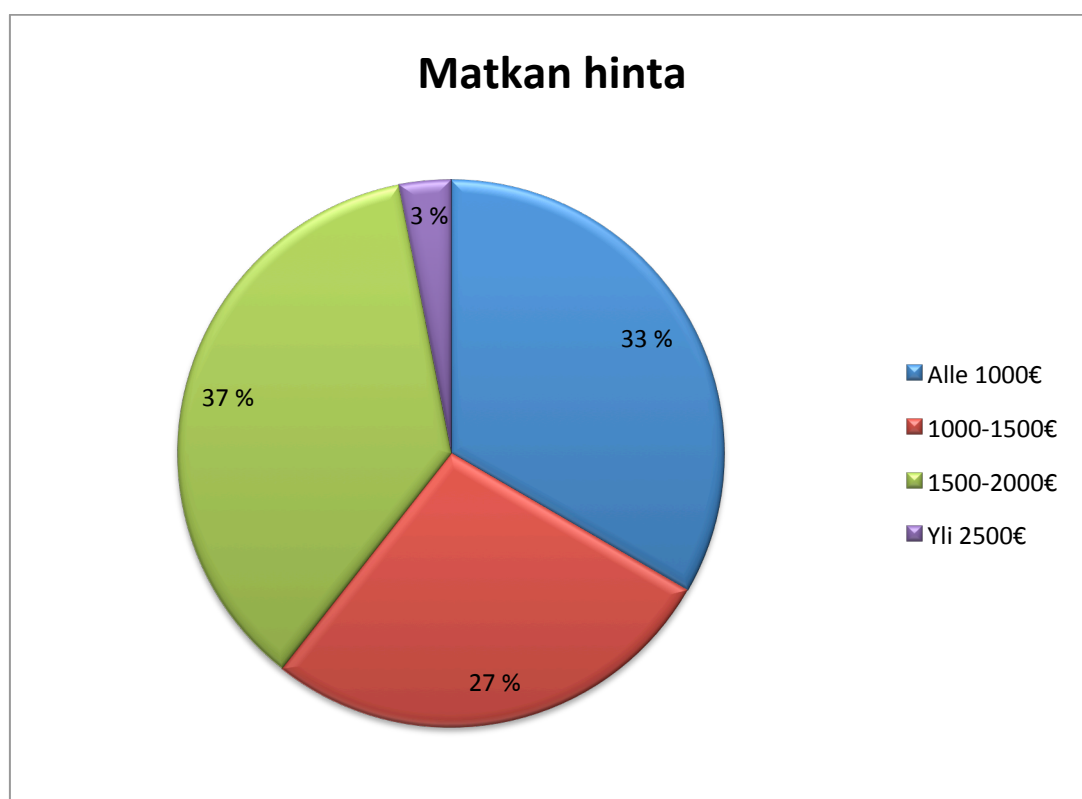

Kuvio 18. Matkan hinta.

Kyselyn osallistuneista 60 % oli omatoimimatkailijoita. Valmiin matkapaketin Bilbaon oli hankkinut 36 % kyselyyn vastanneista. Vaikkakin kyselyn tulokset viittaavat, että omatoimimatkailijoita olisi lähes kaksinkertainen määrä matkapaketin hankkineisiin nähden, voidaan Bilbaon yleisestä tunnelmasta päätellä, että valmiin matkapaketin ostaneita ryhmämatkalaisia saattoi kuitenkin olla kisapaikkakunnalla hiukan enemmän.

Kyselyn tulokset kuitenkin antavat hyvän kuvan siitä, että omatoimimatkailu kasvattaa edelleen suosiotaan matkailun parissa.

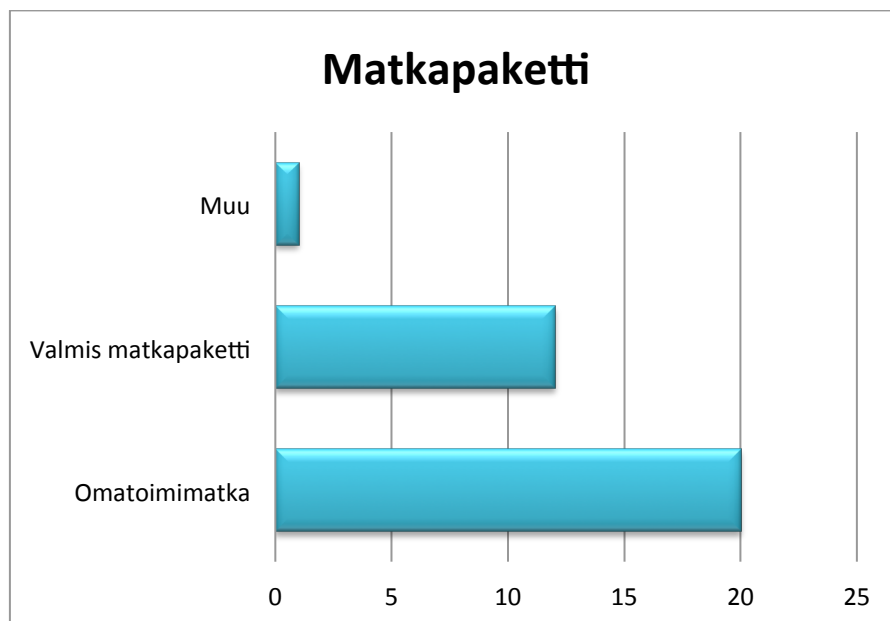

Kuvio 19. Matkan tyyppi.

Omatoimimatkoja suosivat erityisesti nuoret ja keski-ikäiset aikuiset. Nuorista matkajista (alle 26 vuotiaista) lähes 65 % oli järjestänyt matkansa täysin omatoimisesti matkaseurueensa kesken ja 26–35 vuotiaista matkajista jopa hieman yli 90 % oli valmistautunut kisamatkalle samalla tavalla. Omatoimimatkaajien motiiveihin suunnitella matkansa itse pohjautui vastaajien mukaan hyvin pitkälti taloudellisiin ratkaisuihin sekä siihen, että he pystyivät itse vaikuttamaan omaan majoitusmuotoonsa sekä matkareitteihinsä, joiden avulla lomamatkaa pystyi myös helpommin muokkaamaan, mikäli halusi jatkaa lomaansa vielä pidempään ja matkustaa esimerkiksi katsomaan MM-kilpailuiden jatkopelejä.

Valmiin matkapaketin suosio näkyy kumminkin selvänä yhä edelleen iäkkäämpien matkajien keskuudessa, jotka arvostavat matkan turvallisuutta ja sujuvuutta erittäin vahvasti. Erityisesti lasten kanssa matkustavat perheet olivat vahvasti matkapakettien kannalla, koska tiesivät majoituspaikkojen olevan turvallisilla alueilla matkatoimistojen tekemien ennakkoselvitysten ansiosta.

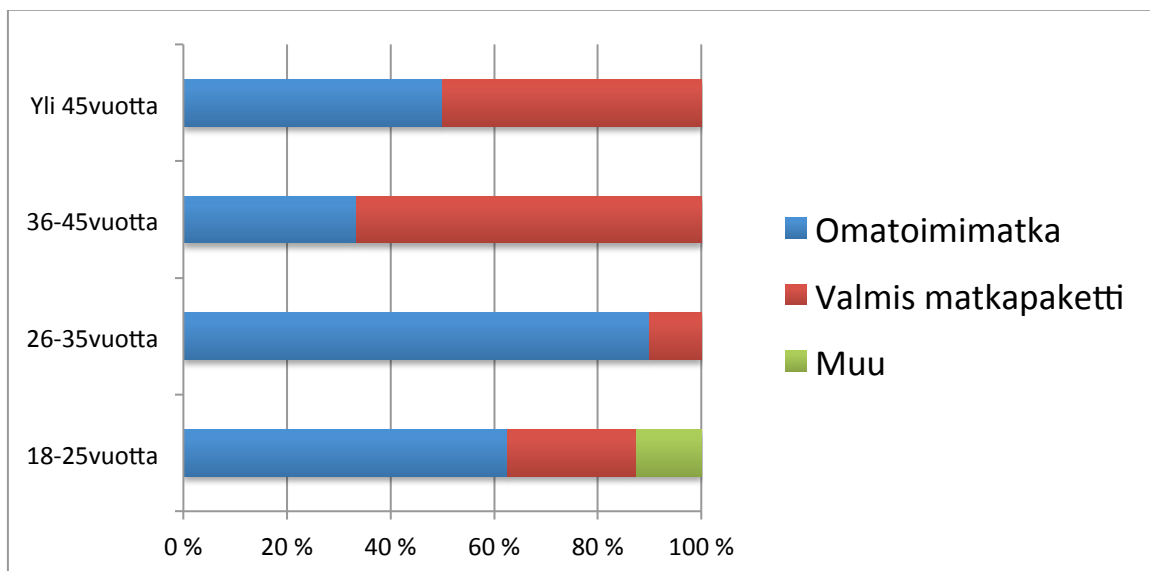

Kuvio 20. Ristiintaulukointi: Matkan tyyppi – matkustajan ikä

### 5.7 Bilbaon vaikutus

Kysyttäessä suomalaisilta urheilumatkailijoilta oliko kisakaupunki Bilbaolla vaikutusta heidän matkasuunnitelmiinsa vastasi päälle 48 %, että kaupungilla oli vaikutusta. Bilbaon helppo saavutettavuus Suomesta tuli näissä vastauksissa hyvin ilmi. Hiukan yli puolelle kisakaupungilla ei siis ollut suurta vaikutusta, vaan he olivat lähteneet kannustamaan Suomea, eikä sillä olisi ollut väliä, missä kaupungissa Suomi olisi alkulohkonsa pelannut.

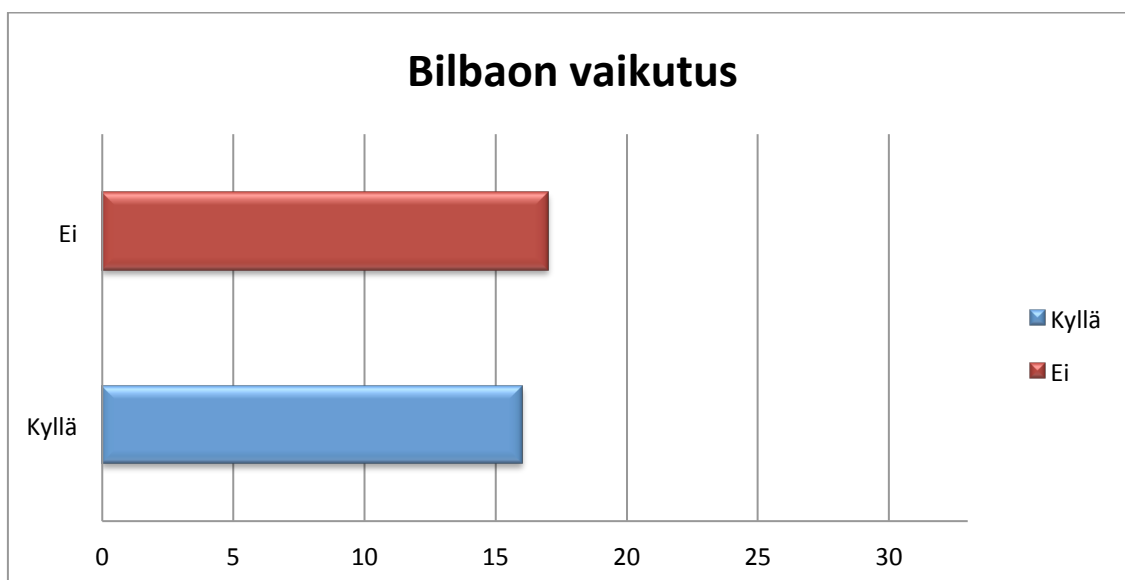

Kuvio 21. Bilbaon vaikutus matkapäätökseen.

## 5.8 Muu toiminta kisojen aikana

Kun kysyttiin, mitä muuta urheilumatkailijat aikovat tehdä matkansa aikana kuin seurata MM-kilpailuja, nousi suurimmaksi aktiviteetiksi Bilbaon kaupunkiin tutustuminen, jonka 66 % vastaajista mainitsi. Toiseksi eniten aiottiin tutustua Bilbaon yhteen ylpeydenaiheeseen eli Guggenheim-museoon, jossa vastaajista 12 eli 36 % aikoi vierailla matkansa aikana. Myös Bilbaon lähialueet kiinnostivat kyselyyn vastanneita ja 33 % ilmoitti tutustuvansa lähikaupunkeihin ja jopa Ranskan Biarritziin. Muita aktiviteetteja, joita aiottiin matkan aikana tehdä, olivat tuliaisten ja ostosten tekeminen (18 % vastaajista) sekä erilaisiin tapahtumiin osallistuminen (9 % vastaajista). Vastaajista 18 % ilmoitti, että he olivat tulleet Bilbaon ainoastaan urheilun seuraamisen vuoksi.

Suomen koripallomaajoukkueen kannattajat olivat yhdessä kotimaisten matkatoimijoiden kanssa rakentaneet ”Sudenpesäksi” kutsutun kohtaamispaikan suomalaisten matkailijoiden suosiman Hotelli Ercillan läheisyyteen, joka sijaitsi lähellä Bilbaon ydinkeskustaa ja oli vain muutaman metropysäkin matkan päässä itse kisa-areenasta. Sudenpesä saavutti kisaviikon aikana suuren kävijämäärän kiinnostavien juhlien ja kotimaisten artistien ansiosta. Haastattelemistamme kannattajista jopa 91 % kertoi vierailleensa kohtaamispaikassa ainakin pikaisesti ja monet olivat ostaneet jo ennakkoon lippuja artistien konsertteihin ennakkoon varmistaakseen pääsytensä jatkojuhliin otteluiden jälkeen. (Liite 2.2)

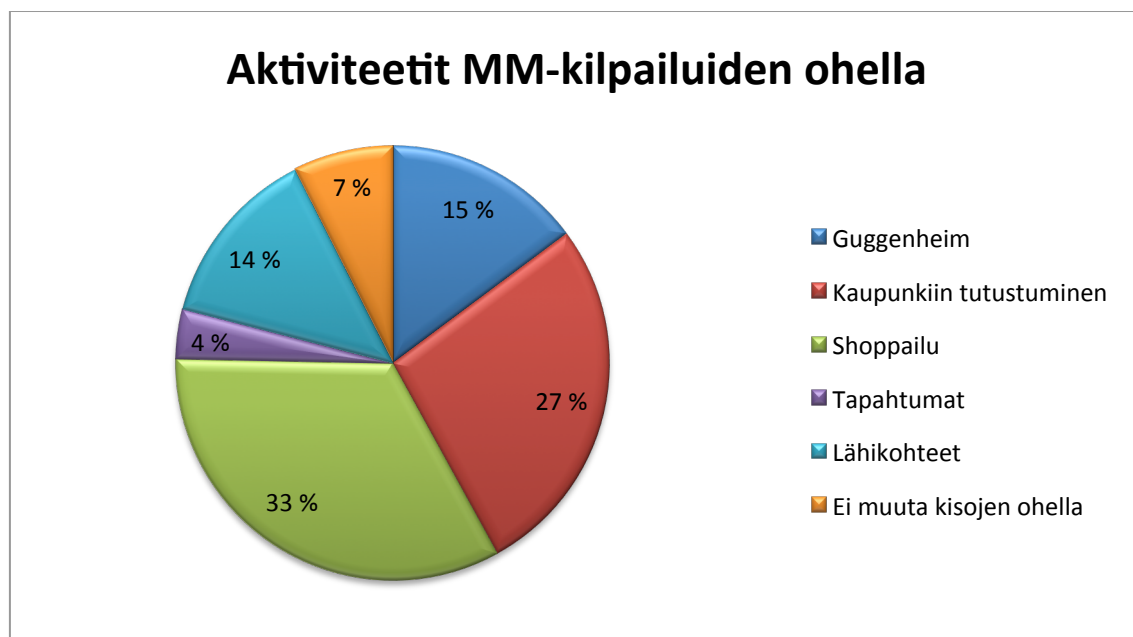

Kuvio 22. Aktiviteetit MM-kilpailuiden ohella



## 5.9 Tärkeimmät motivaatiotekijät

Tärkeimmäksi motivaatiotekijäksi kyselyyn vastaajat valitsivat ehdottomasti Suomen mukanaolon, jonka jokainen kyselyyn vastaaja yhtä lukuun ottamatta valitsi. Tämän jälkeen suurimmiksi motivaatiotekijöiksi valittiin halu kokea tapahtuma paikanpäällä (78 prosenttia), maailmanluokan tähtien mukanaolo (60 prosenttia), uusi elämys/kokemus (42 prosenttia) sekä muiden fanien kohtaaminen (39 prosenttia). Vähiten tärkeitä motivaatiotekijöitä lähteä olivat matkan hinta sekä tapahtumalippujen helppo saatavuus. Kyselyn kaikki vaihtoehdot saivat osaltaan kannatusta jonkin verran, mutta vastaukset ovat selkeän yksimielisiä ja niistä on helposti havaittavissa tärkeimmät syyt lähteä ulkomaille seuraamaan urheilua.



Kuvio 23. Motivaatiotekijät lähteä matkalle.

## 5.10 Kiinnostus lähteä Euroopan ulkopuolelle

Yhtenä tavoitteista oli selvittää, kuinka kiinnostuneita suomalaiset urheilumatkailijat olisivat lähtemään Euroopan ulkopuolelle seuraamaan koripallon MM-kilpailuja. Kyseeseen vastanneista 48 % kertoi olevansa kiinnostunut lähtemään Euroopan ulkopuolelle seuraamaan kilpailuja. Suuri osa näin vastanneista kuitenkin totesi, että sen hetkisellä taloudellisella tilanteella olisi kuitenkin todella suuri merkitys matkapäätöstä tehdessä. Tästä syystä myös yli 15 % vastasi, ettei osaa sanoa kiinnostuksestaan varmasti. Yli 36 % vastaa suorilta käsin, että ei olisi kiinnostunut lähtemään Euroopan ulkopuolelle, sillä matkakustannukset nousisivat tuntuvasti ja matkustusaika kohteeseen olisi heille liian pitkä. Ne vastaajista, jotka olivat matkalla perheen kanssa, saattaisivat kuitenkin harkita matkustamista, mutta siinä tapauksessa perheen pienimmät jäisivät kotimaahan.

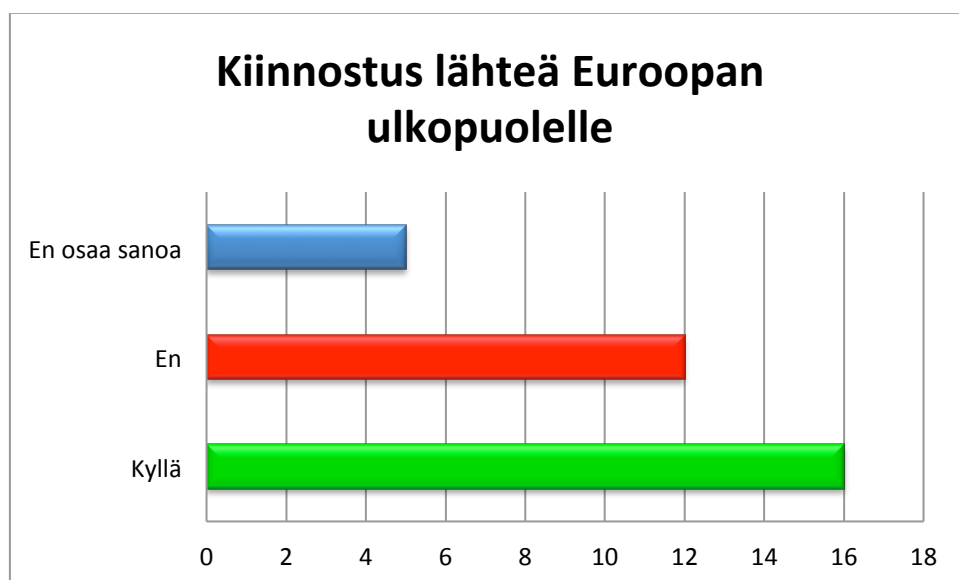

Kuvio 24. Kiinnostus lähteä Euroopan ulkopuolelle seuraamaan MM-kilpailuja.

## 5.11 Matkan onnistuminen

Koripallon MM-kilpailuiden tunnelma pysyi läpi koko kisaviikon Bilbaossa ihannoitavan hyvänä, eikä suurempia järjestyshäiriöitä näkynyt lainkaan suuresta yleisömäärästä huolimatta. Tämä kaikki heijastui myös haastatteluista saamiimme tuloksiin, jossa tiedustelimme lopuksi myös sitä, miten urheilumatkaajat olivat kokeneet kisamatkansa onnistuneen. Vastaajista 67 % olivat sitä mieltä, että heidän matkansa oli onnistunut jopa erinomaisesti, eivätkä he keksineet mitään mitä olisivat voineet toivoa menneen

paremmin. Erityiskiitosta vastaajilta saivat Bilbaon kaunis kaupunki ja paikallisten luoma ystävällinen ja iloinen ilmapiiri ympäri koko kaupunkia. Myös kisajärjestelyt saivat suuren osuuden kiitoksista yhdessä hyvin toimineen julkisen liikenteen kanssa, jotka takasivat etteivät suuria jonoja syntyneet juuri missään ja liikkuminen oli nopeaa niin kaupungilla kuin kisa-areenan sisätiloissakin.

Ainoastaan 3 % vastaajista oli pettynyt matkaansa ja erityisesti heidän majoituskohteidensa levottomuuteen sekä kaukaiseen sijaintiin, jotka usein sijaitsivat näissä tapauksissa kaukana Bilbaon keskustasta ja kisa-areenasta. Fanien kovaääninen kannatus mainittiin myös joskus jopa häiritsevänä ja tunnelmaa pilaavana tekijänä otteluiden aikana. Joissakin tapauksissa myös matkapaketin ostaneet matkustajat mainitsivat huonosti informoiduista järjestelyistä koskien kuljetuksia majoituspaikalta kisa-areenalle sekaviksi sekä matkapakettien sisältämän informaation olleen suppeaa ja jopa puutteellista.

Päällimmäisenä tuloksena matkaan tyytyväisten kisaturistien osuus 97 % kertoo paljon siitä, että MM-kilpailut olivat onnistunut kokonaisuus kaiken kaikkiaan ja Bilbao kisaisäntänä onnistui tarjoamaan vieraille turisteilleen ikimuistoisia kokemuksia kuvankauniissa vanhassa kaupungissaan.



Kuvio 25. Matkan onnistuminen.

## 6 Yhteenveto

Suomalaiset ulkomaille koripallon MM-kilpailuja Espanjan Bilbaoon seuraamaan lähteneet urheilutapahtumamatkailijat ovat urheilumatkailijatyyppeinä passiivisia urheilumatkailijoita, sillä he seuraavat urheilua katsojan näkökulmasta, eivätkä itse osallistu urheilemiseen. Heidän ensisijaisin matkustusmotiivi on usein itse urheilu, joka tapahtuu kilpaurheilun muodossa, mikä tekee heidän urheilumatkastaan kovaa urheilumatkailua. Nämä suomalaiset urheilumatkailijat ovat usein noin keski-ikäisiä työssäkäyviä miehiä. He ovat lähteneet matkalle yleensä ystäväseurueen tai perheensä kanssa ja naisurheilumatkailijoita näkyikin oikeastaan vain perheseurueissa. Seurueen jäsenet eivät ole matkalla aivan sattumalta, vaan heitä yhdistää usein kiinnostus seurattavaa lajia kohtaan ja lajiin onkin lähes aina myös jonkinlainen yhteys joko oman tai omien läheisten kautta.

Ulkomaille suuntaavat suomalaiset urheilumatkailijat tulevat selkeästi pääkaupunkiseuduilta sekä suurimmista kaupungeista, kuten Turusta. Pohjois-Suomen edustus ei siis ole suurta. Tämän tosin selittää se, että Koripalloliigassa ei ole yhtään pohjoisen joukkuetta, mikä vaikuttaa otokseen.

Kyselyyn vastanneista urheilumatkailijoista yli 60 % kuului johonkin kannattajaryhmään ja Bilbaossa tämä näkyi selkeimmin Suomen Koripallomaajoukkueen Kannattajien eli Susijengifanien suurena osallistujamääränä. Kannattajaryhmään kuuluminen ja sen luoma yhteisöllisyys onkin yksi suurimmista tekijöistä lähteä ulkomaille seuraamaan urheilutapahtumaa. Aiemmin koetut hyvät kokemukset tai televisiosta nähty kannattajaryhmien hyvä henki ovat kokemuksia, joita urheilumatkailijat haluavat kokea matkansa aikana urheilutapahtumissa.

Yleisesti ottaen urheilumatkailijat ovat kokeneita matkailijoita, sillä vastanneista jopa 88 % ilmoitti matkustaneensa jo aiemmin urheilun perässä kotimaan ulkopuolelle. Useille tämä oli jo 3-5 kerta ulkomailta urheilutapahtumassa. Monet olivat olleet edellisvuoden EM-kilpailuissa Sloveniassa ja he olivat tämän hyvän kokemuksen saattamana lähteneet myös näihin MM-kilpailuihin. Koripallon lisäksi myös jalkapalloa oli käyty katso-massa ympäri Eurooppaa. Sen lisäksi, että suomalaiset urheilumatkailijat ovat aktiivisia ulkomaankävijöitä, ovat he aktiivisia urheilutapahtumissa kävijöitä myös kotimaassa.

Jopa 33 % eli kolmannes vastaajista ilmoitti käyvänsä kotimaassa seuraamassa urheilua ainakin kerran viikossa. Laji riippui yleensä siitä, mikä oli kaupungin oma ykkösurheilulaji.

Kyselyyn vastanneet suomalaiset urheilumatkailijat olivat yleisesti ottaen tyytyväisiä matkan hintaan ja erityisesti omatoimimatkailijat, joiden matkan hinta oli halvimmillaan noin 500 euroa, olivat matkan hintaan erittäin tyytyväisiä. Suurimman menoerän heidän matkaansa teki itse matkustaminen Bilbaoon. Valmiit matkapaketit maksoivat keskimäärin noin 1500–2000 euroa ja tähän hintaan oltiin melko tyytyväisiä. Matkapaketit, joiden hinta ylitti 2500 euroa, olivat urheilumatkailijoiden mielestä jo melko kalliita ja he eivät tämän enempää matkastaan enää maksaisi, vaan se oli niin sanottu kattohinta. Vaikka valmiit matkapaketit olivatkin omatoimimatkoja selvästi kalliimpia, pidettiin matkapakettien helppoutta ja sitä tosiasiaa, että pakettiin kuuluu kaikki, hyvänä syynä maksaa matkasta enemmän.

Urheilumatkailijat suosivat omatoimimatkoja pakettimatkoja enemmän. Erityisesti tämä matkustamistapa näkyy nuorison keskuudessa, joista moni valitsee ennemmin omatoimimatkan kuin pakettimatkan. Omatoimimatkaajien motiiveihin suunnitella heidän kisamatkansa itse oli hyvin pitkälti taloudellisiin ratkaisuihin perustuva päätös. Tämän lisäksi omatoimimatkustamisen tuomat vapaudet olla sitoutumatta aikatauluihin sekä ennakkoon määriteltyihin matkareitteihin toivat tarvittavaa joustavuutta heille, joiden kiinnostuksena olisi mahdollisesti jatkaa lomamatkaansa myös toisissa kisakaupungeissa järjestettyihin jatkopeleihin. Pakettimatkoja suosivat lähinnä perheet sekä bisnesmatkustajat, joille sen helppous ja turvallisuus ovat tärkeitä syitä valita juuri pakettimatka.

Kyselyyn vastanneista 48 % oli sitä mieltä, että matkakohteella on vaikutusta matkapäätöksen tekoon. Bilbaon kohdalla matkustajat arvostivat kaupungin helppoa saavutettavuutta Suomesta käsin sekä turvallisuuden tunnetta, joka kaupungissa vallitsee. Myös kaupungin tunnetut nähtävyydet Guggenheimin johdolla tekivät kaupungista kiinnostavan kohteen, joka lisäsi matkailijoiden intoa lähteä mukaan kannattamaan Suomen maajoukkuetta. Turvallisuuden tunne kohteessa on erityisen tärkeää erityisesti iäkkäämpien ja perheellisten matkustajien keskuudessa.

Haastattelujemme pohjalta nousi selkeästi esiin, että suomalaisten matkailijoiden syy lähteä matkalle oli MM-kilpailut itsessään, mutta matkan aikana oli monella tarkoituksena myös tutustua itse kaupunkiin ja sen kulttuurillisiin kohteisiin sekä Bilbaon läheisyydessä oleviin kyliin ja lähikaupunkeihin. Huomattavaa on, että ostosten tekemisellä on lähes yhtä suuri merkitys urheilumatkailijalle kuin tavalliselle lomamatkailijalle, johon useimmat olivat varanneet aikaa ottelutapahtumien lomassa. Itse MM-kilpailuiden ottelut olivat kuitenkin se tärkein aktiviteetti lomalla, jonka aikataulujen mukaan loman muut aktiviteetit sijoitettiin mukaan päivän suunnitelmiin.

Suomalaiset urheilumatkailijat olivat kiinnostuneita matkustamaan myös kaukokohteissa järjestettyihin urheilutapahtumiin, mutta ainoastaan siinä tapauksessa, jos Suomi on myös mukana kilpailuissa. Vastaajien mukaan heidän oma taloudellinen tilanteensa on se suurin kysymys olisivatko he valmiita lähtemään mukaan kaukokohteissa järjestettyihin urheilutapahtumiin, sillä matkan hinta olisi varmasti Bilbaon MM-kilpailumatkaa kalliimpi. Erityisesti opiskelijoiden ja nuorten matkailijoiden keskuudessa matkan hinnalla on suuri merkitys epäsäännöllisten tulojen takia. Työssäkäyville urheilunystävälle kaukokohteissa järjestetyissä tapahtumissa suurimmaksi kynnyskysymykseksi nousi matkan ajankohta ja siihen tarvittavien lomapäivien määrä, jotka saattavat aiheuttaa ongelmia omien työjärjestelyiden kanssa.

Bilbaon MM-kilpailut olivat suomalaisten kannattajien osalta erittäin positiivinen kokemus, josta kertoo se, että vastaajista 67 % oli sitä mieltä, että heidän matkansa oli onnistunut erinomaisesti, eikä kisajärjestelyiden saralta löytynyt heidän mielestään mitään kehitettävää. Heille nämä historian ensimmäiset koripallon MM-kilpailut, joissa Suomi oli mukana, olivat kaiken kaikkiaan ikimuistoinen ja tunnelmallinen kokemus. Lopuista vastaajista 30 % oli sitä mieltä, että heidänkin matka oli sujunut hyvin, mutta pieniä kehittämiskohteita matkapakettien majoituksissa ja informaation kulkemisessa matkatoimistoilta asiakkaalle olisi vielä hieman kehitettävää, jotta se saataisiin sujuvammaksi. Vain 3 % haastatteluista suomalaisista urheilumatkailijoista ilmoitti matkansa menneen huonosti, mutta nämä olivat usein vain yksilöllisiä ja tapauskohtaisia asioita, joihin kisajärjestäjillä tai matkanjärjestäjillä ei ollut mahdollisuuksia vaikuttaa.

## Lähteet

Basquet Country. Basketball World Cup leaves 35 million euros in Bilbao and Bizkaia. Luettavissa: <http://basquet-country.com/la-copa-del-mundo-de-baloncesto-fiba-2014-deja-en-bilbao-bizkaia-35-millones-de-euros/>. Luettu 26.4.2015.

Boniface, B. & Cooper, C. 2005. Worldwide Destinations. The Geography of Travel and tourism. Elsevier. Oxford.

FIBA 2008. PR N°30 - China, 9th candidate interested in hosting the 2014 FIBA World Champ. Luettavissa: <http://www.fiba.com/news/PR-N-30-China-9th-candidate-interested-in-hosting-the-2014-FIBA-World-Champ>. Luettu: 26.4.2015.

FIBA 2009. ESP - Spain selected to host 2014 FIBA World Championship. Luettavissa:  
<http://web.archive.org/web/20090527082509/http://www.fiba.com/pages/eng/fc/news/lateNews/p/newsid/30278/arti.html>. Luettu: 26.4.2015.

FIBA 2012, PR N°20 - Central Board gives green light to new format and calendar of competition. Luettavissa:  
<http://www.fiba.com/pages/eng/fc/news/presRele/p/newsid/54422/presReleArti.html>. Luettu: 10.8.2014.

FIBA 2014a. FIBA History. Luettavissa:  
<http://www.fiba.com/pages/eng/fc/FIBA/fibaHist/p/openNodeIDs/5683/selNodeID/5683/fibaHist.html>. Luettu 8.8.2014

FIBA 2014b. PR N°6 - Draw results for 2014 FIBA Basketball World Cup. Luettavissa: <http://www.fiba.com/basketballworldcup/2014/news/PR-N-6-Draw-results-for-2014-FIBA-Basketball-World->. Luettu: 26.4.2015.

FIBA 2014c. Event guide – Bilbao. Luettavissa:  
<http://www.fiba.com/basketballworldcup/2014/bilbao>. Luettu: 26.4.2015.

FIBA WC History 2007. The World Championships for men: 1950 Buenos Aires, Argentina. Luettavissa:

[http://www.fiba.com/downloads/v3\\_aboutFiba/mp/FIBA\\_world\\_championships\\_history.pdf](http://www.fiba.com/downloads/v3_aboutFiba/mp/FIBA_world_championships_history.pdf). Luettu: 8.8.2014

Funk, D. 2008. Consumer Behaviour in Sports and Events: Marketing Action. Elsevier. Oxford.

Guggenheim Bilbao 2015. The Building. Luettavissa: <http://www.guggenheim-bilbao.es/en/the-building/the-construction/>. Luettu: 6.5.2015.

Gibson, H. 2006. Sport Tourism: Concepts and Theories. Routledge. Oxon.

Higham, J. 2005. Sport Tourism Destinations: Issues, Opportunities and Analysis. Elsevier. Oxford.

Hinch, T. & Higham, J. 2004. Sport Tourism Development. Channel View Publications. Clevedon.

Hirsjärvi, S. & Hurme, H. 2000. Tutkimushaastattelu: Teemahaastattelun teoria ja käytäntö.

Koripallo.net 2014a. Koripallo. Luettavissa: <http://www.koripallo.net>. Luettu: 4.8.2014.

Koripallo.net 2014b. Säännöt. Luettavissa: <http://www.koripallo.net/koripallo/saannot>. Luettu: 5.8.2014.

Levinson, D. & Christensen, K. 1996. Encyclopedia of world sport.

Nelson, M.R. 2009. The National Basketball League: a history, 1935-1949.



Novelli, M. 2005. *Niche Tourism: Contemporary Issues, Trends and Cases*. Elsevier. Oxford.

Ritchie, B. & Adair, D. 2004. *Sport Tourism: Interrelationships, Impacts and Issues*. Channel View Publications. Clevedon.

Suomen koripalloliitto ry 2010. Koripallokenttä ja varusteet 2010.pdf. Luettavissa: <http://basket-fi-bin.directo.fi/@Bin/366b013eeb3821c2c47e88e5b8a30a56/1407748765/application/pdf/25795/Koripallokentt%C3%A4%20ja%20varusteet%202010.pdf>. Luettu: 5.8.2014.

SportsKnowHow 2012a. History of Basketball: Basketball History at 1-0. Luettavissa: <http://www.sportsknowhow.com/basketball/history/basketball-history.shtml>. Luettu: 5.8.2014.

SportsKnowHow 2012b. History of Basketball: The Game Catches On. Luettavissa: <http://www.sportsknowhow.com/basketball/history/basketball-history-2.shtml>. Luettu: 5.8.2014.

Standeven, J. & De Knop, P. 1999. *Sport Tourism*. Human Kinetics. Leeds.

Swarbrooke, J. & Horner, S. 2007. *Consumer Behaviour In Tourism*. 2<sup>nd</sup>. Edition. Elsevier. Oxford.

The Basketball World 2014. Basketball History: Origin of the Sport. Luettavissa: <http://www.thebasketballworld.com/history.htm>. Luettu: 6.8.2014.

Tikander, J. 2006. *Vierasmatkailu Veikkausliigassa*. Edita. Helsinki

Visit Bilbao 2015. The City. Luettavissa: <http://www.visitbilbao.info/main.php?id=141>. Luettu 6.5.2014.

Weed, M. & Bull, C. 2004. Sports Tourism: Participants, Policy and Providers. Elsevier. Oxford.

Kuviot:

Kuvio 6. Koripallokenttä. [Http://basket-fi-bin.directo.fi/@Bin/7f719769eaea47cb91a89c0d4b18c1cd/1421748205/application/pdf/25858270/Koripallon\\_viralliset\\_pelisäännöt\\_2014.pdf](http://basket-fi-bin.directo.fi/@Bin/7f719769eaea47cb91a89c0d4b18c1cd/1421748205/application/pdf/25858270/Koripallon_viralliset_pelisäännöt_2014.pdf).

Kuvio 7. Koripallokori. [Http://basket-fi-bin.directo.fi/@Bin/0a108a4281860dc2bd5d727bc35c8de2/1421838996/application/pdf/25795/Koripallokenttä%20ja%20varusteet%202010.pdf](http://basket-fi-bin.directo.fi/@Bin/0a108a4281860dc2bd5d727bc35c8de2/1421838996/application/pdf/25795/Koripallokenttä%20ja%20varusteet%202010.pdf)

# Liitteet

## Liite 1. Haastattelupohja.



Hei,

Olemme kolmannen vuoden matkailualan opiskelijoita HAAGA-HELIA ammattikorkeakoulusta. Teemme tutkimusta yhdessä HAAGA-HELLIAN kanssa kartoittaaksemme mitkä tekijät saavat ihmiset lähtemään seuraamaan heille tärkeiden joukkueiden sekä yksilöurheilijoiden suorituksia ulkomaan eri kohteisiin.

Tavoitteenamme on kartoittaa mahdollisia vaikuttavia tekijöitä joiden avulla ihmisiä voisi saada lähtemään entistäkin aktiivisemmin kansainvälisiin urheilutapahtumiin, sekä voisiko niiden avulla löytyä myös tekijöitä joilla kotimaisten urheiluliigojen ja otteluiden/tapahtumien kävijämääriä voitaisiin saada kasvuun.

Haastatteluista saatuja tietoja tullaan hyödyntämään osana ulkomaille suuntautuvaa urheilumatkailua käsittelevää opinnäytetyötämme. Haastattelujen vastaukset käsitellään kokonaisuuksina sekä luottamuksellisesti, eivätkä vastaajien nimet tule esille tutkimuksen missään vaiheessa.

Kiitämme ajastanne ja kiinnostuksestanne tutkimustamme kohtaan. Vastauksenne on meille hyvin arvokas.

Kanssafaneina kiittäen,

Mikko-Taneli Mäki

Mikko-taneli.maki@myy.haaga-helia.fi

Niko Tummala

Niko.tummala@myy.haaga-helia.fi

1. Ikä: \_\_\_\_\_

2. Sukupuoli:

Mies

Nainen

En halua sanoa

3. Olen..

Opiskelija

Työtön

Työntekijä

Johtavassa asemassa

Eläkeläinen

En halua sanoa

4. Kotipaikkakunta:

\_\_\_\_\_

5. Millainen matkaseurueesi on? (montako henkilöä/perhe vai työporukka ym.)

\_\_\_\_\_

6. Harrastatko itse koripalloa?

Kyllä

En

7. ...Entä lähipiirissäsi?

\_\_\_\_\_

8. Seuraatko koripalloa aktiivisesti? (Korisliiga, Suomen divarit, NBA, MM/EM-kilpailut...?)

---

9. Seuraatko myös muita urheilulajeja aktiivisesti?

---

10. Suosikkiseurasi?

---

11. Kuulutko Susijengin tai muun seuran kannattajayhdistykseen?

---

12. Kuinka monta kertaa olet käynyt ulkomailla seuraamassa urheiluotteluita/ - tapahtumia ja oliko se suunniteltua?

---

13. Kuinka monta kertaa vuodessa käyt seuraamassa kotimaassa urheiluotteluita/-tapahtumia?

---

14. Oletteko omatoimimatalla vai oletteko ostaneet valmiin matkapaketin?

Omatoimimatka

Valmis matkapaketti

Muu, mikä?

---

---

15. Kuinka paljon kisamatkasi sinulle maksoi? (Majoitus + Lennot +  
Tapahtumalippu + muut kulut [auto] ); \_\_\_\_\_

16. Koetko tämän hinnan kohtuulliseksi?

Kyllä

En

En osaa sanoa

Kommentteja aiheesta: \_\_\_\_\_

17. Mitkä seuraavista olivat sinulle tärkeimpiä motivaatiotekijöitä lähteä  
seuraamaan koripallon MM-kilpailuja 2014 Espanjan Bilbaon?

Valitse 4 alla olevista vaihtoehdoista:

Aiemmin koetut urheilutapahtumat

Halu kokea tapahtuma paikanpäällä

Kohteen (Bilbao) helppo saavutettavuus

Maaailmanluokan urheilutähtien mukanaolo

Matkan hinta

Muiden fanien kohtaaminen

Suomen mukanaolo

Tapahtuma yhdistetty osaksi lomaa

Tapahtumaliput helposti saatavilla

Uusi elämys/kokemus

18. Vaikuttiko Bilbao matkakohteena päätökseesi lähteä mukaan kisamatkalle?

Jos kyllä, miksi?

\_\_\_\_\_

19. Mitä muuta olette suunnitelleet tekevänne matkanne aikana? (Guggenheim, Athletic Bilbao..)

---

---

20. Olisitko kiinnostunut lähtemään seuraamaan koripallon MM-kilpailuja myös Euroopan ulkopuolelle? (Seuraavat MM-kisat mahdollisesti Filippiineillä 2019)

---

---

21. Kuinka koet matkasi onnistuneen tähän asti?

---

---

---

22. Oletteko suunnitelleet käyvänne Sudenpesässä tai muissa Suomen koripallomaajoukkueen kannattajien tapahtumissa?

---

---

---

## Liite 2. Ristiintauluoinnit

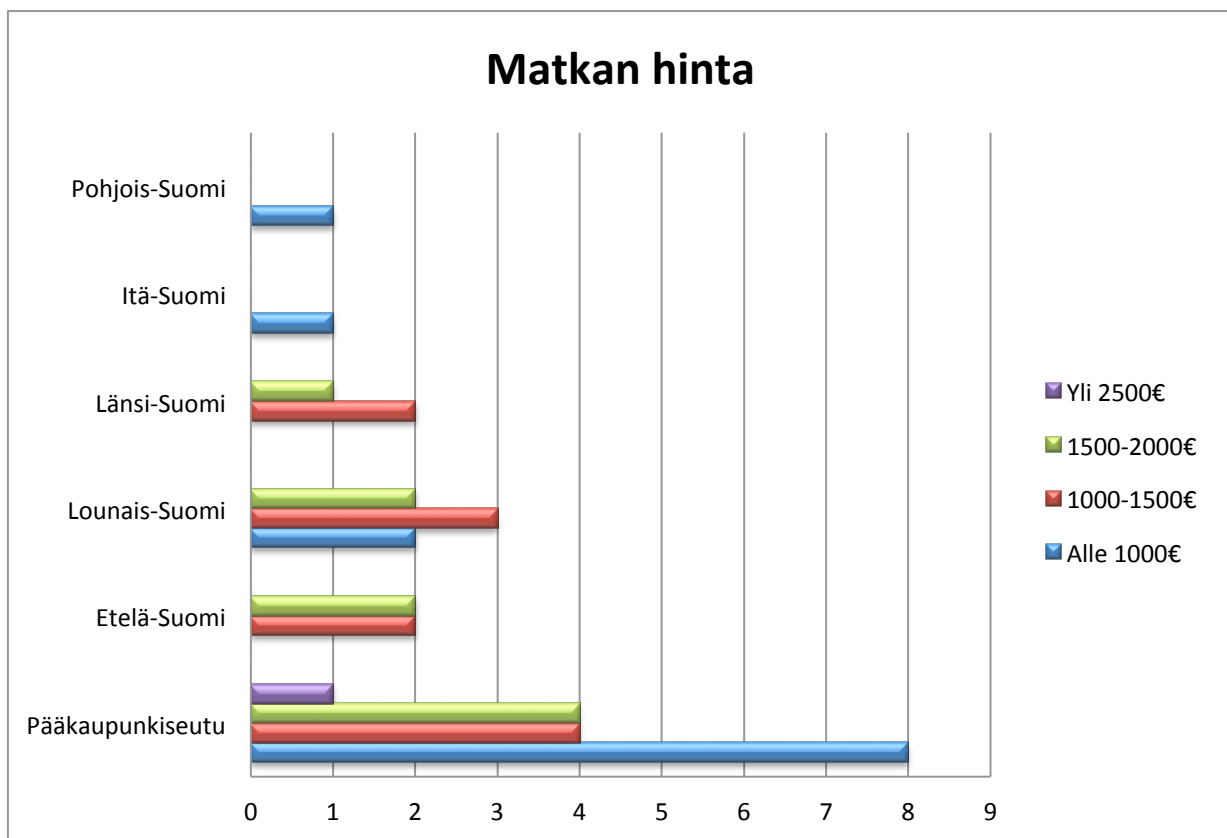

Kuvio 26. Matkan hinta alueittain



Kuvio 27. Vierailitko Sudenpesässä